

Движение в лабиринте

Диаграмма состояний

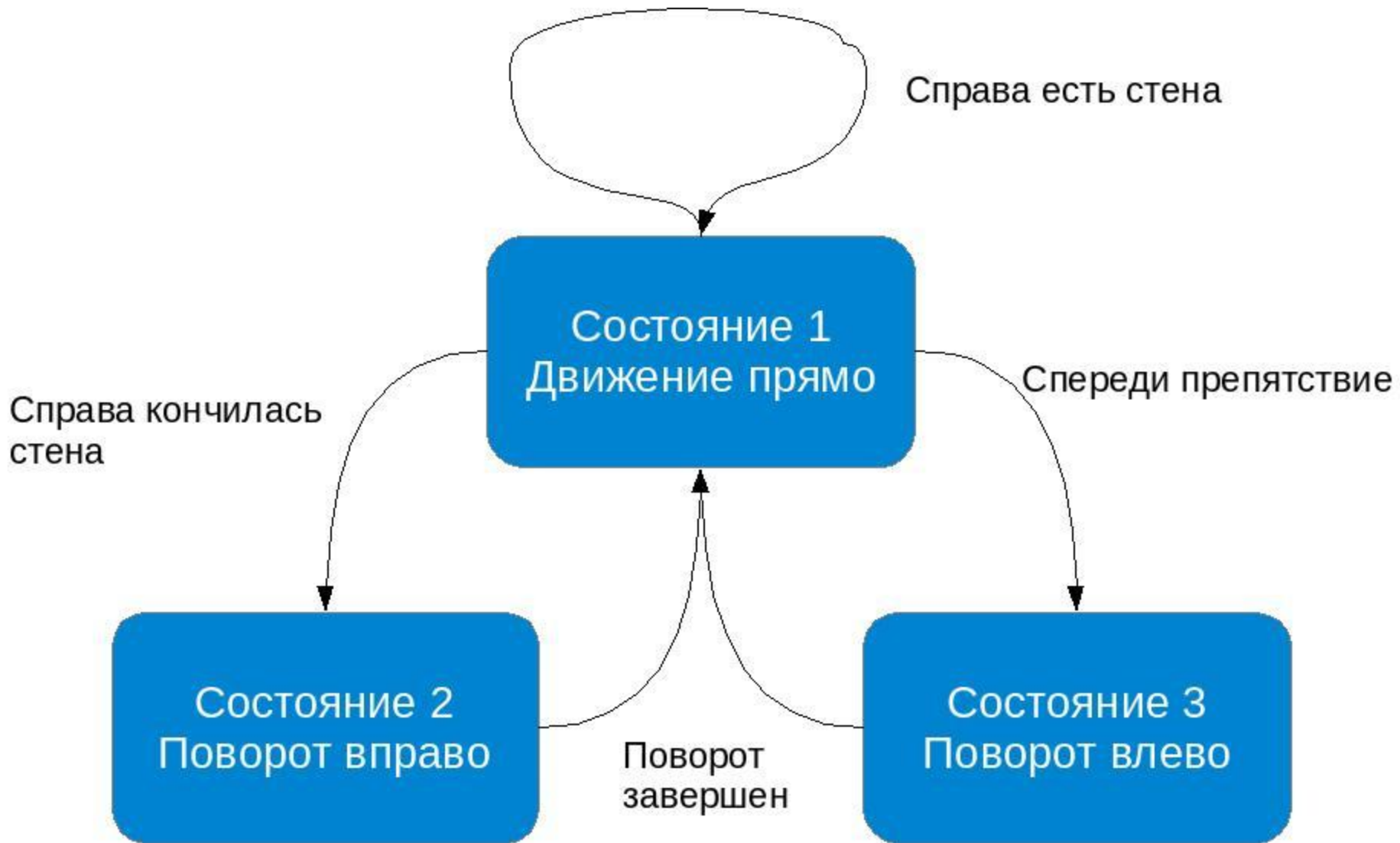

Поворот направо

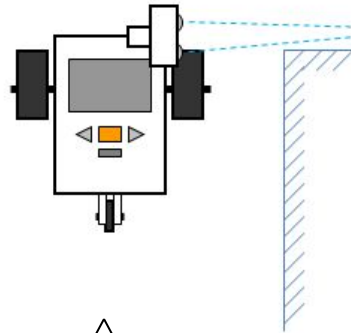

Срабатывает датчик

Поворот одним колесом

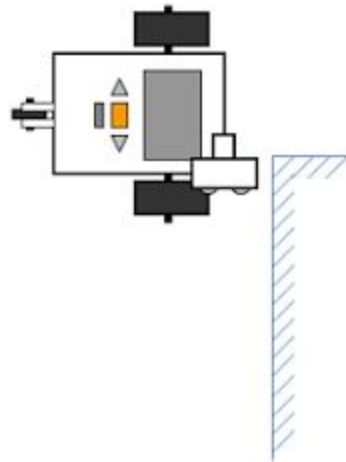

Поворот вокруг своей оси

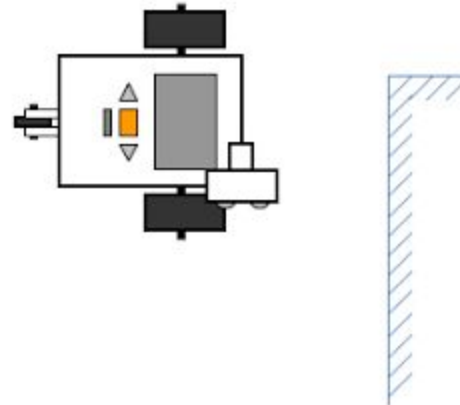

Поворот направо

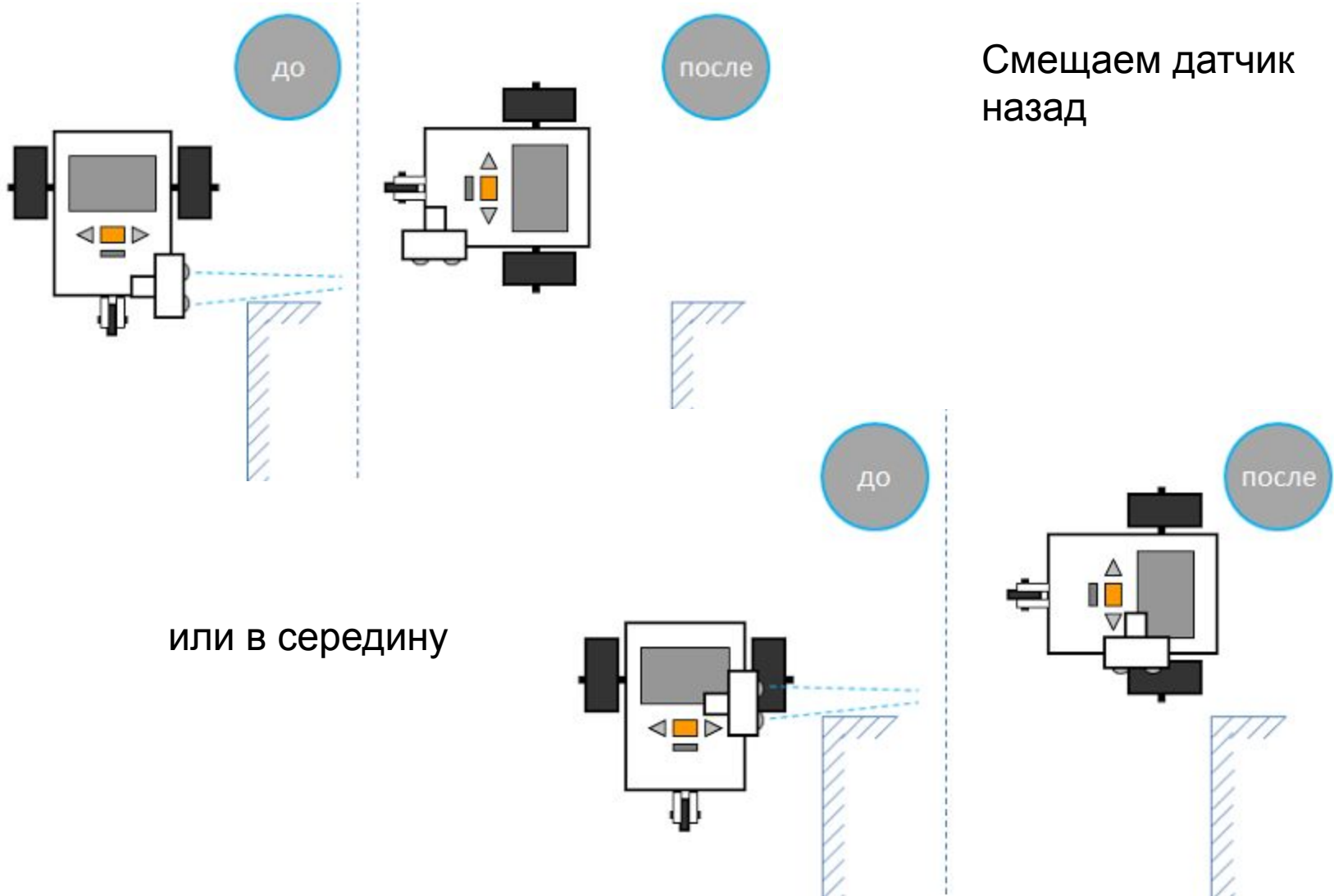

Поворот направо

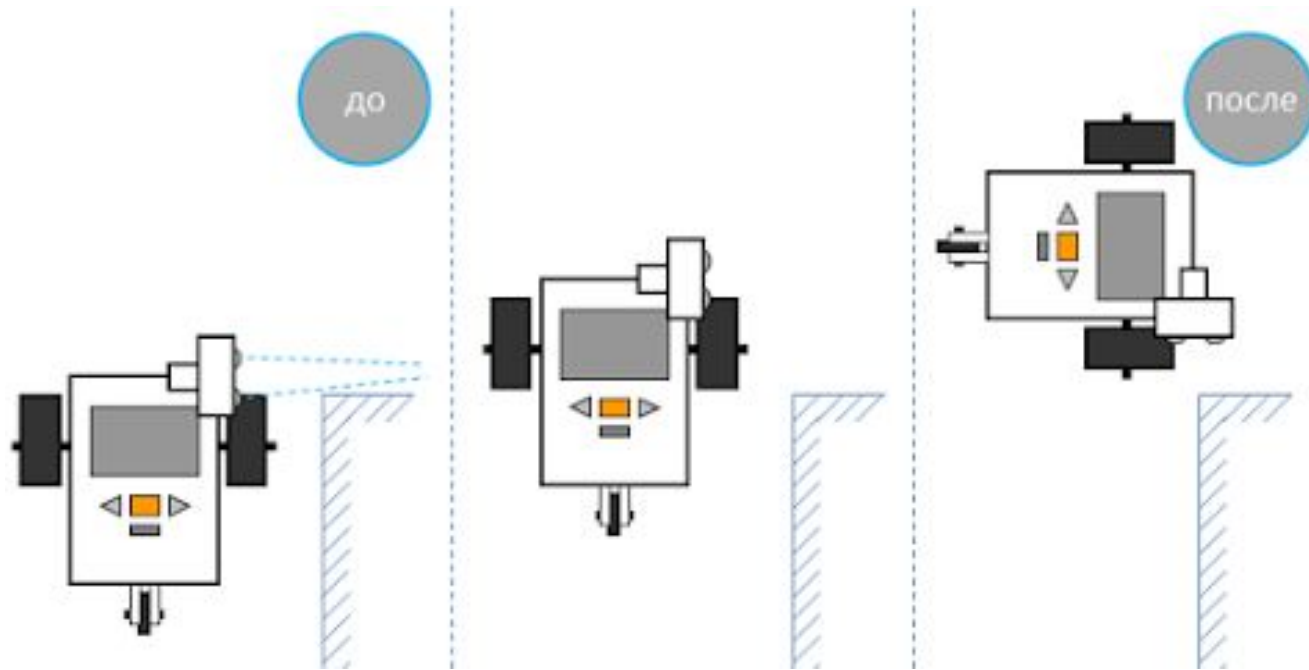

Перед началом поворота проезжаем немного вперед

Поворот направо

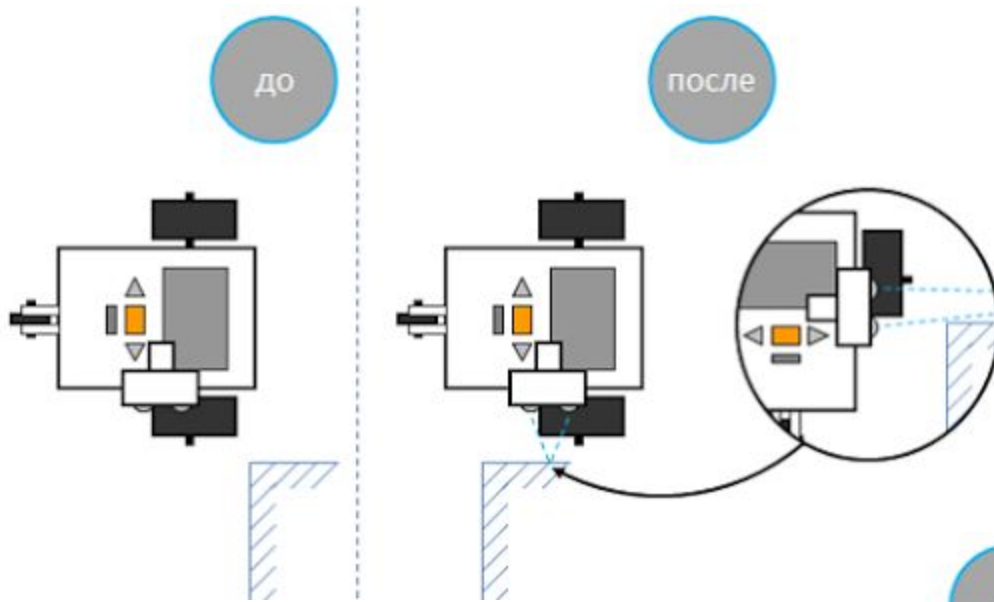

После поворота сдвигаемся
Немного вперед

Если видим пролом,
значит объезжаем
перегородку

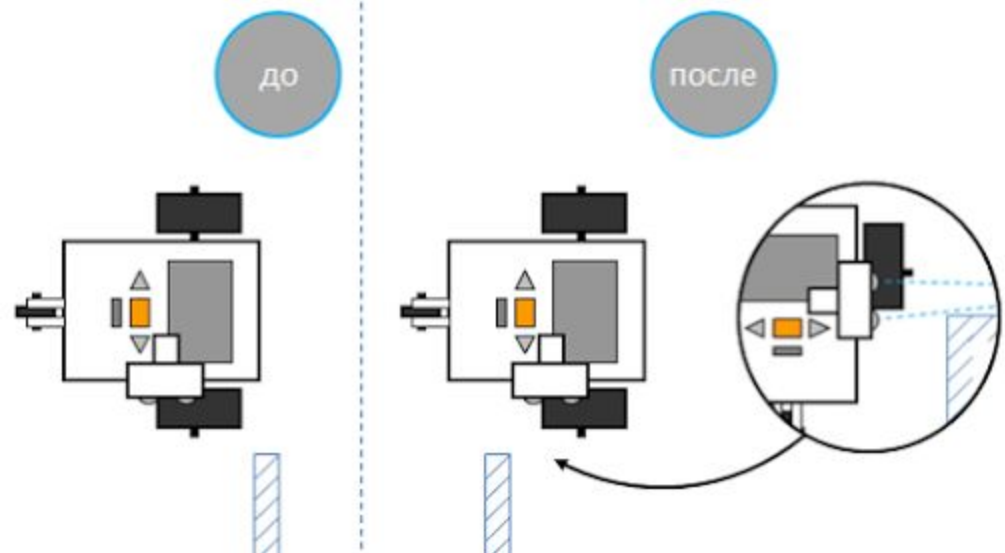

Поворот налево

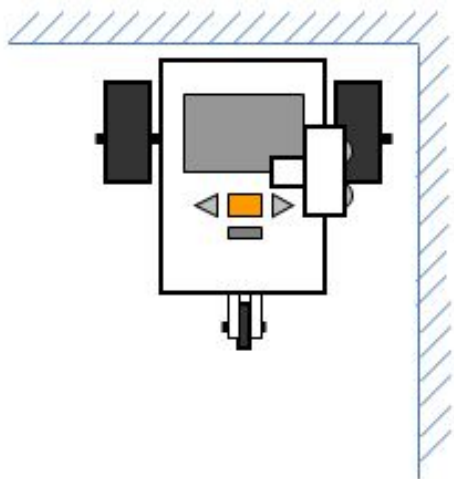

Для обнаружения преграды спереди устанавливаем второй датчик

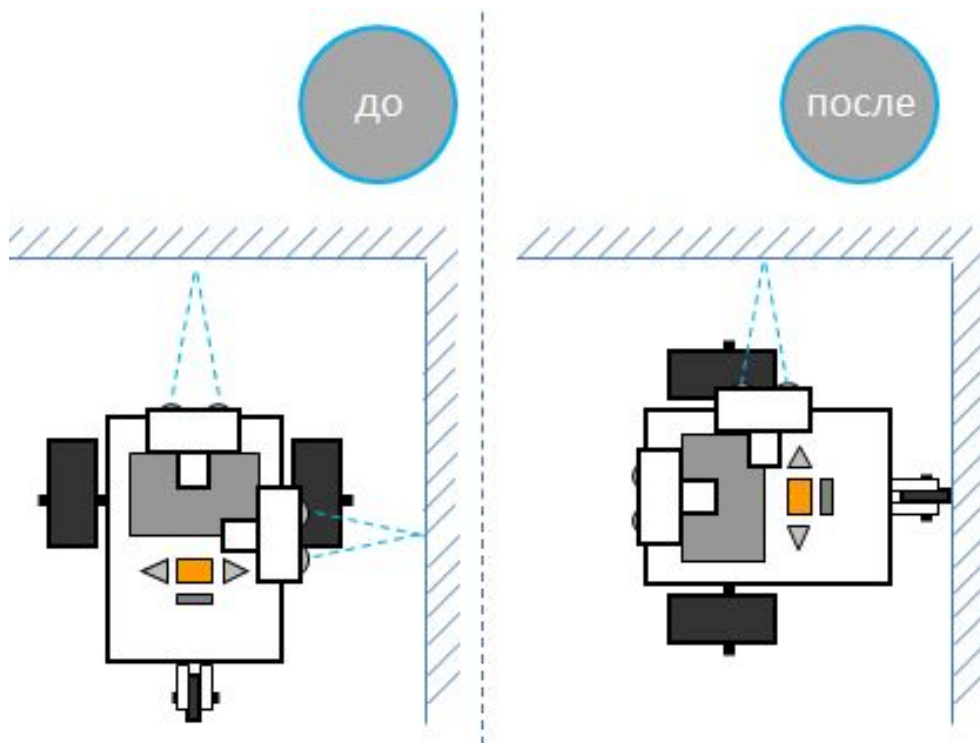

Блок-схема

