



Лекция 6

***Свайные фундаменты.
Классификация.***

Область применения свайных фундаментов

- 1. при строительстве на слабых, сжимаемых грунтах;**
- 2. большая глубина прочного основания);**
- 3. если грунты прочные, но использование свай экономичнее.**

Сваи называют погруженный в готовом виде или изготовленный в грунте стержень, предназначенный для передачи нагрузки от сооружения на грунт основания.

Отдельные сваи или группы свай, объединенные поверху распределительной плитой или балкой, образуют **свайный фундамент**.

Распределительная плита или балка, объединяющая головы свай, распределяющая и передающая на сваи нагрузку от расположенного выше сооружения, называется **ростверком**.

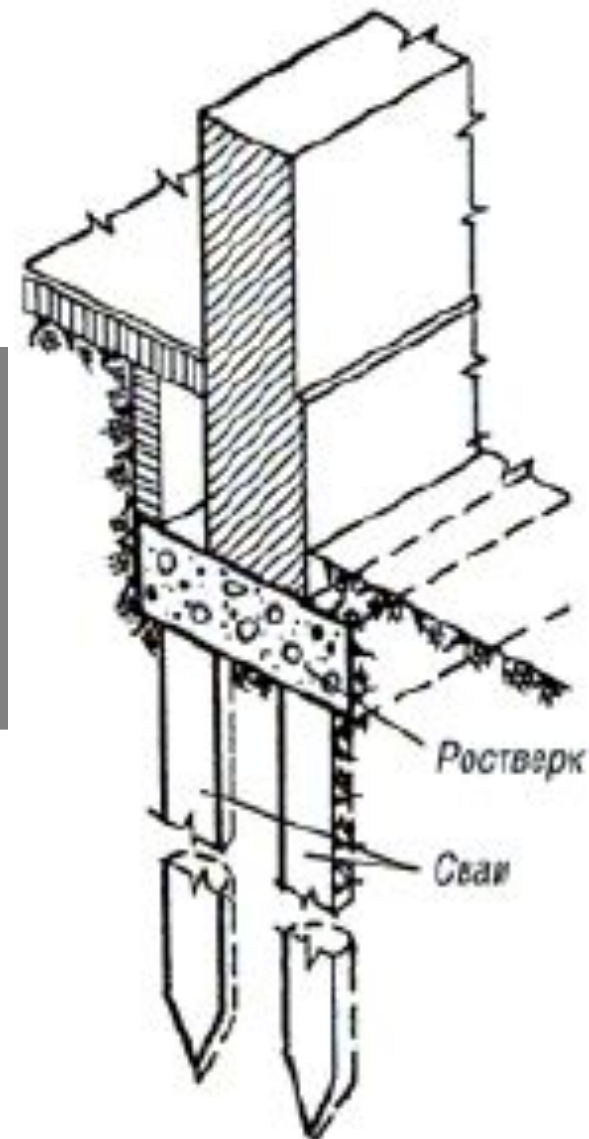

Виды ростверков

Если ростверк заглублен в грунт или его подошва расположена непосредственно на поверхности грунта, то его называют низким ростверком, если подошва ростверка расположена выше поверхности грунта – это высокий свайный ростверк

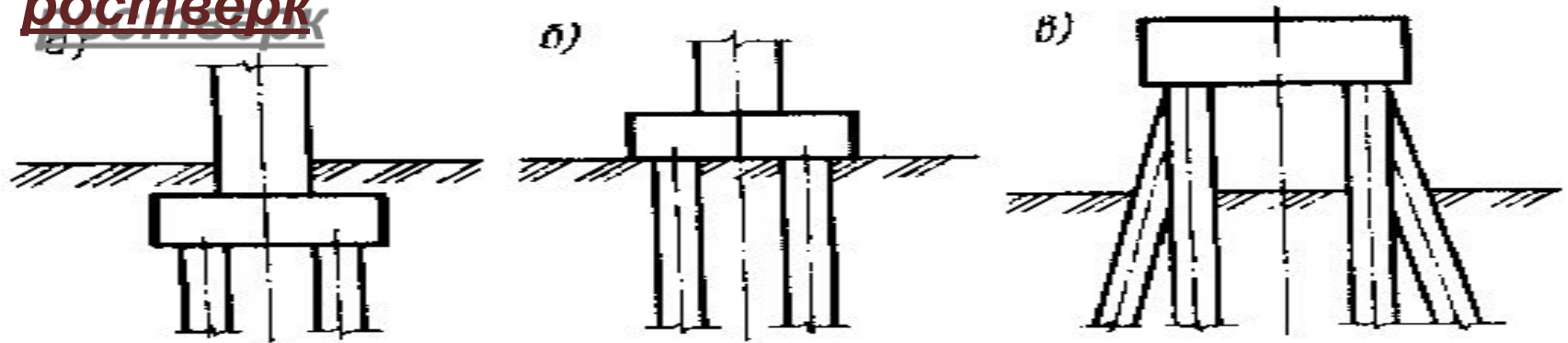

Типы свайных ростверков:

а, б – низкий; в – высокий

Сваи делят на основные типы:

1. по характеру взаимодействия с грунтом

- а) **сваи-стойки**, которые передают нагрузку на грунт нижним концом и опираются на скальные или малосжимаемые прочные грунты ;
- б) **висячие сваи (сваи трения)**, опирающиеся на сжимаемые грунты и передающие нагрузку на грунты основания боковой поверхностью и нижним концом.

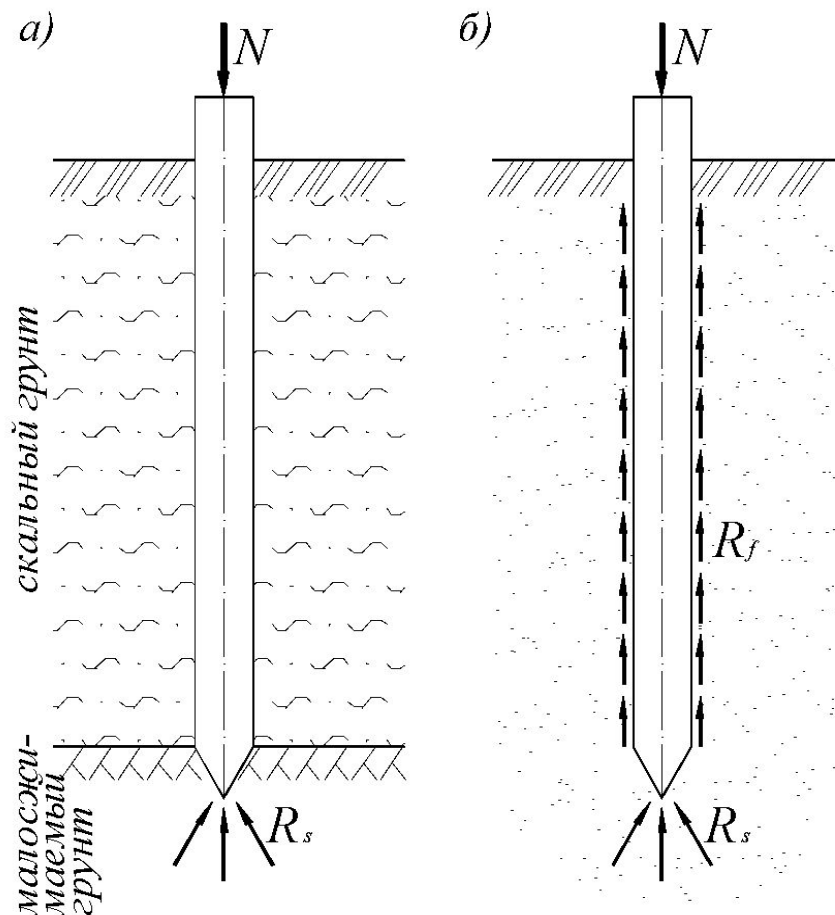

Схемы передачи нагрузки на основание

2. по расположению свай в плане

- **а) одиночные сваи** применяют под легкие сооружения, когда несущей способности одной сваи достаточно для передачи нагрузки на грунт
- **Сложность:** необходимо точно забить (погрузить) сваю, отклонение от оси в плане у одиночных свай ± 5 см, от вертикальной оси не более 5°

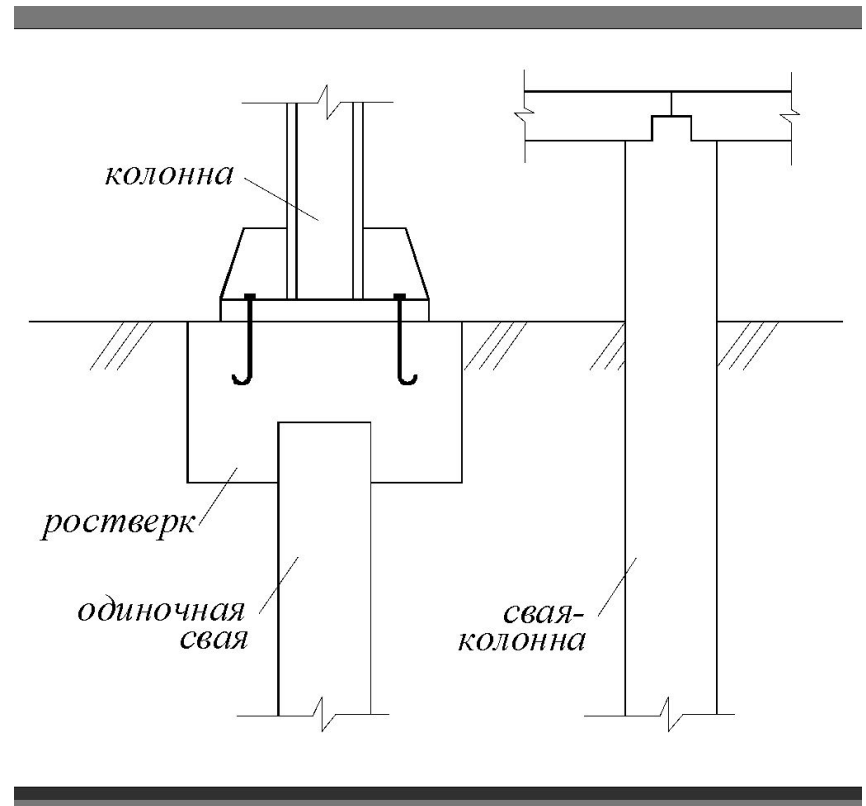

- б) свайный куст, устраивают под колонны или отдельные опоры конструкций (рис. а).
- в) ленточные свайные фундаменты устраивают под стены зданий и другие протяженные конструкции. Сваи располагаются в один или несколько рядов (рис. б).
- г) сплошные свайные поля устраивают под тяжелые сооружения башенного типа. Сваи располагаются в определенном порядке под всем сооружением (рис. в).

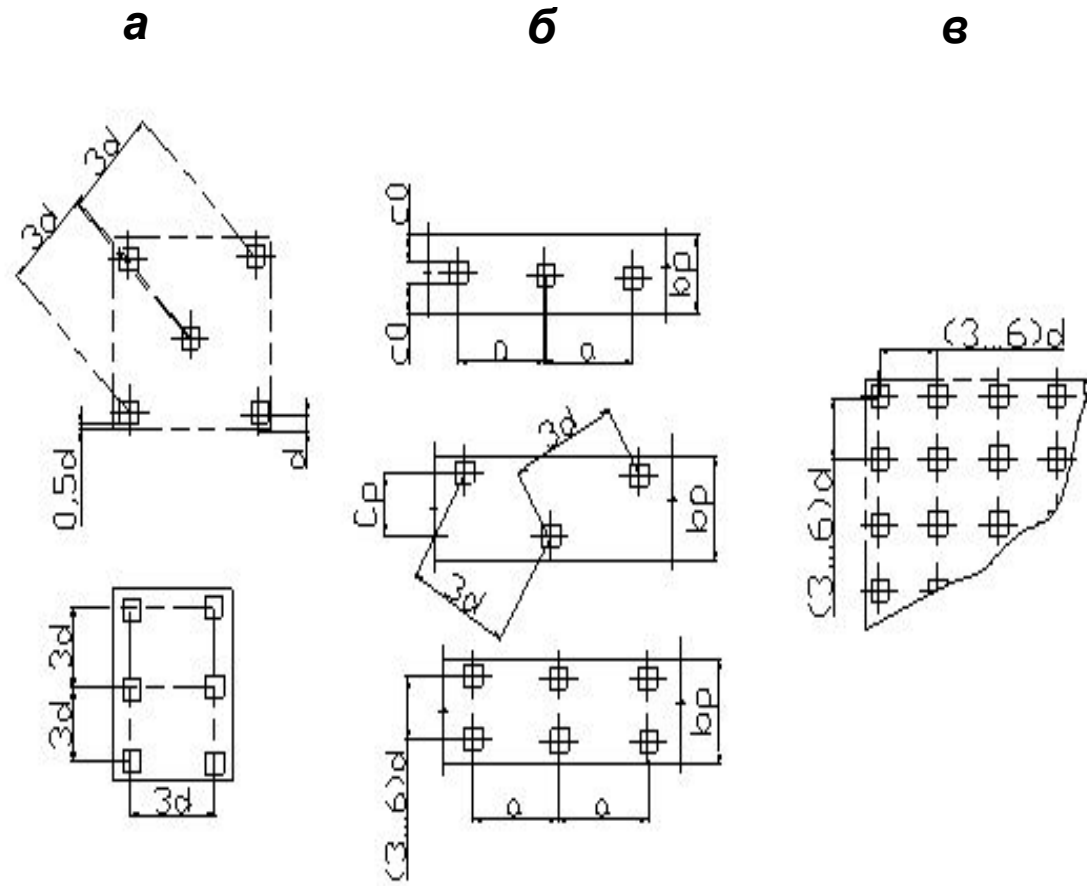

а – свайный куст; б – ленточный;
в – сплошное свайное поле

3. по материалу:

- а) железобетонные и бетонные

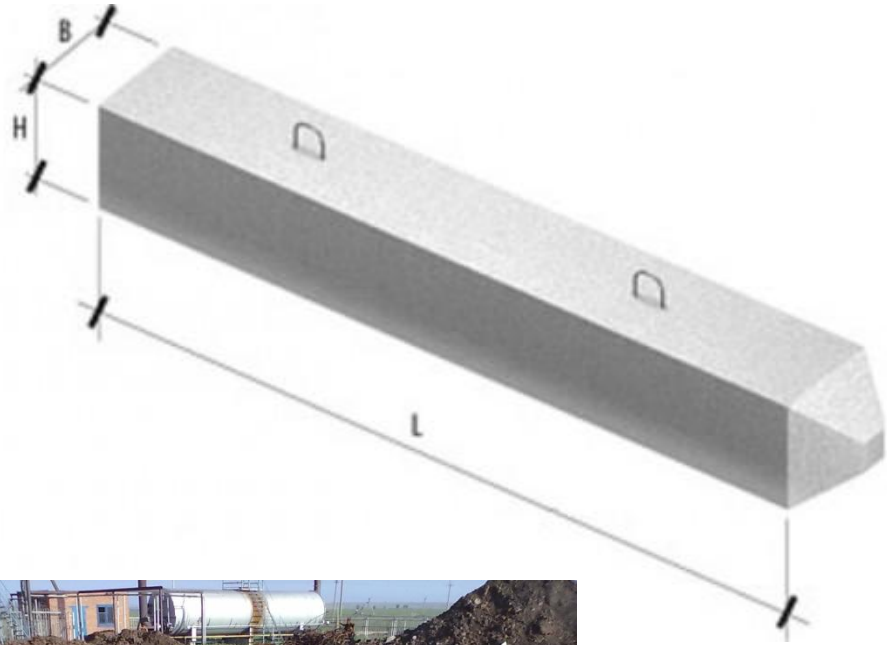

• б) деревянные

Изготавливаются из бревен хвойных пород (сосны, ели, лиственницы, пихты) диаметром 22-34 см и длиной 6,5 и 8,5 м, соответствующих требованиям ГОСТ 9463-72.

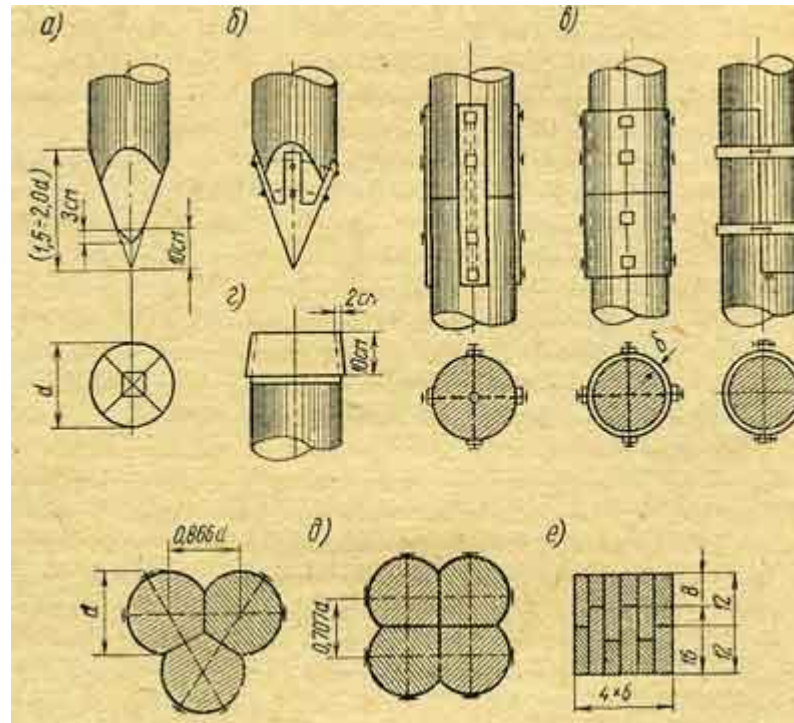

Достоинства:

- простота изготовления,
- небольшой вес.

Недостатки:

- малая несущая способность,
- трудность погружения в плотные грунты,
- опасность гниения в

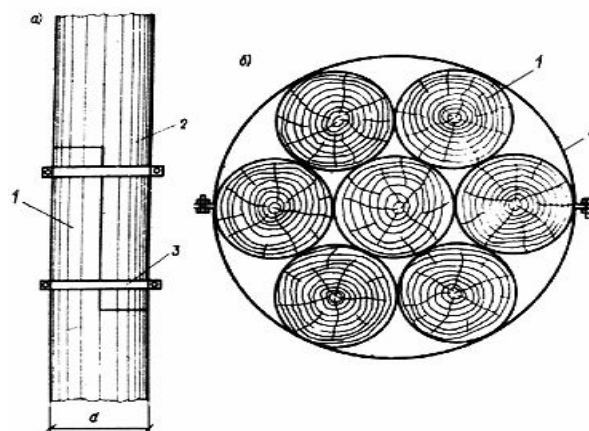

- в) стальные

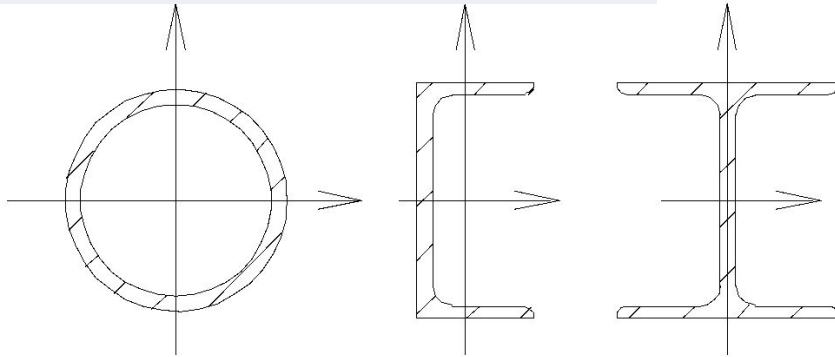

Достоинство :

- возможность наращивания сваркой по мере погружения в грунт.

Недостатки :

- подверженность коррозии (для защиты поверхность покрывают битумом или эпоксидными

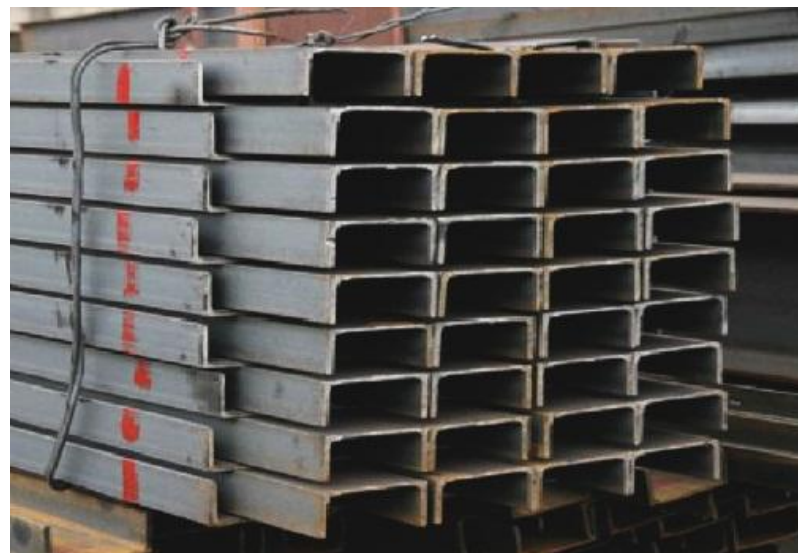

4. по условиям изготовления :

- а) сваи, изготавливаемые заранее на заводах или полигоне и затем погружаемые в грунт

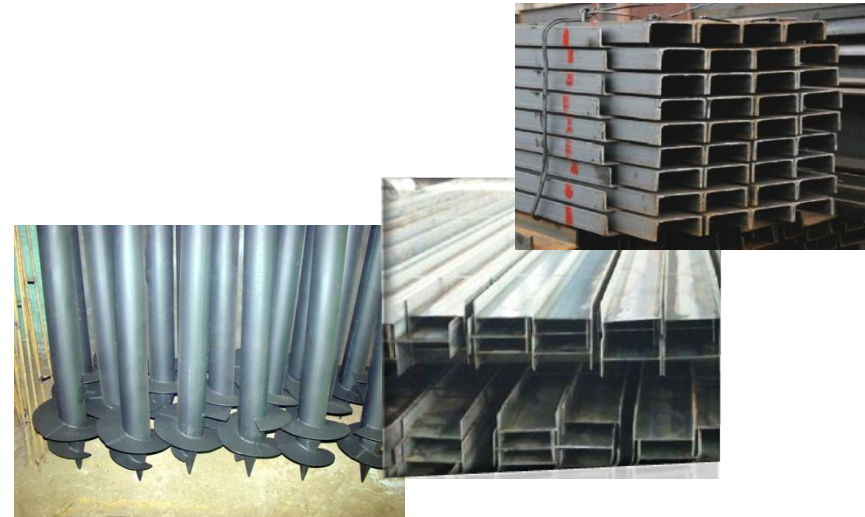

- б) сваи, изготавливаемые на месте, в грунте



5. по способу заглубления в грунт:

Забивные сваи

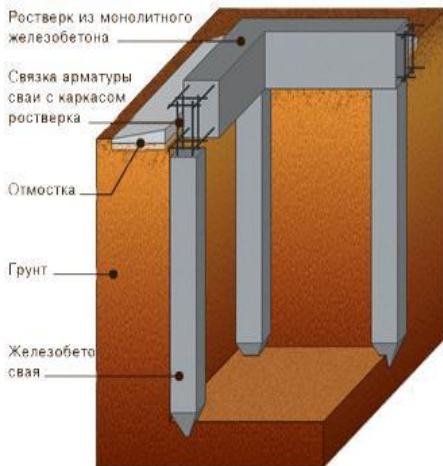

- забивные
- набивные бетонные и железобетонные;
- буровые железобетонные сваи (буронабивные и буроналивные);
- винтовые сваи.

Буронабивные сваи

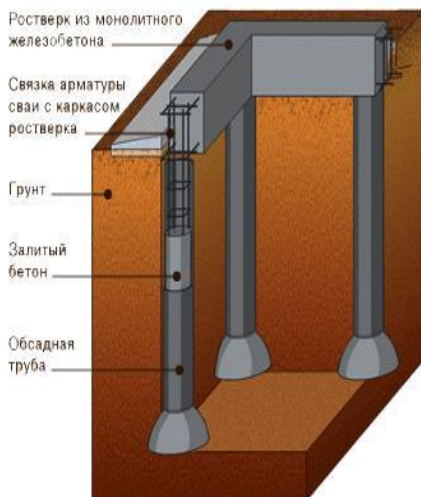

Винтовые сваи

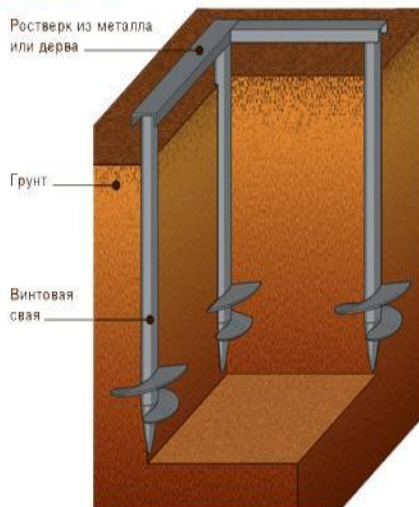

• а) Забивные железобетонные, деревянные и стальные, погружаемые в грунт без его выемки

Железобетонные

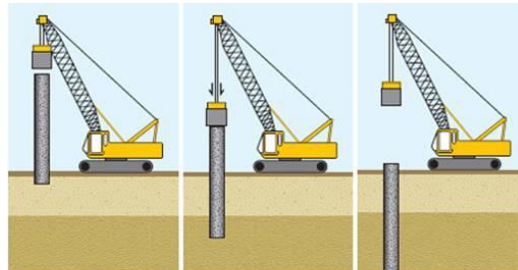

Деревянные

Металлические
(диаметр **159** по **530** мм, стенка
6-10 мм)



Выбор марки железобетонной забивной сваи

ГОСТ 19804 -91 Сваи железобетонные

Маркировка свай - **X** **YY**. **ZZ** - A V

X – тип сваи.

C – квадратного сплошного сечения, цельные или составные, с поперечным армированием ствола.

СП – квадратного сечения с круглой полостью.

СК – полые круглого сечения (400-800 мм).

СО - сваи- оболочки.

СД – сваи-колонны, двухконсольные.

СЦ – сваи сплошного сечения, с напрягаемой арматурой в центре ствола.

YY – длина сваи в дециметрах

ZZ – размер стороны (диаметр) поперечного сечения сваи в сантиметрах

AV – класс стали, вариант армирования

C 60.35 - AIV

Рабочая арматура класса - AV

Свая квадратного сечения

Длина сваи – 6м.

Сторона поперечного сечения – 35 см.

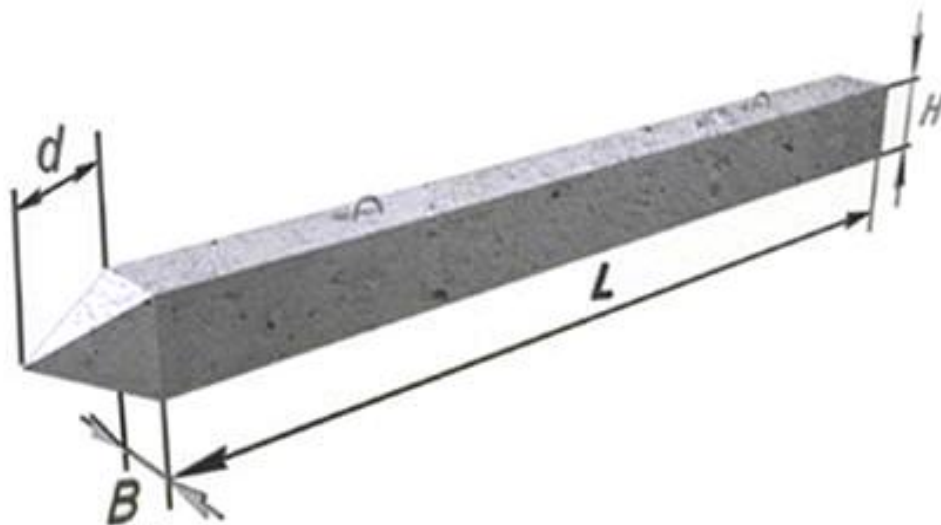

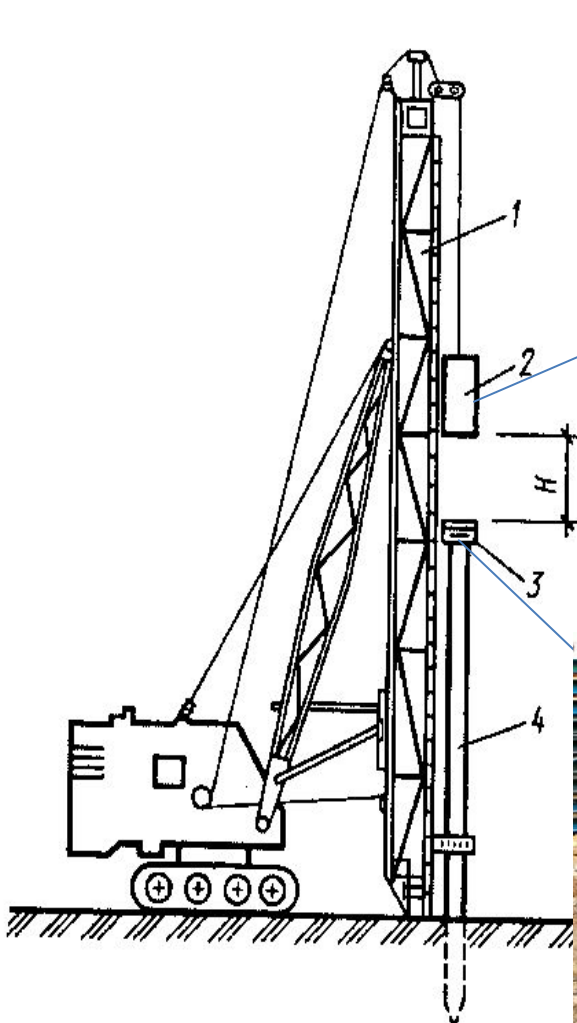

Забивка сваи механическим молотом:

- 1 – мачта копра;**
- 2 – подвесной молот;**
- 3 – металлический наголовник;**
- 4 – свая**

Погружение свай в лидерные скважины





Забивные железобетонные сваи подразделяют:

- - по форме поперечного

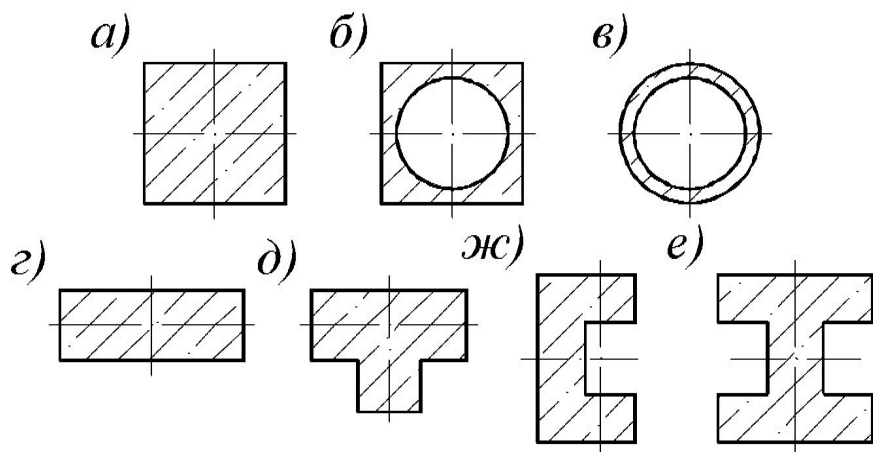

а – квадратные; б – квадратные с круглой полостью; в – полое цилиндрическое сечение; г – прямоугольные; д – тавровые; е – двутавровые; ж – швеллерные

- - по форме продольного

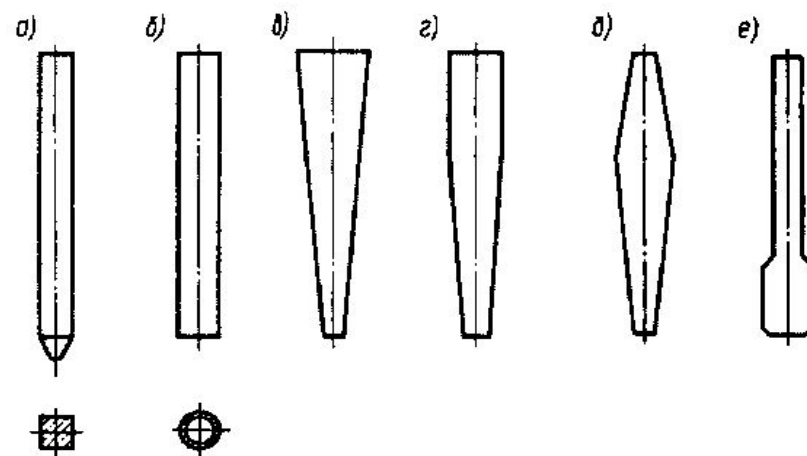

а – призматические; б – цилиндрические; в – пирамидальные; г – трапециевидные; д – ромбовидные; е – с уширенной пятой (булавовидные)

● **- по способу армирования :**

- **1) сваи с ненапрягаемой арматурой и с предварительно напряженной продольной арматурой**
- **2) с поперечным армированием и без него.**

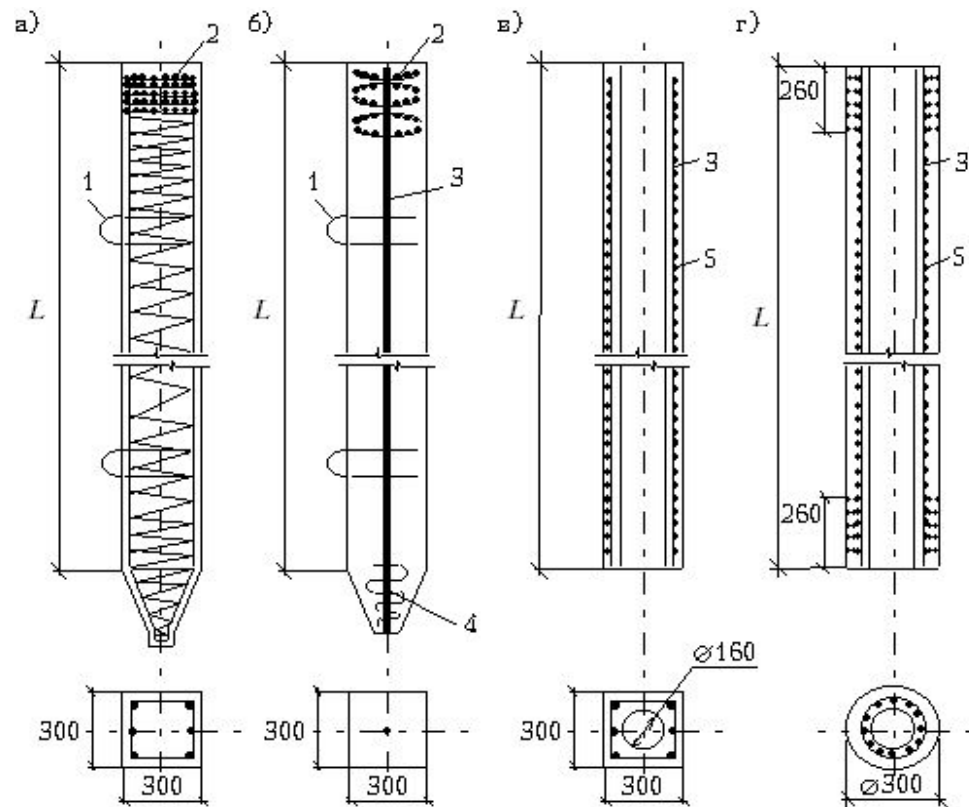

а – призматическая с поперечным армированием ствола; б – то же, без поперечного армирования ствола; в – то же, с круглой полостью; г – поперечного армирования ствола; 1 – строповочная петля; 2 – арматурные сетки головы; 3 – продольная арматура; 4 – спираль острия; 5 – поперечная спиральная арматура

• - по способу погружения готовых свай в грунт

- а – забивкой;
- б – вибропогружением;
- в – вдавливанием;
- г – завинчиванием;
- д – погружением в лидерные скважины (в очень плотных грунтах);

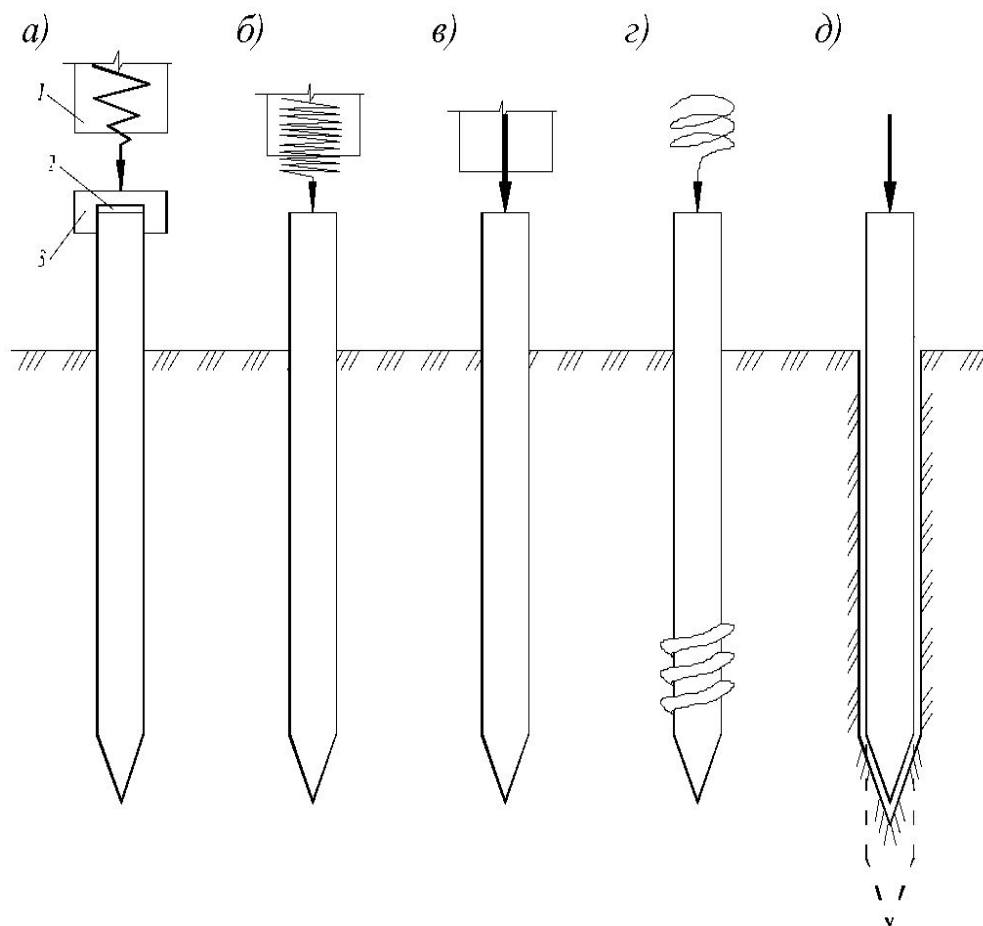

- 1 – молот;
- 2 – металлический оголовок;
- 3 – деревянная или резиновая прокладка (для смягчения удара)

б) Сваи, изготавливаемые в грунте (на месте): набивные, буровые сваи

Скважину можно делать взрывом, бурением или вытрамбовкой последовательными ударами специальной конической бабы



Буронабивные сваи

Устраиваются предварительным бурением скважин до заданной глубины с последующим формированием ствола сваи.

В зависимости от грунтовых условий буронабивные сваи устраивают одним из следующих способов:

1. Без крепления стенок скважин (сухой способ).
2. С применением глинистого раствора для предотвращения обрушения стенок.
3. Крепление стенок скважины обсадными трубами.

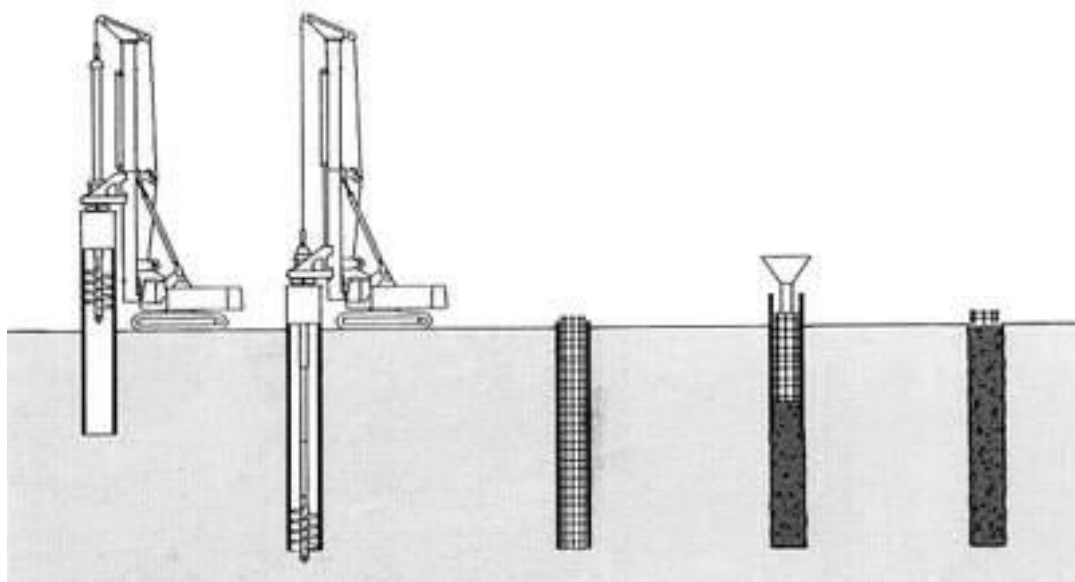

Сухой способ применяется в устойчивых грунтах (глинистые, твердой, полутвердой и тугопластичной консистенции).

Устройство буронабивных свай (без использования обсадной трубы)

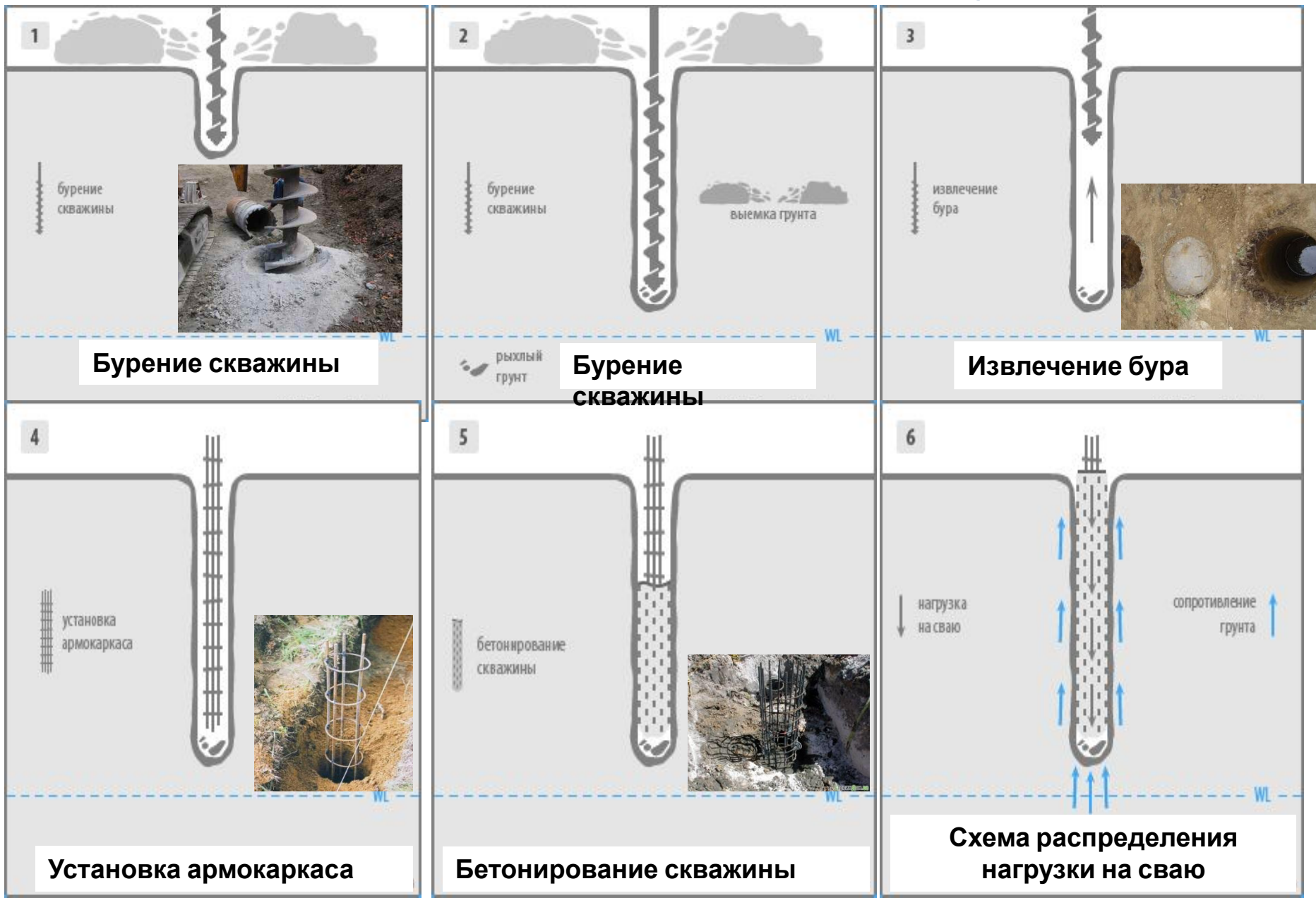

Бурение скважин под защитой глинистого раствора



Сваи с оболочкой (обсадной трубой)





Сваи с извлекаемой оболочкой

Сваи изобретенные в 1899г. А.Э. Страусом (Киев) (Сваи Страуса)

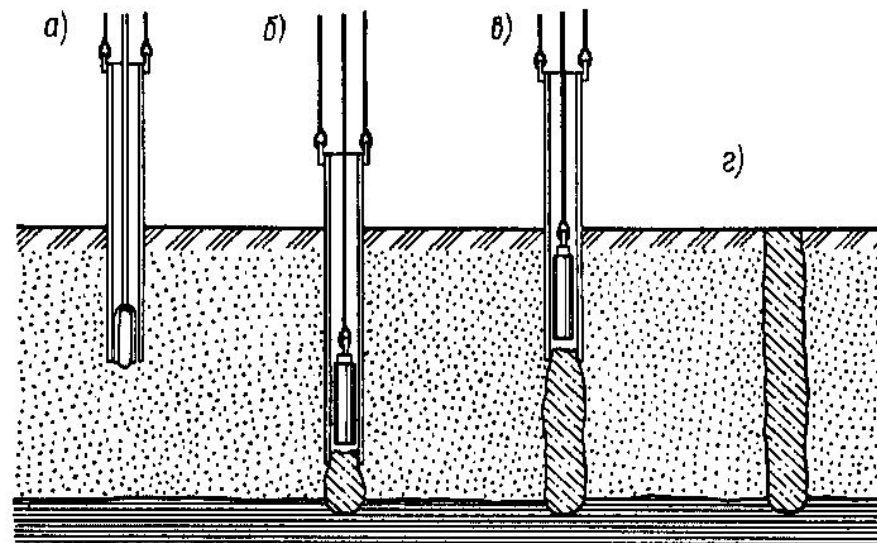
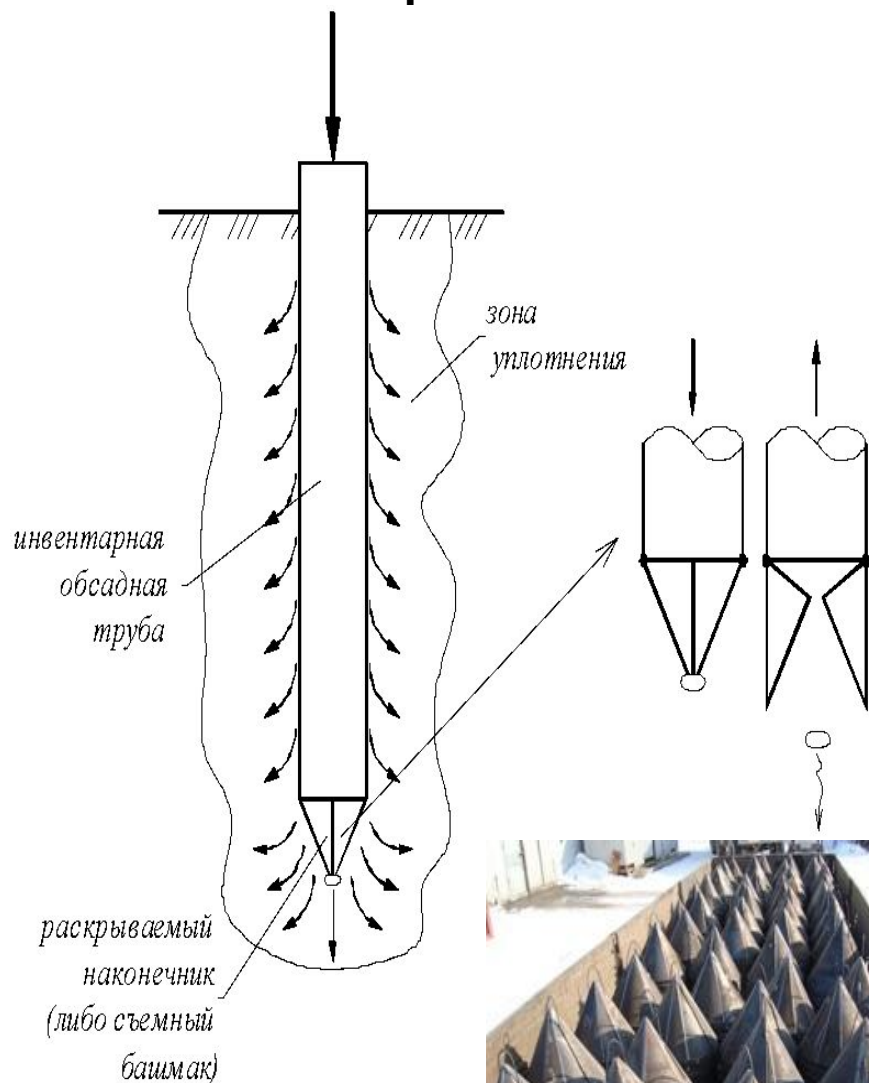

Последовательность изготовления свай Страуса:

- а – бурение скважины под защитой обсадной трубы;**
- б, в – соответственно бетонирование с трамбованием и постепенным извлечением обсадной трубы;**
- г – готовая свая**

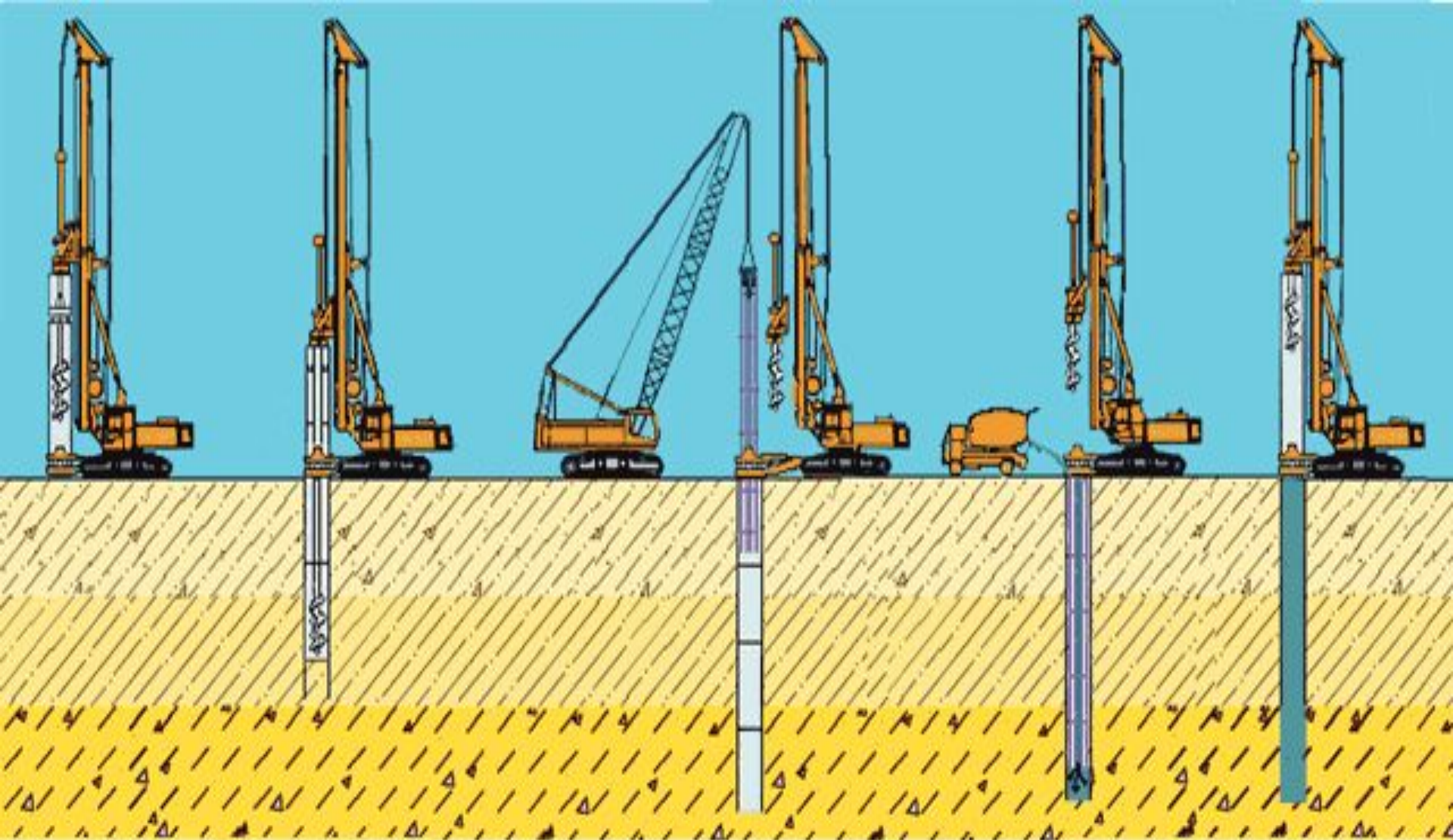

1. Установка бурового станка на точку бурения.

2. Погружение обсадной трубы до проектной отметки. Извлечение грунта из обсадной трубы

3. Погружение армокаркаса в скважину.

4. Заполнение скважины бетоном из автобетоносмесителя.

5. Извлечение обсадных труб.

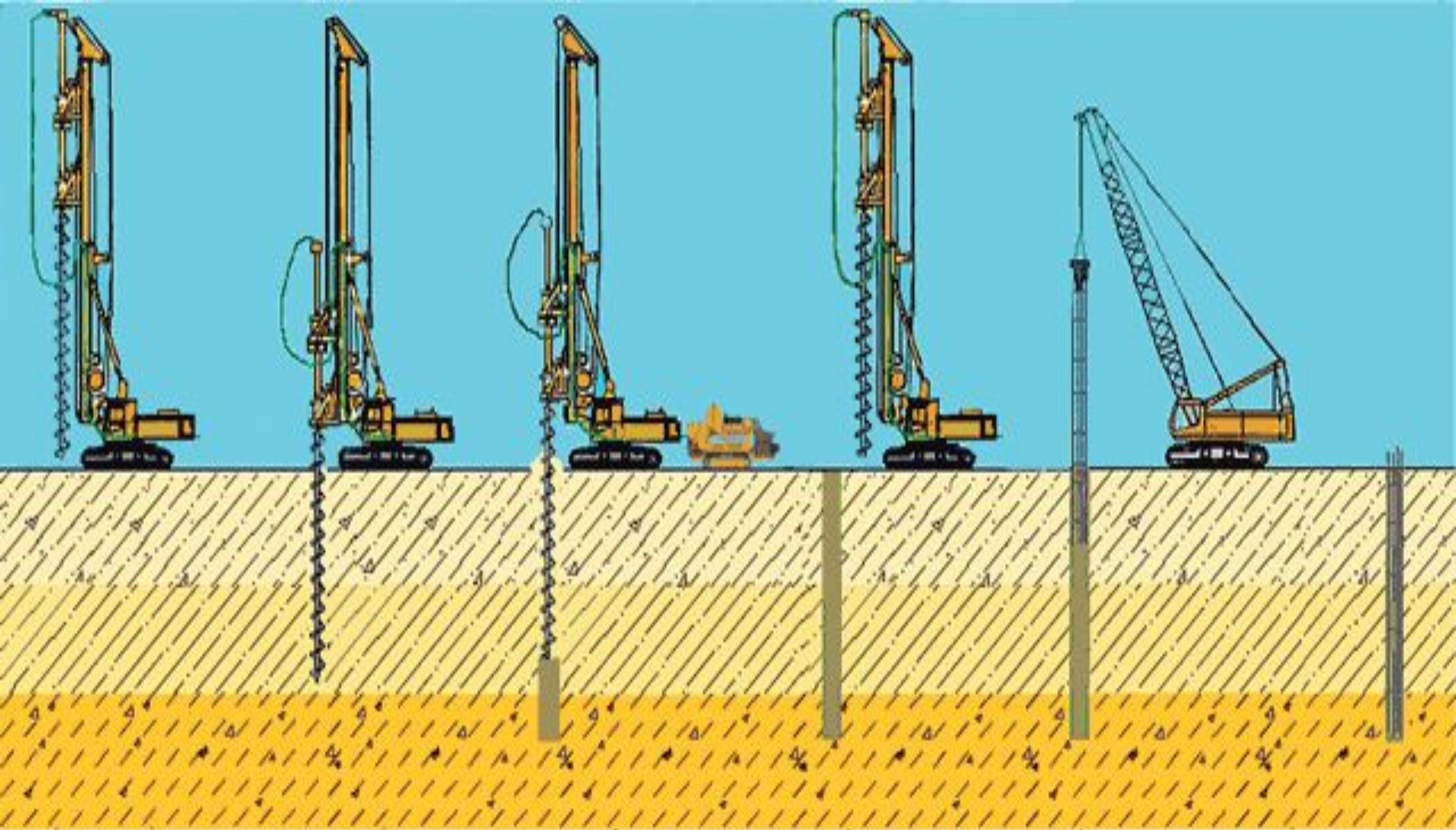

1. Установка бурового станка на точку бурения.

2. Погружение шнековой колонны до проектной отметки.

3. Извлечение шнековой колонны с одновременной закачкой бетона

4. Перемещение буровой установки на новую точку бурения.

5. Погружение армокаркаса вибропогружателем с помощью крана.

6. Готовая свая с выпусками арматуры.



1. Установка бурового станка на точку бурения.

2. Бурение на проектную отметку с одновременным погружением шнековой колонны (правое вращение) и обсадной трубы (левое вращение).

3. Бетонирование скважины через шнековую колонну с одновременным подъемом шнековой колонны и обсадной трубы.

4. Отъезд буровой установки от скважины и выгрузка грунта из обсадной трубы с помощью левого вращения шнековой колонны.

5. Погружение армокаркаса вибропогружателем с помощью подъемного крана или буровой установки, в скважину, наполненную бетоном.

6. Готовая свая с выпусками арматуры.

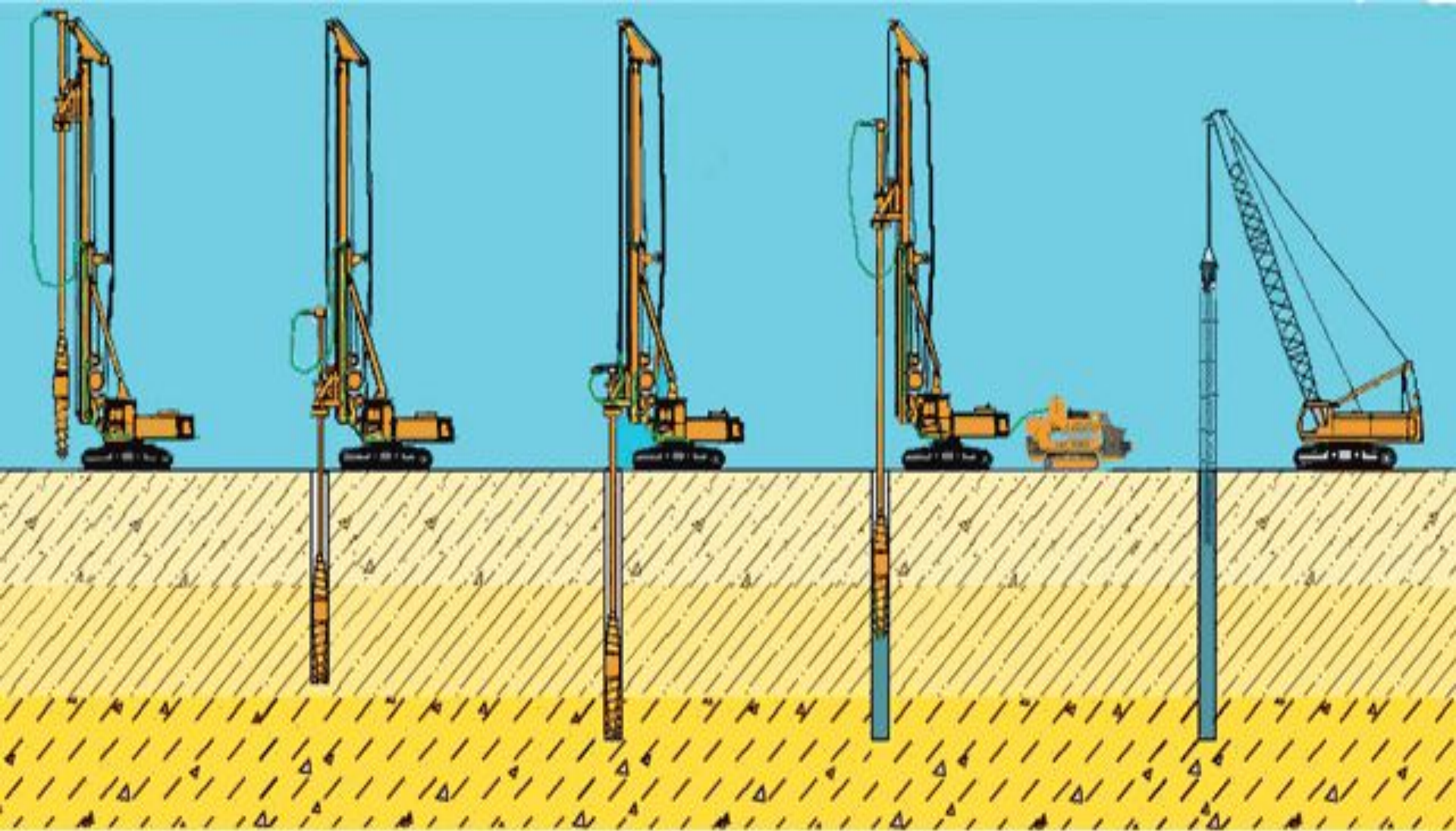

1. Установка бурового станка на точку.

2. Погружение бурового инструмента с системой уплотнения до проектной отметки.

3. Извлечение бурового инструмента с одновременной закачкой бетона.

4. Погружение армокаркаса вибропогружателем с помощью крана.

Недостатки буронабивных свай:

- 1. трудность контроля их качества и необходимость выдерживания до приобретения проектной мощности;**
- 2. подвержены действию агрессивных вод и агрессивных веществ. Во избежание последнего применяют сваи с не**

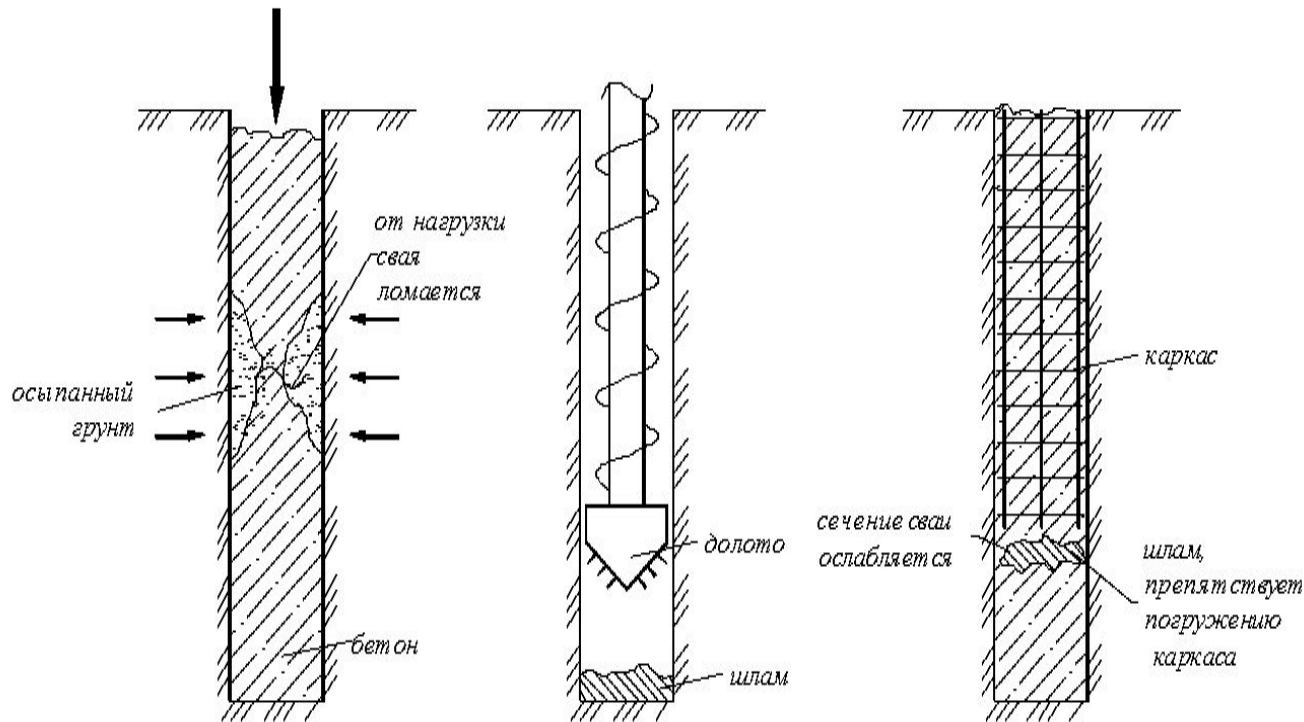

Достоинства.

- 1) экономичность (малый расход арматуры);**
- 2) отсутствие динамических воздействий при производстве работ;**
- 3) большая несущая способность – главный фактор**

Разновидность буронабивных безоболочковых свай – буринъекционные сваи – незаменимые при усилении оснований и фундаментов

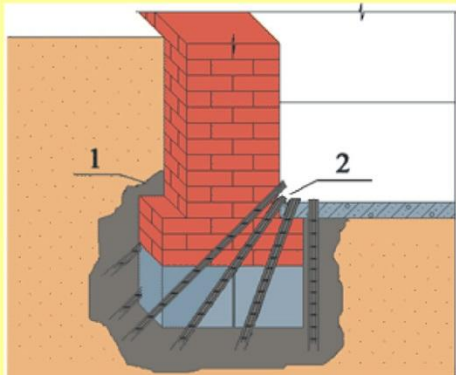

Буринъекционные сваи
(микросваи)

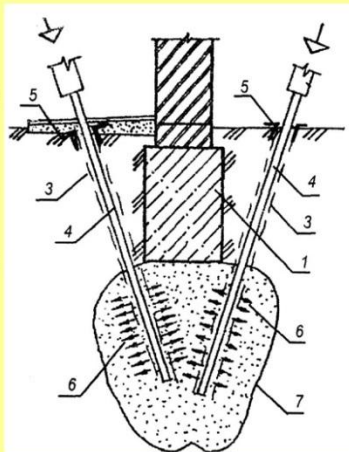

Пересадка старого
фундамента на
буринъекционные
сваи



Грунтобетонные сваи (струйная цементация)

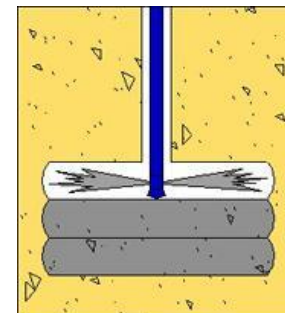

Устраивается скважина бурением, подается в нее водоцементная суспензия, и при обратном движении бура грунт перемешивается, насыщается водоцементной суспензией, затвердевает.

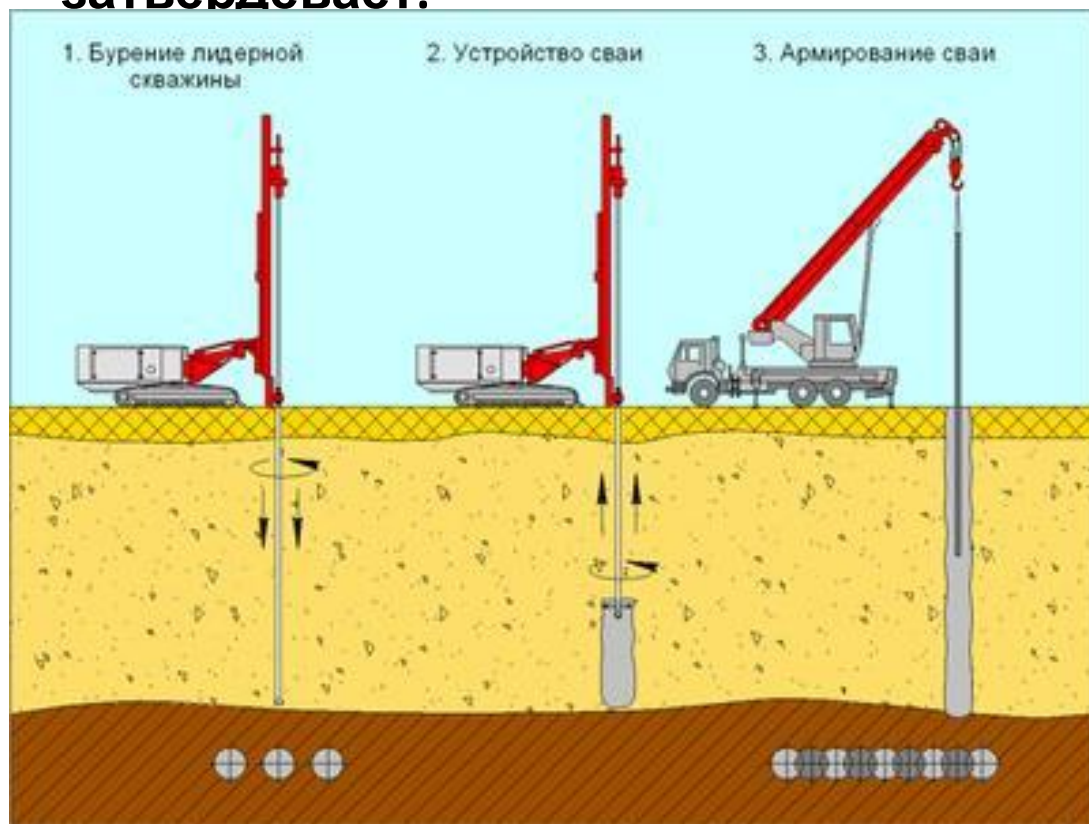

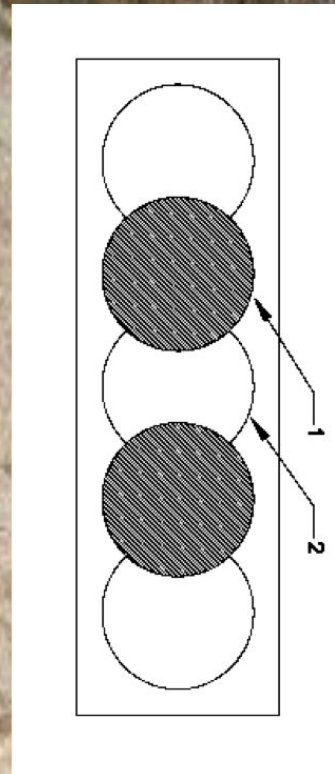
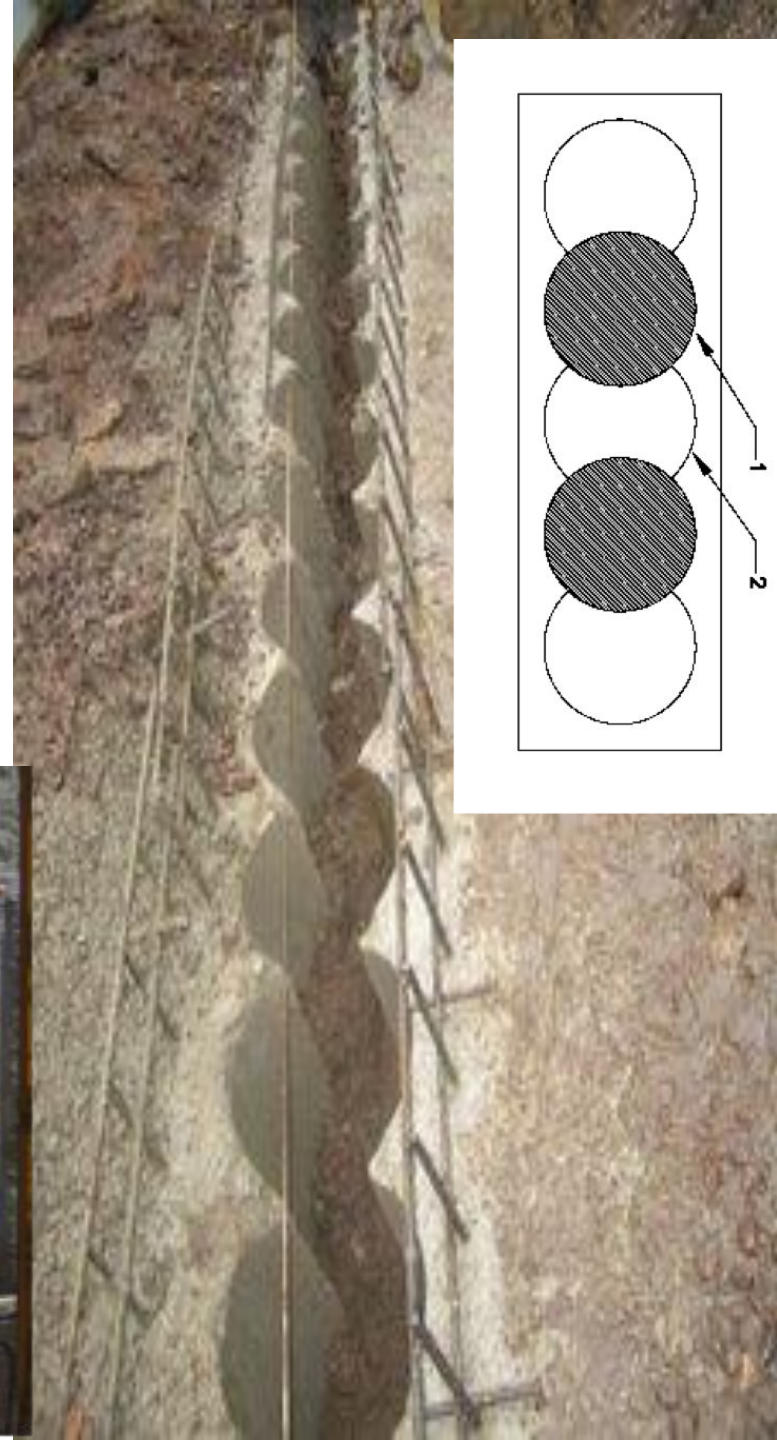

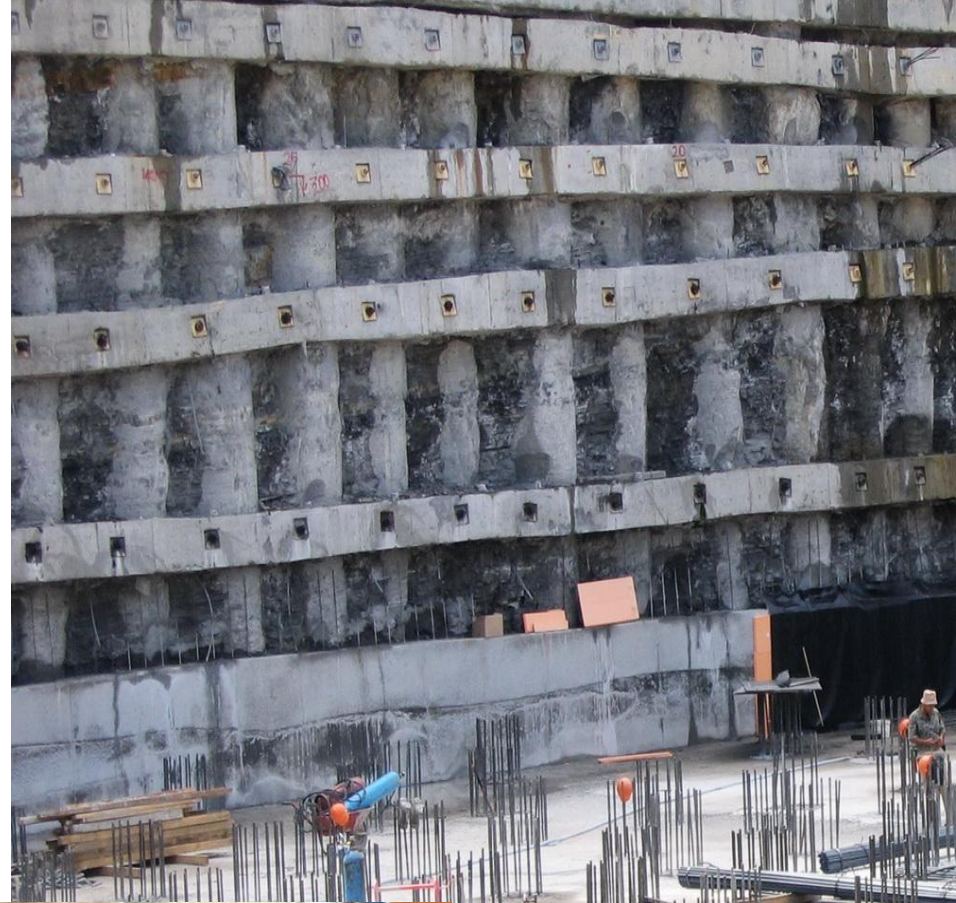

в) Винтовые

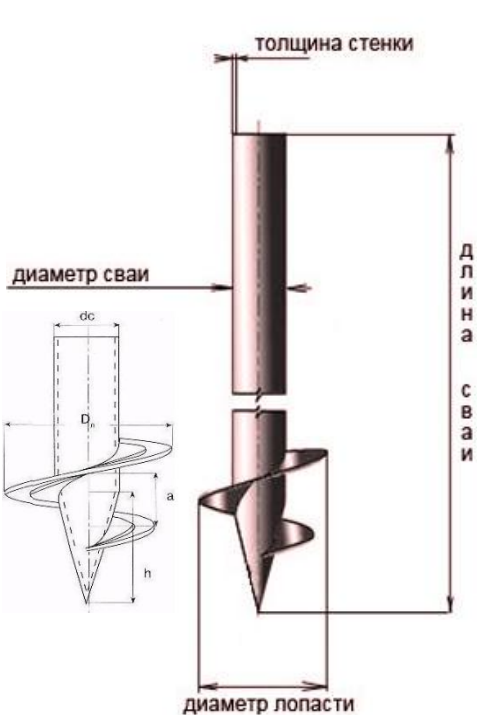
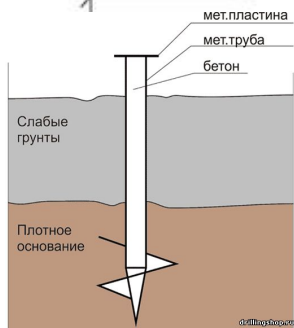
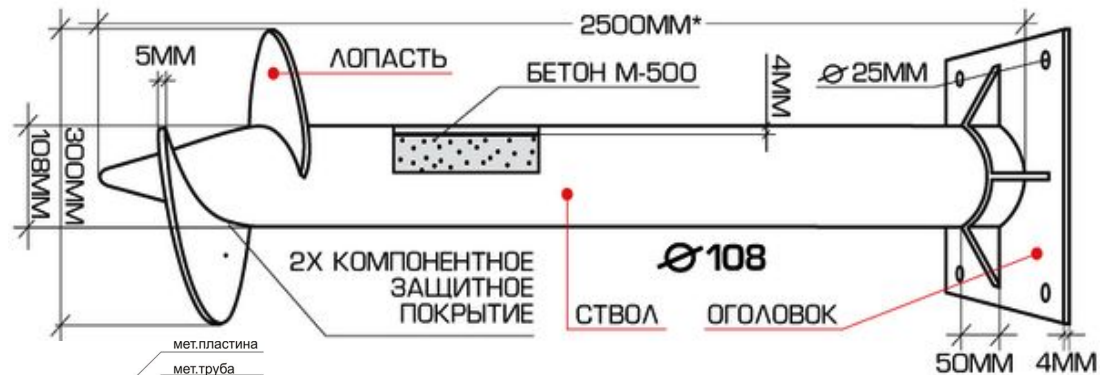

Двутавр

Приварка

Бетон

Двутавр Винтовая Свая

Вариант фундамента подходит под строительство каркасного, деревянного, блочного и кирпичного дома.

Фундамент:

1. Винтовая свая
2. Бетонирование ствола сваи
3. Двутавр

Швеллер

Приварка

Бетон

Швеллер Винтовая Свая

Вариант фундамента подходит под строительство каркасного, деревянного, блочного и кирпичного дома.

Фундамент:

1. Винтовая свая
2. Бетонирование ствола сваи
3. Швеллер

Стержень

Брус

Угол крепления

Оголовок

Брус Винтовая Свая

Вариант фундамента подходит под строительство каркасного и деревянного дома.

Фундамент:

1. Винтовая свая
2. Бетонирование ствола сваи
3. Оголовок
4. Стержень
5. Первый венец бруса

Бетон

Арматура

Лента/Плита

Лента/Плита Винтовая Свая

Вариант фундамента подходит под строительство каркасного, деревянного, блочного и кирпичного дома.

Фундамент:

1. Винтовая свая
2. Бетонирование ствола сваи
3. Армирование сваи
4. Армированная сетка
5. Лента/Плита

Виды винтовых свай

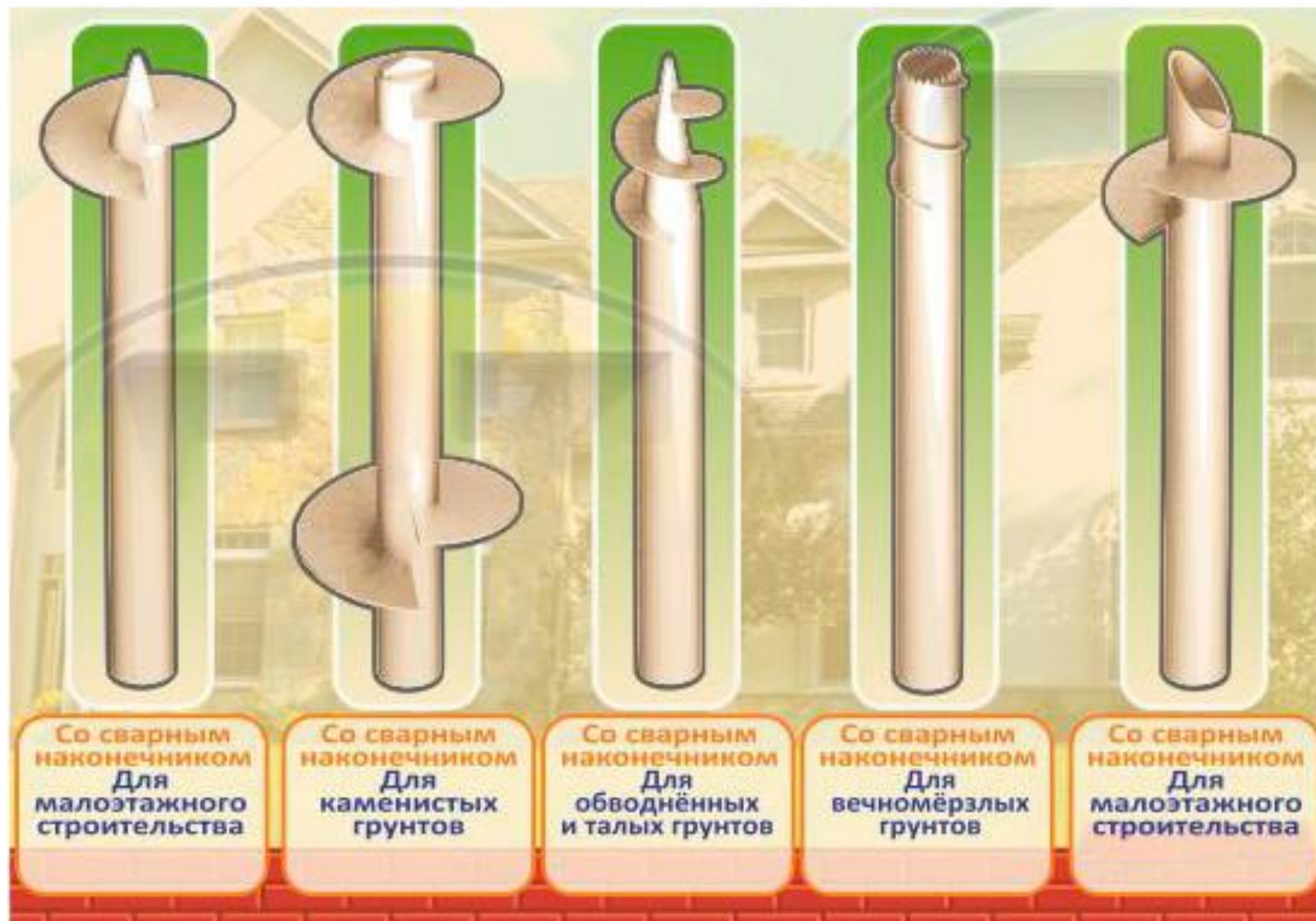

Статистика использования разного типа свай

