

Рабочее место и инструменты для ручной обработки древесины



Технология 5 класс

МБОУ СШ№12

Учитель: Шудраков Николай Николаевич

Столярный верстак

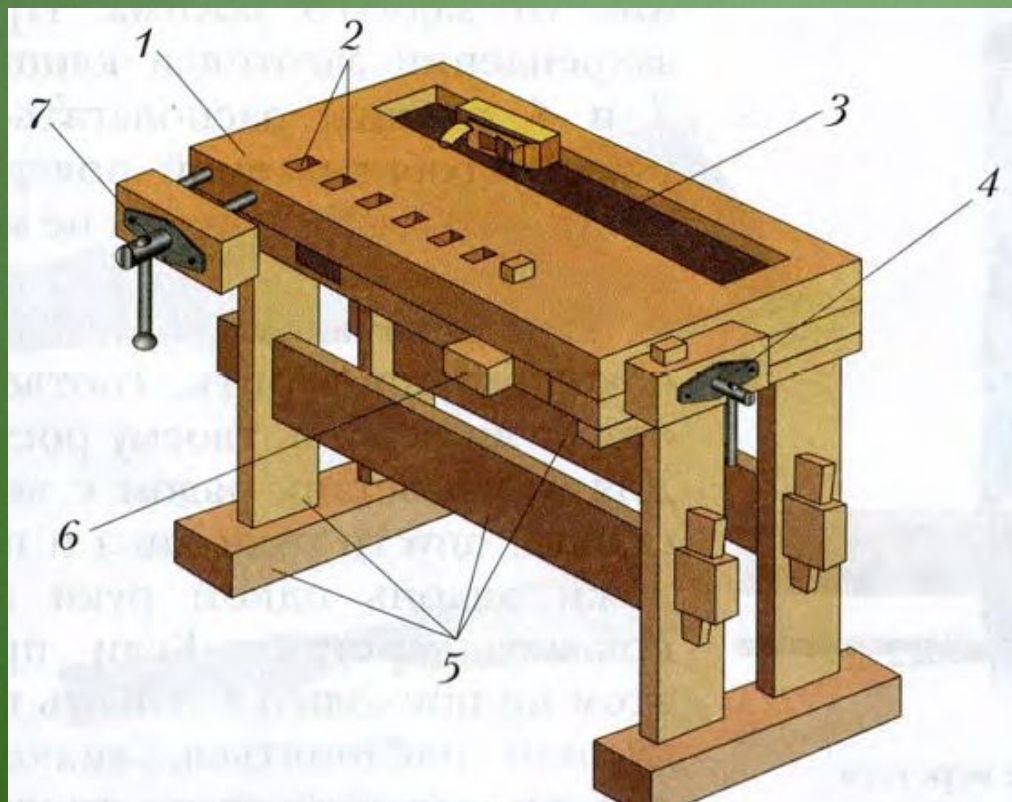

- 1 – крышка
- 2 – отверстия для клиньев
- 3 – лоток
- 4 – задний зажим
- 5 – подверстаچه
- 6 – выдвижная опора
- 7 – передний зажим

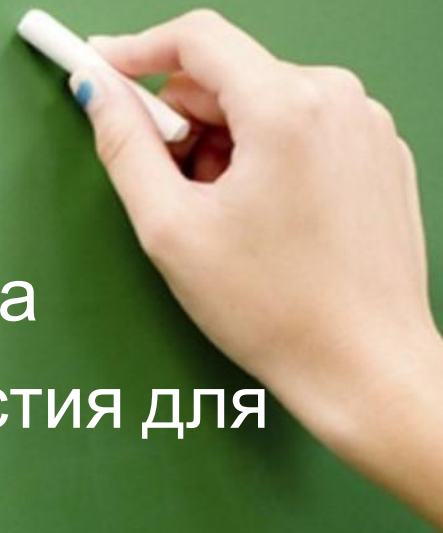

Закрепление заготовок на верстаке

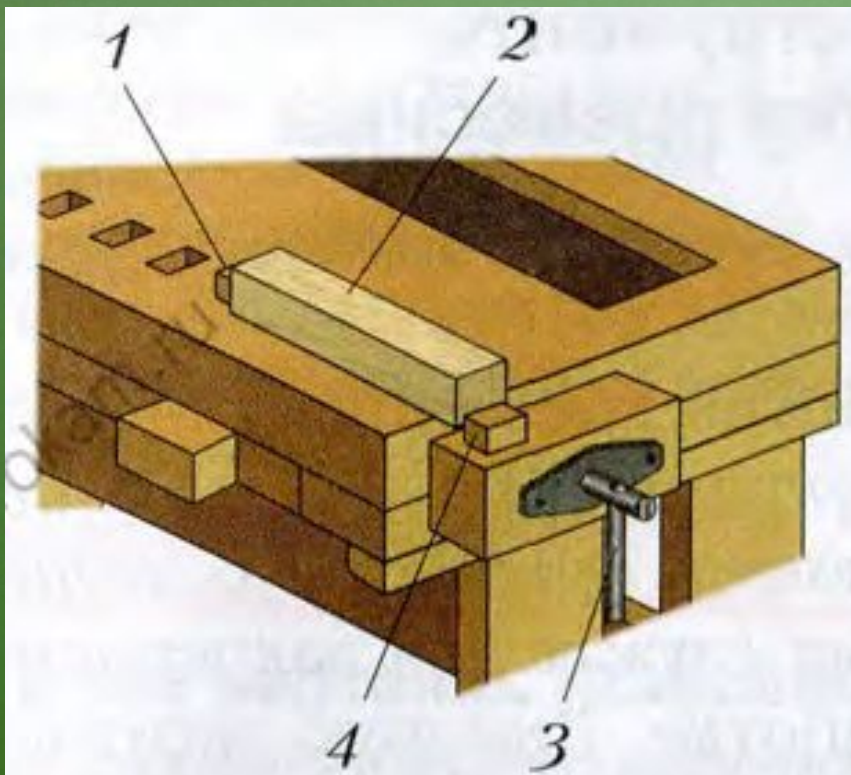

- 1 – клин стола
- 2 – заготовка
- 3 – рукоятка зажима
- 4 – клин заднего зажима



Столярный верстак



Перед началом
работы
необходимо
проверить,
соответствует ли
верстак твоему
росту



Инструменты для обработки древесины

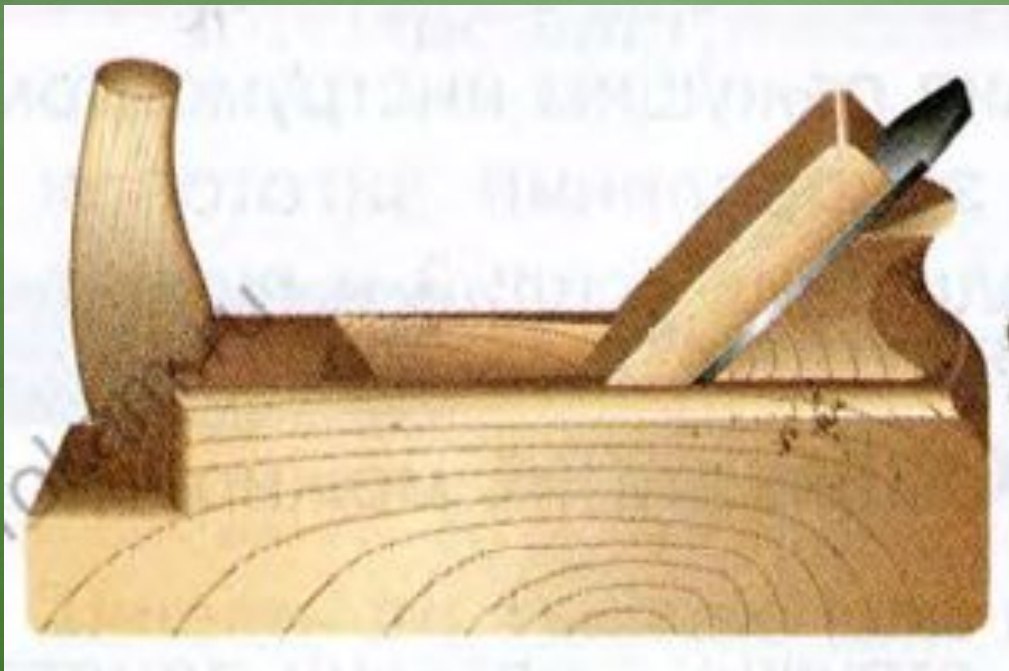

- Рубанок



Инструменты для обработки древесины



• Ножовка

Инструменты для обработки древесины



- Молоток



Инструменты для обработки древесины



• Киянка



Инструменты для обработки древесины



•Стамеска

Инструменты для обработки древесины



• Шило

Инструменты для разметки древесины

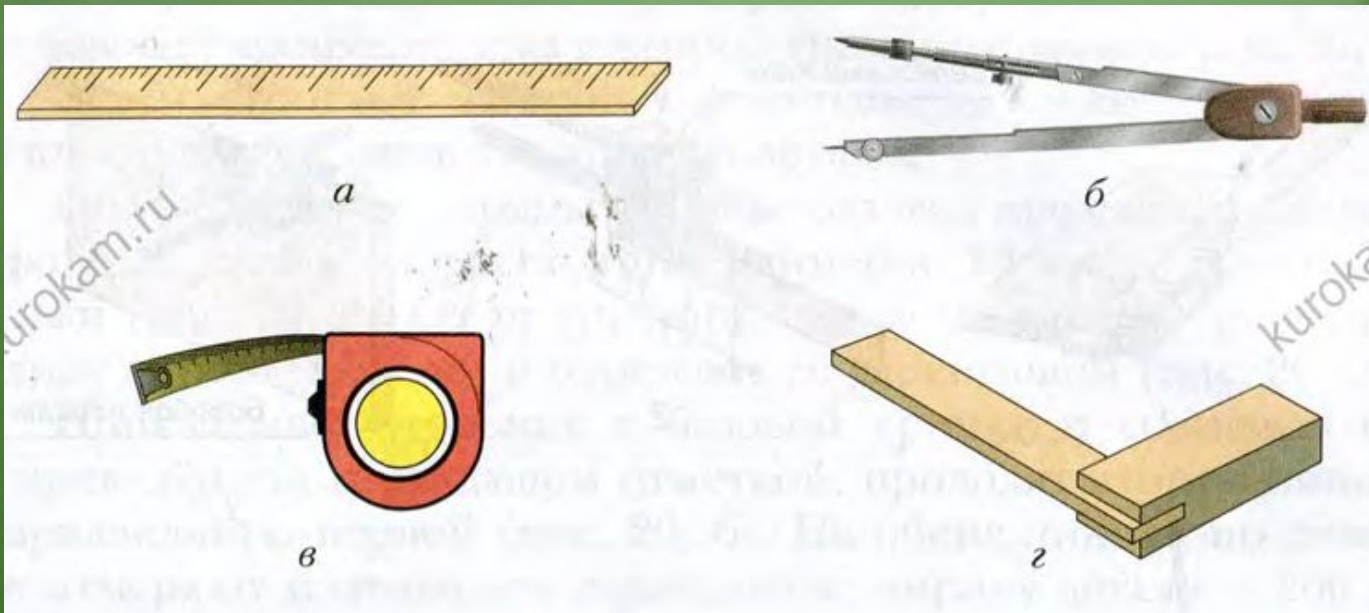

- *а* – линейка
- *б* – циркуль

Практическая работа №4

1. Запишите название представленных на стенде инструментов, и опишите, для чего

Номер образца	Наименование инструмента	Описание операций

2. Перечислите инструменты для разметки и обработки проволоки

Инструменты для разметки	Инструменты для обработки