

Русский язык

в сфере

профессиональн

ой

коммуникации

Преподаватель

**Коровина Алина
Васильевна**

**к.ф.н., доцент кафедры
русского и французского
ЯЗЫКОВ**

Гибкие специалисты:

- 1. Аналитическое мышление
- 2. Общительность
- 3. Умение быстро усваивать новый материал
- 4. Умение слушать клиента
- 5. Умение представить продукт труда
- 6. Умение грамотно выразить свою мысль

- 7. Поведение в стрессовых ситуациях
- 8. Умение вести переговоры
- 9. Учёт реального времени для выполнения того или иного задания
- 10. Умение работать в команде
- 11. Психо-эмоциональное состояние
- 12. Профессиональные знания

Языковой паспорт говорящего



Языковой паспорт говорящего

- Пол
- Возраст
- Образование
- Уровень культуры
- Место рождения / долгого проживания
- Темперамент
- Черты характера
- Настроение
- Профессия
- Социальный статус
- Рост
- Телосложение
- Овал лица
- Правдивость или ложность высказываний
- Степень владения логическим мышлением
- И другое

Что будем изучать?
1) НОРМЫ РЕЧИ.

**2) НАУЧНЫЙ
СТИЛЬ.**

**3) ДЕЛОВОЙ
СТИЛЬ.**

4) ДИТЕРАМБ

Нормы речи

1) ОРФОЭПИЧЕСКИЕ

НОРМЫ – правила

произношения звуков

2) АКЦЕНТОЛОГИЧЕСКИЕ

НОРМЫ – правила

ударения



Юрис(?)консульт

По(?)щёчина

Беспреце(?)

дентный

Дерма(?)тин

По(?)скользнуться

*Юрисконсульт
Пощёчина
Беспрецедентный
Дерматин
Поскользнуться*

**Оптовый
Черпачь
Жалюзь
Газопровод
Звонит**

ОптОвый

ЧЕрпать

ЖалюзИ

ГазопровОд

ЗвонИт

3) СЛОВООБРАЗОВАТЕЛЬНЫЕ НОРМЫ

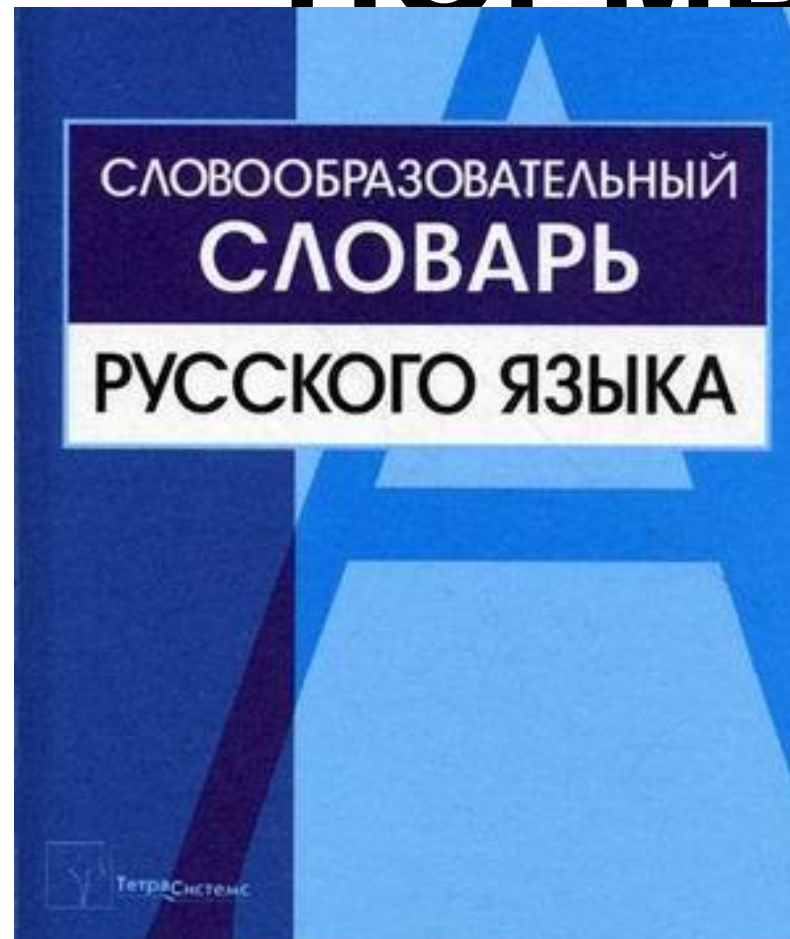

- **Задержалось
доставление нового
оборудования на ТЭЦ.**
- **В работе требуется
детальное
анализирование
данных**

4) ЛЕКСИЧЕСКИЕ НОРМЫ –

**правила использования
слов**

и фразеологизмов.

- **ОШИБКА В ЗНАЧЕНИИ
СЛОВА**

*Работа конференции
лимитируется из-за
отсутствия ведущих
специалистов.*

Он занял мне 50 тысяч.

ПАРОНИМЫ



Вишнякова О.В.

Словарь
паронимов
русского языка

***Надо (тактически,
тактич-но) намекнуть
ему, что он не должен
сам принимать столь
ответственные
(тактические,
тактичные) решения.***

***Я посмотрел ваш
(фактический,
фактичний)
материал и нахожу
его не очень
(фактическим,
фактичным).***

ТАВТОЛОГИЯ

повтор слов

Руководители предприятий настроены на деловой настрой.

*Сегодня будет утверждение
Положения об утверждении
выдачи членам ТСЖ
правоустанавливающих
документов на земельный*

НАРУШЕНИЕ СОЧЕТАЕМОСТИ

***Можно мне спросить у Вас
вопрос?***

***Этот случай оказал на меня
большое впечатление.***

- **Друг оказал мне большую заботу.**
- **Эти и другие вопросы имеют большую роль в развитии данной науки.**
- **Учась, мы интенсивно повышаем свой кругозор.**

ФРАЗЕОЛОГИЗМЫ

устойчивые сочетания слов

Пора уже тебе взяться за свой ум.

Они весь день не работали, а перетирали из пустого в порожнее.

Фразеологизм двойная бухгалтерия имеет значение ...

- 1) двойной доход
- 2) скрытый доход
- 3) двойственное, двуличное поведение
- 4) дурные намерения

ПЛЕОНАЗМ

повтор смысла

*Скажите, есть ли сейчас
на предприятиях свободные
вакансии?*

*Эти компьютеры просты
по устройству и дешевы
по стоимости.*

5)

МОРФОЛОГИЧЕСКИЕ НОРМЫ –

правила использования слов как частей речи (существительных, прилагательных. глаголов и проч.).

5) МОРФОЛОГИЧЕСКИЕ НОРМЫ –
правила использования слов как частей
речи.

СУЩЕСТВИТЕЛЬНЫЕ

Выберите правильные варианты:

А) Рельс/рельса;

**Б) Покрыть крышу
толем/толью.**

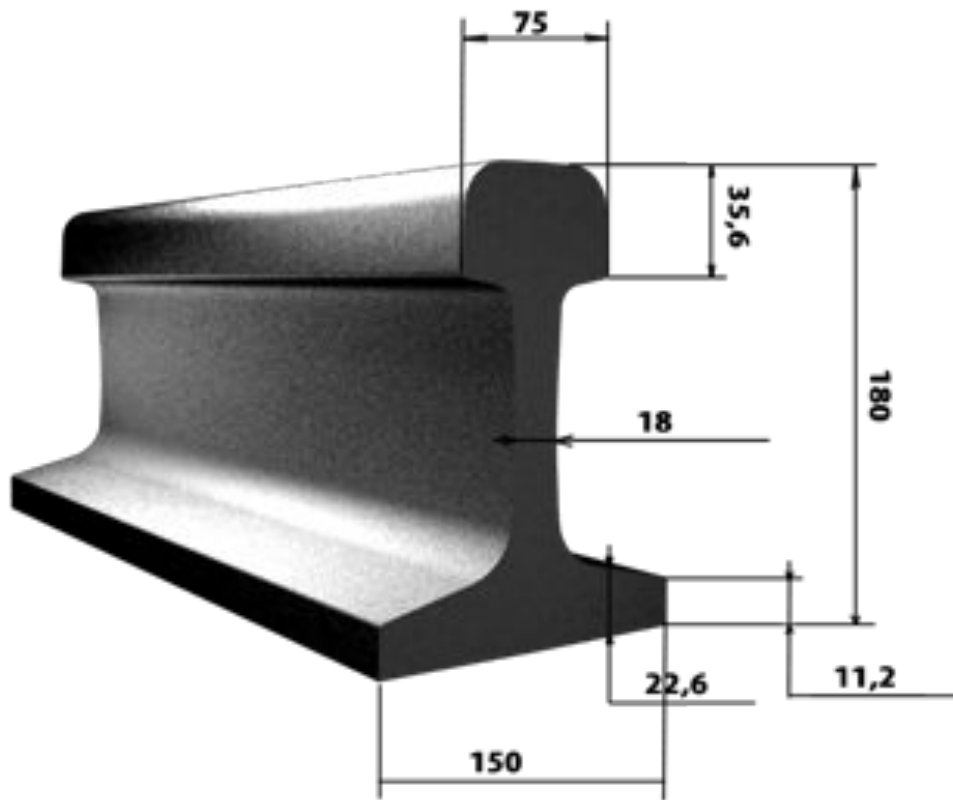

**РЕЛЬ
С**

**ТОЛ
Ь**

Не склоняются

Склоняются

ИГЭУ

ВУЗ

МАГАТЭ

ЗАГС

ТЭЦ

ТЭФ

АЭС

ГОСТ

Надо

Расшифровывать

= слову

Секретарь
Библиотекарь
Кондуктор
Кассир
Бухгалтер



-А или -Ы

ПРОФЕССОР

БУХГАЛТЕР

ШОФЕР

ИНЖЕНЕР

ОФИЦЕР

ДИРЕКТОР

ТРЕНЕР

Д. Э. Розенталь, М. А. Теленкова

СЛОВАРЬ
ТРУДНОСТЕЙ
РУССКОГО
ЯЗЫКА

а я

-А или -Ы

ПРОФЕССОРА

БУХГАЛТЕРЫ

ШОФЕРЫ

ИНЖЕНЕРЫ

ОФИЦЕРЫ

ДИРЕКТОРА

ТРЕНЕРЫ

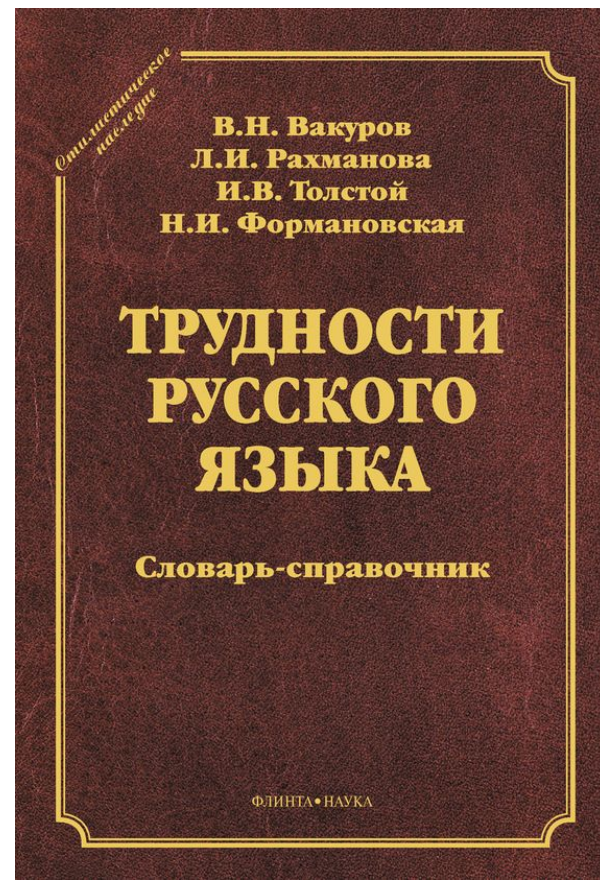

ПРИЛАГАТЕЛЬНЫЕ

1 степень. УМНЫЙ (ø), КРАСИВЫЙ (ø).

2 степень, сравнительная:

А) более / менее + ø (более умный,
менее красивый)

Б) ø + -ЕЕ (умнее, красивее)

3 степень, превосходная:

А) самый + ø (самый красивый,
самый умный)

Б) ø + ЕЙШ, АЙШ (умнейший, красивейший)

Правильно образованы формы
степеней сравнения
прилагательных ...

**1) интенсивный – более
интенсивнее**

**2) сильный – самый
наисильнейший**

3) хороший – наилучший

**4) интересный – наиболее
интересный**

Ошибки в образовании форм степеней сравнения прилагательных допущены в предложениях ...

- 1) Кофточка связана из самой тончайшей шерсти.
- 2) Этот фасон более женский, чем мужской.
- 3) Он был выше всех ребят.
- 4) Он был интереснейшим собеседником.

ЧИСЛИТЕЛЬН

| <u>Пад</u> | 50-80 ВІЕ | 200-400 | 500-900 |
|------------|---------------------|------------|------------|
| И. | пятьдесят | двести | пятьсот |
| Р. | пятидесяти | двухсот | пятисот |
| Д. | пятидесяти | двумстам | пятистам |
| В. | пятьдесят | двести | пятьсот |
| Т. | пятьюдесятью | двумястами | пятьюстами |
| П. | о пятидесяти | о двухстах | о пятистах |

| <u>Пад</u> | 40 | 90 | 100 |
|------------|----------|-------------|-------|
| И. | сорок | девяносто | сто |
| Р. | сорока | девяноста | ста |
| Д. | сорока | девяноста | ста |
| В. | сорок | девяносто | сто |
| Т. | сорока | девяноста | ста |
| П. | о сорока | о девяноста | о ста |

Правильные формы творительного падежа числительных использованы в словосочетаниях ...

- 1) следует разобратся с девяноста заявлениями
- 2) колебаться между шестидесятью и семидесятью градусами
- 3) заманивать двумястами процентами годовых
- 4) расплатиться трёхстами восемьюдесятью рублями

Полтора – полтора (1,5)

Полтораста – полтораста (150)

**Правильные формы числительных
использованы в предложениях ...**

- 1) Издавая методическое пособие, мы
ограничились полторастами
экземплярами.**
- 2) Более полтора лет было потрачено на
сбор библиографии.**
- 3) В приготовленную смесь влить полтора
литра воды.**
- 4) Собрание книг составляло более**

Склонение фамилий

СТУДЕНТУ РЕМЧУКУ – СТУДЕНТКЕ
РЕМЧУК

БИППУ КЛИНТОНУ – ХИППАРИ
КЛ



6) Синтаксические нормы –

это правила использования словосочетаний и предложений.

НЕПРАВИЛЬНОЕ УПРАВЛЕНИЕ

- *Оперировать с этими данными.*
- *Организовать и руководить бригадой.*
- *Целью данной организации является выявление и указание на*

ОШИБКИ В ПРЕДЛОГАХ И СОЮЗАХ

**Реакция о событиях на
факультете была
непредсказуемой.**

**Он не только был суров, но
и справедлив.**

**Мы не смогли приехать
вовремя благодаря**

помощнице в ресторане

- **ОШИБКИ В ПРИЧАСТНЫХ
ОБОРОТАХ**

**Приведённые факты в
докладе
свидетельствовали о
больших успехах
выпускников.**

НАУЧНЫЙ

СТИЛЬ

- Цель – сообщение научной информации.
- **1. Абстрактность.**
- **2. Подчеркнутая логично доказательность, точность.**
- **3. Объективная, неличная манера повествования.**

Главное – не автор, а предмет исследования, результат.



Компрессия (сжатие) научного текста

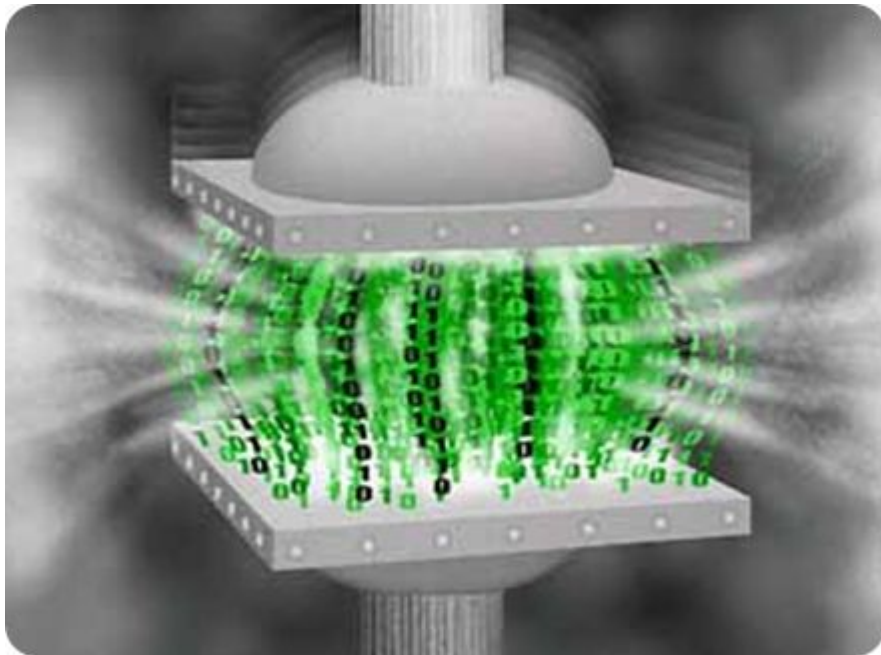

- **ТЕМА** = уже известное
- **РЕМА** = новая информация

ИГЭУ основан в 1931 году.

Расположение главной информации в тексте

.

第六节 民族自治地方的自治机关

第一百一十二条 民族自治地方的自治机关是自治区、自治州、自治县的人民代表大会和人民政府。

第一百一十三条 自治区、自治州、自治县的人民代表大会中，除实行区域自治的民族的代表外，其他居住在本行政区域内的民族也应当有适当名额的代表。

自治区、自治州、自治县的人民代表大会常务委员会中应当有实行区域自治的民族的公民担任主任或者副主任。

第一百一十四条 自治区主席、自治州州长、自治县县长由实行区域自治的民族的公民担任。

第一百一十五条 自治区、自治州、自治县的自治机关行使宪法第三章第五节规定的地方国家机关的职权，同时依照宪法、民族区域自治法和其他法律规定的权限行使自治权，根据本地方实际情况贯彻执行国家的法律、政策。|

План текста

• **Вопросный**

Сколько стилей в русском языке?

• **Назывной**

Предложения без сказуемого

Стили в русском языке.

• **Тезисный**

в форме обычных предложений с подлежащим и сказуемым

В русском языке существует 5 стилей.

Аннотация научной

работы: Структура:

- Выходные данные (автор, название и т.д.).
- Краткая характеристика содержания и структуры текста; главные вопросы, темы, проблемы перечисляются.
- Рекомендательная часть: предназначение работы.

ОФИЦИАЛЬНО-ДЕЛОВОЙ СТИЛЬ

- **Цель** – создание документов и поддержание официально-деловых отношений.
- **Особенности:**



- стандартизованность,
- отсутствие эмоциональности,
- клишированность,
- точность.

УТВЕРЖДЕНА приказом
Калининской АЭС
от 22.06.2017 № 9/1401-ф04-15-25/1

Инструкция по делопроизводству Калининской атомной станции

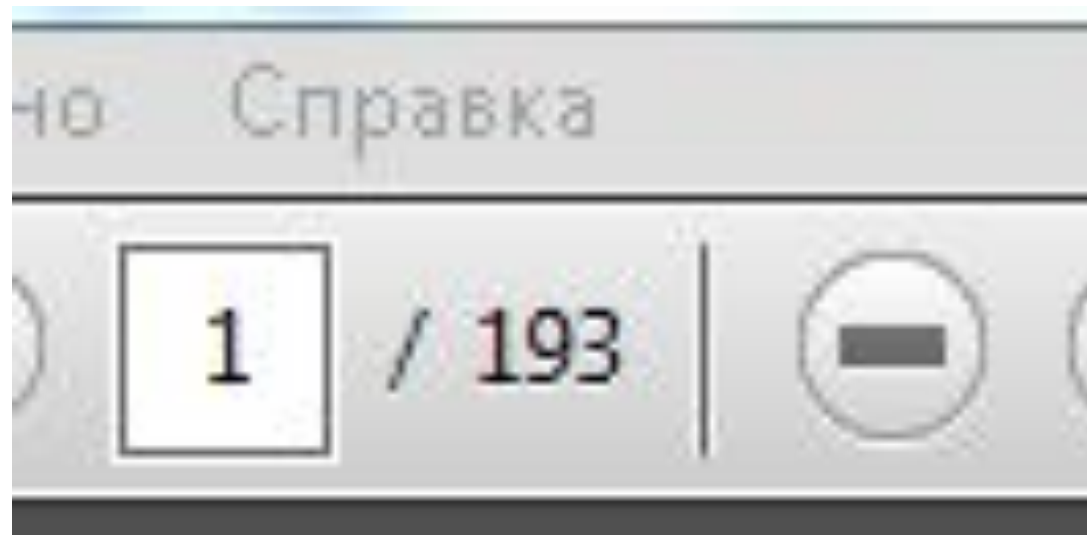

РЕКВИЗИТЫ

АДРЕСАНТ

АДРЕСАТ



Акционерное общество «Российский концерн
по производству электрической и тепловой энергии
на атомных станциях» (АО «Концерн Росэнергоатом»)

Филиал АО «Концерн Росэнергоатом»

«Калининская атомная станция»

(Калининская АЭС)

г. Удомля, Тверской обл., 171841

тел.: коммутатор(48255) 5-18-64, 5-43-74;

факс: (48255) 5-45-91

rosenergoatom.ru, e-mail: knpp@knpp.ru

ОКПО 08614411 ОГРН 5087746119951

ИНН 7721632827 КПП 691643001



Филиал АО «Атомэнергоремонт»

«Калининатомэнергоремонт»

Главному инженеру

А.Г. Лавриненко

а/я 14

г. Удомля, 171841

e-mail: fkal@aer-rea.ru

№ _____

На № _____

от _____

ТЕКСТ ПИСЬМА

Об организации работ

Уважаемый Анатолий Григорьевич!

Для устранения неотложных дефектов систем противопожарной защиты КЛНАЭС (№ 2467-1217, 1329-1217, 3227-1117, (№ заявки: 1806-1217, 1906-1217)) и руководствуясь п.п. 3.3.20., 3.3.21. договора подряда от 19.11.2015 № 9/8288 прошу Вас обеспечить наличие персонала АО «КАЭР» РРУиАРЗ ЦРЭО в выходной день 23.12.2017:

Декану ИВТФ
Кокину В.М.
от студента гр. 1 – 43
Петрова Н.А.

Заявление

Прошу допустить меня к пересдаче зачета по дисциплине «Русский язык и культура речи» на 08.02.15 в связи с получением неудовлетворительной оценки.

Дата

Подпись

Доверенность

Я, Кудрявцева Надежда Александровна (паспорт № 2401 658372, выдан ОВД Ленинского района г. Иваново 23.07.2003), проживающая по адресу: г. Иваново, ул. Лежневская, д.15, кв. 23, доверяю получить причитающуюся мне стипендию за май 2011 года

Васьковой Любви Викторовне (паспорт № 2430 438614, выдан ОВД Фрунзенского района г. Иваново 15.06.2001), проживающей по адресу: г. Иваново, ул. Парижской Коммуны, д. 16, кв. 8.

22.06.2011

Н.А. Кудрявцева

Подпись Кудрявцевой Надежды Александровны удостоверяю.
Ст. инспектор кадров (название учреждения) Иванова С.И.

23.06.2011

С.И. Иванова

Отдел маркетинга
ОБЪЯСНИТЕЛЬНАЯ ЗАПИСКА
26.09.2015

Директору
завода «Строитель»
Смирнову А.И.

О нарушении трудовой
дисциплины

Я, Куликов Игорь Петрович, опоздал на работу 25.09.2015 на два часа из-за транспортной аварии. Справку автотранспортного предприятия прилагаю.

Менеджер отдела
маркетинга

И.П. Куликов

ПУБЛИЦИСТИЧЕСКИЙ СТИЛЬ РИТОРИКА



СТРУКТУРА АРГУМЕНТА: ЦАЦАЛО

ТЕЗИС

Быть собственником бизнеса лучше, чем наемным работником

Потому что собственники бизнеса имеют возможность зарабатывать большие деньги.

СУТЬ
АРГУМЕНТА

Действительно, доходы собственника бизнеса ничем не ограничены, только его способностью генерировать идеи, талантами и бизнес-планом. В отличие от обычного наемного работника, имеющего четкий предел заработной платы, выше которого он никогда не прыгнет.

ОБЪЯСНЕНИЕ
СУТИ
АРГУМЕНТА

СТРУКТУРА АРГУМЕНТА: ПРОЛОЖЕНИЕ

ЛОГИЧЕСКИ
СИЛЬНОЕ
ПОДТВЕРЖДЕНИЕ

ПСИХОЛОГИЧЕСКИ
СИЛЬНОЕ
ПОДТВЕРЖДЕНИЕ

ПОВТОР
ТЕЗИСА

Американский экономический журнал Forbes ежегодно составляет список самых влиятельных людей мира. Многие люди в этом списке – собственники бизнеса.

Представьте встречу выпускников. Все делятся друг с другом своими достижениями. Кто-то хвалится, что стал IT-специалистом, кто-то работает в банке бухгалтером, кто-то рассказывает о своей работе в офисе. И тут вы говорите: «Вы знаете, ребята, я нигде не работаю, у меня просто своя компания. Небольшая сеть магазинов в Москве, Питере и еще 10 городах России. Работа интересная, много приходится по миру ездить, с поставщиками договариваться. В целом я очень доволен».

Таким образом ещё раз повторяю, что быть собственником бизнеса гораздо лучше!

Что нужно уметь к зачёту:

1) исправлять ошибки (лексические, морфологические, синтаксические) в предложениях,

2) составлять планы и аннотации к научным работам,

3) писать разные виды служебных документов,

4) доказывать свою точку зрения, используя полную структуру аргумента.