

Военно-медицинская академия



Кафедра военной травматологии
и ортопедии

ЛЕКЦИЯ

Огнестрельные ранения суставов
конечностей

Санкт-Петербург

Двуединная задача в лечении ранений суставов

- Профилактика и лечение гнойных осложнений
- Сохранение и восстановление функции сустава

Классификация огнестрельных ранений суставов

По виду ранящего снаряда	Пулевые, осколочные, шарики, стреловидные элементы и др.		Боеприпасы взрывного действия	
По характеру ранения	Сквозные	Слепые	Касательные	Разрушение
По степени повреждения мягких тканей	Точечная рана	Обширная рана	Рана с обширным дефектом тканей	
По отношению к суставной полости	Проникающие		Непроникающие	
По степени повреждения кости	Без повреждения	Незначительное повреждение	Значительное повреждение	Дефект кости
По степени повреждения поверхности	Без повреждения	Незначительное повреждение	Значительное повреждение	Разрушение, дефект кости
По сопутствующим повреждениям	Крупные сосуды		Нервы	
	Без повреждения	С повреждением	Без повреждения	С повреждением
По сочетанным повреждениям	А к у б а р о т р а в м а			
	Голова Шея Позвоночник Грудь Живот Таз Половые органы			
По степени кровопотери	Проникающие и непроникающие ранения			
	Закрытая травма внутренних органов			
По степени шока	Легкая Средняя Массивная			
	1 ст.	2 ст.	3 ст.	Терминальное состояние

Зоны повреждения суставных отделов костей

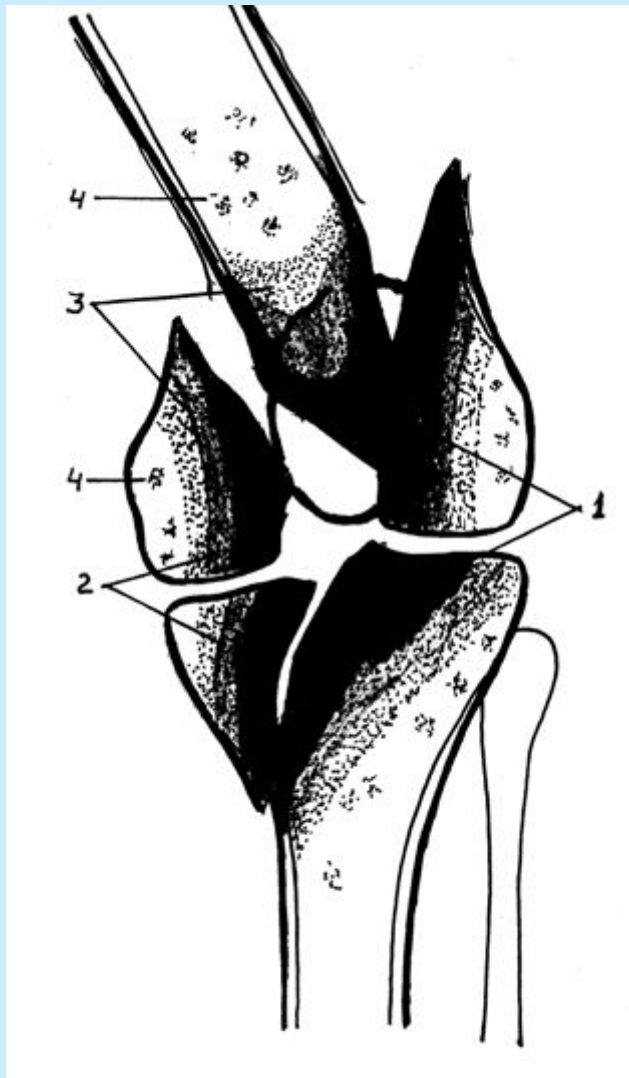

1. Зона сплошной геморрагической инфильтрации костного мозга.
2. Зона сливных кровоизлияний.
3. Зона точечных кровоизлияний
4. Зона отдельных жировых некрозов.

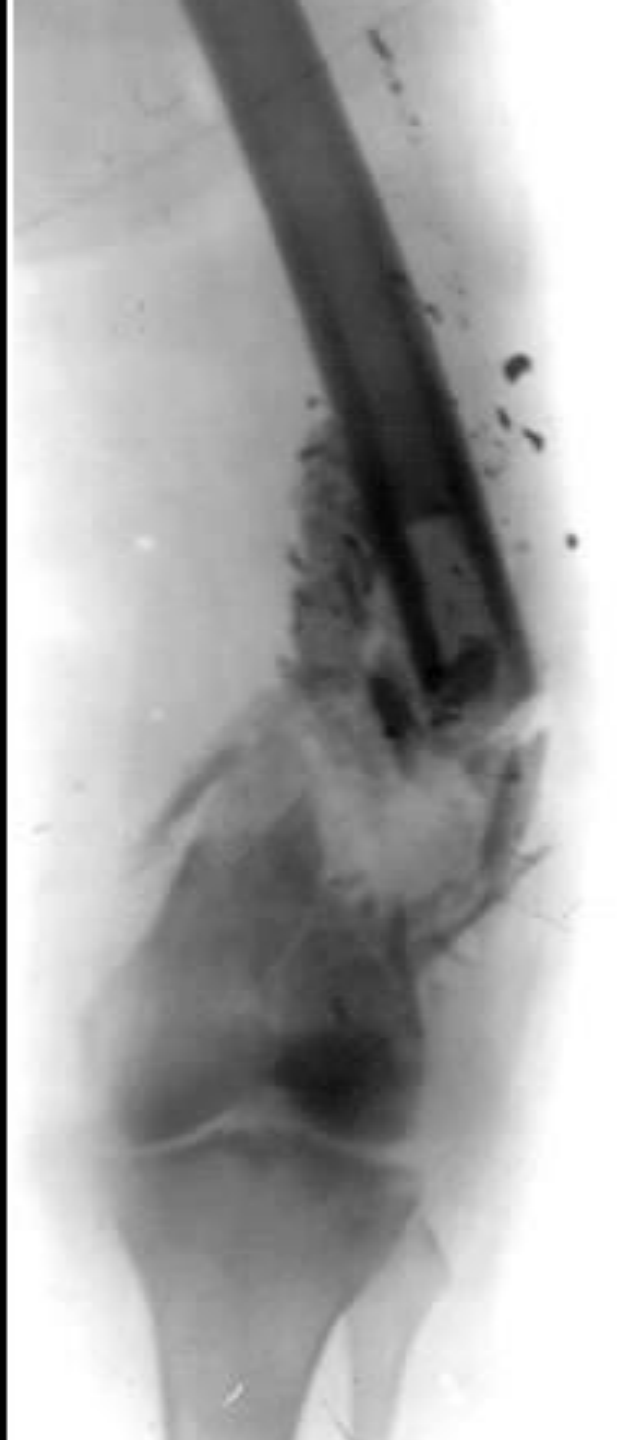
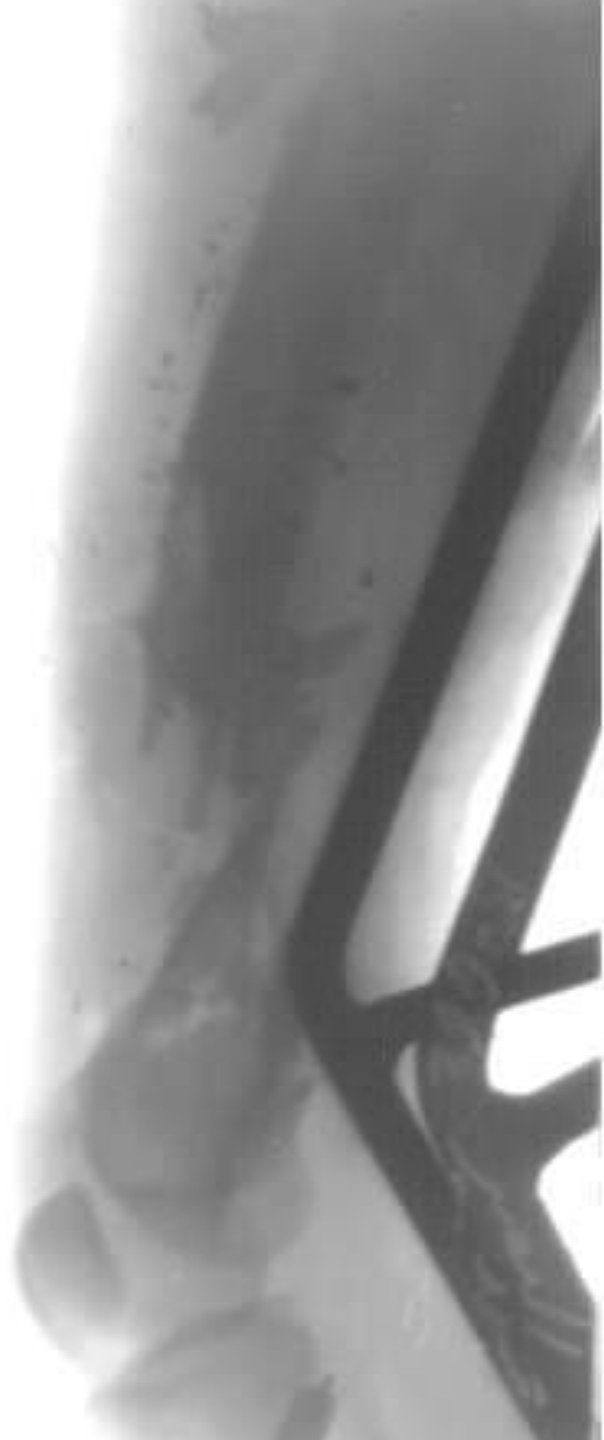

Для решения первой задачи – *профилактики гнойных осложнений* необходимо обеспечить:

- 1. Срочную эвакуацию раненых на этап специализированной помощи**
- 2. Раннее и комплексное лечение раненых**
(выведение из шока с восполнением кровопотери, антибиотикотерапия, поддержание защитных сил организма и полноценное хирургическое лечение)

Для восстановления функции сустава необходимо:

- 1. Воссоздать анатомические взаимоотношения в суставе**
- 2. Обеспечить раннее функционирование поврежденного сустава**

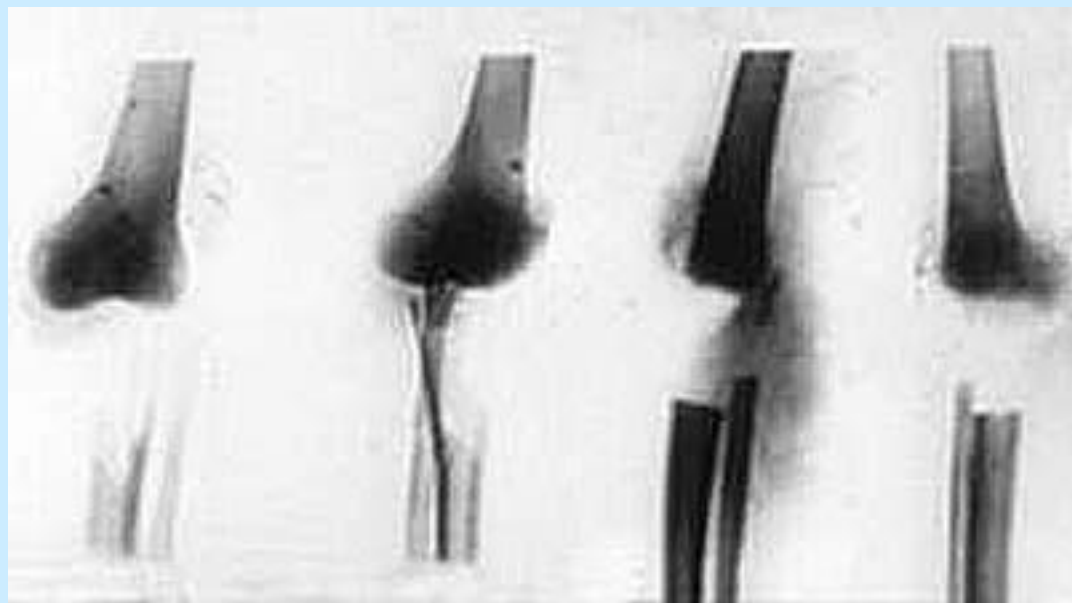

Алгоритм хирургических действий при проникающих ранениях коленного сустава

Ранение Сустава	Незначительное Повреждение мягких тканей	Без повреждения костей-----	Пункция
		Незначительное повреждение костей--	Пункция
		Обширное повреждение костей-----	Артротомия
	Разрушение Мягких тканей	Без повреждения костей-----	Артротомия
		Незначительное повреждение костей--	Артротомия
		Обширное повреждение костей-----	Артротомия Резекция

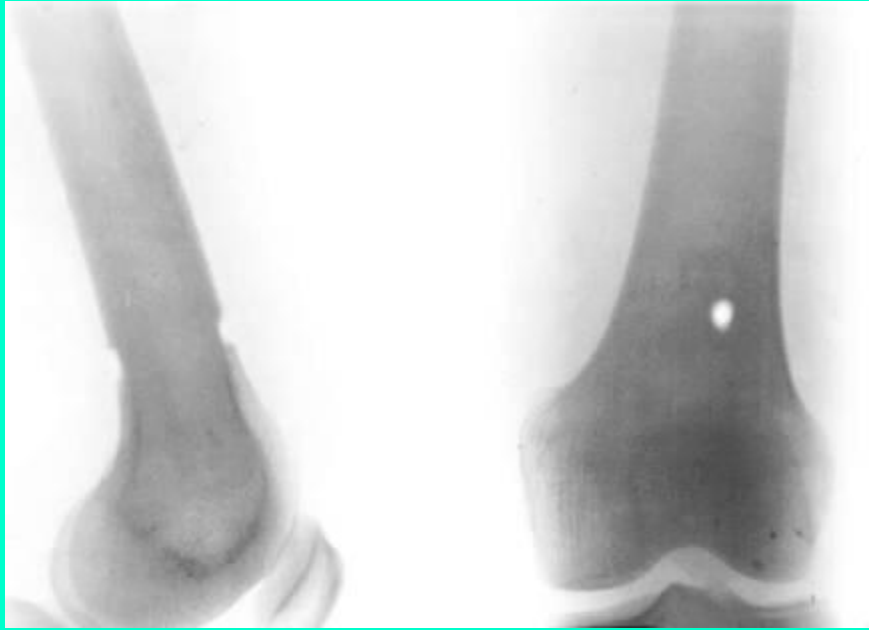



970A 9

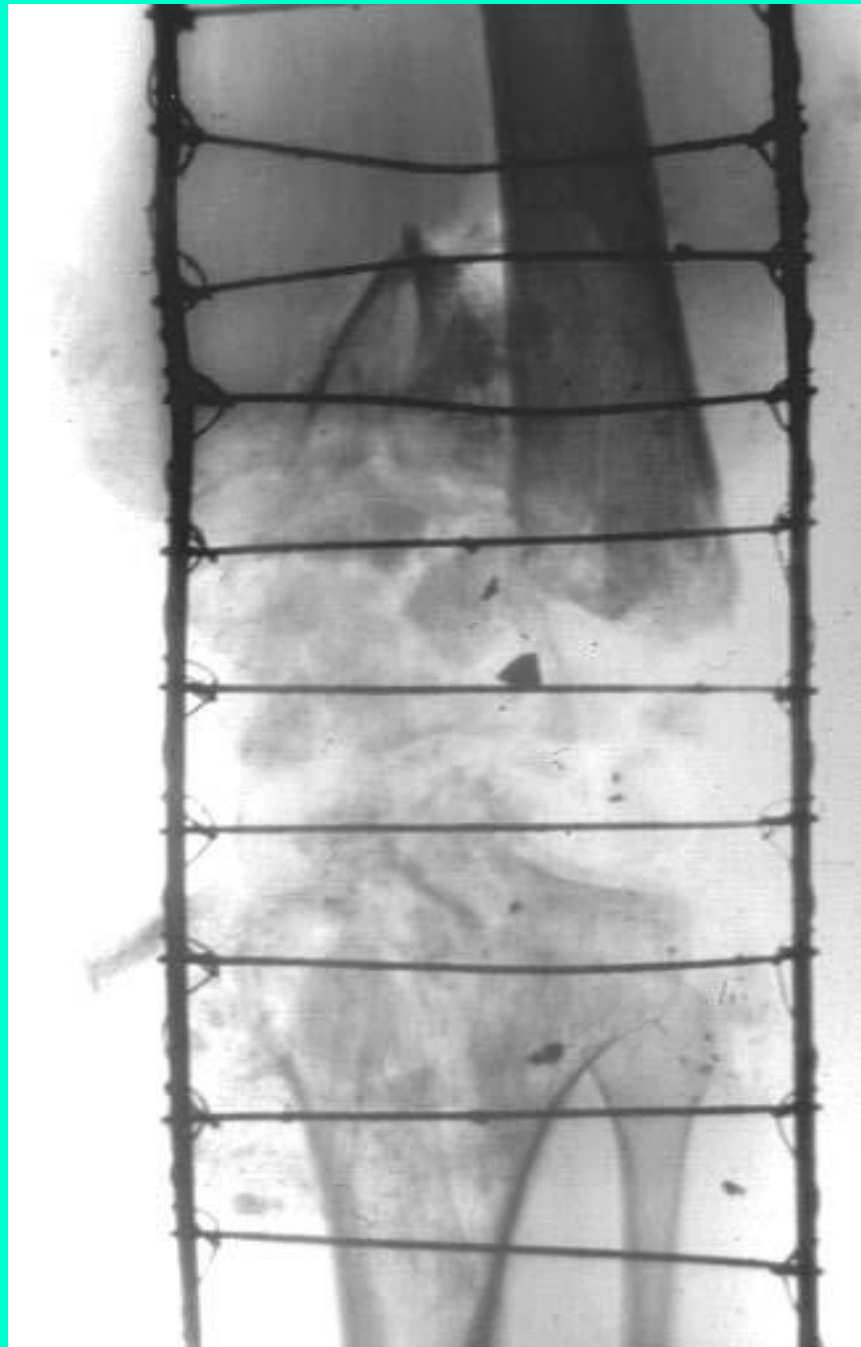

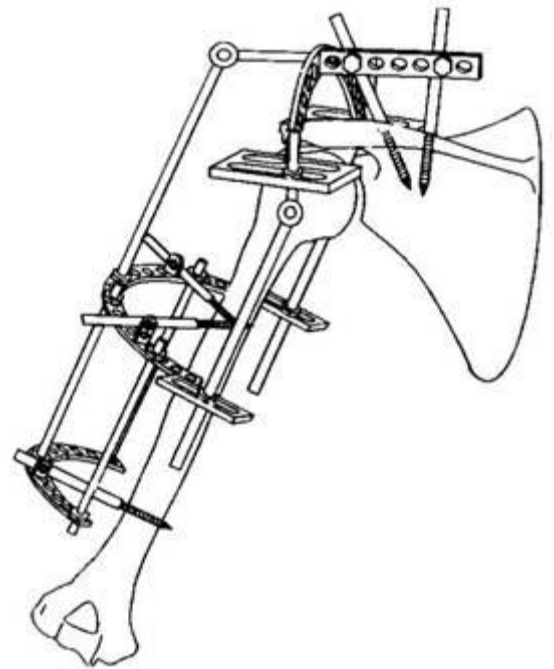
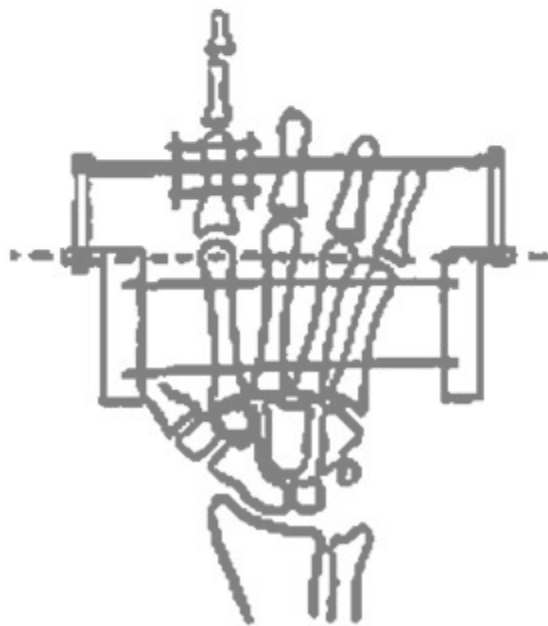
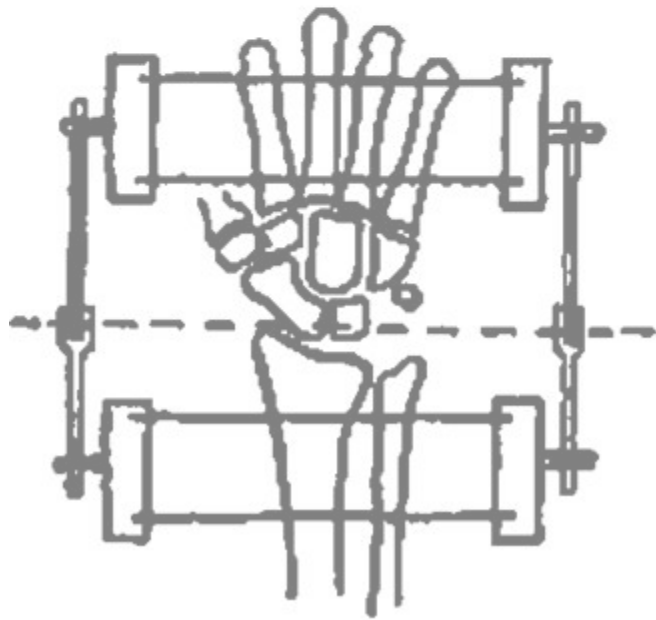
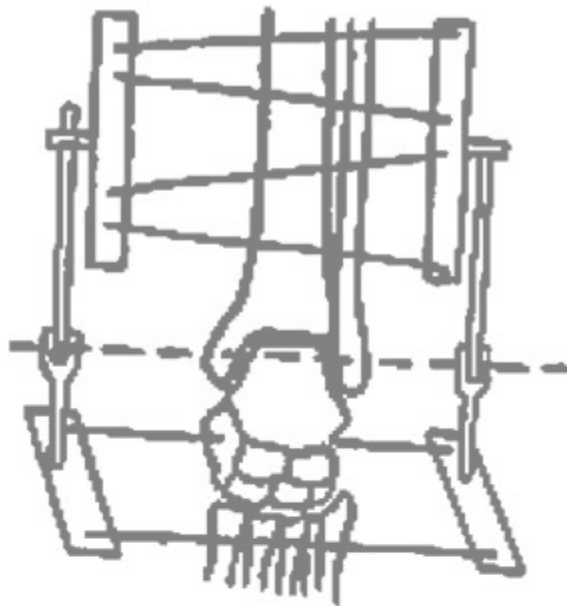
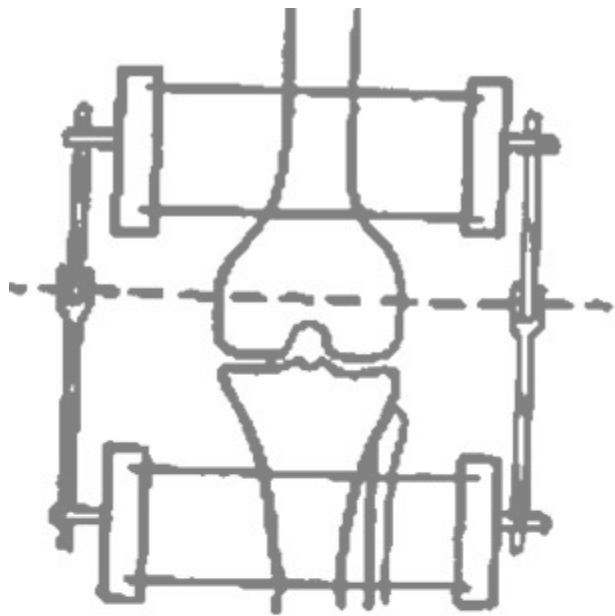



1920



208

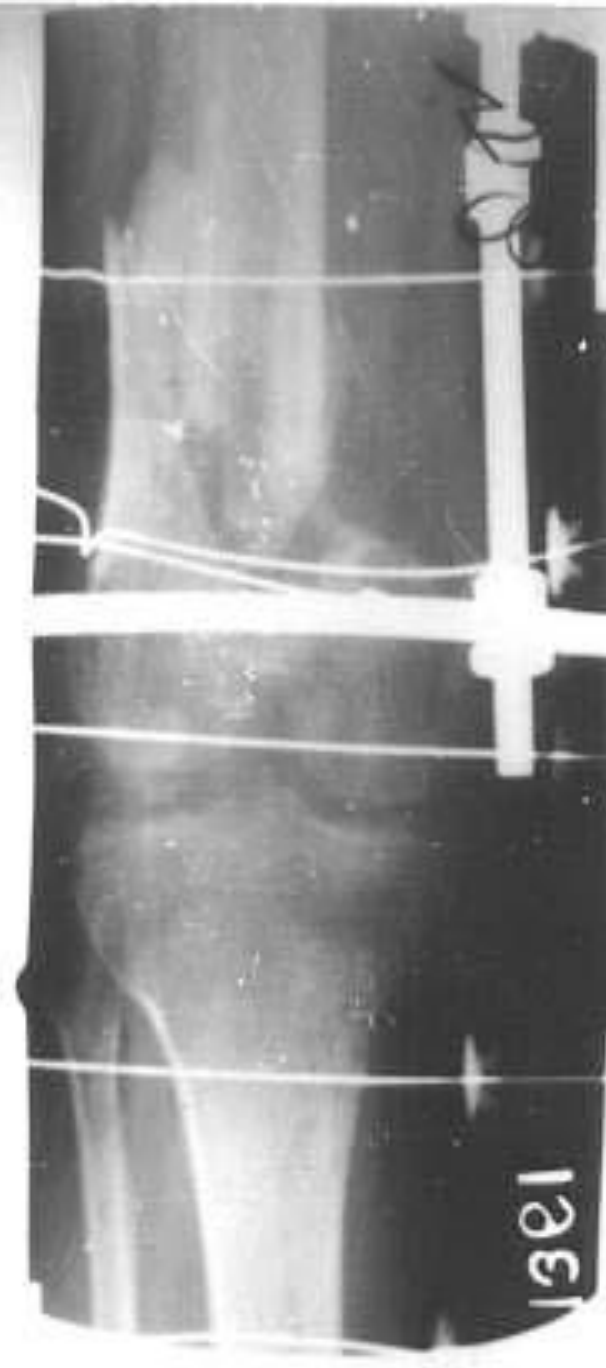

1921

