

Министерство образования Новосибирской области
Государственное автономное профессиональное образовательное
учреждение Новосибирской области
«Новосибирский колледж автосервиса и дорожного хозяйства»

ДИПЛОМНЫЙ ПРОЕКТ

Тема: «Проект организации работы совмещенной зоны ТО и ТР на
СТО (г. Новосибирск)» Специальность: 23.02.03. «Техническое
обслуживание и ремонт автомобильного транспорта»

Выполнил: Студент 4 курса группы № 481 Артеменко Д.А.

Новосибирск 2018

Цель: рассмотреть организацию работы совмещенной зоны ТО и ТР на СТО (г. Новосибирск).

Основные задачи, решаемые в проекте:

- определить годового объёма работ участка;
- подобрать технологическое оборудование и оснастку;
- определить и рассчитать экономические показатели..

Анализ работы объекта проектирования

При проектировании и организации СТО, закладывалось помещение площадью в 786 м². СТО работает 247 дней в году, в 1 смену, 5 дней в неделю, по 8 часов. С 8:00 до 17:00

Проектируемая совмещенная зона ТО и ТР будет выполнять следующие работы.

- Ремонт двигателей;
- Ремонт системы охлаждения;
- Ремонт сцепления;
- Мойка;
- Ремонт МКПП и АКПП;
- Ремонт подвески;
- Диагностика;
- Ремонт рулевого управления и др.



Рисунок 1 – Планировка совмещенной зоны ТО и ТР



Рисунок 2 - Схема размещения освещения.

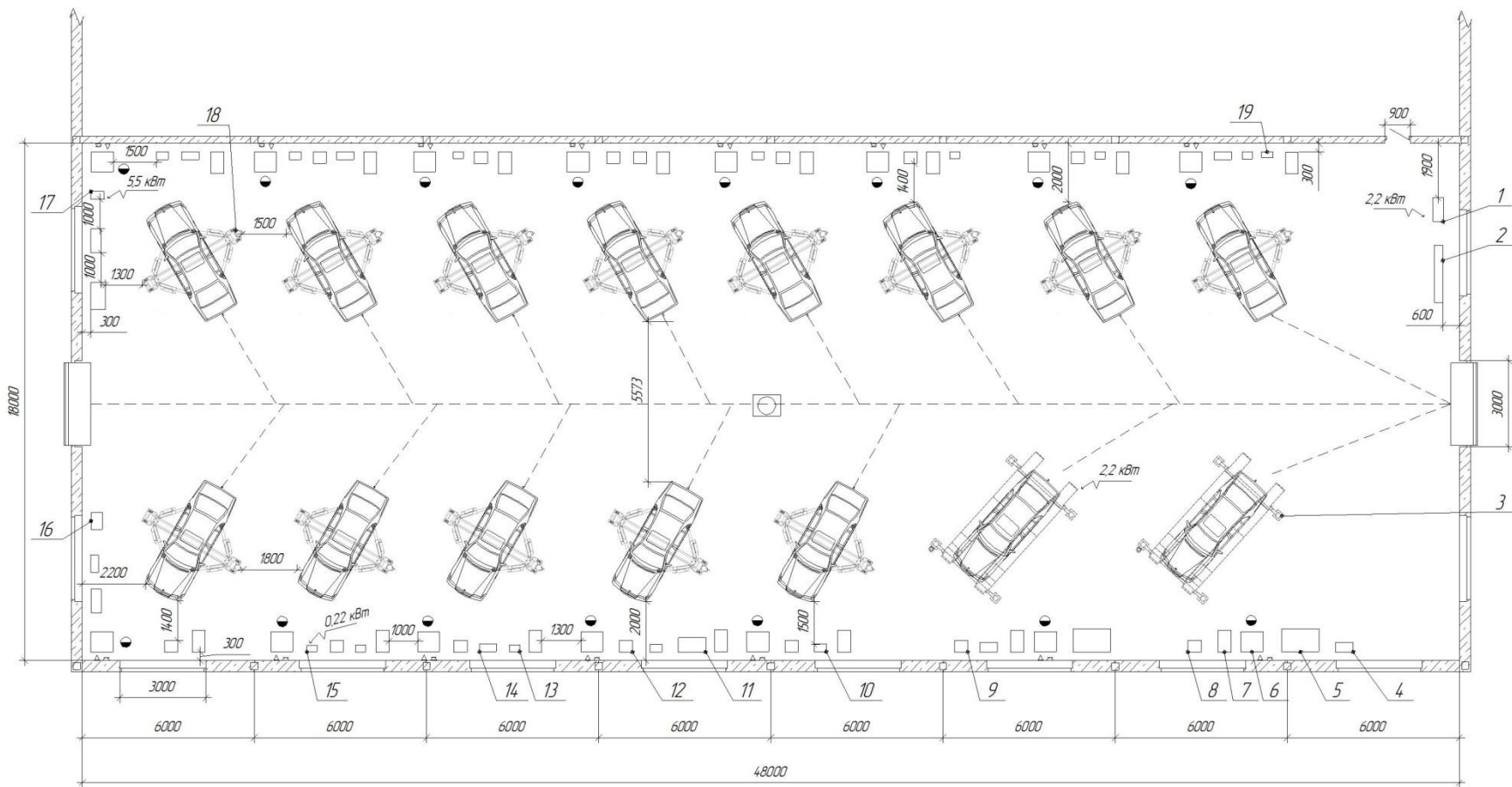

Экономические показатели проекта

№ п/п	Наименование показателя	Единица измерения	Численные значения
1	ЭП среднемесячная (ЭП _{ср.мес.ср.})	Руб	30920,49
2	Себестоимость продукции (С _{обш.})	Руб	185631173,55
3	Цена 1 чел-час (Ц _{1 чел-час})	Руб	7717,38
4	Доход (Д)	Руб	232038464,48
5	Прибыль общая (П _{обш.})	Руб	46407290,91
6	Прибыль чистая (П _{чист.})	Руб	37125832,73
7	Рентабельность (R)	%	13,6
8	Капитальные вложения (К _{в.})	Руб	420584346
11	Фактический срок окупаемости (Т _{оф.})	Лет	11

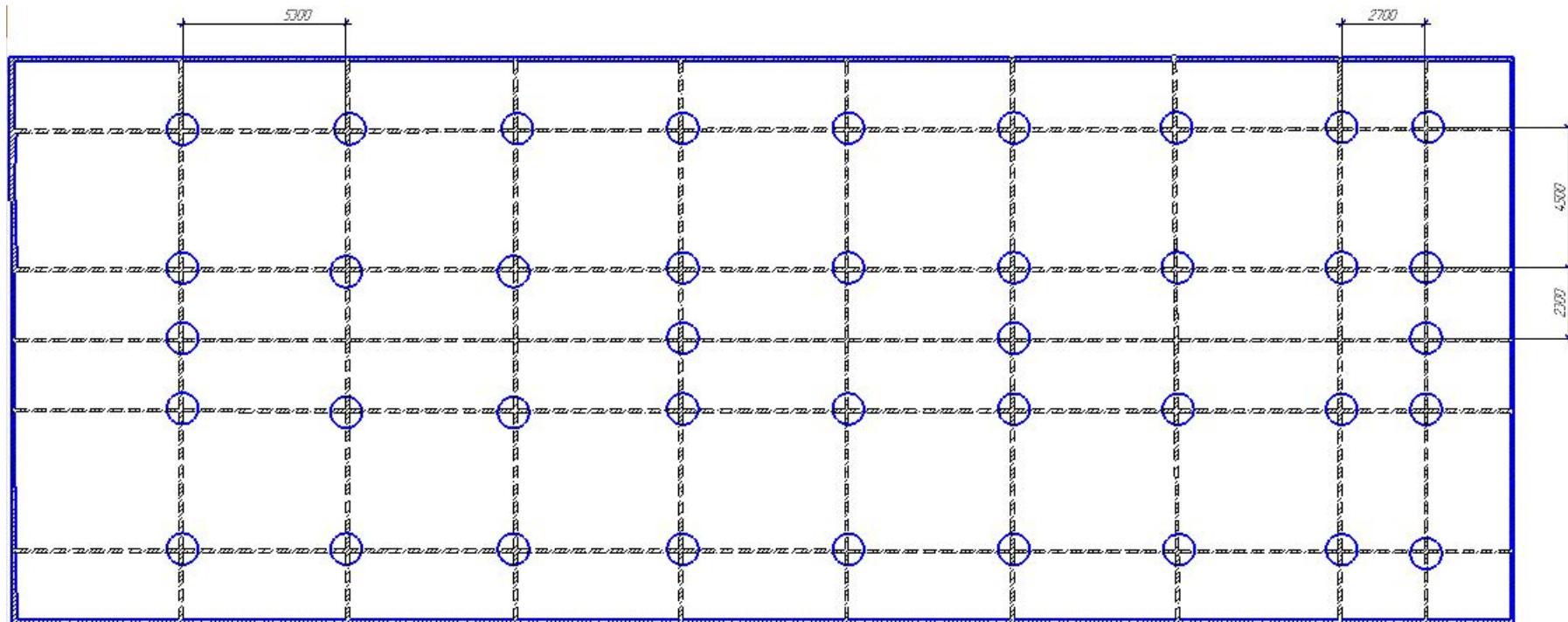
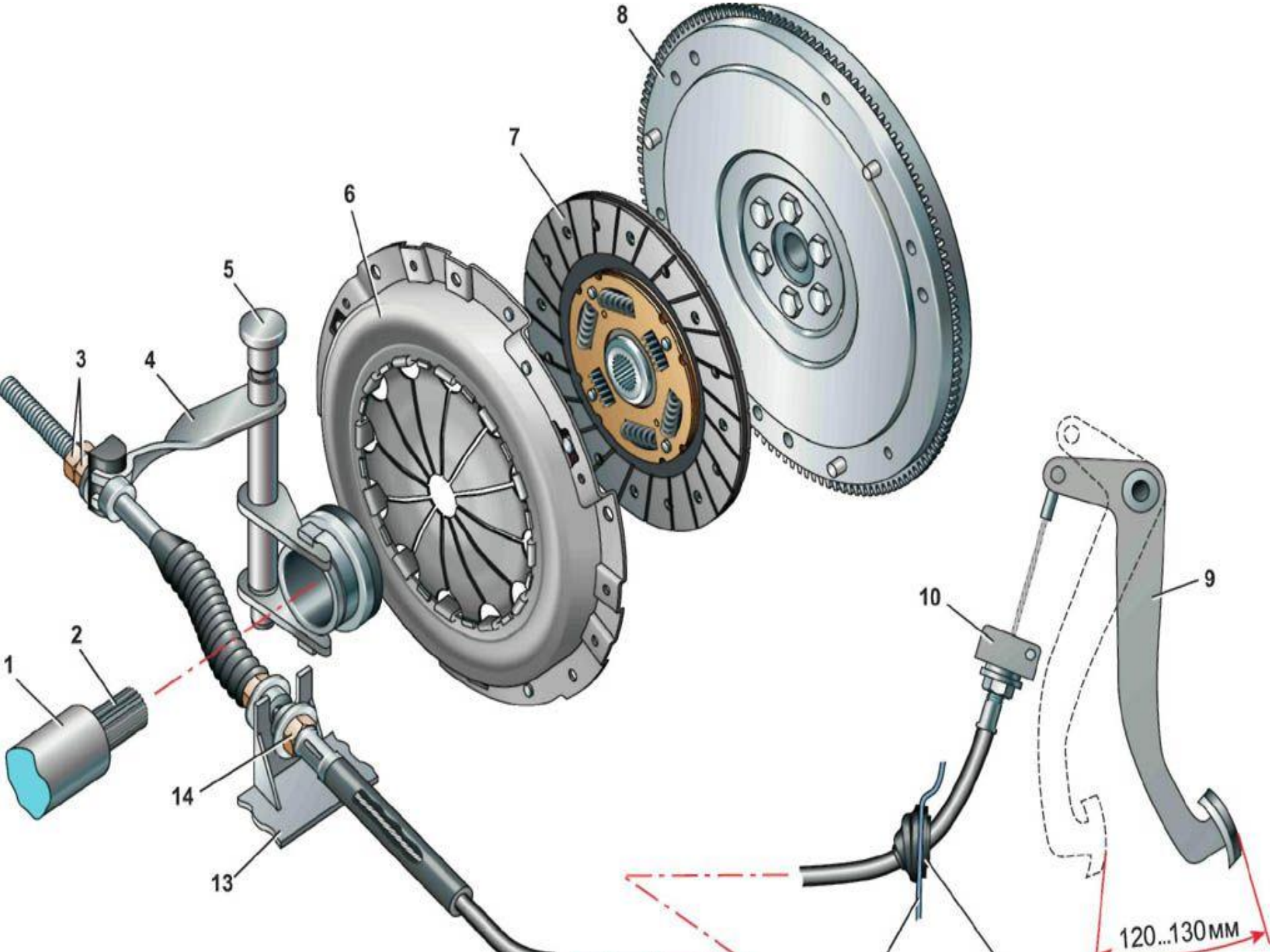
Смета общих затрат

№ п/п	Статьи затрат	Сумма, руб.	Доля затрат (К), %
1	2	3	4
1	Фонд заработной платы ремонтных рабочих (ФЗП _{рп.})	133947598,93	
2	Отчисления на социальные нужды (О _{соц.})	40184279,67	
3	Общехозяйственные расходы (О _{охоз.})	6062076,31	
4	Общезаявительные расходы (О _{заяв.})	5405818,64	
5	Итого затрат (С _{обш.})	185599773,55	

Смета затрат и калькуляция продукции зоны

№ п/п	Смета затрат	Сумма, руб.	Структура затрат %
1	2	3	4
1	Заработная плата ремонтных рабочих (ФЗП _{рп.})	133947598,93	
2	Отчисления на социальные нужды (О _{соц.})	40184279,67	
3	Затраты на материалы (С _{м.})	31400	
4	Общехозяйственные расходы (О _{охоз.})	6062076,31	
5	Общезаявительные расходы (О _{заяв.})	5405818,64	
6	Итого затрат (С _{обш.})	185631173,55	

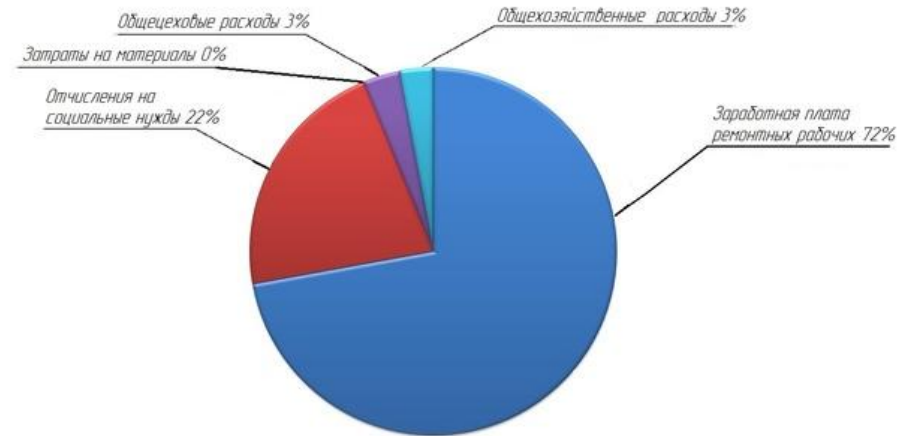

ДП.23.02.16260.18.01.В0			
Экономические показатели проекта	Лист	Рисунки	150
Итого	Листов	Листов	7
МВЗ НПО ИАХИХ стр. 481			

Рисунок 4 – Экономические показатели проекта.

Министерство образования Новосибирской области
Государственное автономное профессиональное образовательное
учреждение Новосибирской области
«Новосибирский колледж автосервиса и дорожного хозяйства»

ДИПЛОМНЫЙ ПРОЕКТ

Тема: «Проект организации работы совмещенной зоны ТО и ТР на
СТО (г. Новосибирск)» Специальность: 23.02.03. «Техническое
обслуживание и ремонт автомобильного транспорта»

Выполнил: Студент 4 курса группы № 481 Артеменко Д.А.

Новосибирск 2018