

Курс «Простая астрология для жизни»

Занятие №9



Ведущая - астролог, астропсихолог,
учитель **Ирина Кондратова**

Понятие «аспекта между планетами»

Аспектом в астрологии называется дуговое расстояние между двумя точками.

Аспектом называется взаимодействие между планетами, вызванное их взаимным расположением, если дуга между ними составляет целое число элементарных дуг, полученных при делении окружности на 1, 2, 3, 4, 5, 6, 7, 8, 9, 10, 12. Эти числа называются *порождающими числами*.

К традиционным аспектам, или разделению круга

на 2 (180° - оппозиция)
на 3 (120° - тригон),
на 4 (90° - квадрат) и
на 6 (60° - секстиль)

Придворный математик Иоанн Кеплер добавил аспекты в

$1/5$ (72° - квинтиль),
 $3/8$ (135° - полутораквадрат) и
 $2/5$ круга (144° биквинтиль)

Понятие «аспекта между планетами»



Рис. 1. Аспекты, введенные И. Кеплером



Порождаемые числа

2 Двойка.

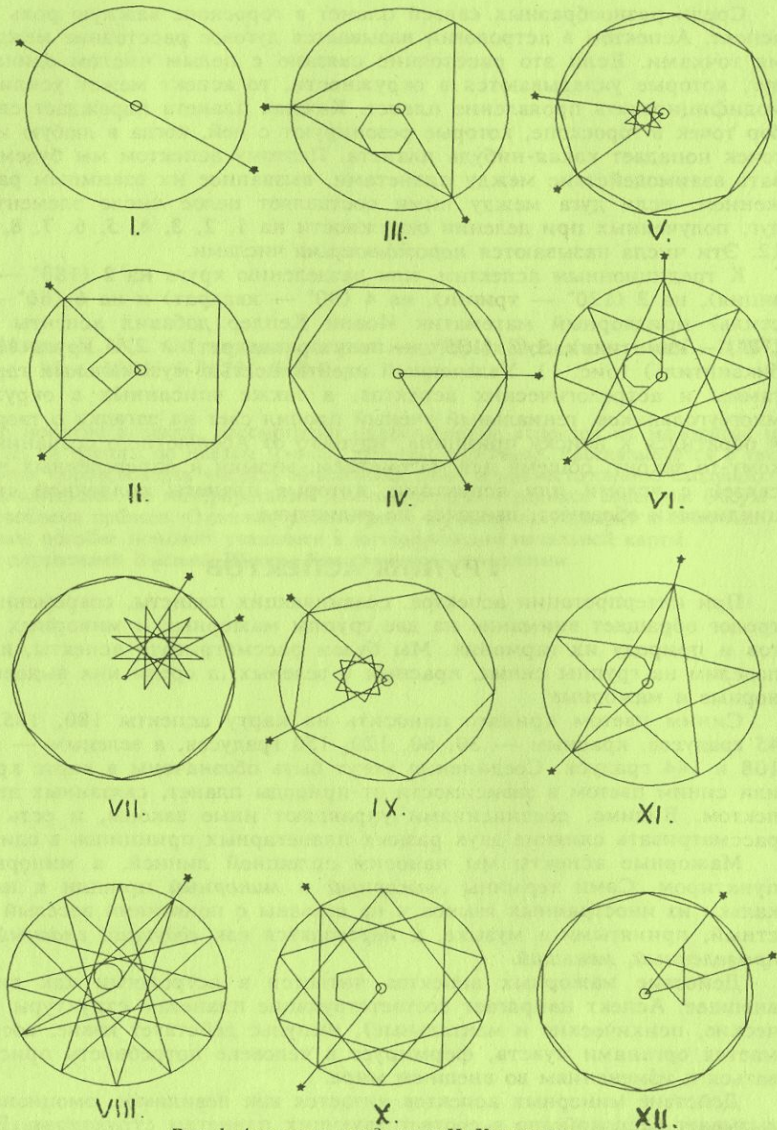
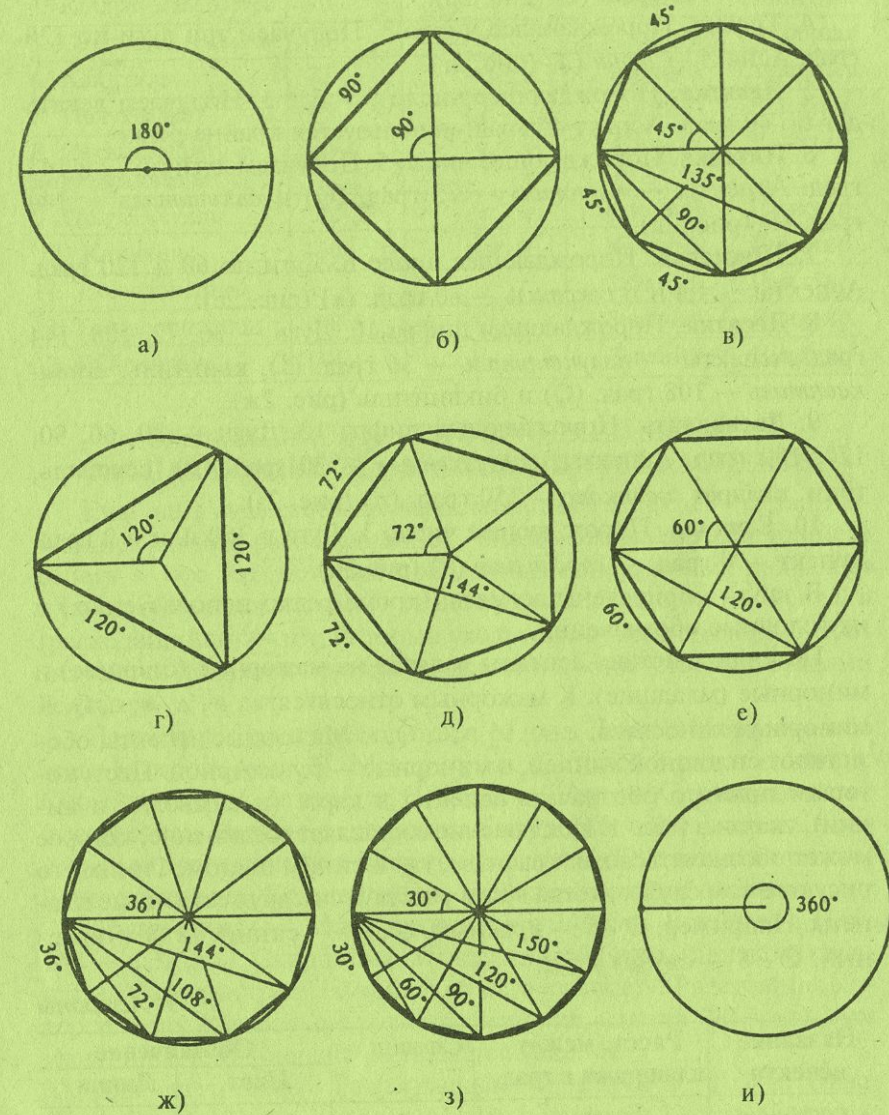
Порождающее число 2 даст две диаметрально противоположные точки.

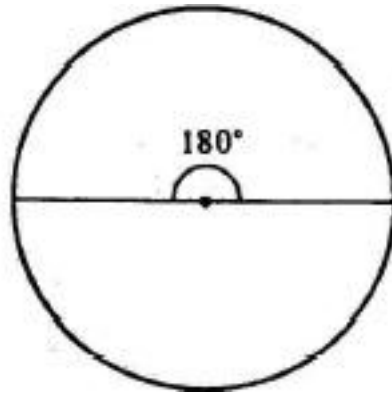

Аспект называется **ОППОЗИЦИЯ** и обозначается - ♁ .

Порождаемые числа

4 Четверка.

Порождающее число 4 дает четыре точки: две диаметрально противоположные и две, составляющие с порождающей точкой центральные углы по 90° . Четверка получается как симметричное сочетание двух двоек. Но ведь и $4=2 \times 2$.

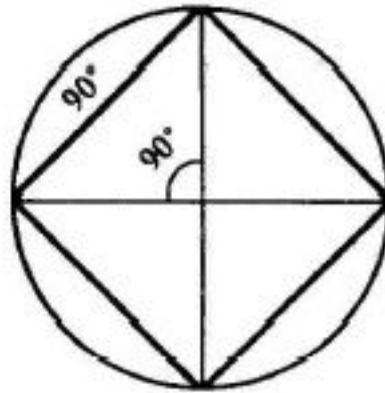

Аспекты
оппозиция (♁)
квадрат (□)

Порождаемые числа

8 Восьмерка.

Порождающее число 8 - сочетание 2 и 4. Дугу в 90° делим еще на два и получаем 45° .

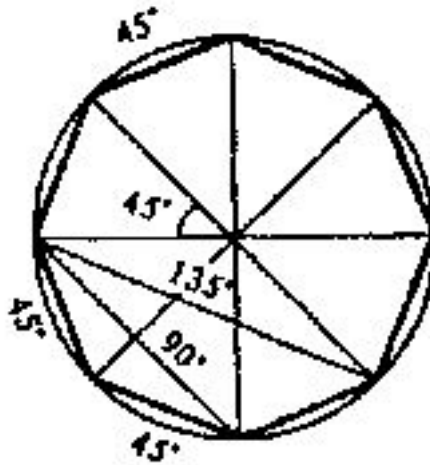

Набор аспектов:

оппозиция

квадрат

полуквадрат - 45° (\angle)

секвиквадрат (полутораквадрат) - 135° (\square)

Порождаемые числа

3 Тройка

Порождающее число 3 и получаем три дуги по 120° .

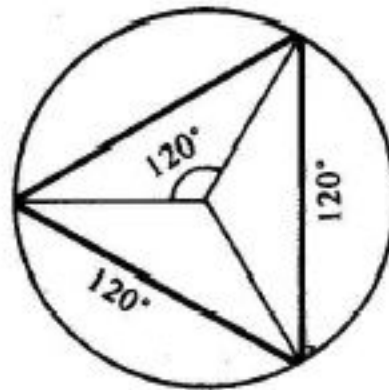

Аспект
Трин - 120° (Δ)

Порождаемые числа

9 Девятка

Порождающее число $9 = 3 \times 3$.

Получаем 9 дуг по 40° . Аспект 40° используется крайне редко.

Порождаемые числа

5. Пятерка

Порождающее число 5. Получаем дуги по 72° и 144° .

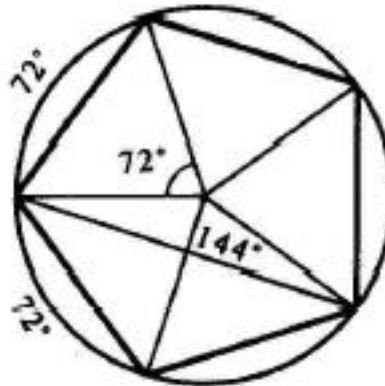

Аспекты

квинтиль - 72° (Q)

биквинтиль - 144° (\pm)

Порождаемые числа

6. Шестерка

Порождающее число 6. Дуги по 60° и 120° .



Аспекты
трин - 120° (Δ)
секстиль - 60° ($*$)

Порождаемые числа

10. Десятка

Порождающая цифра 10; Дуги - 36° , 72° , 108° , 144° .

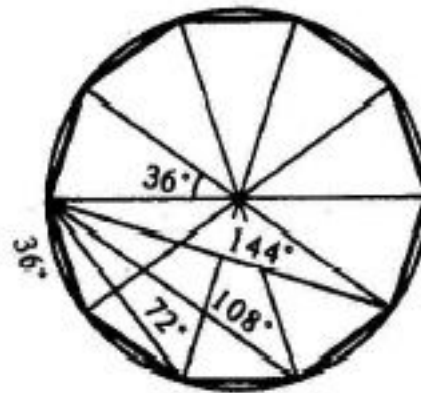

Аспекты:

полуквинтиль - 36° (\perp),

квинтиль - 72° (Q)

полторакуинтиль, секвиквинтиль - 108° (\mp)

биквинтиль - 144° (\pm)

Порождаемые числа

12. Двенадцать

Порождающая цифра 12. Дуги - 30° , 60° , 90° , 120° , 150° .

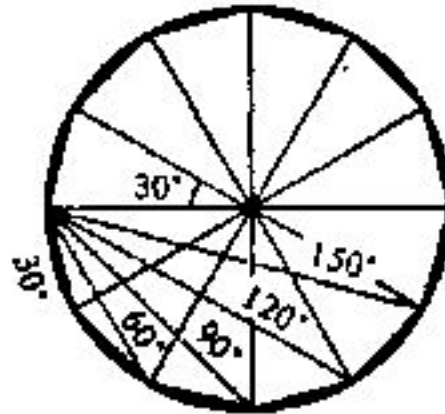

Аспекты:

полусекстиль - 30° ($\underline{\vee}$)

секстиль - 60° (*)

трин- 120° (Δ)

квадрат - 90° (\square)

квинконс - 150° (\wedge)

Порождаемые числа

1. Единица

Порождающее число 1. Дуга в 360° или в 0° .

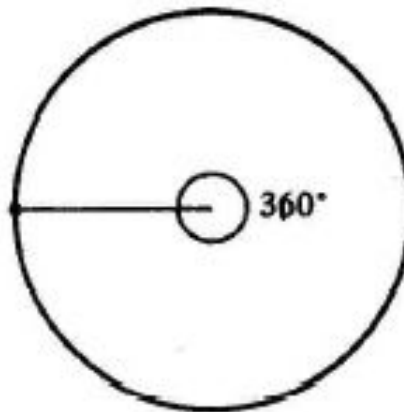

Аспект
 0° соединение (♌)

Классификация аспектов

В основу классификации аспектов могут быть положены:

1. Величина углового расстояния между планетами (мажорные, минорные).
2. Система отсчета (система координат - эклиптическая и экваториальная; центр системы - геоцентрическая и гелиоцентрическая).
3. Динамические факторы (сходящиеся и расходящиеся).
4. Соображения симметрии (правосторонние и левосторонние).
5. Природа планет (быстрые и медленные планеты).
6. Качество самого аспекта (гармоничный, дисгармоничный).

Классификация аспектов

Мажорные аспекты между планетами (соединение, оппозиция, трин, квадрат, секстиль). Первое знакомство.

Наиболее распространена система разделения на аспекты по величине углового расстояния: мажорные: $0^\circ, 60^\circ, 90^\circ, 120^\circ, 180^\circ$.

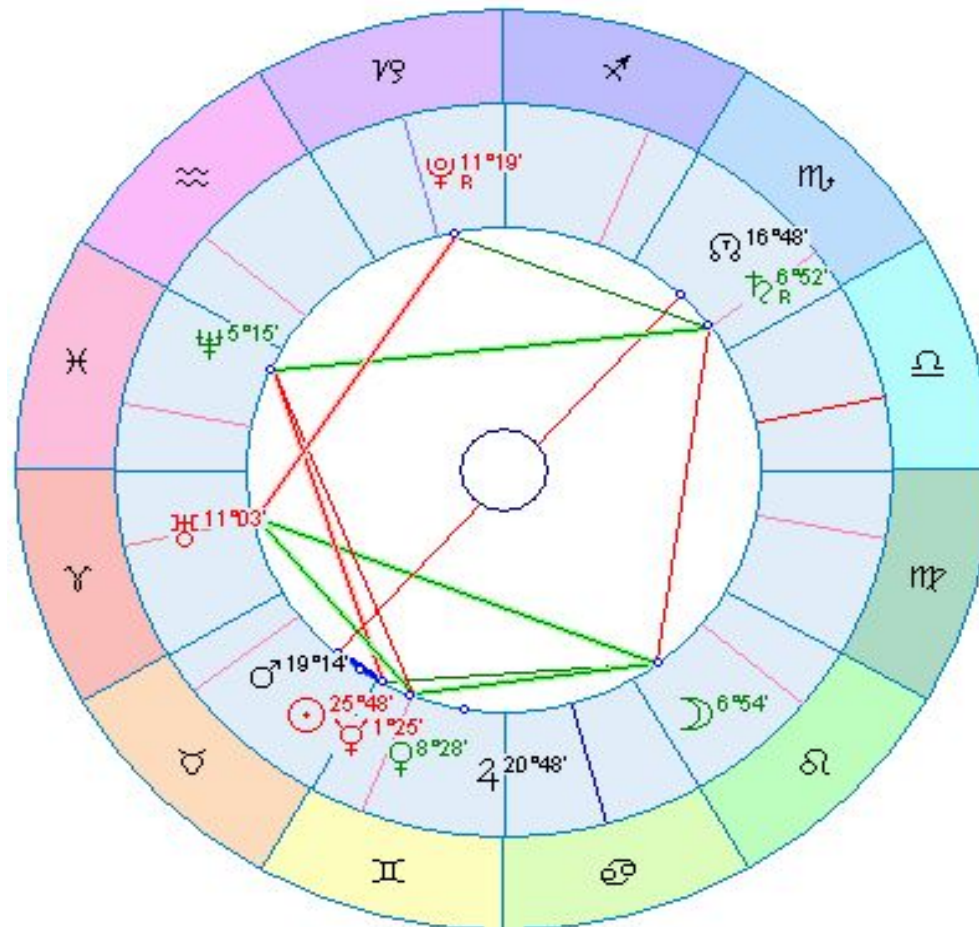

Классификация аспектов

Минорные аспекты. Первое знакомство.

Минорные аспекты: 36° , 72° , 108° , 144° , 45° , 135° , 30° , 150° , $51^\circ 26'$, 40° , $32^\circ 43'$ Дж. Эдди предложил термин микроаспекты для углов менее $7^\circ 30'$.

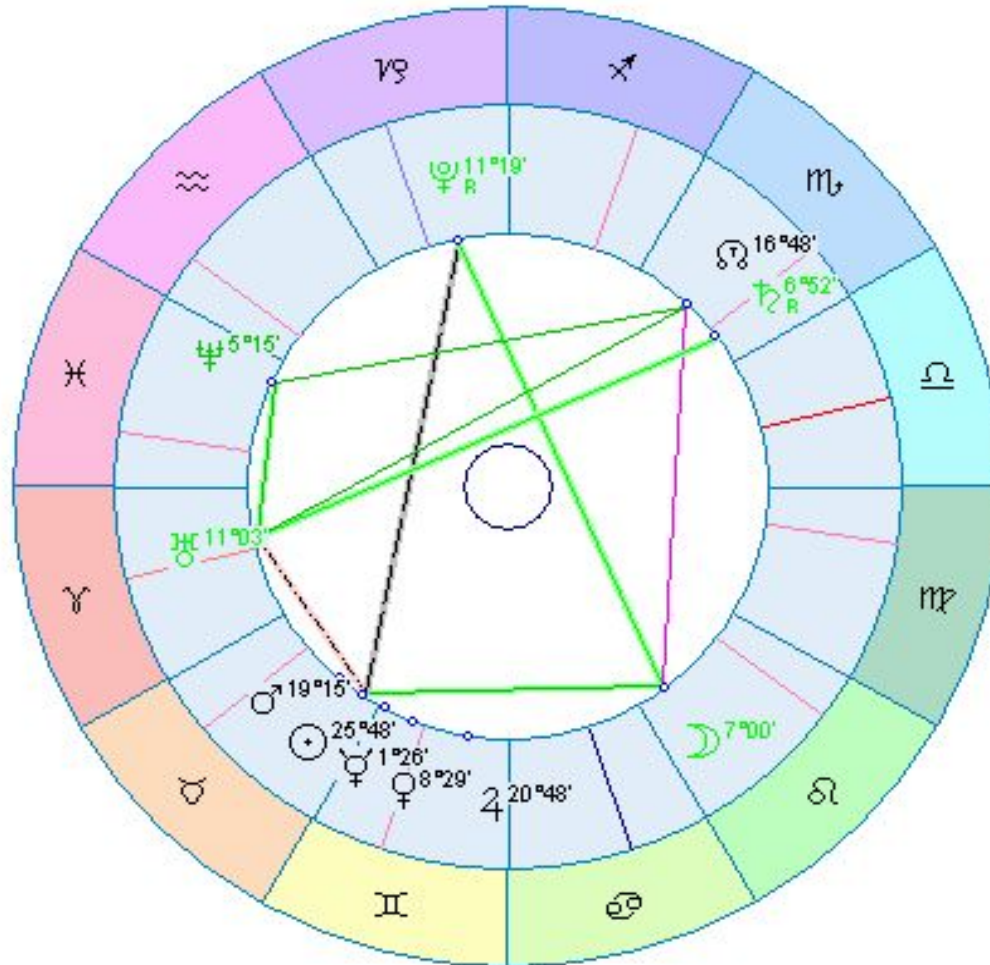

Классификация аспектов

Точный, сходящийся и расходящийся аспекты

Аспект, который приближается к точному значению, называется в астрологии **СХОДЯЩИМСЯ**,

а аспект, который удаляется от точного значения, называется **РАСХОДЯЩИМСЯ**.



Рис. 3



Рис. 4

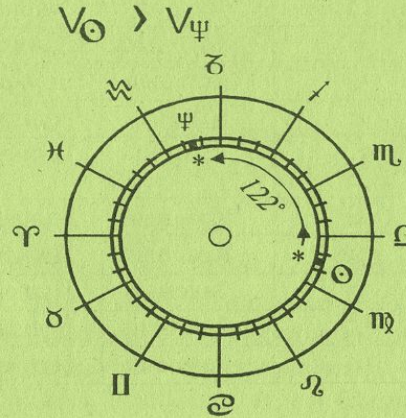

Рис. 5

Классификация аспектов

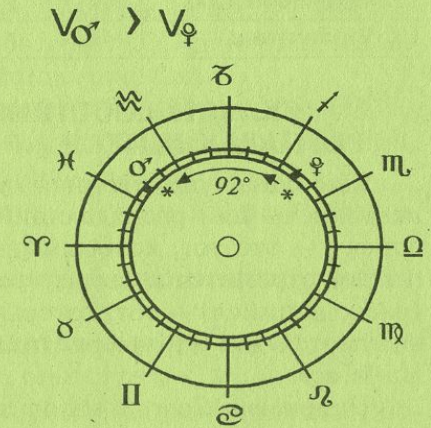
16 мая 2013 Чт 16:43:28 (GMT+4) 51n34 46e02
Саратов, Саратовская обл., Россия

Тропический
Эклиптикальная
Геоцентрическая
Плацидус

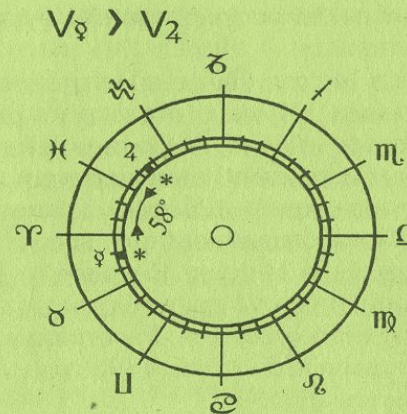
☉ 27
♃ 8 VIII
Час ♂ □
День ♃
Год ♃

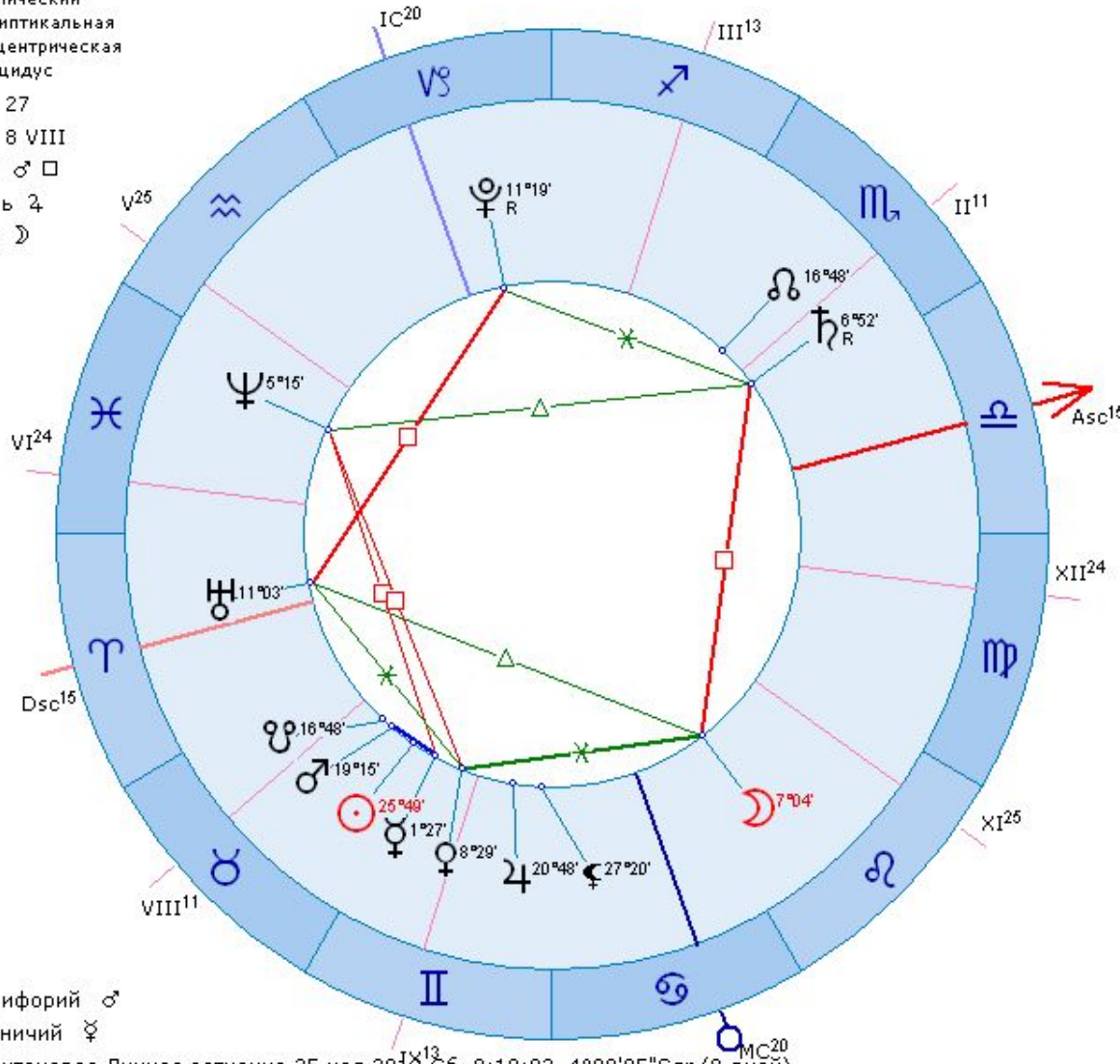

Наим	Dec	Del		
☉	25°48'36"	♊	19°12'31"	
♃	7°3'41"	♈	13°27'36"	
☿	1°26'56"	♁	21°18'29"	
♀	8°29'4"	♁	21°57'27"	
♂	19°14'44"	♊	17°26'33"	
♂	20°48'16"	♁	22°49'48"	
♃ _R	6°52'15"	♈	-11°17'31"	Гакрукс
♄	11°2'49"	♈	3°44'53"	
♃	5°14'42"	♈	-10°11'0"	Денеб
☿ _R	11°18'39"	♁	-19°41'22"	
♁	16°47'52"	♁	-16°51'19"	
♂	16°47'52"	♊	16°51'8"	
♀	27°20'24"	♁	20°2'10"	

Asc	14°59'34"	♈	-5°54'20"	
☐	10°33'59"	♈	-14°59'24"	
☐	12°24'20"	♈	-22°16'44"	
IC	19°40'43"	♁	-21°59'34"	
☐	24°46'0"	♈	-13°15'52"	Садр
☐	23°2'52"	♈	-2°45'34"	
Dsc	14°59'34"	♈	5°54'20"	

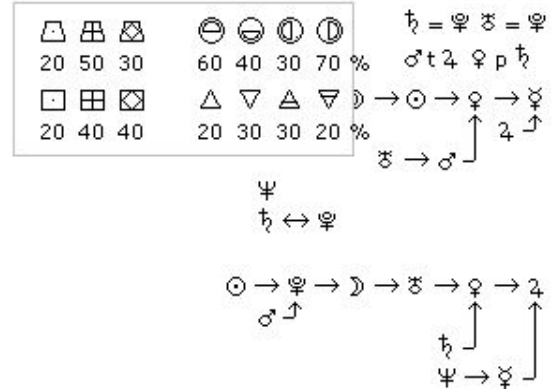

Дорифорий ♂
Возничий ♀
Полутеневое Лунное затмение 25 мая 2013 Сб 8:10:02 4°08'05"Sgr (8 дней)
Частное Лунное затмение 26 апреля 2013 Пт 0:07:33 5°45'44"Sco (-20 дней)
Кольцевое Солнечное затмение 10 мая 2013 Пт 4:25:13 19°31'26"Tau (-6 дней)

Классификация аспектов

10 июня 2013 Пн 18:00 (GMT+4) 51n34 46e02
Саратов, Саратовская обл., Россия

Тропический
Эклиптикальная
Геоцентрическая
Плацидус

☉ 22
♃ 3 III
Час 4 □
День ♃
Год ♃

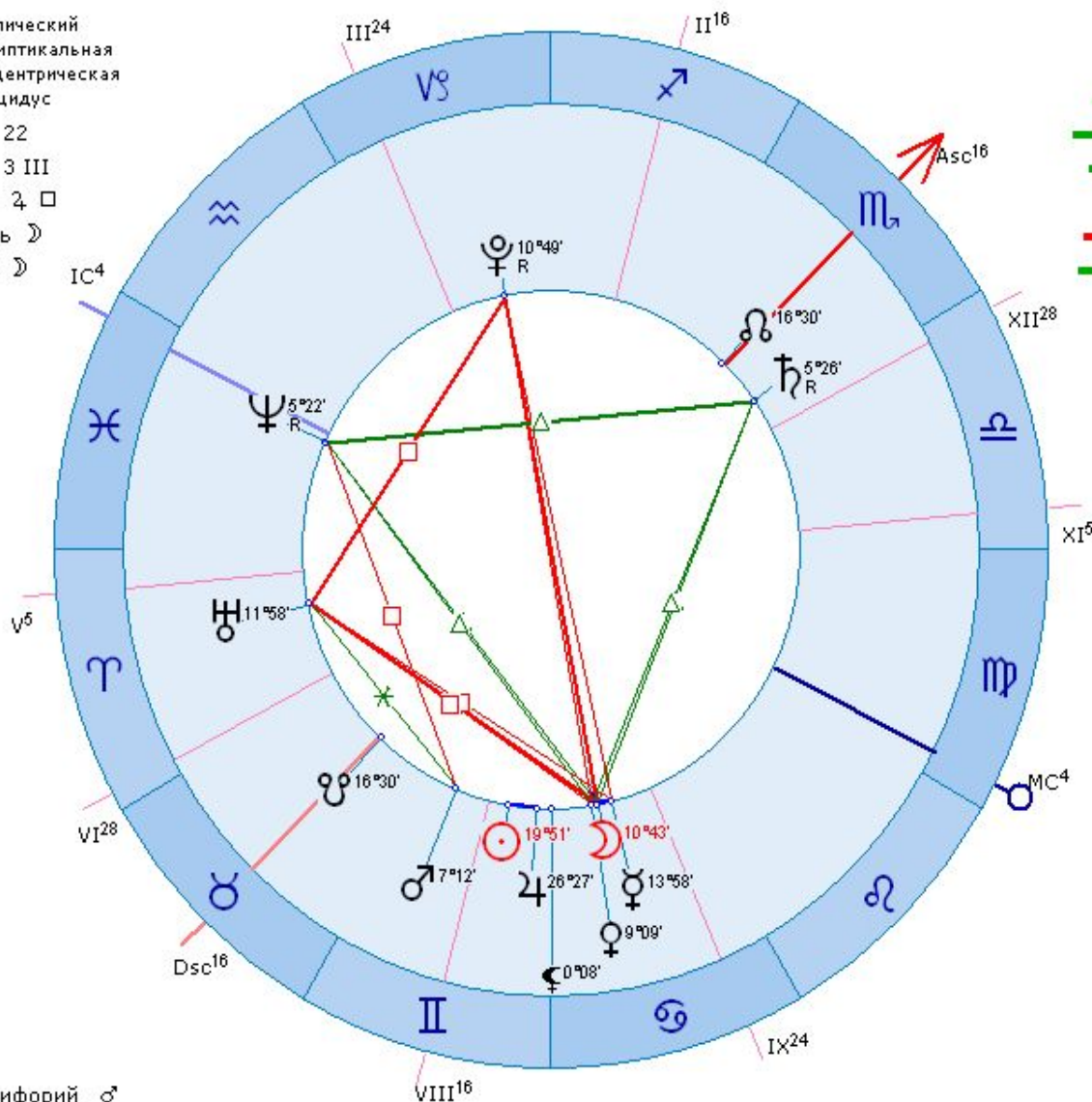

Наз	Dec	Decl	Наз
☉	19°50'57" ♋	23° 2' 57"	Нихал
☾	10°42'49" ♋	18°48' 7"	
♀	13°57'46" ♋	24° 9' 59"	Сириус
♀	9° 9' 4" ♋	24°17'39"	Альхена
♂	7°12' 6" ♋	21°40'50"	
♃	26°26'53" ♋	23° 8' 43"	Саиф
♃ _R	5°25'36" ♎	-10°53'14"	
♄	11°58'23" ♎	4° 6' 5"	Денеб Альгенуби
♅ _R	5°22'17" ♏	-10° 8' 55"	Денеб
♆ _R	10°48'58" ♏	-19°44'50"	
♇	16°30'13" ♏	-16°46'16"	
♇	16°30'13" ♏	16°46' 7"	
♁	0° 7'48" ♏	19°47'31"	Менкалинан

Asc	15°38'22" ♎	-16°31'12"
☐	15°15'53" ♏	-22°37'16"
☐	23°24' 8" ♏	-21°24'28"
IC	3°11'15" ♏	-10°20' 5"
☐	4°43'17" ♎	1°52'34"
☐	27°54'15" ♎	10°43'37"
Dsc	15°38'22" ♈	16°31'12"

△	⊕	⊖	⊗	⊘	♃ = ♁ ♂ = ♁			
20	70	10	70	30	20	80	%	☉ → ♀ → ♃
□	⊕	⊖	⊗	⊘	♄ → ♀ → ♃			
50	10	40	10	10	30	50	%	♄ → ♀ → ♃
								♃ ↔ ♁

Дорифорий ♂
Возничий ♃
Полутеневое Лунное затмение 25 мая 2013 Сб 8:10:02 4°08'05"Sgr (-16 дней)

Классификация аспектов

Правые и левые аспекты

Как дополнительный фактор в интерпретации аспектов можно рассматривать, правосторонний он или левосторонний, иначе - растущий или падающий.

По аналогии с солнечно-лунным циклом, где Луна как более быстрая планета формирует свои аспекты с Солнцем, более быстрая планета рассматривается как растущая или падающая по отношению к более медленной, т.е. к чему она стремится - к оппозиции или к соединению.

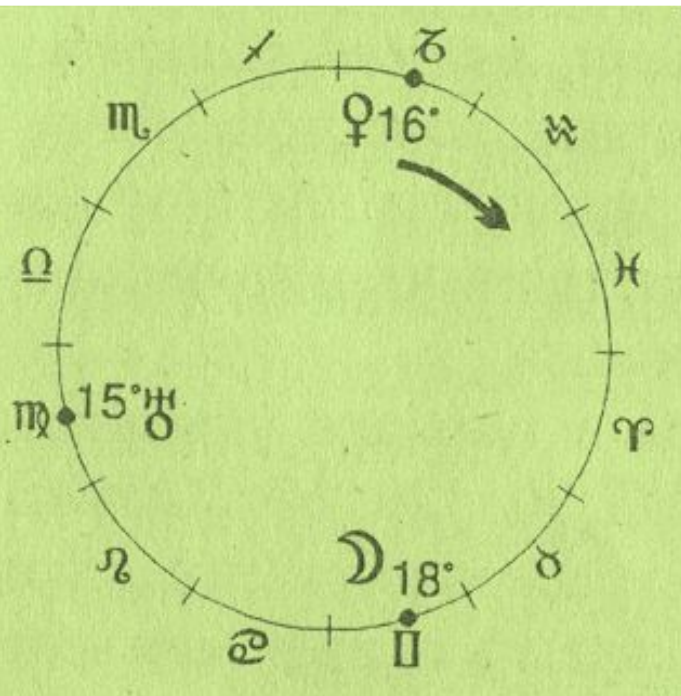

Опр 1. Если планета стремится к оппозиции, аспект называется **ПРАВОСТОРОННИМ** и имеет больше признаков нижней полусферы.

Если планета стремится к соединению, аспект называется **ЛЕВОСТОРОННИМ** и имеет больше признаков верхней полусферы.

Опр 2. Если быстрая планета делает аспект к медленной, находящейся на зодиакальном круге позади быстрой (например, быстрая во Льве, медленная в Тельце), то аспект называется **ПРАВОСТОРОННИМ**, а если медленная на Зодиаке находится впереди быстрой (например, медленная в Скорпионе, быстрая в Раке) - это **ЛЕВОСТОРОННИЙ** аспект.

Классификация аспектов

Гармоничные и дисгармоничные аспекты

Современная астрология рассматривает деление аспектов на "плохие" и "хорошие" как весьма условное.

Правильнее называть аспекты напряженными и мягкими или напряженными (дисгармоничными) и гармоничными.

Напряженные аспекты (соединения планет противоположной природы, квадраты, оппозиции, полуквадрат, полутороквadrat) связаны с повышенным уровнем энергии, с борьбой, преодолением, поиском необычных способов достижения цели.

Иногда это тяжелые обязанности, непреодолимые препятствия, полная дезадаптация.

Гармоничные аспекты (секстили, тригоны и соединения планет сходной природы, полусекстили) связаны с благоприятными возможностями реализации потенциала личности, с талантами, со стабильным спокойным существованием, иногда с полной пассивностью, паразитизмом, уходом от активной жизни.

К **творческим** аспектам относятся квинтиль, биквинтиль, дециль и тридециль. Они предоставляют шанс изменить обыденную ситуацию, связанную с взаимодействием планет.

Человек распознает новые возможности раньше, чем их замечают окружающие. Выбор одной из них является актом личного творчества человека.

Классификация аспектов

Относительная сила аспектов

Птолемей считал, что аспекты в порядке убывания силы располагаются следующим образом:

0; 180; 90; 120; 60.

По Картеру:

0; 180; 90; 120; 60/45/135; 72/150/30.

По Коху:

0; 180; 120; 90; 60; 72; 45; 30; 144; 135; 150; 15/75/105/165.

Классификация аспектов

Орбисы

Под **орбисом** понимают максимальное отклонение от точного значения аспекта, при котором данный аспект еще считается работоспособным.

Величина орбиса зависит от планет, делающих аспект; от вида самого аспекта, от взаимосвязи данного аспекта с другими аспектами карты, от конкретной техники интерпретации.

Факторы, увеличивающие средний орбис: участие в аспекте светил или ведущей планеты данной карты; сходящийся мажорный аспект; аспект, замыкающий большую констелляцию (например, большой квадрат); единственный мажорный аспект карты.

Факторы, уменьшающие орбис: участие в аспекте слабых планет; расходящийся минорный аспект; аспект по знакам, не поддерживающим данный аспект (например, тригон из начала Овна в конец Рака); аспект между разными картами (синастрия).

Классификация аспектов

Характеристики аспектов

Название аспекта	Расстояние между планетам и в градусах	Символ	Обозначение		Орбис в градусах с долями	
			цвет	линия	сходящийся	расходящийся
1. Соединение (конъюнкция)	0	♌	Красный или синий	сплошная	+5	-3
2. Оппозиция (противостояние)	180	♌♏	синий	сплошная	±5	
3. Трин, тригон	120	△	красный	сплошная	±1	
4. Квадрат, квадратура	90	□	синий	сплошная	+5	
5. Секстиль, гексагон	60	*	красный	сплошная	+3	-2
6. Квинтиль	72	Q	зеленый	сплошная	+1,5	-1
7. Полуквадрат	45	x	синий	пунктир	±1,5	
8. Секвиквадрат, полутораквадрат	135	◻	синий	пунктир	±1	
9. Полусекстиль	30	∨	красный	пунктир	+1,5	-1
10. Квинконс	150	∧	красный	пунктир	+2	-1,5
11. Полуквинтиль, дециль	36	⊥	зеленый	пунктир	+1	-0,5
12. Секвиквинтиль, тридециль	108	Я	зеленый	пунктир	±5	
13. Биквинтиль	144	bq, ±	зеленый	пунктир	±1,5	

Классификация аспектов

Характеристики аспектов

Название аспекта	Расстояние между планетами	Символы	Цвет	Вид линии
Мажорные				
Конъюнкция (соединение)	0° или 360°	♌	Красный или синий	сплошная
Оппозиция	180°	♌♏	красный	сплошная
Тригон (трин)	120°	♌♊♏	синий	сплошная
Квадратура (квадрат)	90°	♌♎	красный	сплошная
Секстиль (гексагон)	60°	♌♋♏♎♊♍	синий	сплошная
Квинтиль	72°	♌♋♎♏♊♍♉	зеленый	сплошная
Минорные				
Полуквадрат (октиль)	45°	♌♎♊♏♍♉♋♏♌	красный	пунктир
Полутораквадрат (сесквиквадрат)	135°	♌♏♎♊♍♉♋♏♌	красный	пунктир
Полусекстиль (семисекстиль)	30°	♌♋♏♎♊♍♉♋♏♌	синий	пунктир
Квинконс (квинкунс)	150°	♌♏♎♊♍♉♋♏♌	синий	пунктир
Дециль (полуквинтиль)	36°	♌♎♊♏♍♉♋♏♌	зеленый	пунктир
Тредециль (сесквиквинтиль)	108°	♌♏♎♊♍♉♋♏♌	зеленый	пунктир
Биквинтиль	144°	♌♏♎♊♍♉♋♏♌	зеленый	пунктир

Классификация аспектов

Орбисы

Аспекты/ Планеты ♀	♄	♃	♁	♂	♅	♆	♁ ♃ ♂ ♁	♄ ±
Солнце 6/5	6/5	6/5	6/5	2	6/5	2	1	
Луна 6/5	6/5	6/5	6/5	2/1	6/5	1,5	1	
Юпитер 5/4	5/4	5/4	5/4	2/1	5/4	1	1	
Сатурн 5/4	5/4	5/4	5/4	2/1	5/4	1	1	
Остальные планеты 5/5	5	5	5	1	5	1	1	

Классификация аспектов

Доминирующий аспект в радиксе

Если в радиксе преобладают **соединения**, то можно сделать вывод об импульсивности в поведении человека. Его реакции трудно предвидеть, в его характере много овенских черт. Здесь мы имеем дело сильной личностью.

Когда в радиксе преобладает **секстиль**, гармоничное поведение человека с устойчивым энергетическим потенциалом. Такого человека трудно вывести из стабильного позитивного состояния. Он доброжелателен, инициативен, дружелюбен.

При доминировании в радиксе **квинтилей** - человек, знающий, где брать нужную информацию и как ее использовать.

Если в радиксе доминируют **тригоны**, неоднозначный человек: внутри он гармоничен, спокоен, удачлив без больших усилий, но со временем может терять вкус к жизни, потому что вынужден действовать в доступных и подвластных ему сферах. Аспект не способствует духовному росту, человек реализуется в сфере удовольствий, игры.

Когда в натальной карте доминируют **квадраты**, напряженный человек, у которого есть проблемы в адаптации, трудности в перестройке. В характере присутствуют консервативные черты. Напряжения этого человека могут стимулировать его к личностному росту. При этом динамика его изменений не будет соответствовать динамике изменившихся обстоятельств. Сфера приложения его сил - дом, карьера и критические ситуации, связанные с ними.

Классификация аспектов

Доминирующий аспект в радиксе

Преобладание **оппозиций** в натальной карте говорит о том, что человек способен балансировать между критическими ситуациями в поисках компромиссов, избегая кардинальных решений. Проблемы, с которыми в основном сталкивается человек, находятся в сфере отношений.

Если в радиксе много **квинконсов**, рожденный имеет потребность к неустанным улучшениям и трансформации условий своей социальной активности. Аспект формирует в человеке потребность опираться на закон, веру в возможность изменения качества через длительное и сильное действие.

Преобладание в радиксе **полуквадратов** указывает на раздражительного человека, чувствующим неуверенность в сфере своих ресурсов (денег, энергии), испытывающим недовольство своим окружением. Аспект способствует развитию потребности заниматься собой, разобраться в своей реакции на мир.

Классификация аспектов

Интерпретация неаспектированных планет

Неаспектированные планеты (их иногда называют **планетами «в шахте»**) проявляются сами по себе, согласно своему положению в знаке и доме. Отсутствие аспектов не является свидетельством достоинства или недостатка планеты. Ее планетарный принцип проявляется в чистом виде, ей ничто не помогает, но и ничего не мешает.

Если **Солнце** не аспектировано, это свидетельствует о слабости воли, об отсутствии внешних амбиций, чувстве покинутости, ощущении раздробленности собственного "Я", иногда - о независимости от мнений других людей. Трудно заслужить уважение окружающих.

Неаспектированная **Луна** очень часто приводит к внешней холодности, которая сменяется периодами сверхэмоциональности, неподдающимися контролю. Подсознательное стремление к свободе, нестабильные чувства, отдаленность от матери.

Меркурий без аспектов - бесконтрольная разговорчивость. Начав говорить, человек не может остановиться. Или сверхинтеллектуален, или на поводу у чувств, полон оригинальных идей.

Классификация аспектов

Интерпретация неаспектированных планет

Неаспектированная **Венера** - необычные любовные отношения, мысли и действия никак не связаны с романтическими переживаниями. Способность выражать чувства ограничена, особенно у мужчин.

Неаспектированный **Марс** - тенденция постоянно начинать новое, не закончив старого, но если в карте очень сильный Сатурн, то появляется стремление все начатое завершить. Сверхделовитость, спорадическая половая жизнь, неконтролируемый расход энергии, у женщин - трудности в общении с противоположным полом.

Юпитер без аспектов - неконтролируемое стремление к славе и почету, всепрощенчество, необычная жизненная философия.

Сатурн - недостаток самодисциплины, необычные методы самоконтроля. Сверхосторожность сменяется полным легкомыслием.

Классификация аспектов

Аспекты. Знакомимся ближе

Астрологические аспекты являются одной из важнейших и неотъемлемых частей гороскопа.

Под астрологическим аспектом принято считать **дугу конечной величины, соединяющей два объекта гороскопа, чаще всего это планеты.**

Величина дуги измеряется в градусах, состоящих из минут и секунд. 1 градус=60 минут. 1 минута=60 секунд.

Точные до секунды аспекты встречаются редко, поэтому существует понятие орбис.

Орбис - это максимальное отклонение градусной величины аспекта от эталонной величины, при котором аспект сохраняет влияние.

Например, аспекту **квадратура** соответствует дуга в 90 градусов. Если взять орбис в 5 градусов (разные астрологи берут разные орбисы) то **квадратурами** будут считаться все **астрологические аспекты** от 85 до 95 градусов. Однако, влияние **аспекта 91 градус** считается сильнее чем **аспекта 95 градусов.**

Астрологических аспектов достаточно много, однако, среди них выделяют пять **мажорных** и пятнадцать **минорных аспектов.** К мажорным (важнейшим, основным) относятся: **Соединение, Секстиль, Квадратура, Тригон (трин) и Оппозиция.** К минорным относятся: **Полусекстиль, Квиконс, Квинтиль, Биквинтиль, Септиль, Бисептиль** и т.д.

Классификация аспектов Аспекты. Знакомимся ближе

Мажорные аспекты в астрологии кратны 30 градусам и получаются путем деления окружности на 1,2,3,4 и 6 частей. Данные аспекты в отличие от минорных влияют, как правило, не скрыто, а явно и сильно. Рассмотрим каждый из **мажорных аспектов**.

1. Соединение. Аспект, дуга которого равна 0 градусам, то есть положение планет совпадает. **Орбис** между личными, социальными планетами принято брать 3-5 градусов. Орбис между высшими планетами и светилами берут до 8 градусов. Соединения планет с **Солнцем** классифицируются: планета в сердце Солнца, планета, сожженная солнцем, планета в лучах Солнца. Во втором случае солнце выступает, как злое светило. Хотя соединение является мощным аспектом, он подвержен влиянию других **аспектов**, на действованные в соединении планеты, и может быть как гармоничным, так и напряженным. **Напряженным** считается соединение где одна планета сильнее другой или когда планеты соединения плохо **аспектированы** другими планетами. Например, соединение **Венера-Плутон** считается достаточно напряженным, поскольку Плутон сильнее Венеры.

2. Секстиль. Аспект, дуга которого равна 60 градусам. Орбис принято брать 5-7 градусов. Является гармоничным аспектом. Секстиль дает различные смягчающие обстоятельства, помогает сориентироваться в жизни, однако, действие секстиля не такое длительное и сильное, как тригона

3. Квадратура. Аспект, дуга которого равна 90 градусам. Орбис, чаще всего, берут 7-8 градусов. Является самым напряженным аспектом, аспект конфликтов, страданий, смерти. Квадратуры являются тяжелыми и опасными аспектами.

Классификация аспектов

Аспекты. Знакомимся ближе

4. Тригон (трин). Аспект дуга которого равна 120 градусам. Является самым мощным положительным аспектом, однако, благоприятно аспектированное соединение, также может давать подобный эффект. Орбис для тригона берут 5-6, реже 7-8 градусов. Если секстиль это заработанное благополучие, то тригон это подаренное благополучие.

5. Оппозиция. Аспект, дуга которого равна 180 градусам. Орбис берется до 8 градусов. Является напряженным аспектом, однако, более мягким нежели квадратура. Может быть очень тяжелым, если образован сильными планетами, или со светилом.

Всегда важно помнить, что сила и влияние **аспектов в астрологии**, зависит от планет в них состоящих. Так, например, нельзя даже сопоставить квадратуры **Юпитер-Венера** и **Солнце-Плутон**, если первая может стать причиной хронически плохого настроения, то вторая известна, как маркер онкологических заболеваний. Аспекты с участием одной планеты например квадратура **Марс-Марс**, могут быть только в транзитном гороскопе и образуются между натальной и транзитной планетами.

Классификация аспектов

Напряженные аспекты

1. Оппозиция или противостояние планет.

Оппозиция это мажорный напряженный аспект. Угол между планетами составляет 180° , а орбис $\pm 5^\circ$. Для Солнца и Луны допускается орбис в $\pm 7^\circ$. Аспект Оппозиции по функциям этих планет создает огромное напряжение в жизни человека, в его судьбе, в различных ситуациях. В результате этого у человека происходит какое-то "смещение" с принятой позиции, ломка. Перед человеком стоит необходимость выбора. В отдельных случаях при участии в Оппозиции некоторых планет это равносильно выбору между жизнью и смертью. Оппозиция - аспект постоянно действующий. Этот аспект подавляет человека, ломает его.

В лучшем случае человек делает выбор и перестраивается, изменяет свою позицию, т.е. он может устоять и преодолеть действие Оппозиции. В худшем случае, если человек слаб, его жизнь будет сопровождаться мучительной раздвоенностью.

Большая часть аспектов реализуется на событийном уровне. Однако реализация некоторых из них может происходить и в психологическом плане. Никаких событий не происходит, но у человека имеет место психологическая ломка. Это проявляется на внутреннем уровне. Несколько Оппозиций встречается у воинов или людей риска, которые в жизни балансировали, как бы ступали по лезвию ножа.

Классификация аспектов

Напряженные аспекты

1. Оппозиция или противостояние планет.

Примеры:

Наполеон III - нахождение в Оппозиции к Урану, находящихся в соединении Солнца, Марса и Черной Луны - ♃ ♁ ☉ ☿ ♂ ☿ ♆

Гитлер - Оппозиция Меркурия и Урана - ♃ ♁ ♄

Робеспьер - Оппозиция Сатурна и Черной Луны - ♄ ♁ ♆

Кромвель - Оппозиция Марса и Сатурна - ♂ ♁ ♄ , она проигрывалась у него на окружении.

Хрущев - Оппозиция Солнца к Сатурну - ☉ ♁ ♄ .

Классификация аспектов

Напряженные аспекты

2. Квадратура

Квадратура соответствует углу между планетами 90° в по этому аспекту составляет $\pm 4^\circ$. Орбис для Солнца и Луны $\pm 5^\circ$.

В отличие от Оппозиции, действие квадратуры характеризуется дискретностью и периодичностью. Квадратура не дает напряжения, но зато ставит человека в состояние борьбы. Часто в космограмме она проявляется в виде ряда ударов, наносимых человеку судьбой. Предполагается, что человек предпримет ряд ответных действий, посредством которых он сможет защищаться. Но если человек достаточно умен, чувствителен и силен, то он сумеет защититься, нанося упреждающие удары.

Для слабых аморфных людей Квадратура является малоприятным аспектом. Но для сильных людей она проявляется не только в нанесении ударов, а помогает человеку в борьбе. С Квадратурой не связана внутренняя перестройка человека. Если в космограмме ее нет, то поле жизненной борьбы у такого человека отсутствует и в духовной жизни ему будет трудно реализоваться. Если у человека в космограмме много Квадратур и при этом выделена стихия огня или воздуха (одна из янских стихий), то жизнь его будет более легкой.

Классификация аспектов

Напряженные аспекты

Квадратуры наблюдаются в гороскопах Картера, Бисмарка, Фиделя Кастро, Суворова (квадратура ☉ с ♃). Интересен пример маршала Жукова, который был не просто военачальником, но магом (Солнце в соединении с Плутоном в Квадратуре с Юпитером - ☉♁ ♀ □ ♃). Тельцы и Рыбы особенно тяжело переносят Квадратуры (как солнечные знаки). Для них Квадратуры достаточно разрушительны (см. гороскопы Карла Крафта, Адольфа Гитлера, Галлилео Галлилея, Макиавелли, Нострадамуса).

Квадратуры действуют особенно сильно, когда образующие их планеты находятся в своих обителях: например, Марс в Овне и Сатурн в Козероге. Если такая планета попадает в соответствующие дома гороскопа, то у человека может произойти надлом в жизни и, возможно, неоднократно.

В том случае, когда у человека Оппозиция Плутона и Солнца (♁♁☉) и при этом в соответствующих домах гороскопа, то это будет одинокий дух, восставший против толпы. И если у него кроме этой Оппозиции не благоприятных (гармонизирующих, красных) аспектов, то такому - в жизни не уцелеть.

Классификация аспектов

Гармоничные аспекты

1. Трин (Тригон)

Трин является мажорным позитивным аспектом составляет 120° при орбисе $\pm 5^\circ$.

Орбис для Солнца и Луны $\pm 6^\circ$, для Меркурия и Венеры $\pm 4^\circ$. Меркурий и Солнце $\pm 5^\circ$, для Солнца и Юпитера $\pm 3^\circ$.

Если планета находится в своей стихии, в своем кресте, своей зоне, то орбис увеличивается. Орбис сокращается, когда планета находится во враждебной стихии, но в своем кресте или зоне.

Планеты в тригоне поддерживают друг друга и создают защиту человеку - обладателю Тригона. Это - самый сильный уравнивающий аспект. Чем больше Тригонов в гороскопе, тем стабильнее жизнь человека, тем меньше встрясок.

Тригон является непрерывно действующим аспектом. Если он относится к знакам огня, то человеку становится свойственным холерический темперамент, но его при этом будет очень стабильной.

Если, к примеру, у женщины Тригон Венеры к Марсу в разных знаках Зодиака, то такой женщине дается огромная уверенность в своем обаянии, привлекательности.

Тригон дает абсолютную защиту, но он же и сковывает человека.

Тригон проявляется в гармонизации чувств человека, но он же и ограничивает его возможности к развитию, т.к. все в природе имеет негативную и, позитивную стороны.

Классификация аспектов

Гармоничные аспекты

2. Секстиль

Секстиль - это мажорный аспект дискретного действия. Угол между планетами в нем 60° , а орбис составляет $\pm 3^\circ$.

В отличие от Тригона секстиль не дает полной защиты, но он включается в какие-то периоды жизни, смягчая удары судьбы. Секстиль не сковывает, т.е. не делает жизнь человека статичной и однообразной. Чем больше Секстилей в космограмме, тем легче человек воспринимает жизнь.

Секстиль предполагает Божественное творчество, которое делает человека своим орудием на Земле. Человек с несколькими Секстилями в гороскопе избавлен от неожиданностей и крайностей.

Если Секстили образуют злые планеты, то у человека происходит привыкание к тому, что его все время защищают. В целом, гороскоп со злыми планетами, насыщенный Секстилями, может сформировать труса в течение жизни.

Классификация аспектов

Минорные аспекты

Полусекстиль (30 градусов). Аспект с длиной эклиптической дуги в 30°, результат деления зодиакального круга на 12 частей. Является гармоничным аспектом - антистрессовый аспект, организм и психика человека обладают способностью самостоятельно избавляться от стрессов. «Означает хорошие черты характера и временное добро. Он более относится к умыслам, чем к действиям».

Ян Кефер

Квиконс (150 градусов) - также антистрессовый аспект, но в этом случае от стресса человеку помогают избавиться другие люди.

Полуквадрат (45 градусов) - аспект раздражения человека самим собой, аспект комплекса неполноценности (это субъективное мнение человека, которое может не соответствовать действительности). Существует особый полуквадрат Солнца и Венеры - комплекс неполноценности любви, человек считает, что он не достоин любви и не верит в чувства своего поклонника (поклонницы), иногда даже прогоняет его (ее). Способен своими руками сломать свое счастье.

Полутораквадрат (135 градусов) - также аспект раздражения, но в адрес других людей. Окружающие чувствуют раздражение, исходящее от обладателя этого аспекта в их адрес, и отвечают взаимностью.

Классификация аспектов

Минорные аспекты

Квинконс (150 градусов)

Квинконс находится между тригоном и оппозицией, между накоплением способов исполнения желания и достижением желания. Таким образом, он дает надежду, но при попытке ее добиться указывает на неготовность к осуществлению желаемого. Поэтому квинконс часто описывают как аспект разочарований, но можно рассматривать его и по-другому: это аспект попыток, указывающих на причины нашей незрелости, узнав которые, мы можем поработать, чтобы в полной мере осуществить задуманное. Другими словами, квинконс - это трудный путь к цели через разочарования и работу над собой.

Рассмотрим для примера ситуацию, в которой в гороскопе Меркурий стоит в квинконсе с Юпитером. Это может означать, что мы хотим кого-то в чем-то убедить (Юпитер) с помощью своего ораторского искусства (Меркурий), но, чтобы достичь своей цели, вынуждены ставить под сомнение свои убеждения и даже иногда их менять.

Давайте обсудим минорные аспекты, кто что знает о них. Говорят, что они более слабые, чем мажорные, и вследствие этого их довольно сложно отследить. Они воздействуют на более тонком, психологическом уровне.

Классификация аспектов

Минорные аспекты

Квинконс (150 градусов)

Образуется посредством деления окружности на дробное число (2, 4). Он находится на середине между тригоном и оппозицией и соответствует угловому расстоянию в 150 градусов.

Под влиянием квинконса мы испытываем «танталовы муки», так как этот аспект управляет упущенными возможностями.

Квинконс создает ситуации, в которых все начинается весьма многообещающе, но потом в действие планетарных принципов вмешивается некая сила, которая, хотя и движет нас вперед, в конечном счете препятствует достижению желаемого. Аспекты квинконса заставляют нас произвести определенную корректировку изначальных установок для того, чтобы все-таки добиться своей цели.

Квинконс, как и Полуторакпакдрат, является ретроаспектом, но только со знаком "плюс". Он указывает на возврат ситуаций, вытягивание их из прошлого. Квинконс проявляется как гармонизатор и стабилизатор среды, окружающей человека; как аспект, уравнивающий его общественные отношения и контакты.

Классификация аспектов

Минорные аспекты

Квинконс (150 градусов)

Квинконс определяет возможность повторения благоприятных ситуаций. Скажем, когда-то с кем-то у нас были дела, какие-то взаимоотношения, и мы должны их закончить. Но в данном случае это не наши долги, а скорее долги нам.

При наличии злых планет Квинконс бывает по влиянию очень неприятным, поскольку он проявляется в повторении одних и тех же ситуаций, в постоянном их "прокручивании". При добрых планетах похожая ситуация возникает на новом уровне, т.е. наблюдается повторение уроков, которые человек не захотел усвоить.

Если Квинконс с добрыми планетами, то во взаимоотношениях с людьми можно наверстать упущенное, т.е. вернуться и что-то доделать, повторить уроки. Квинконс - это аспект тайного укрепления позиций человека в жизни.

Классификация аспектов

Минорные аспекты

Полутораквадрат (135 градусов) ☐

Полутораквадрат является напряженным минорным аспектом, в котором угол между планетами равен 135° . Орбис составляет $\pm 1,5^\circ \dots +2^\circ$. Орбис для Солнца и Луны $\pm 3^\circ$.

Существует определенная закономерность: чем более минорная планета, тем больше допуск. Так, Луна - самая минорная планета, поэтому имеет наибольший орбит (7°). Самая дальняя планета - Прозерпина (цикл 625 лет) в соединении с Плутоном, имеет самый малый, чисто символический допуск $\pm 0,5^\circ$.

Полутораквадрат действует постоянно. Это аспект возврата негативных ситуаций. Полутораквадрат означает создание вокруг человека напряжений. Такой человек во время столкновения других людей вынужден выступать в роли посредника, т.е. он вовлекается в напряженные ситуации, которые его лично не касаются, но иногда отражаются на нем весьма неприятно. Вы должны вернуть какие-то долги, расплатиться за ошибки молодости. Людям с сильным Полу тора квадратом "предъявляют счета" кто-либо из близкого окружения. Это могут быть бывшие жены, бывшие любовницы, бывшие сослуживцы. В общем, люди, дела с которыми не были завершены. Полутораквадрат - аспект "беспощадный". Часто это бывает аспект сплетен, слухов.

Иногда Полутораквадрат указывает на долги прошлых жизней. Но, как правило, мы и в этой жизни делаем столько долгов, что у человека этот аспект бывает "перегружен".

Классификация аспектов

Минорные аспекты

Полуквадрат (45 градусов) \angle

Полуквадрат - это напряженный минорный аспект. Угол между планетами для него 45° при орбисе $\pm 0,5^\circ \dots +1^\circ$. Орбис для Солнца и Луны $\pm 1,5^\circ$.

Полуквадрат является негативным минорным аспектом дискретного действия. Его воздействие реализуется через достаточно удаленное от человека безликое окружение, через коллектив в целом, через силы природы, стихию, через резонансные поля.

Полуквадрат проявляется как тайное недоброжелательство, сплетни, об источнике которых человек может не узнать в течение всей жизни. Человек может быть уязвлен воздействием сил Природы (например, через укусы животных).

Полуквадрат относится к числу явных кармических аспектов. Он связан с наказанием за наши неявные просчеты. Это человек, который когда-то не погасил костер, вследствие чего сгорела часть леса; раздавил птичку; грешил; сорил; не то говорил; обидел людей, которых по-настоящему не знает.

Каждый аспект в чем-то нас "тренирует", закаляет. Полуквадрат не позволяет нам спать, т.е. нас постоянно уязвляют мелочи. Такой, человек постоянно должен быть начеку.

Классификация аспектов

Минорные аспекты

Полусекстиль √

Полусекстиль - аспект минорный дискретного действия. Угол между планетами в нем составляет 30° при орбисе $\pm 1^\circ \dots + 1,5^\circ$. Орбис для Солнца и Луны $\pm 2^\circ$.

Полусекстиль по своему проявлению совершенно противоположен Полуквадрату. Его влияние на человека позитивно и опосредовано: через группу людей в целом, через стихию, через природу.

Человеку, у которого много Полусекстилей, везет в мелочах, его поддерживает коллектив, ему не мешают. Он не расходует на мелочи все свое внимание.

Полусекстиль - это периодически включающаяся защита, защита для человека, идущая от среды. Полусекстили определяют награду за бережное отношение к Природе; за то, что человек никого не обижал.

Классификация аспектов

Творческие аспекты - имеют отношение к творческому потенциалу человека. Когда этих аспектов нет, человек всего добивается только через тяжелый труд. У кого много таких аспектов - тому легко творить, креативить. Все творческие аспекты по своей значимости равноправны. Чем их больше в натальной карте, тем лучше:

Вигинтиль	(18	градусов)
Дециль	(36	градусов)
Квинтиль	(72	градуса)
Тридециль	(108	градусов)
Биквинтиль	(144	градуса)

Фобические аспекты - еще называют кармическими. Это фобии. Каждый фобический аспект означает какую-то фобию. Это тараканы в голове. Значение аспектов в каждом случае индивидуально:

- Полунонагон (20 градусов)
- Нононагон (40 градусов)
- Бинонагон (80 градусов)
- Сентагон (100 градусов)
- Полусекстиль (30 градусов)

Классификация аспектов

Творческие аспекты

Люди, у которых творческие аспекты (зеленые) содержатся в достаточном количестве, относятся к действительности творчески, преобразуют ее. С ними происходят странные вещи, они попадают в необычные ситуации, которые служат их развитию. Эти совпадения выстраиваются в целую цепочку фантастических, фантазмагорических ситуаций

1. Квинтиль \times

Первым и главным из творческих аспектов является Квинтиль. Угол между планетами в нем составляет 72° при орбисе $\pm 2^\circ$.

Квинтиль - это ключ к творческим аспектам. Он дает творческую реализацию, это аспект неожиданности видоизменении ситуации, функционального воздействия в жизни человека. Если планеты взаимодействуют по Квинтилю, то их взаимовлияние установится в том же виде, какое характерно для Урана, т.е. на уровне преобразования. Такой аспект называют еще фантастическим или ураническим.

Рядом с Квинтилем существует еще несколько творческих аспектов, орбис которых меньше, но они, тем не менее, все же могут действовать на разных уровнях.

2. Дециль \times

Дециль - это такой аспект, в котором угол между планетами составляет 36° .

Орбис для этого аспекта $\pm 1^\circ$.

В отличие от Квинтиля этот аспект проявляется не непосредственно на человеке, а связан с его окружением. Дециль относится к тому, что вокруг нас, к неожиданным событиям, относящимся к нашим близким.

Специфика аспекта - неожиданность, совпадение, творческое поле, которое "образуется" вокруг нас.

Классификация аспектов

Творческие аспекты

3. Биквинтиль \pm

Биквинтиль является аспектом с угловым расстоянием между планетами 144° при орбисе $\pm 1^\circ$. Это скрытый аспект.

Характеристика Биквинтиля почти такая же, как и Квиконса. Это то, что творчески стимулирует в этой жизни. Это то, что происходит тайно, связано с совершенно неожиданными творческими преобразованиями, которые происходят вокруг нас. Под его воздействием осуществляется гармонизация жизненных ритмов человека, происходит его преобразование в результате участия в духовных сообществах.

4. Тридециль \ast

Тридециль - это аспект с угловым расстоянием между планетами 108° при орбисе $\pm 1,5^\circ$. Это скрытый аспект.

Тридециль - аспект очень слабый. Он указывает на побочные стимулы, которые помогают нам выровнять ситуацию, творчески ее осмыслить. Он управляет творческим сознанием в человеке. Этот аспект может определять возможность принятия неожиданного решения. Он проявляется как некоторая неуправляемость и возможность резко изменить ситуацию, жизненную ориентацию.

Классификация аспектов

Кармические аспекты

Кармические аспекты являются самыми мощными. Это аспекты с угловыми расстояниями между планетами 40° , 100° , 80° и 20° . По аналогии с христианством можно отметить, что в основе их лежат кармические числа. (В христианстве это 40, 100, 160, что означает свободу через ограничение). Итак, существует четыре вида кармических (синих) аспектов.

1. Нонагон ☸

Это самый важный из кармических аспектов, соответствующий углу между планетами в 40° (отсюда нонагон - $360:9=40^\circ$) Орбис для данного аспекта $\pm 2^\circ$. Нонагон - явный постоянно действующий аспект (стихия огня). Действие Нонагона проявляется как долг, требование, внутренний и внешний порядок. Человек будет жить в соответствии с окружающими условностями, с внутренним чувством ответственности.

По силе действия Нонагон равен Оппозиции или Тригону.

В худшем случае нонагон определяет внутренние долги, подчинение, зависимость, безысходность, невозможность вырваться, либо жесткую требовательность, внутреннее торможение, не позволяющее человеку совершить то, что в принципе он сделать в состоянии.

Нонагон сложно скорректировать, т.к. это аспект, действующий постоянно, устойчиво. Нонагон позволяет преображенному человеку осознать фатум и установить контроль над ситуацией.

Если в космограмме кармические аспекты полностью доминируют, а человек не меняется в соответствии с их требованиями, то круг предопределенности становится еще безвыходнее. Но если человек становится на путь эволюционного развития, то выход всегда найдется.

Классификация аспектов

Кармические аспекты

2. Сентагон ✕

Является явным дискретным аспектом с углом между планетами 100° . Орбис для планет $\pm 1,5^\circ$ (стихия воздуха).

Проявление действия Сентагона внезапно и непредсказуемо, как порыв ветра. Поэтому сентагон воспринимается сильнее нонагона, действующего постоянно. На самом же деле сильнее Нонагон.

Сентагон проявляется в жизни с той же силой, что и Квадратуре или Секстиль (соответственно, внезапный удар или неожиданная помощь),

Сентагон проявляется как внезапное торможение, безвыходность, зажатость. В этом случае человек внезапно вынужден подчиниться долгу, порядку, системе, принять ограничения. В лучшем случае человек может неожиданно понять тайный механизм судьбы. По Сентагону человек может получить неожиданную помощь, дающую ему возможность бессознательно управлять ситуацией.

При наличии описанных выше кармических аспектов выходом для человека является садхама или епитимья. Кармические аспекты позволяют, помогают пробудить наш внутренний огонь. Они имеют много выходов на глубинные уровни бытия. Одним из методов работы по кармическим аспектам является йога. Если человек сознательно не пробудит в себе чувство истинного направления, то его уделом будет подавленность, прозябание. У любого оккультного ученика имеются кармические аспекты.

Классификация аспектов

Кармические аспекты

3. Бинонагон ☿

Аспект с углами между планетами 80° при орбисе $\pm 1^\circ$. Это скрытый постоянно действующий аспект (стихия земли). Бинонагон действует через подсознание, через окружающих нас людей. Он проявляется на периферии сознания и действует на внутреннее "Я" человека. По силе действия Бинонагон приравнивается к Квиконсу и Полуквадрату.

Действие Бинонагона выражается в постоянном возврате, в виде скрытой повторяющейся формы, которая позволяет человеку выйти из круга, т.е. дается возможность повторения кармического опыта в целях его лучшего использования.

В худшем случае действие Бинонагона проявляется как внутреннее торможение, тайный контроль или опека, внутренние комплексы, которые сложно преодолеть. В характере человека отмечается тайное торможение; человек становится пассивным перед загадками судьбы.

Классификация аспектов

Кармические аспекты

4. Полунонагон

Это аспект с угловым расстоянием между планетами 20° при орбисе $\pm 0,5^\circ$ (стихия воды). Полунонагон - скрытый дискретный аспект.

С полунонагоном связано осознание таинства, бессознательный контроль. Все это происходит непостоянно, временно, под влиянием окружения, общего настроения других людей. Общее энергетическое поле делает нас как бы более замкнутыми или наоборот, развивающимися. Через окружение приходит напоминание о необходимости уплаты долгов, оно же заставляет нас заниматься тайными делами или приводит к упорядочению, организации. Из-за внезапного действия полунонагон воспринимается сильнее Бинонагона. Иньские (скрытые) аспекты в большей мере действуют на людей, живущих внутренней жизнью.

Все феноменальные аспекты относятся к эволюционным. Так, при переходе на новый уровень сознания кармические аспекты обращаются в свою противоположность: появляется свобода воли, человек получает право свободного развития. Совершая определенные действия, человек вызывает те причины, которые сначала порождают ограничения, а затем создается новый замкнутый круг фатальности, который требует перехода на иной уровень

Классификация аспектов

Сходящиеся и расходящиеся аспекты

При толковании аспекта важно также учитывать, описывает ли аспект грядущие или прошедшие события. Аспект описывает грядущие события, когда более быстрая планета приближается к положению точного аспекта с планетой, которая вращается более медленно. Такой аспект называется сходящимся, и он имеет более важное значение, чем тот аспект, который исчезает, когда более быстрая из планет удаляется от положения точного аспекта с более медленной (расходящийся аспект). Расходящиеся аспекты, в целом, толковать сложнее, чем сходящиеся, так как «кульминация» аспекта уже пройдена.

Сходящийся аспект - это поставленная задача, которая заставляет человека делать все новые и новые попытки и открытия. Опыт по ней будет накапливаться в течение всей жизни. То есть человек тяготеет к новым решениям, которые он не пробовал.

Расходящийся аспект - это опробованная задача, здесь человек в решении новых задач всегда оглядывается и опирается на уже полученный опыт в своих прежних попытках. При таком аспекте человек недоверчиво относится к неопробованным им решениям. В действительности, это уже тонкости, нюансы: можно не учитывать сходящийся либо расходящийся аспект, потому что и без этого в гороскопе достаточно более важной информации.

Чтобы оценить, обрадуют две планеты сходящийся либо расходящийся аспект, нужно знать среднюю видимую угловую скорость движения планет. Точные значения средней угловой скорости планет можно узнать из эфемерид. Данные, приведенные в эфемеридах, ясно показывают, какая из двух планет вращается быстрее, а какая - медленнее. В таблице в предыдущей статье об орбитах приведены средние значения видимой угловой скорости движения планет. В отдельных случаях эта скорость может значительно отличаться от указанного среднего значения из-за влияния циклов попятного движения планеты.

Классификация аспектов

Сходящиеся и расходящиеся аспекты

Это еще одна дополнительная характеристика аспектов, указывающая на их силу. Как негативные, так и позитивные аспекты подразделяются на:

1)сходящиеся

2)расходящиеся

Качества сходящихся аспектов будут активно реализованы в жизни, качества же расходящихся будут пассивными.

Сходящиеся негативные и позитивные аспекты работают более активно, т.е. можно сразу сказать, что у человека события могут реализоваться до того, как он это осознает. Чем больше сходящихся аспектов, тем раньше у человека будет происходить осознание событий и психологических реакций. Чем больше у него расходящихся аспектов; тем позднее он это осознает.

Расчет сходящихся (расходящихся) аспектов производится исходя из знания того, с какой скоростью движутся планеты, какая из них более быстрая, какая более медленная.

Самая быстрая планета Луна , Далее по мере убывания скорости: Меркурий , Венера , Солнце , Марс , Селена , Лилит (Черная Луна) , Юпитер , Восходящий и заходящий лунные узлы и , Сатурн , Хирон , Уран , Нептун , Плутон , Прозерпина.

Сходящиеся аспекты отнимают много энергии, т.е. человек должен активнее проявляться; расходящиеся аспекты - расхолаживают человека, осознание у него происходит значительно позже действия.

Классификация аспектов

Сходящиеся и расходящиеся аспекты

Сходящиеся/расходящиеся аспекты Солнца указывают на особенности поведения отца.

Сх/расх аспекты Луны дают описание матери.

Сх/расх аспекты Меркурия дают описание характера братьев и сестер.

Сх/расх аспекты Венеры говорят о том, как человек тратит деньги.

Сх/расх аспекты Марса показывают, насколько эффективны действия человека.

Сх/расх аспекты Юпитера показывают отношения человека с его учителями и наставниками.

Сх/расх аспекты Сатурна характеризуют отношения с людьми пожилого возраста.

Сх/расх аспекты Урана дают описание человека с друзьями.

Сх/расх аспекты Нептуна показывают взаимоотношения человека с религией, Богом.

Сх/расх аспекты Плутона характеризуют отношения человека с финансовыми организациями.

Сх/расх аспекты Хирона показывают, как влияют двойственность и парадоксы на жизнь человека.

Еще сходящиеся аспекты Луны в мужском гороскопе указывают на его жену (жен).

Планета в сходящемся аспекте с лунной показывает характер жены, возможно, ее профессию. Дом, где находится эта планета - может показать место знакомства с ней.

Градус этой планеты - день рождения (солнечный или лунный). Это по Птолемею.