

ДИЗАЙН-МИСЛЕННЯ

Чому навчає:



**Підходи та
методи**



**Отримувати натхнення
від людей**



**Створюва
ти та
тестувати**



**Вчитися із
зворотнього зв'
язку**



Генерувати ідеї



**Розвивати свої
дизайн-навички**



Що таке

ДИЗАЙН-МИСЛЕННЯ?



Дизайн-мислення

це метод

вирішення



**Дизайн-мислення
це спосіб робити**

досвід людей, для яких

вчесь створюєте

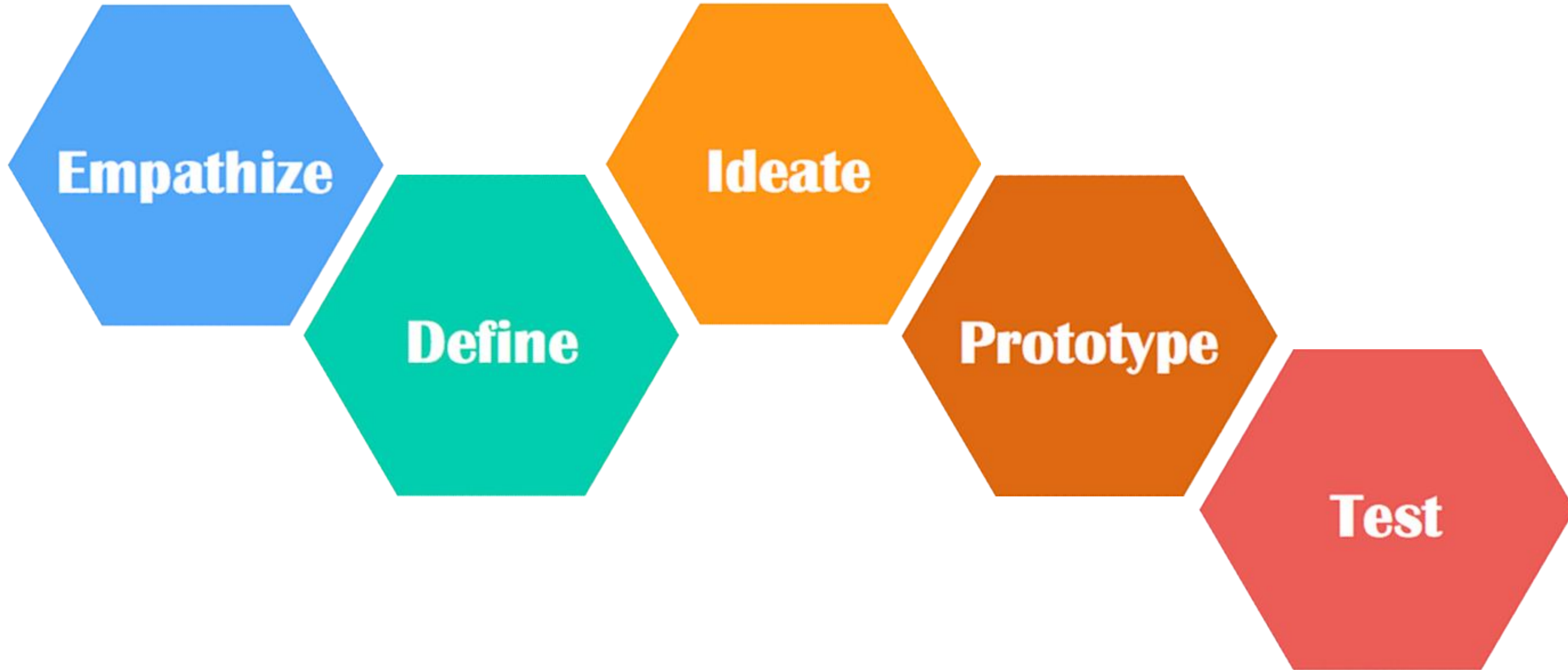

Дисципліна
дизайну прагне
створити продукт,
який є настільки
бажаним, що
люди втрачають
голову

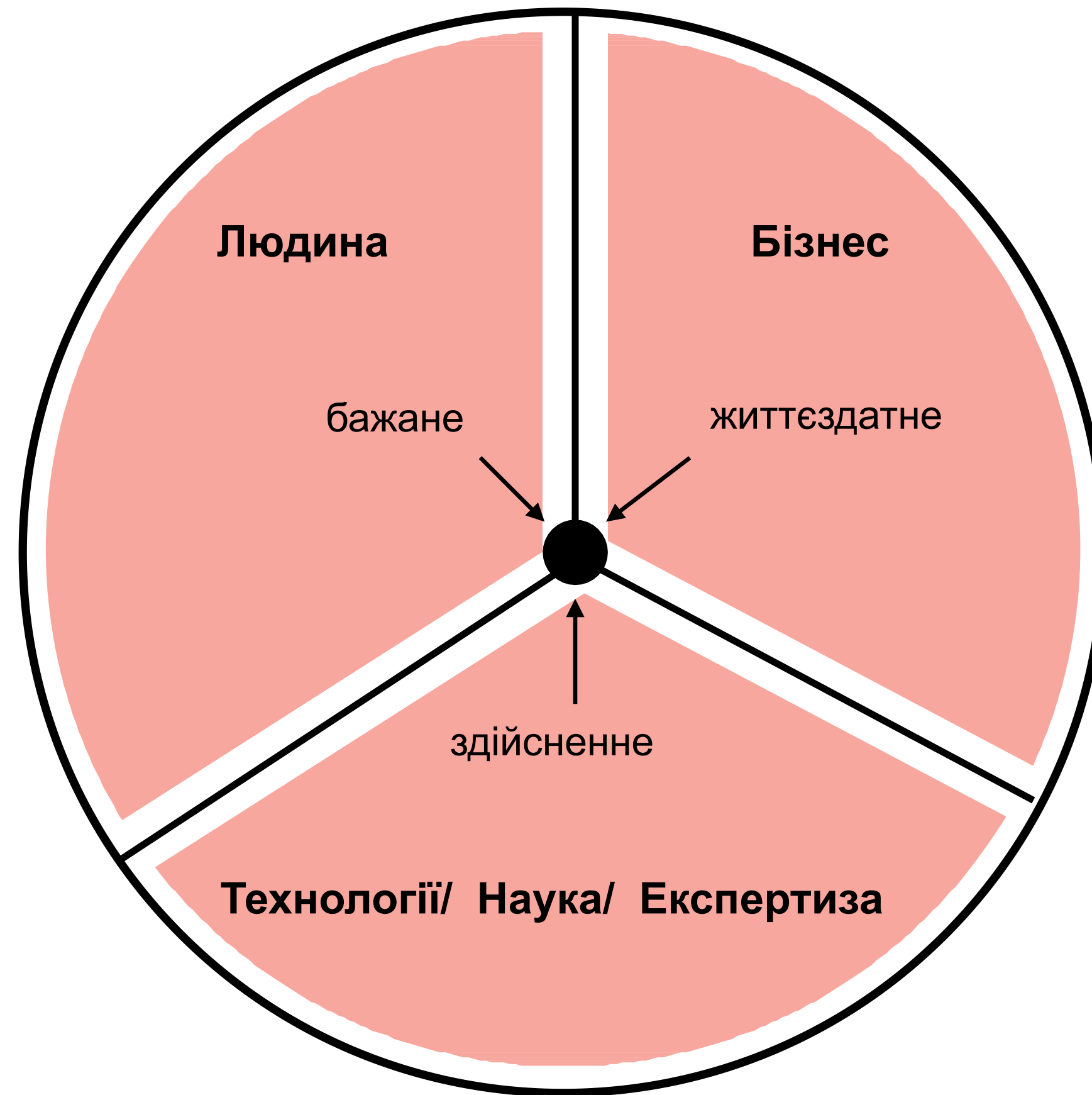

Бізнес хотів би
бачити як продукт
генерує
надзвичайно
великі прибутки

Технологічна сторона прагне до того,
щоб продукт функціонував
бездоганно

Дизайн-мислення

≠

**графічний
дизайн**



Дизайн-мислення

це спроба створити новий

бізнес / сервіс / пристрій /

сценарій / стратегію / модель

“Більшість людей роблять помилку, коли думають що дизайн - це те, **як це виглядає**. Люди думають дуже поверхнево — що дизайнерам дають коробку і кажуть “Зробіть так, щоб це виглядало красиво”.

Це зовсім не те, чим є дизайн. Це не тільки те, як це виглядає - це те, **як це працює**”

Стів Джобс, засновник Apple Computer

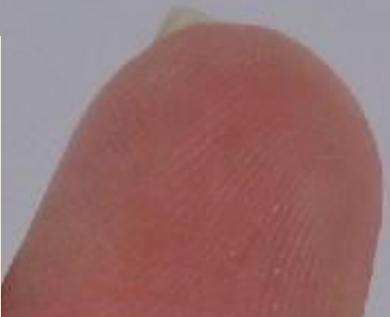
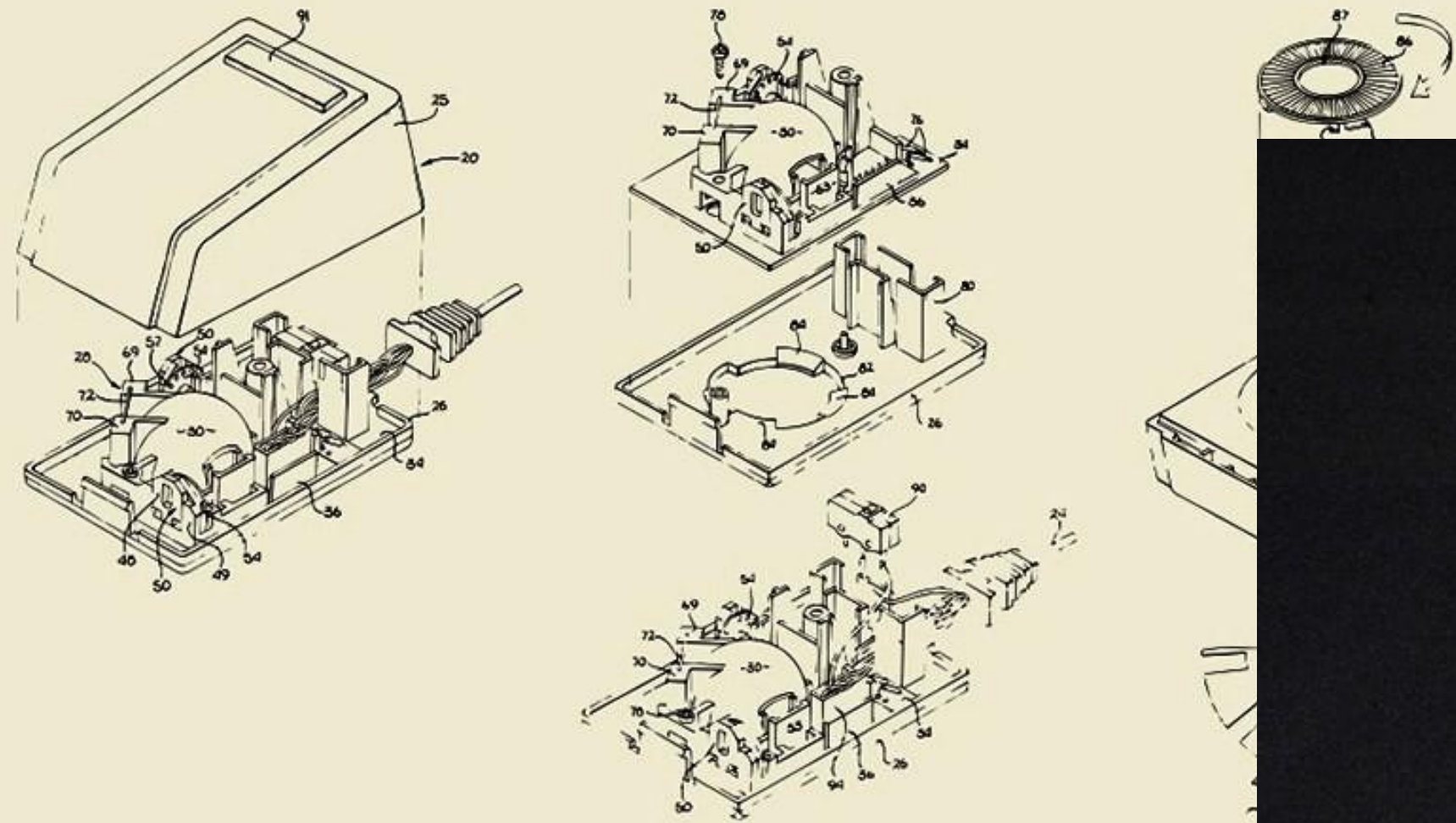



**Дизайн-мислення -
спосіб знаходити і**

проблеми інших



**Технології самі
по собі не є
найбільшими
підривними
інноваціями ...**

**Проте не бути
клієнторієнтованим
зараз — найбільша
загроза будь-якому
бізнесу**

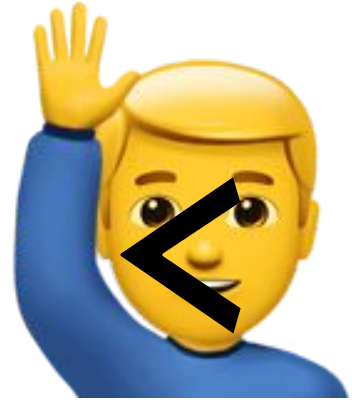

Дизайн-мислення - спосіб

ЯК ВИКЛИК

Бізнес- Мислення

Проблема

Рішення

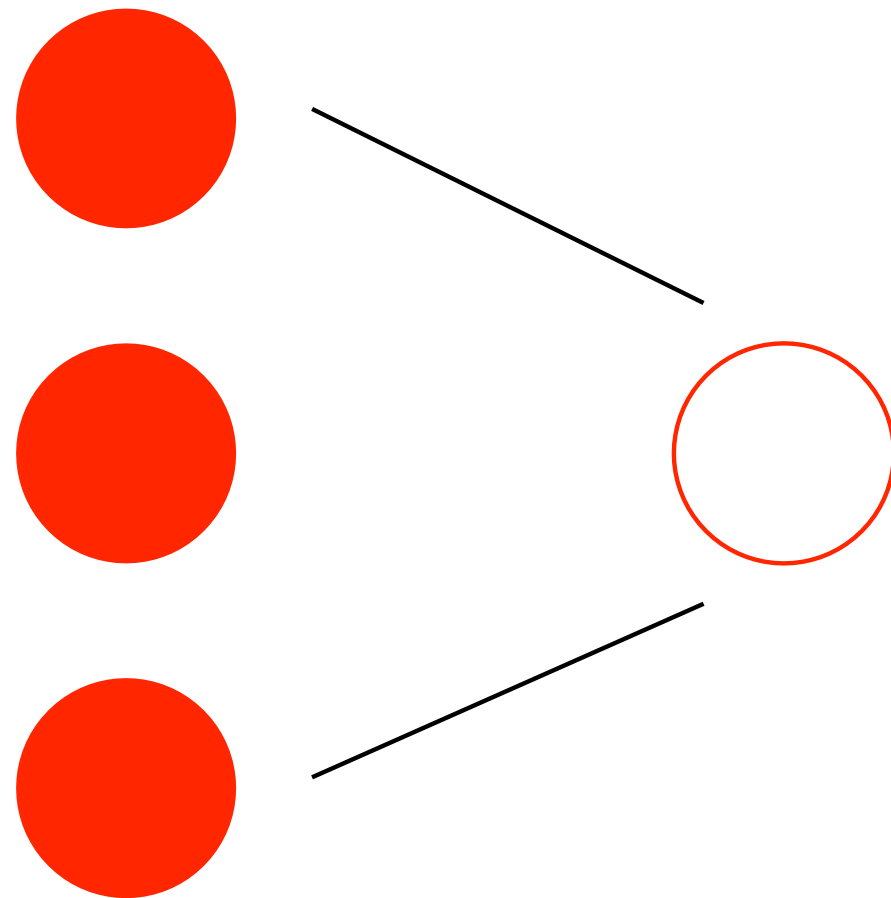

Дизайн-мислення

Зрозуміти

Проблема

Рішення

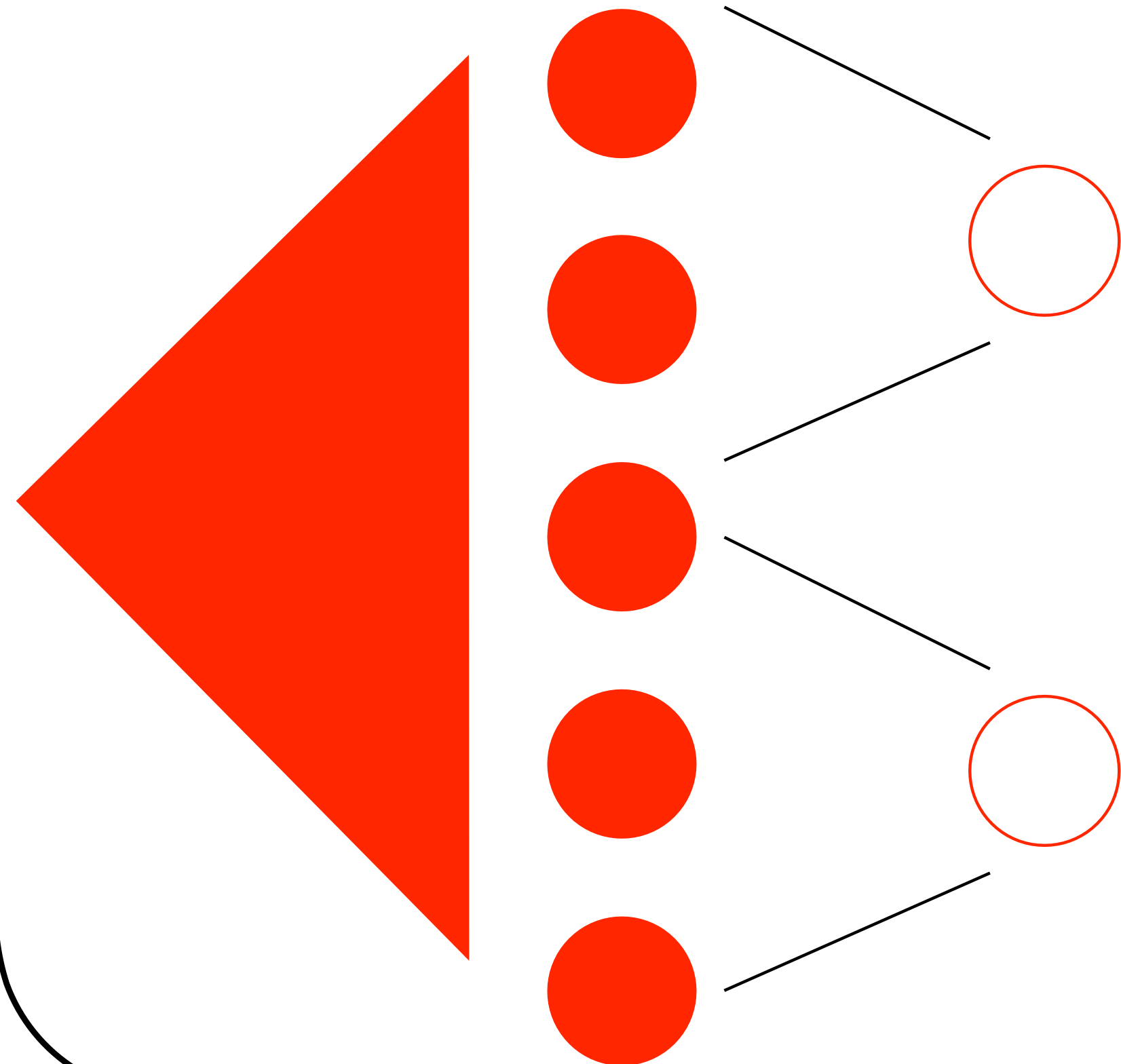



**Якщо ви хочете займатись
інноваціями - вам
потрібно займатися
дизайном**

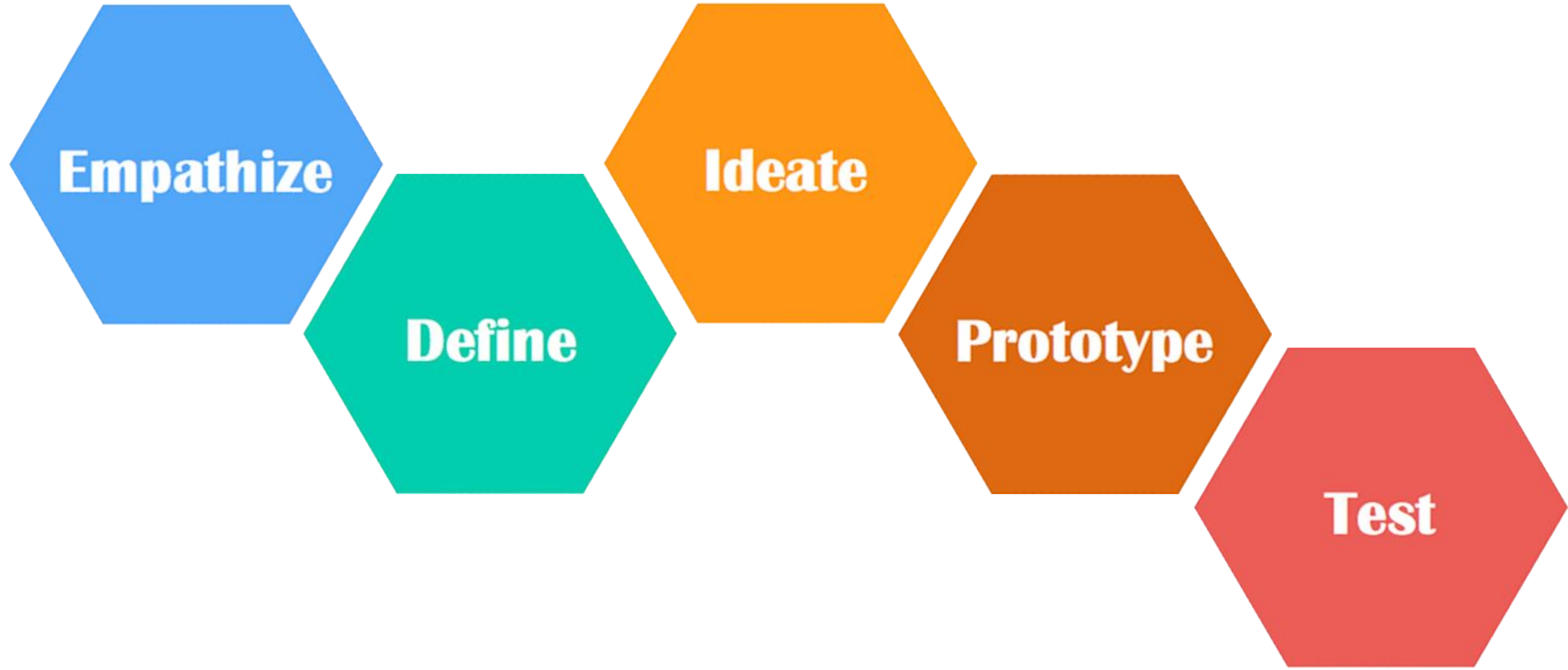

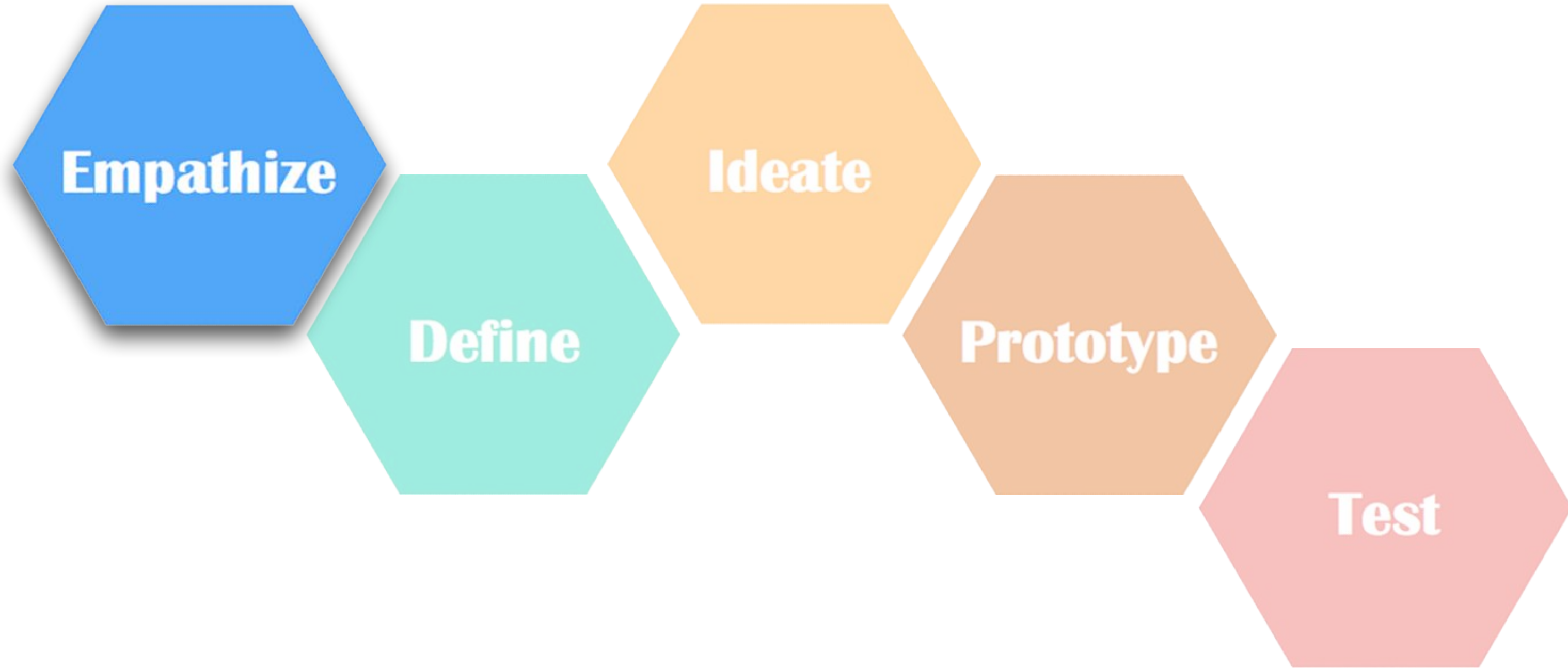



Те, що люди кажуть, те
що люди роблять і те що
люди кажуть що вони
роблять — дуже різні речі.

Маргарет Мід,
американська
антрополог

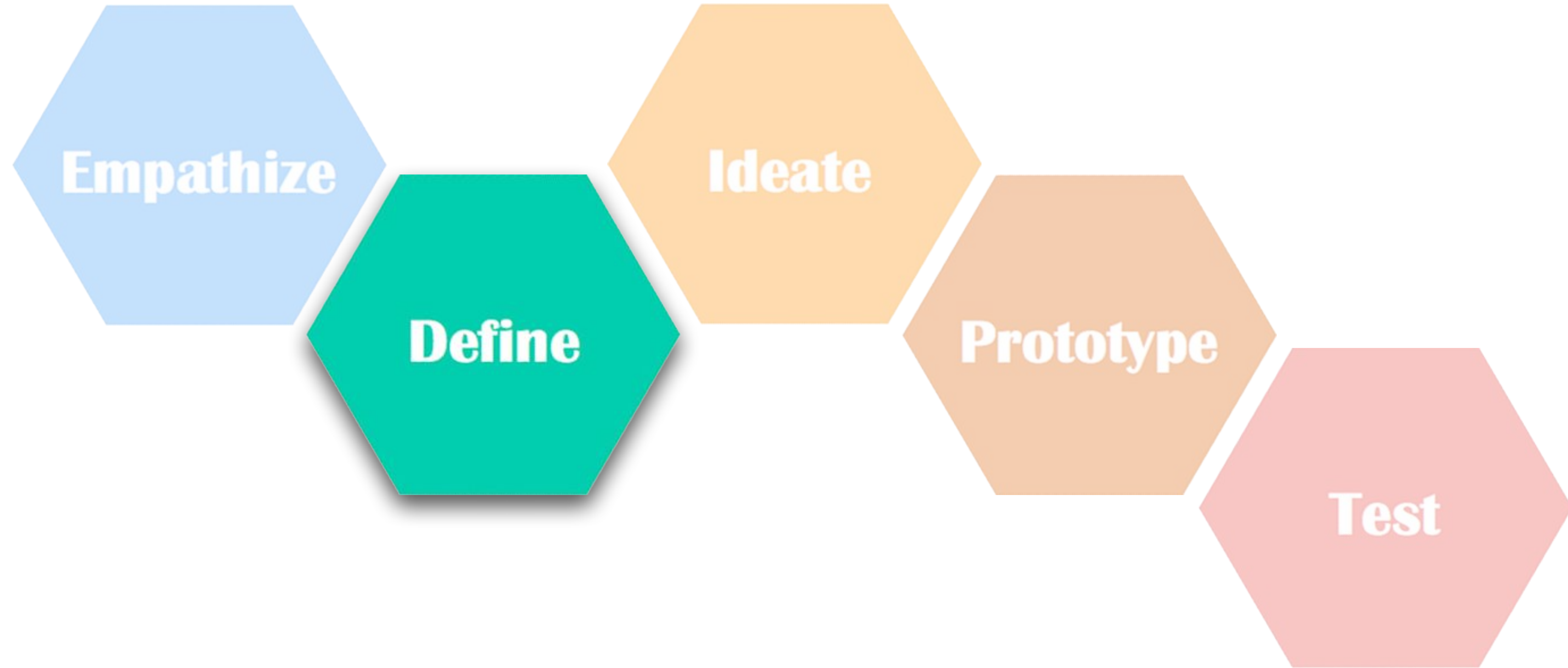

“

Якби я мав одну
для вирішення
проблеми, я б витратив
55 хвилин на роздуми
про саму проблему і 5
хвилин на роздуми про
рішення

— Albert Einstein, physicist —

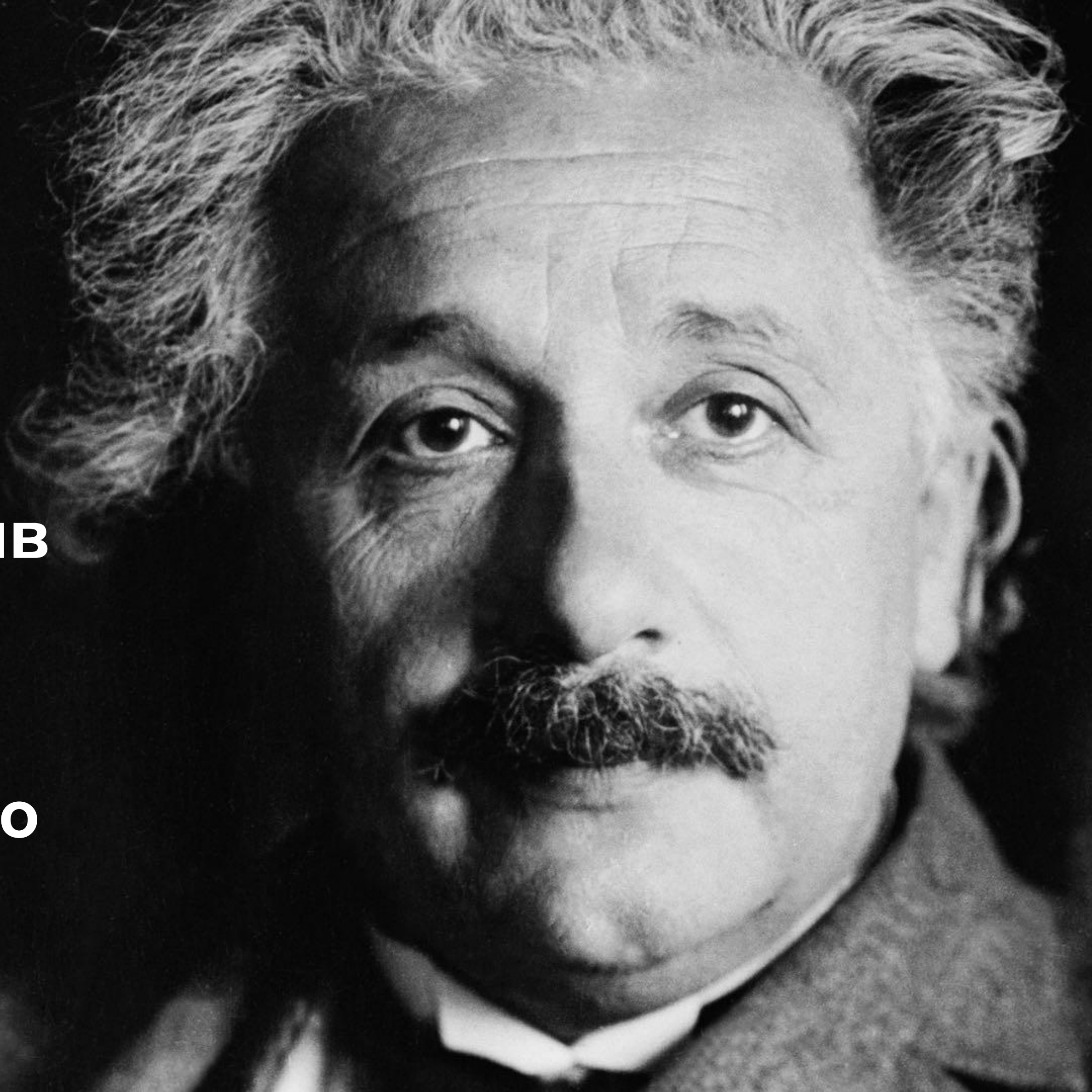

Пошук потреб

Видим

і

Приховані

Сен

с





Подумайте про двох користувачів:

Обидва народилися в 1948, обидва чоловіки,
виросли у Великобританії, одружені, успішні
та багаті.

Обидва мають двох дітей, люблять собак і
Альпи



**Принц
Чарльз**



Оззі Озборн

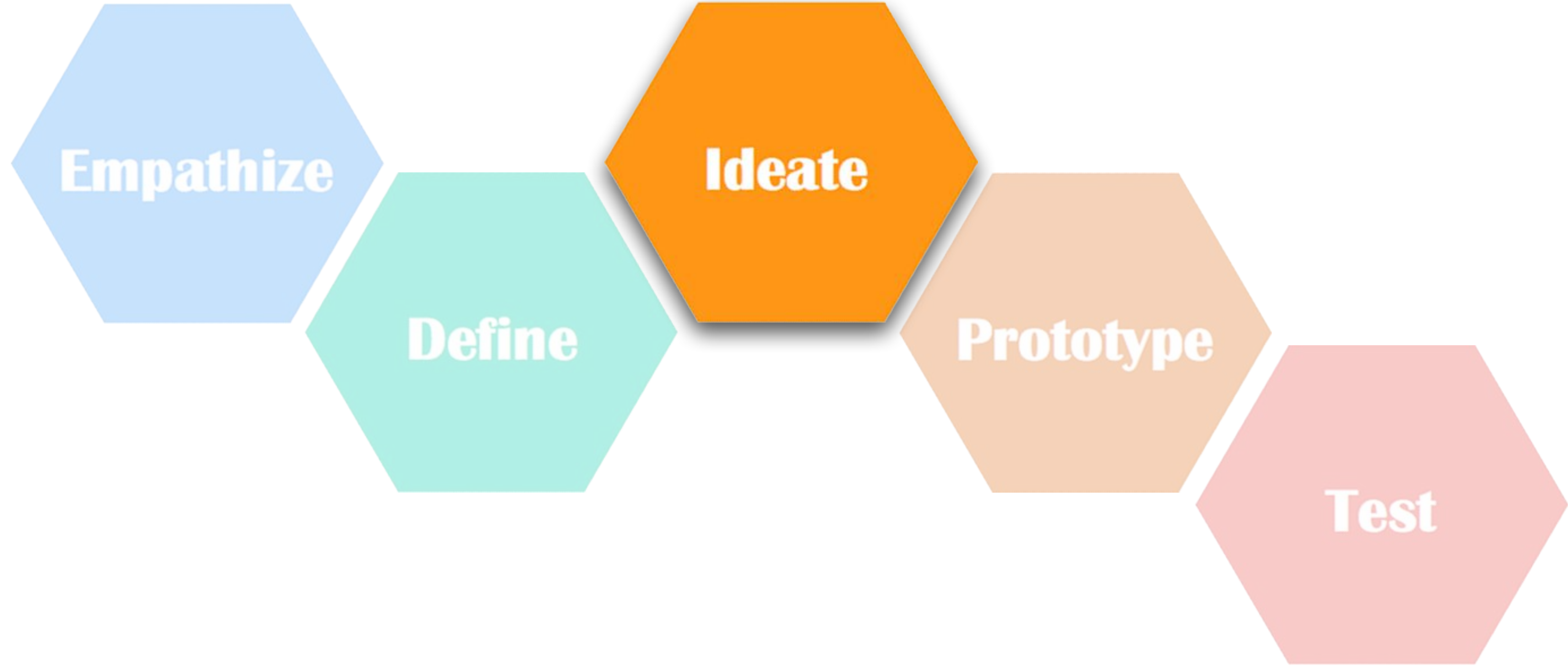



**Щоб отримати
хорошу ідею - вам
треба багато ідей**

Linus Pauling, an American chemist,
won two Nobel Prizes

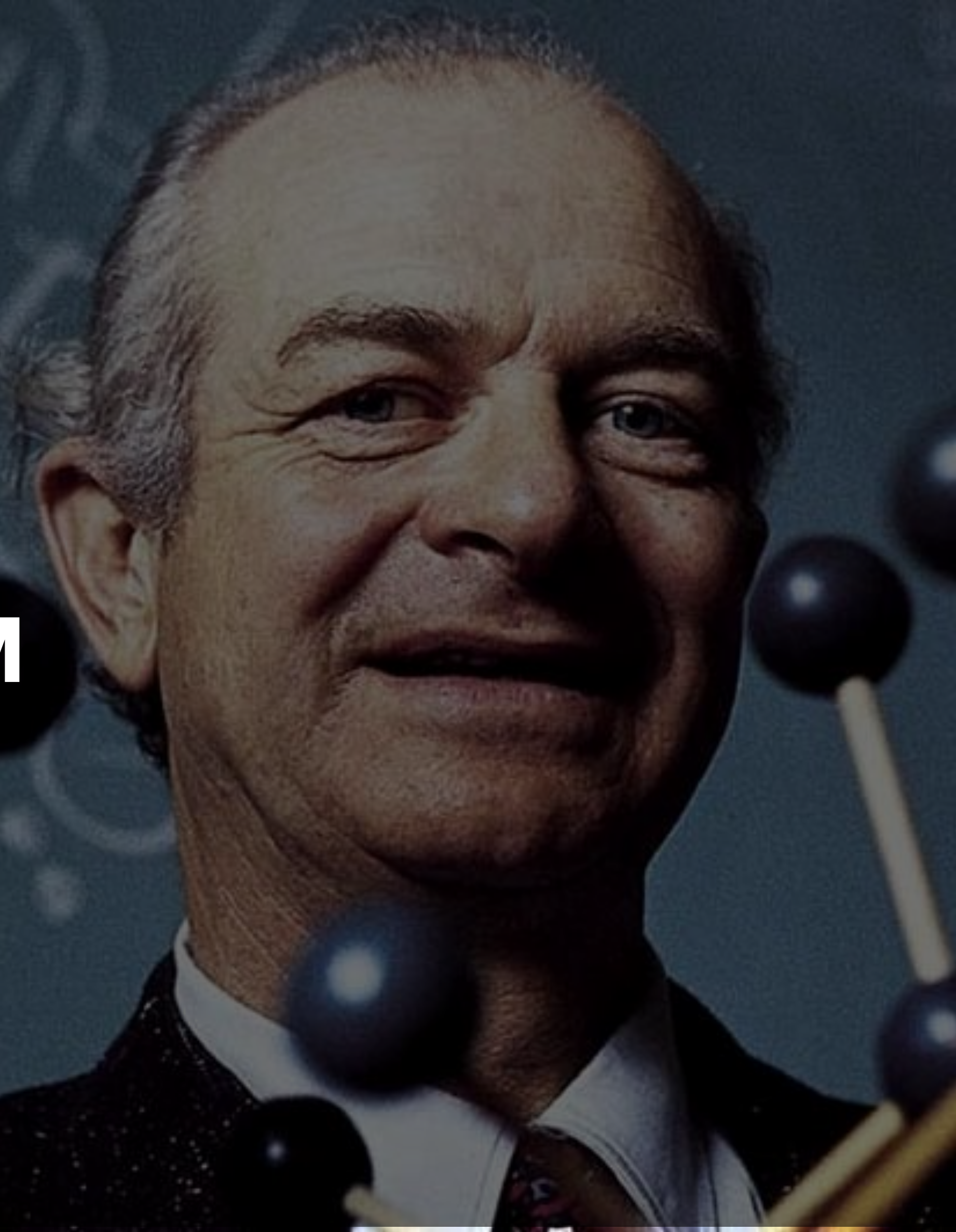

Мозковий штурм



Не оцінюйте



Дикі ідеї



Надбудуйте над ідеями



Малюйте

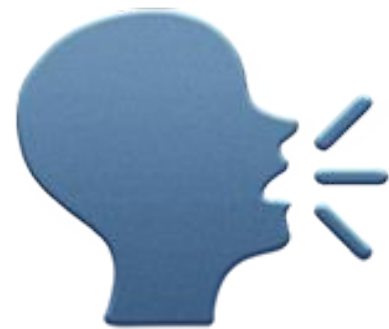

**Не
перебивайте**



**Головне —
кількість**



Відпустіть



Фокусуйтеся

Empathize

Define

Ideate

Prototype

Test

Прототип



Модель



Ескіз



Рольова гра



Сценарій поведінки



**Бізнес-
модель**



Сторібор



Реклама



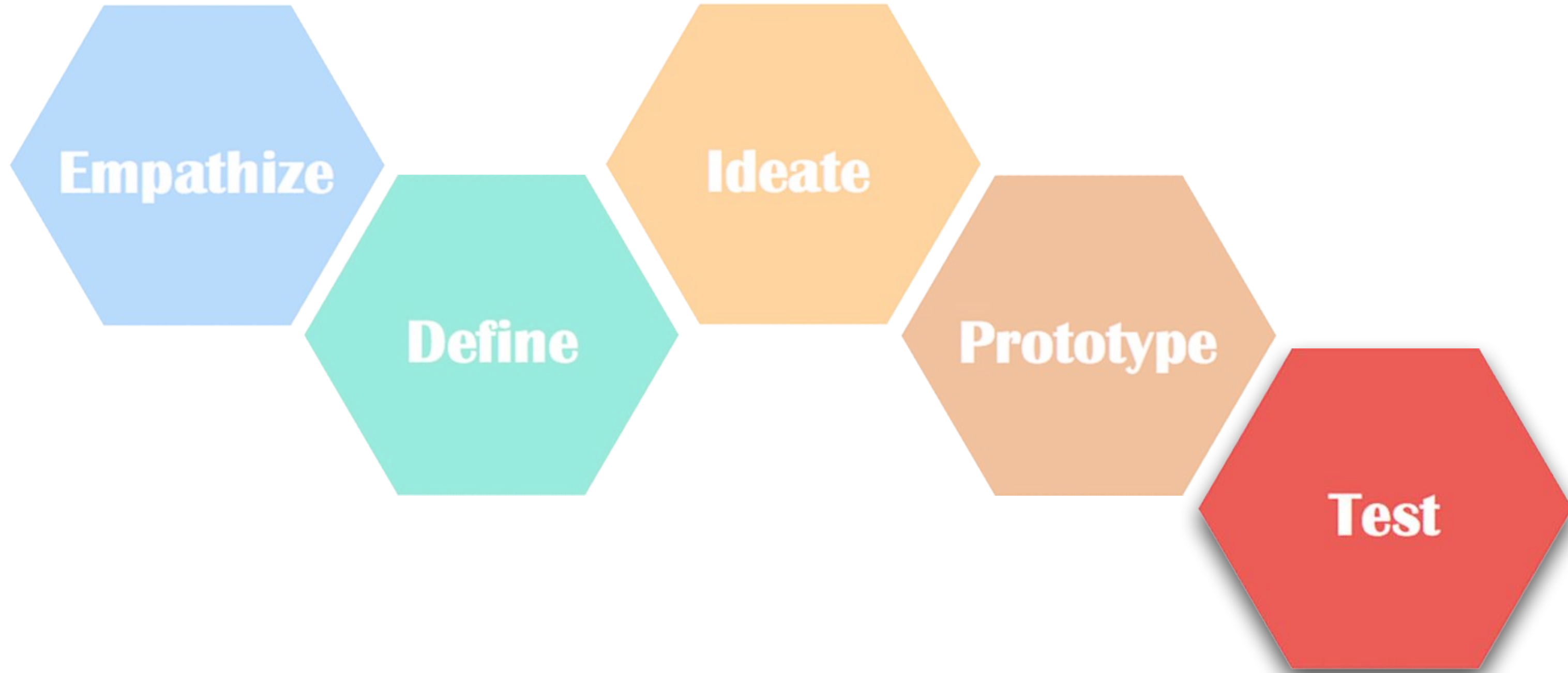

Next steps

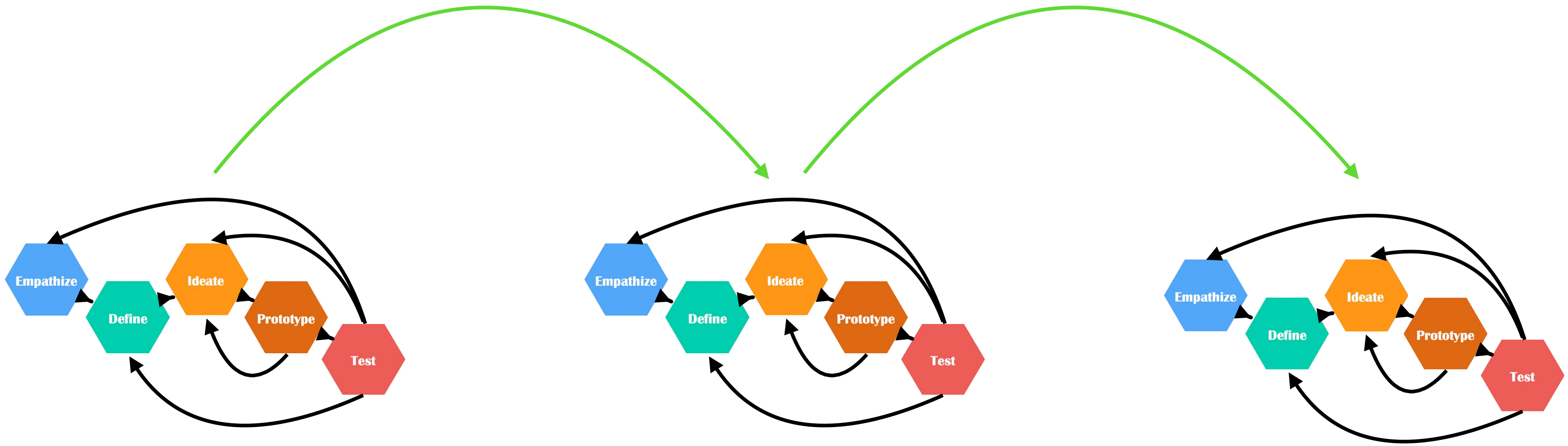

Usability

Value

Створіть точку зору

Використайте цей шаблон, щоб створити формулювання точки зору. Вона складається з 3х компонентів: **користувач**, **потреба**, та **інсайт**.

[користувач/персона] потребує **[потреба]** тому що **[неочікуваний інсайт]**

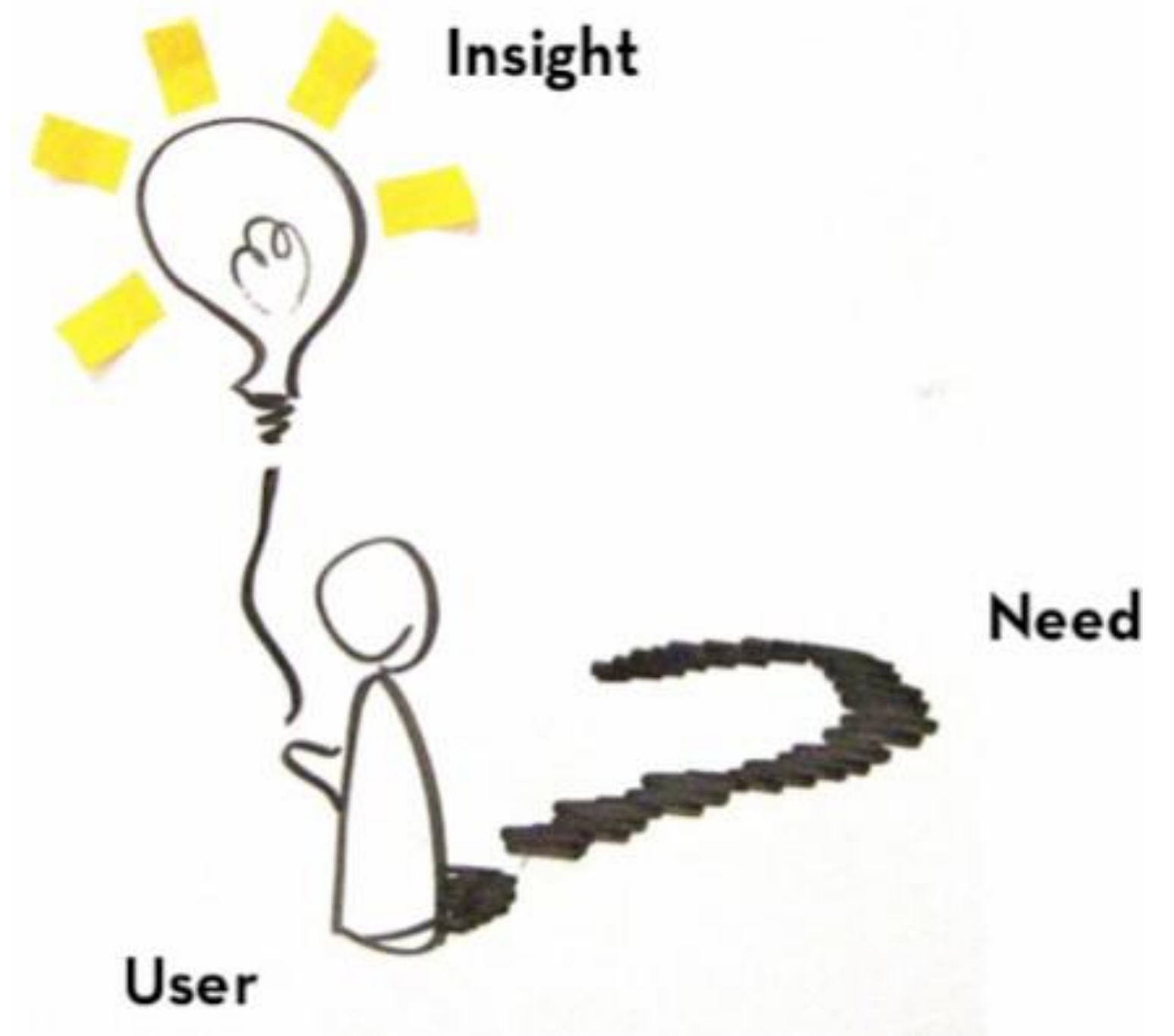

Користувач: Молодь
(учень, студент)



**конкретний
користувач**

Потреба: харчуватися
корисною для здоров'я
їжею, проте швидкого
приготування



**глибинна
користувача**

потреба

**неочікувана знахідка
в результаті
дослідження (прихована
потреба)**

Інсайт:



АНКЕТА

1. Чому здорове харчування є важливим для Вас?
2. В який спосіб Ви хотіли би отримувати їжу? Чому?
 - 2.1. Купувати в магазині;
 - 2.2. Купувати на вулиці (кіоск, вагончик);
 - 2.3. Споживати в кафе (ресторані швидкого харчування);
 - 2.4. Замовляти доставку (телефон, інтернет, в т.ч. через соцмережі);
 - 2.5. Ваш варіант
3. Чому для Вас Зовнішній вигляд їжі має значення?
4. Об'єм страви (важливий, неважливий). Чому?
5. Чи важливий для Вас час доби споживання їжі? Якщо так, то чому?
6. Яку HealthyFastFood і чому Ви би купили?
 - 6.1. Перша страва;
 - 6.2. Основна страва;
 - 6.3. Десерт.
7. Чому Ви споживаєте напої разом з їжею? Чи змінили би їх, споживаючи HealthyFastFood?
8. Чому час очікування є важливим при приготуванні їжі?
9. Запитання інтерв'юєра



ЯКИМ ЧИНОМ

ЗАДОВОЛЬНИТИ ПОТРЕБУ

(ІНСАЙТ)

У ЗДОРОВІЙ ЇЖІ ШВИДКОГО

ПРИГОТУВАННЯ?

HealthyFastFood

