

Дополнительная  
общеразвивающая программа  
«География и современные  
технологии изучения планеты  
Земля»



# Основы социальной географии

Авторы – профессор кафедры экономической и социальной  
географии Северо-Кавказского ФУ Н.А. Щитова,  
старший преподаватель кафедры социально-экономической  
географии ПГНИУ А.С. Лучников

# Социальная география

- отдельная наука в рамках ОГ, занимающаяся изучением закономерностей пространственно-временной организации социальной сферы общества, особенностей функционирования и развития территориальных социальных систем, а также управления ими

# Объектно-предметная сущность

- **Объекты изучения** – территориальные общности людей, их связи с производством и окружающей средой, а также территориальные социальные системы
- **Предмет изучения** – пространственные процессы и формы организации жизни людей с точки зрения условий их труда, быта, отдыха, развития личности и пр.

**«Благополучие, слава и цветущее состояние государства от трех источников происходит. Первое – от внутреннего покоя, безопасности и удовольствия подданных, второе – от победоносных действий против неприятеля с заключением придаточного и славного мира, третье – от взаимного сообщения внутренних избытков с отдаленными народами через купечество»**



*«Начало сего полагаю самым главным делом: сохранением и размножением российского народа, в чем состоит величество, могущество и богатство всего государства, а не в обширности, тщетной без обитателей».*

**Таким образом, благополучие страны  
есть функция от трех переменных:**

- 1. Высокое качество жизни**
- 2. Геополитическое преимущество**
- 3. Выгодное территориальное разделение труда**

# Исторические особенности развития СГ

- В раннее советское время СГ не существовала как наука
- В 1970-е гг. с развитием представлений о ТСЭС появляются первые идеи относительно социальной эффективности. С 1974 г. – ЭиСГ.
- В 1990-е гг. резкое увеличение количество социально-географических исследований

# Социально-ориентированные дисциплины, появившиеся в 1970-1980-е гг.

- **Рекреационная география** (*Преображенский В.С., Мироненко Н.С., Твердохлебов И.Т.*)
- **География обслуживания** (*Ковалев С.А., Меркушева Л.А., Алексеев А.И.*)
- **География образа жизни** (*Райтвийр Т., Эстония*)
- **География культуры** (*Веденин Ю.А., Дружинин А.Г.*)

# Цели и задачи СГ

**Цель** – использование результатов научных исследований для достижения благоприятной для людей территориальной организации социальной жизни

## **Задачи:**

- 1) анализ условий, причин и факторов, которые «рождают» различия социальных явлений;
- 2) изучение социальных общностей районов различного таксономического ранга;
- 3) анализ уровней социального развития районов;
- 4) исследование географических проблем образа, качества и уровня жизни населения;
- 5) работы в области региональной социальной политики



# Территориальная общность людей (ТОЛ)

- исторически сложившаяся устойчивая, социально организованная совокупность людей, объединенная совместным их проживанием на одной территории и системой связей, возникающих в результате процессов общественного развития, которые протекают в рамках этой территории

# Особенности ТОЛ

- Территориальная концентрация населения
- Однородность условий функционирования каждой общности
- Развитые социальные связи внутри нее
- Активное районообразующее значение для окружающей территории

# Иерархия ТОЛ

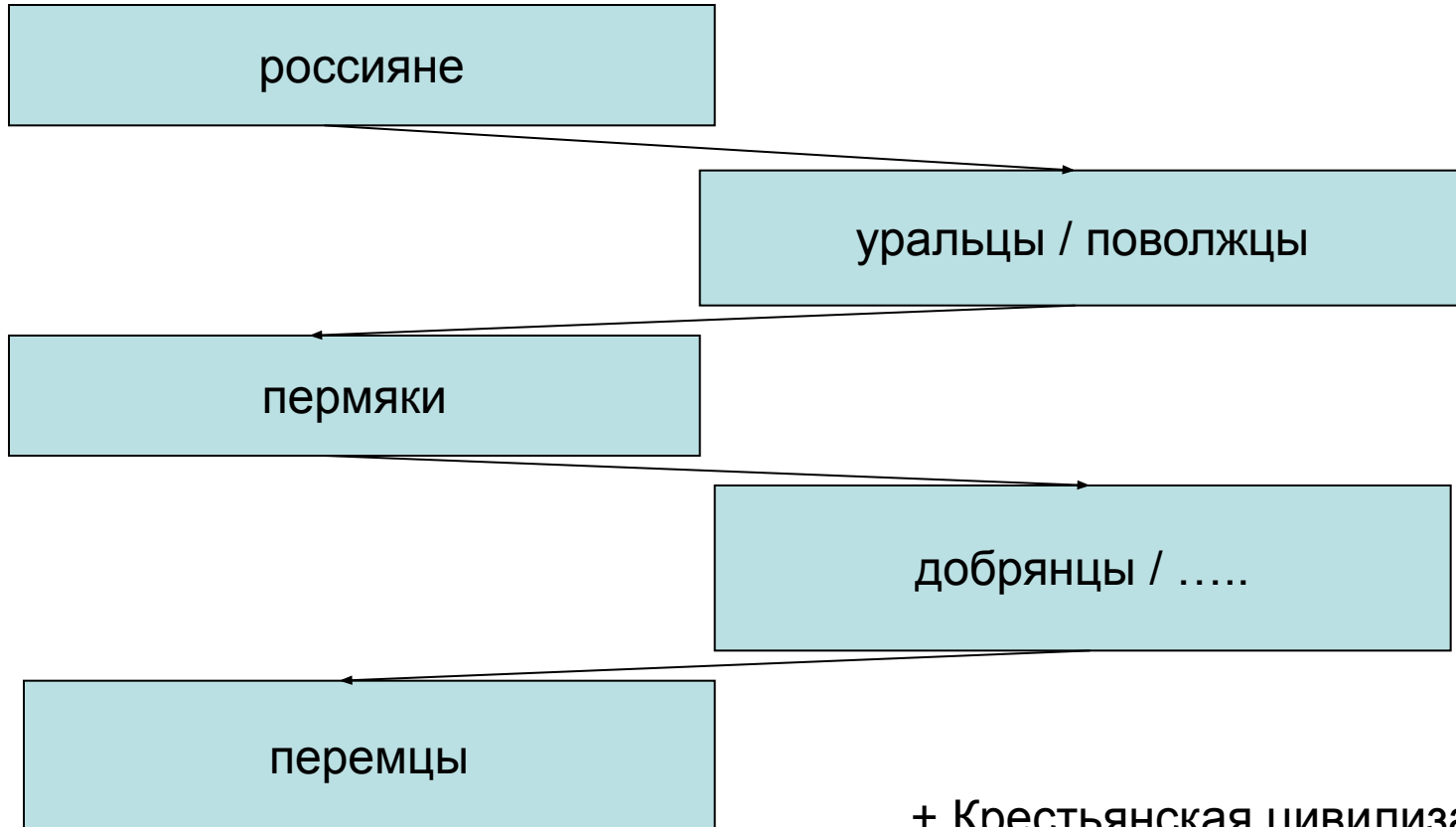

+ Крестьянская цивилизация  
Советская цивилизация

# **Территориальная идентичность – отождествление индивида себя с конкретной территорией**

## **Проявление:**

- 1. Образование, вуз, школьные уроки (региональный компонент)**
- 2. Региональная символика (герб, флаг, гимн)**
- 3. Бренды**
- 4. Бытовые пристрастия населения (футбольные, культурные, продуктовые и т.п.)**
- 5. Политика (региональные элиты, выборы, политические пристрастия)**

# Основные понятия СГ

- **Условия жизни** (природные, трудовые, сервисные, социально-бытовые, культурные и пр.)
- **Уровень жизни** (материальные доходы)
- **Качество жизни** (комфортность среды обитания)
- **Образ жизни** (особенности проживания и уклада жизни)

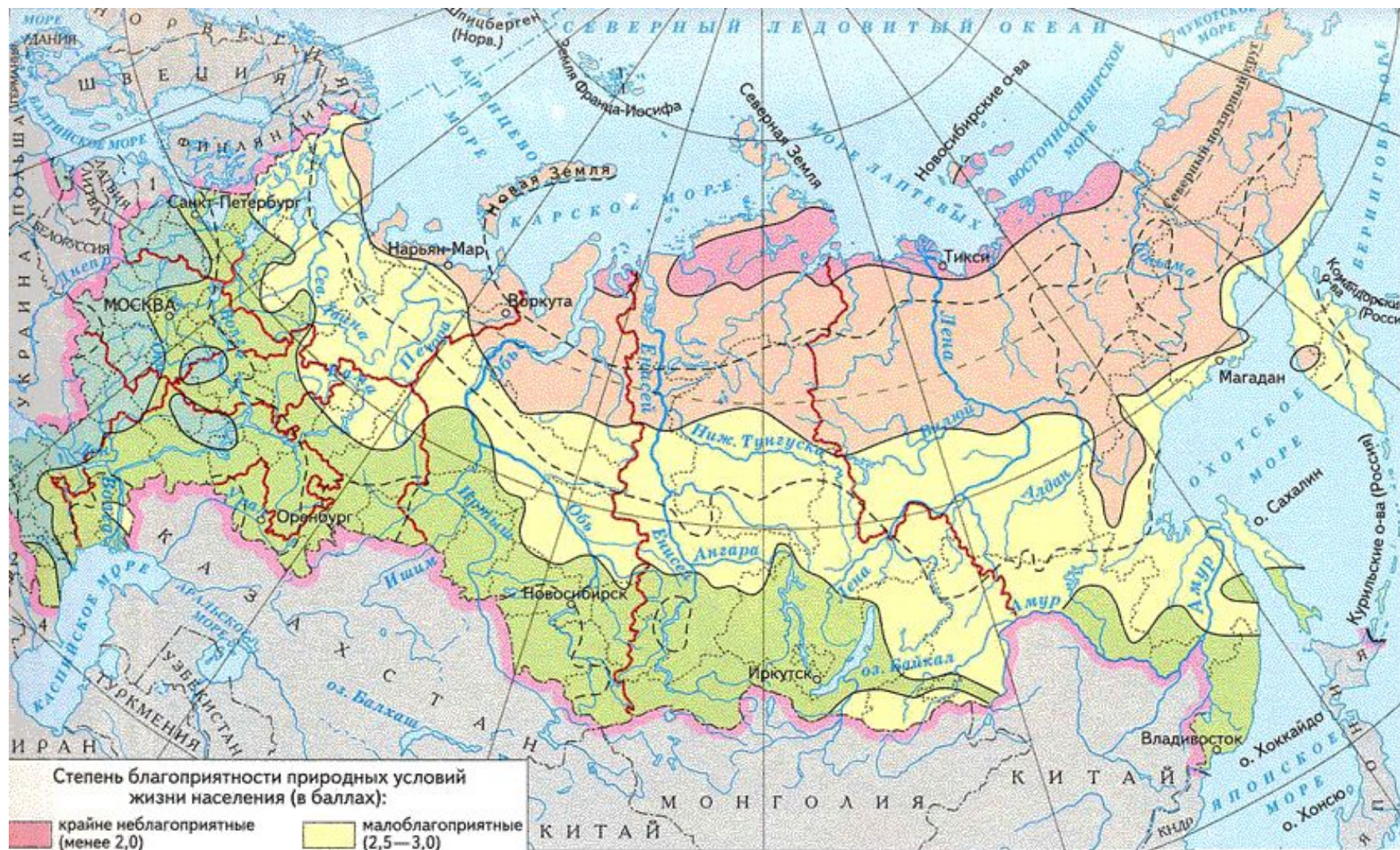

Степень благоприятности природных условий жизни населения (в баллах):

- крайне неблагоприятные (менее 2,0)
- неблагоприятные (2,0—2,5)
- наиболее благоприятные (более 3,5)
- малоблагоприятные (2,5—3,0)
- благоприятные (3,0—3,5)

— Основные изовиты  
 - - - Промежуточные изовиты (через 0,25 балла)

Границы крупных экономических районов

Цифрами на карте обозначены:  
 1 Эстония    3 Армения  
 2 Грузия    4 Азербайджан

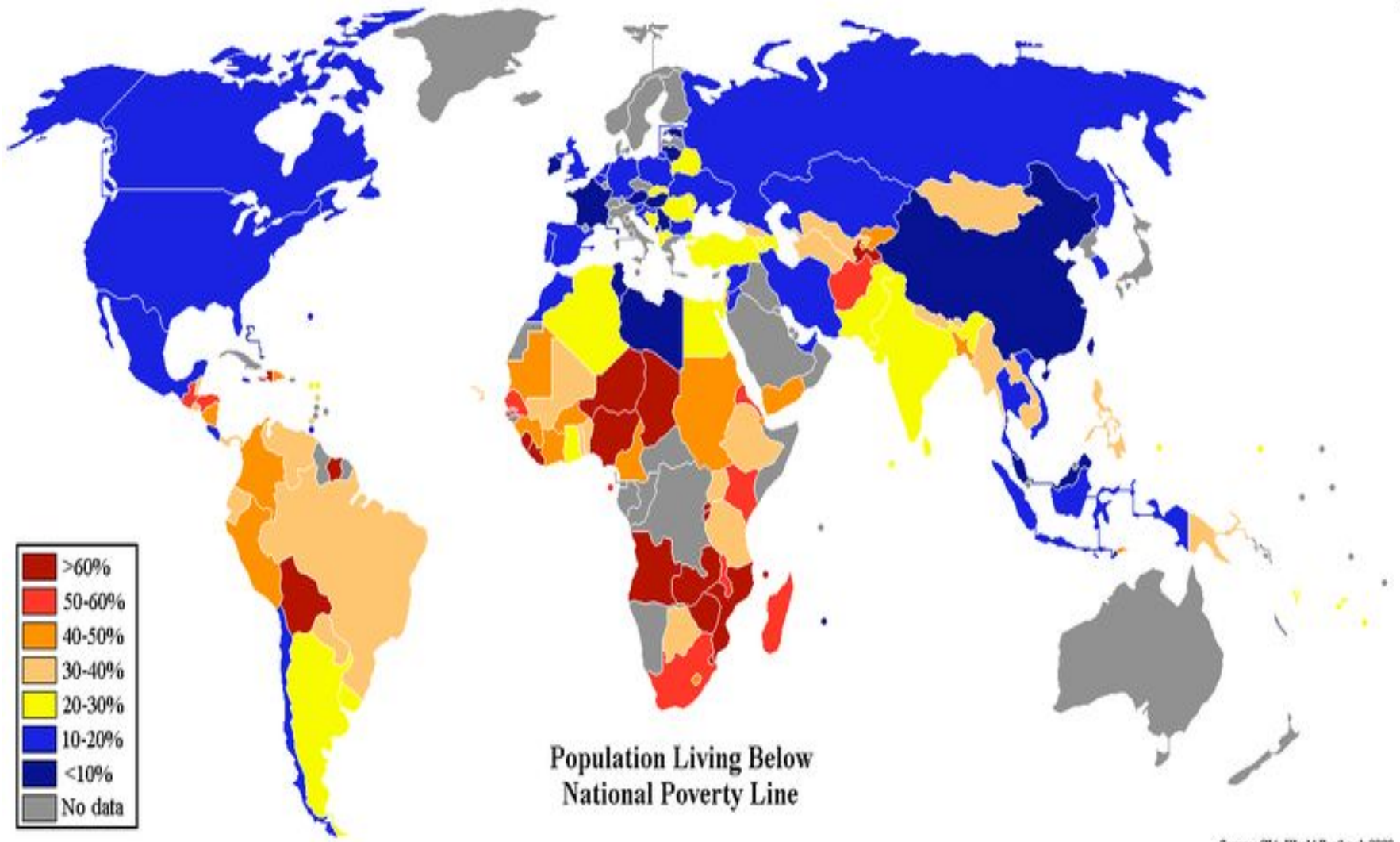

**Доля населения с доходами ниже национальной черты бедности** (География уровня жизни и география бедности)

## **Качество жизни –**

**единство объективных оценок и субъективных мнений людей о состоянии и условиях жизнедеятельности в конкретных географических местах**

**обладает сложной структурой и характеризует как само население, так и среду, в которой проживают люди.**



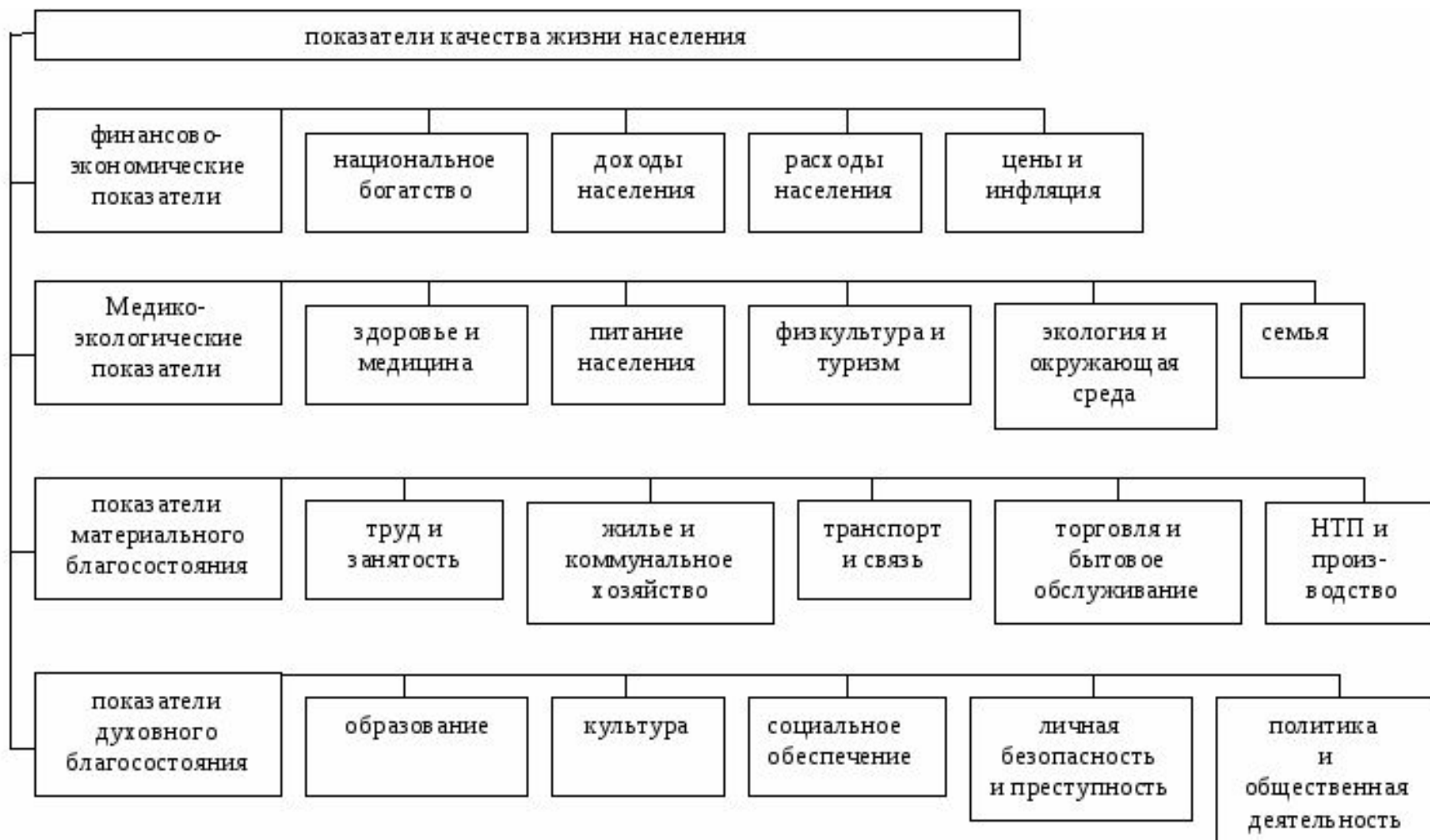

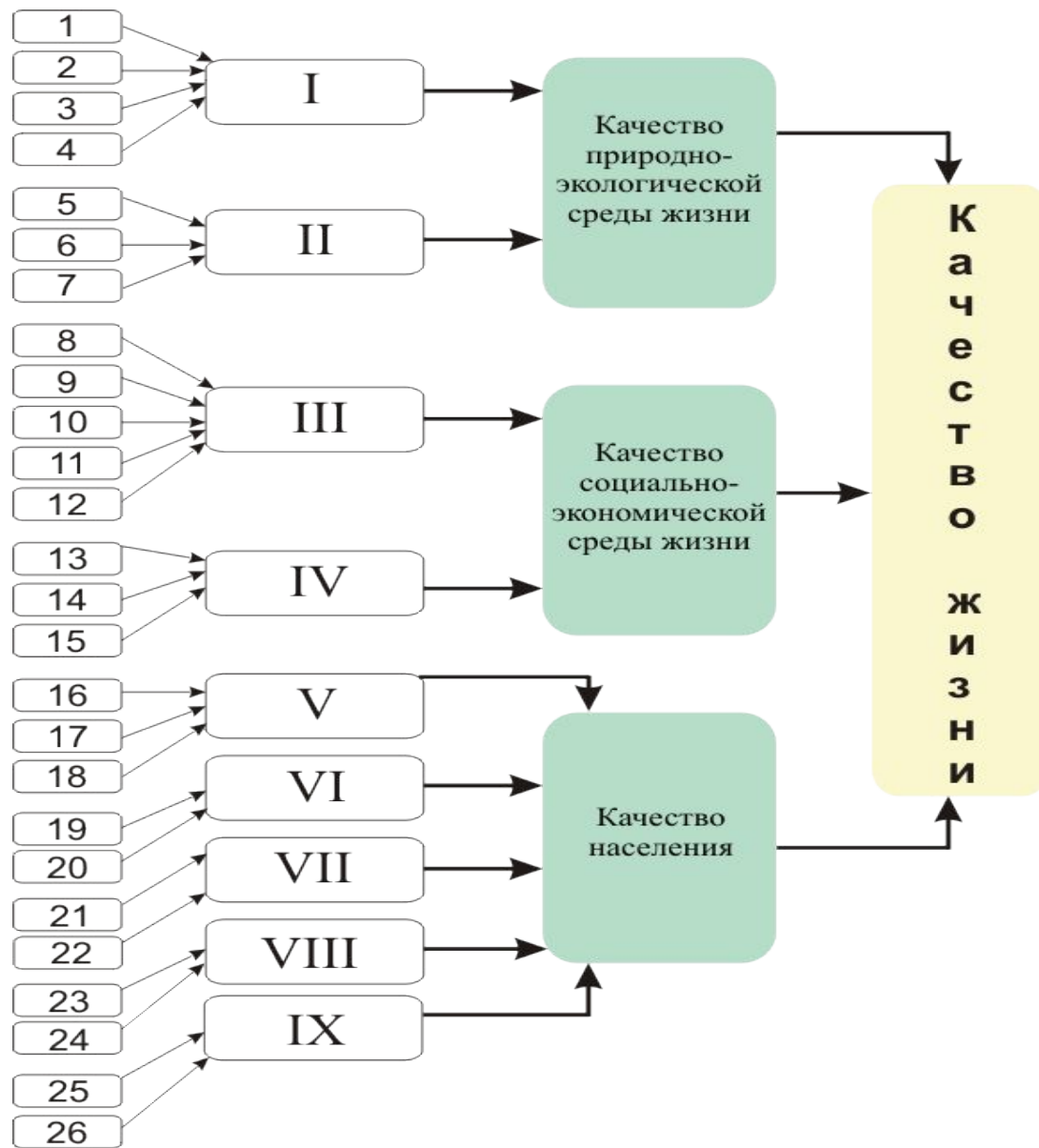

**Структура категории «Качество жизни населения»**

# **Индекс человеческого развития (ИЧР)**

**ЧТО ЧЕЛОВЕКУ НУЖНО ДЛЯ  
УСПЕШНОЙ ЖИЗНИ?**

**ИЧР= материальное благосостояние +  
здоровье + образование**

# Индекс человеческого развития

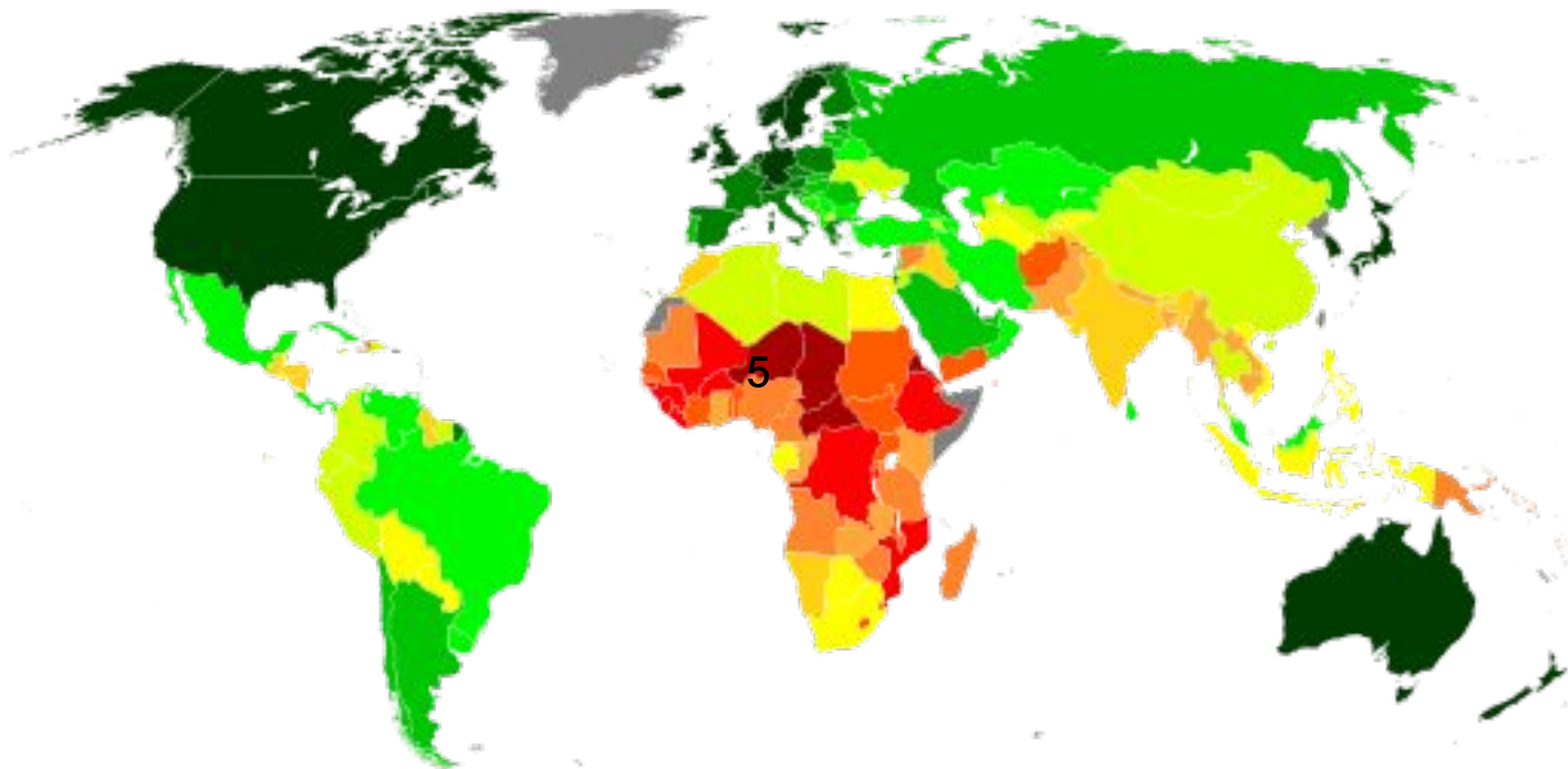

**Образ жизни** – сложившаяся в данных культурно-исторических условиях система наиболее типичных, устойчиво повторяющихся изо дня в день видов деятельности людей, направленных на удовлетворение основных потребностей



# Территориальная дифференциация образа жизни

## Географические типы образа жизни



# География образа жизни

- география потребностей и потребления (питания, одежды, красоты и пр.);
- география отдельных видов нематериальной деятельности людей;
- поведенческая география;
- география мобильности населения (миграции людей, туризм и пр.);
- хроногеография (человек и его жизнь в пространстве и времени)

Территориальная  
социальная  
напряженность

Недоброжелательные отношения (различной степени остроты), складывающиеся между представителями разных ТОЛ или между различными группами одной ТОЛ

## География счастья

Территориальная  
социальная  
безопасность

Такое состояние территории, при котором отсутствует угроза нормальной жизни населения

криминальная

миграционная

демографическая

этническая

Территориальное социальное  
неравенство / равенство

Социальное благополучие



# СГ дала возможность появлению

- Географии сервиса (обслуживания) и ее видов
- Географии туризма и отдыха
- Географии сельской местности
- Поведенческой географии
- Имагинальной географии
- Географии социальных проблем и девиантного поведения (наркомании, проституции, самоубийств)
- Географии преступности
- Географии бедности
- Социальной экологии, изучению территориальных социально-экологических систем