

# Пластиналы конвейерлер

- Конвейердің негізгі үлгілері



- Пластиналы конвейерлер үйілген және дара жүктерді тік жазықтықта немесе арнайы жасалған аяларда берілген жолдармен толассыз тасымалдауға қызмет етеді.

- Конвейердің тарту элементі болып бір немесе екі шынжыр, жуктасымалдағышы болып берілген бағыт бойынша жүретін, жеке пластинадан тұратын қатты металлды немесе, көбінесе, ағаш, пластмассалы, резинаматалы төсеніш болып табылады. Сондықтан пластиналы конвейер деп аталады.

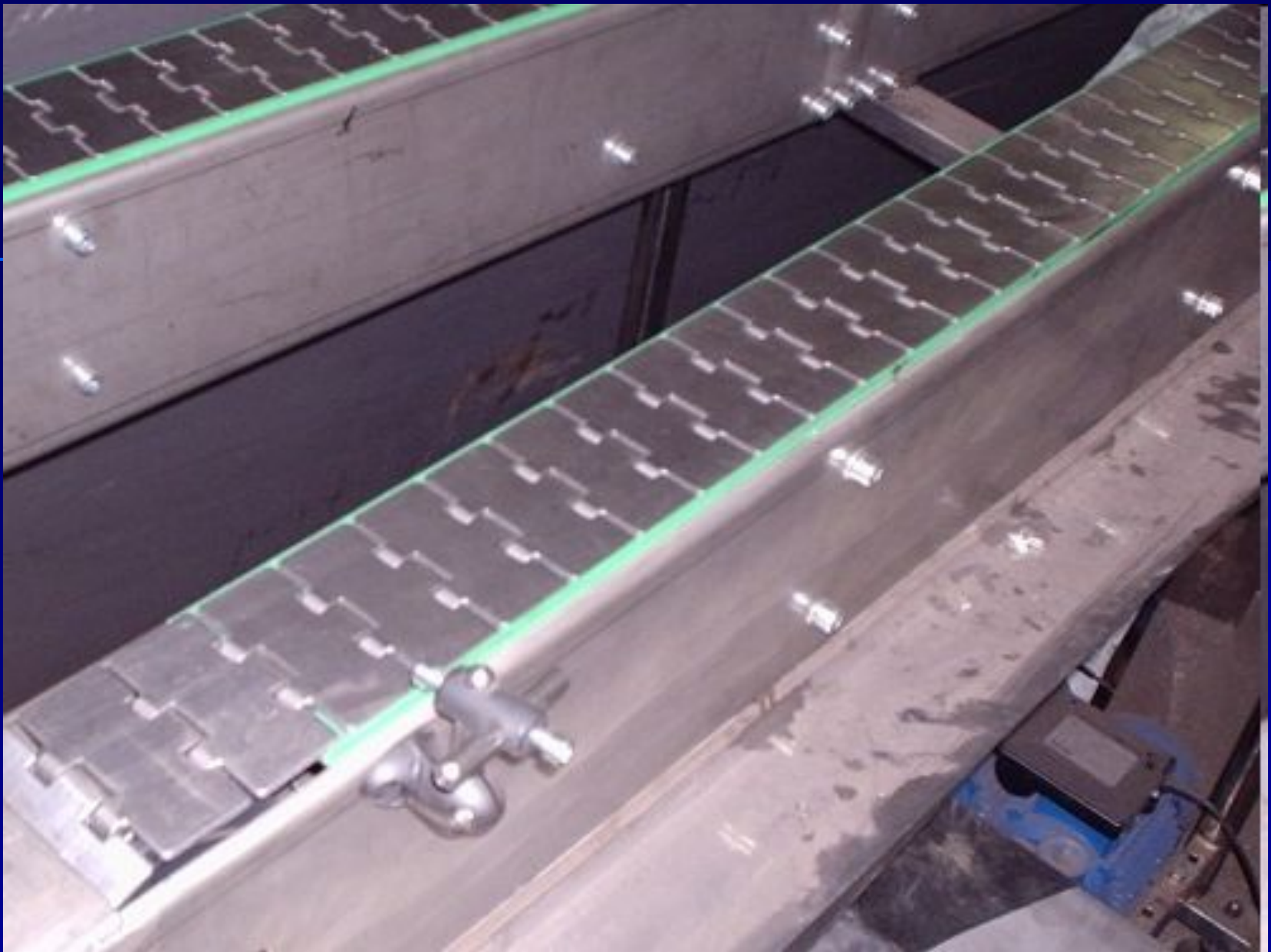



- Динамикалық жүктемелердің тарту шынжырына әсері оның қозғалысының жылдамдығын 1,25 м/с.-ке дейін шектейді, алайда шынжырды қолдану кезінде бір немесе бірнеше жетекті конвейер үлкен сызықтық жүктеме кезінде қисықтықтың көтеріңкі бұрышымен салыстырмалы түрде үлкен радиусты тік ойысты үлкейтілген ұзындықта болуы мүмкін.

- Еденнің, тарту шынжырының және жолдың орналасу құрылымы бойынша жалпы мақсаттағы тұйықталған тік пластиналы конвейер (негізгі үлгі) және жазықтықта майысқан жолды конвейер деп бөлінеді.
- Арнайы пластиналы конвейерлерге тасымалдайтын және сұйық металды суытатын құйғыш машиналар, эскалаторлар, жолаушылар конвейері және күрделі профильді еденді конвейерлер жатады.

- **Пластиналық конвейерлердің жалпы тағайындалуы. Құрылымы мен қолдану аймағы.**



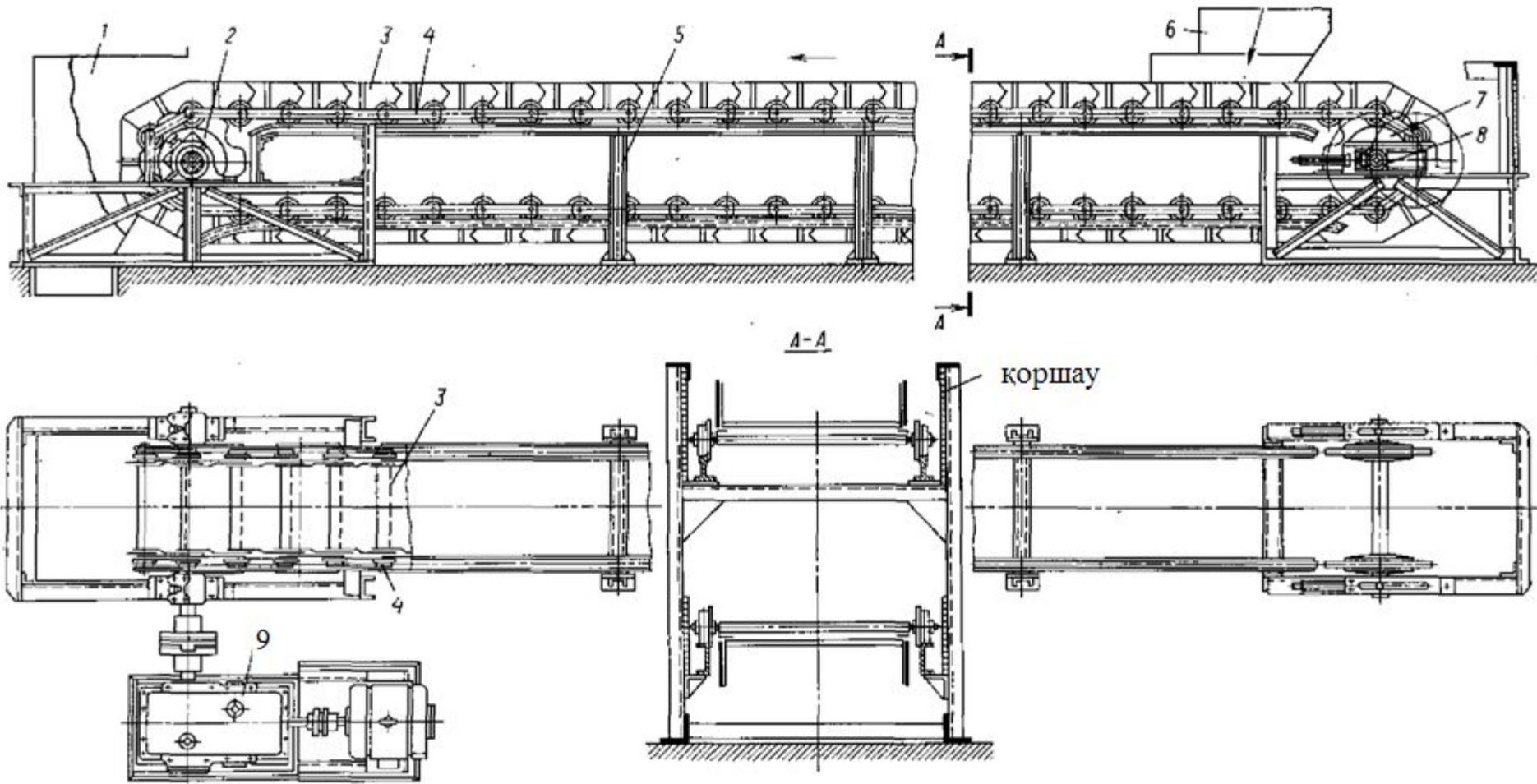

- Пластиналы конвейер шеттерінде екі жұлдызшалы – жетекті 2 жетегі 9 және керілмелі 7 керетін қондырғы 8 орналасқан станина 5, шеткі жұлдызшаларға оралып олардың тістеріне тіркелген бір немесе екі тарту шынжырымен 4 бекітілген жеке металл немесе, көбінесе, ағаш пластинадан тұратын шексіз алақшын 3 тұрады. Тұйықталған тік тарту шынжыры тіректі роликтермен қамтамасыз етілген және алақшынмен бірге конвейердің бойлық осі бойынша станина бағытымен қозғалады.

- Конвейерге жолдың кез келген жерінен бір немесе бірнеше шұңқырлардан 6 жүк салуға, ал шеткі жұлдызша немесе шұңқыр 1 арқылы жүкті түсіруге болады. Жүкті аралық түсіріп алу тек бортсыз жазық еденді пластиналық конвейерлер үшін ғана мүмкін.

- Пластиналы конвейерлерді металлургия, химия, көмір, энергетика, машина жасау, басқа да көптеген салаларда және желілік өндірісінің процестік технологиясы бойынша бір жұмыс орнынан басқа жұмыс орнына жылжыту үшін әр түрлі сусымалы және құрама жүктерді көлденең және қиғаш бағытта тасымалдауда қолданылады.

- Көбінесе пластиналы конвейерлерде жүкті тасымалдаумен бірге заттар технологиялық үрдістерге ұшырайды (беріктендіру, шынығу, салқындату, тазалау, бояу, құрастыру, бақылау және т. б.).
- Таспалы конвейерлерге қарағанда пластиналы конвейерлерде аса ауыр үлкен бөлшекті, үйінділерді (мыс, тас және т.б.), сонымен қоса ыстық (дайындамалар, құймалар және т.б.) жүктерді араластырады.



fam.de







Φοτο 6





- Пластиналы конвейерлердің артықшылығы болып өндірістерде өнімділікті арттыру үшін ауыр үлкен бөлшекті және ыстық жүктерді тасымалдауға (2000 м<sup>3</sup>/сағ. және одан да жоғары) және тарту шынжырының сапасына байланысты қозғалу ұзындығы бойынша (2 км-ге дейінгі қондырғылар белгілі) және аралық қозғалтқыштарды қолдану мүмкіндігі, жайлы және дыбыссыз жүрісі, бункерлерден қоректендіргіштерді қолданбай (өздігінен қоректену) дереу жүктеу мүмкіндігі, таспалы лентаға қарағанда тауарды қозғалту кезіндегі жолдың сан алуандығы, үлкен көлбеулігі (35 — 60° дейін) және бір бағыттан екінші бағытқа ауысудың аз радиусты (5 — 8 м) болуы саналады.

- Пластиналы конвейерлердің кемшілігі болып еден мен шынжырдың айтарлықтай ауыр салмағы және оның жоғары бағасы, бөлшектер тізбегінің шарнирлі қосылыстарының көп болуынан пайдаланудың қиындығы саналады.

- Пластиналы конвейерлер жолының сұлбалары:
- горизонтальді;
- көлбеу;
- горизонтальді-көлбеу;
- аралас құрамалы;

- Пластиналы конвейерлер еденнің жобасы, жолдың құрылымы және тағайындалуы бойынша жіктеледі.
- Тағайындалуы бойынша стационарлық және жылжымалы конвейерлер деп бөледі. Соңғысын әдетте тиеу және өндеу, өзі және өзі жүрмейтін машиналары ретінде қолоданады.
- Жалпылай тағайындалған стационарлы пластиналы конвейерлердің негізгі параметрлері (еденнің түрі мен ені) МЕСТ 22281-76 бойынша белгіленген.

- **Кеністікті жолдағы иілуші  
пластиналы конвейерлер**

- Иілген пластиналы конвейерлер сусымалы және дара жүктерді еденнің майысуына байланысты тік және көлденен екі жазықтықтағы жолдармен де тасымалдай алады.
- Конвейердің бұл қасиетіне жазықтықта иілгіштікті қамтамасыз ететін арнайы шынжыр мен еден арқылы қол жеткізуге болады.







- Жазықтықтағы конвейерлердің негізгі артықшылығы жазықтықтағы күрделі жолмен жүкті қайта-қайта тиеп, түсіретін біренше тік сызықты конвейерлердің орнына бір ғана конвейердің көмегімен тасымалдауға мүмкіндік беру болып табылады.
- Олардың кемшілігі – құрылымы мен тасымалдаудың қиындығы.

- Конвейердің едені әр түрлі құрылымға ие; оны болат табақшалардан немесе, көбінесе, жазық секциялары мен фигуралы бөліктері бар резиналы элементтен тұратын металл пластинадан жасайды.

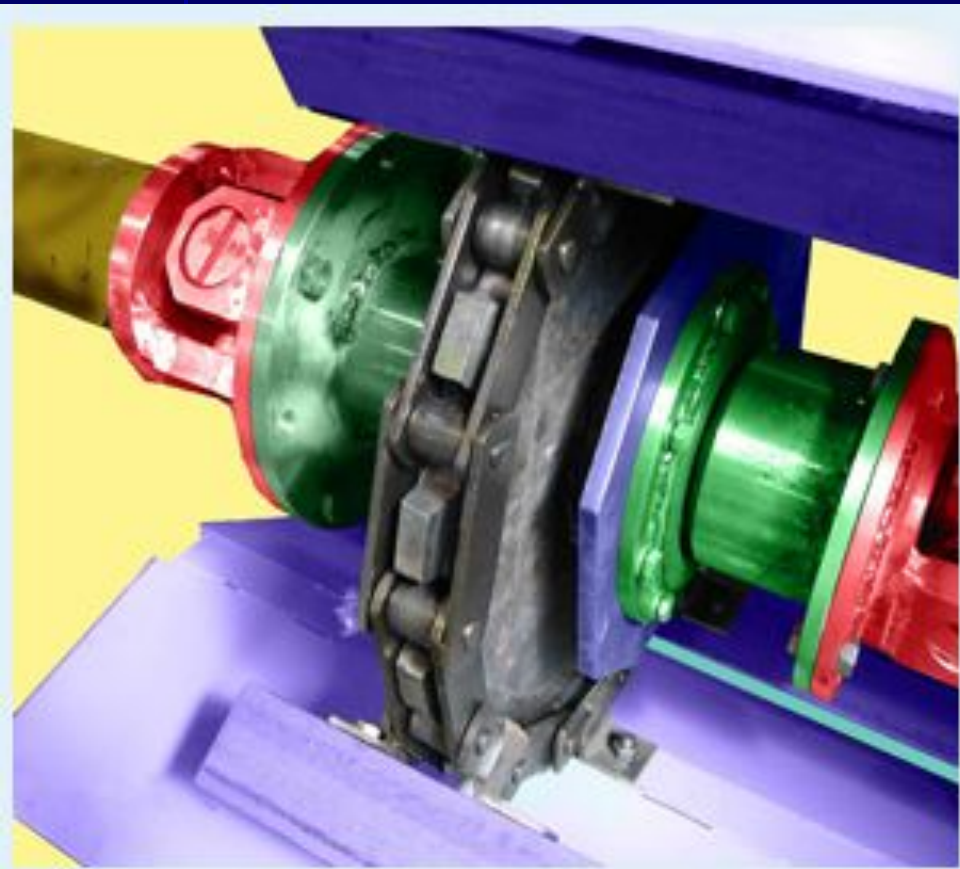

- Иілетін конвейерлердің тарту элементі ретінде бір немесе екі арнайы пластиналы немесе дөңгелек (ұзақ сілтемелер) және қос топсалы тізбектер қызмет етеді.

# Эскалаторлар. Жалпы құрылымы

- Эскалатор адамдарды бір деңгейден жоғары және төмен жылжыту үшін қозғалатын баспалдақ түріндегі көлбеу конвейер болып табылады

- Эскалаторларды адамадар көп шоғырланған жерлерде адамдарды тасымалдау үшін қолданады. Мысалы: метро станцияларда, стадиондарда, ірі дүкендерде, кеңселерде, темір жол станцияларында және т.б.









# Жолаушылар конвейері (траволаторлар)

- Бүгінгі ірі қалалар үшін әуежайларда, вокзалдарда, сауда жәрмеңкелерінде, көрмелерде, жер асты көше өтпелерінде адамдардың үлкен ағындарын сипатталады.
- Жолаушылардың қоғамдық орындарда бұқаралық механикаландырылған қозғалысы тасымалдаушы машиналар арқылы жүзеге асырылады.
- Жолаушылардың тік және аса көлбеу қозғалысы үшін лифтілер мен эскалаторлар; жай көлбеу және көлденең қозғалысы үшін жолаушылар тасымалдаушы машиналар қызмет етеді.

- Қазіргі заманғы жолаушы тасымалдайтын машиналарды екі түрлі құрылымдық топтарға бөлуге болады:
- 1) Салыстырмалы түрде қысқа қашықтыққа (300 — 500 м-ге дейін) жолаушыларды 1 м/с жылдамдықпен (қозғалатын тротуарлар) тасымалдайтын жолаушылар конвейерлері;
- 2) Жолаушылар жолы - бірнеше шақырым қашықтыққа жолаушыларды кабинада тасымалдайтын жоғары жылдамдықты (7 м/с дейін) конвейерлер жүйесі.

- Жолаушылар жолы құрылымдық шешімі бойынша үлкен таңдауларымен ерекшеленеді;
- олар төмен жылдамдықпен қозғалатын секциялардан және жоғары жылдамдықты көлік бөлімдерінен тұрады

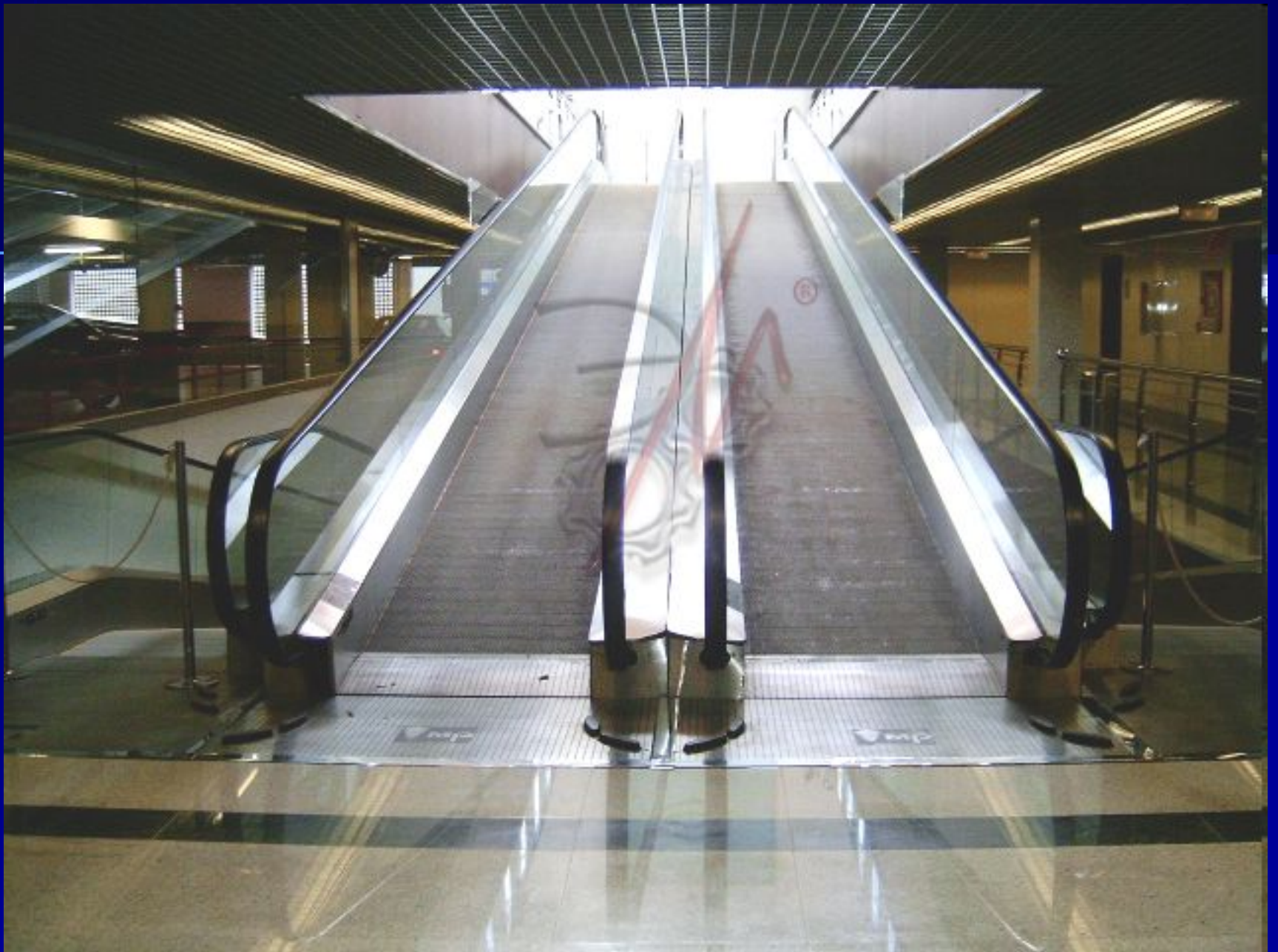









- Жолаушылар конвейерінің мінездемелік ерекшелігі балюстрададлы (кішкентай қоршау) және қозғалыстағы тұтқаның бар болуы;
- Эскалатордағыдай жолаушылар тұтқадан ұстап тұрып қозғалады.
- Қауіпсіздікті қамтамасыз ету үшін эскалаторлардағындай, жолаушылардың конвейерге кіретін және шығатын алаңқайында жастықшалар бар.

- Жолаушы тасымалдаушы жолдар



