

# Соединение деталей вполдерева

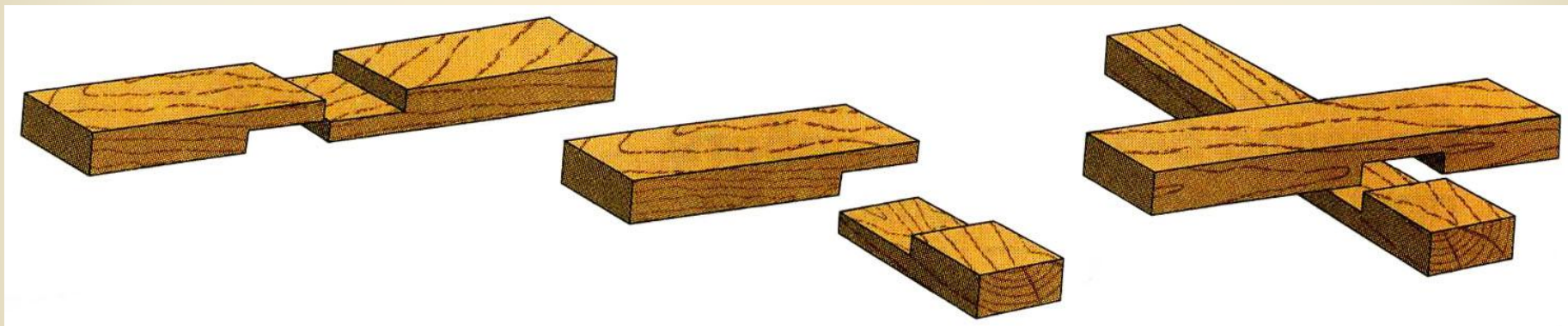

# Проверь свои знания

**1. В каких изделиях применяют соединение врезкой?**

**А – в дверных и рамных блоках, стульях, табуретах**

**Б – в рамках, стендах, подставках под новогоднюю ёлку**

**В – в киянках, столах, подсвечниках**

*Подумай!!!*

*Подумай!!!*

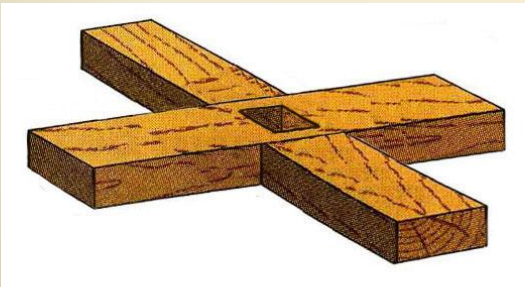

# Проверь свои знания

**2. При соединении брусков по длине их вырезанные и выступающие участки должны быть**

**А – равны друг другу**

**Б – вырезанный больше, чем выступающий**

**В – вырезанный меньше, чем выступающий**

*Подумай!!!*

*Подумай!!!*

*Правильно*

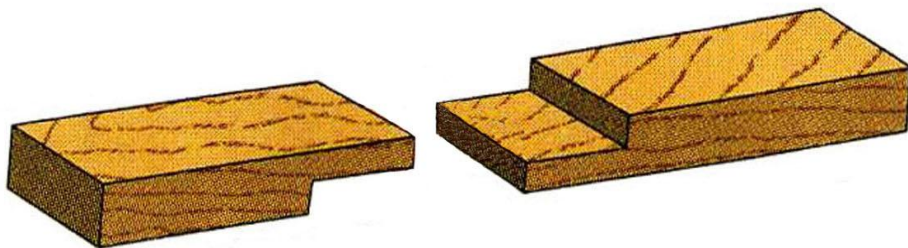
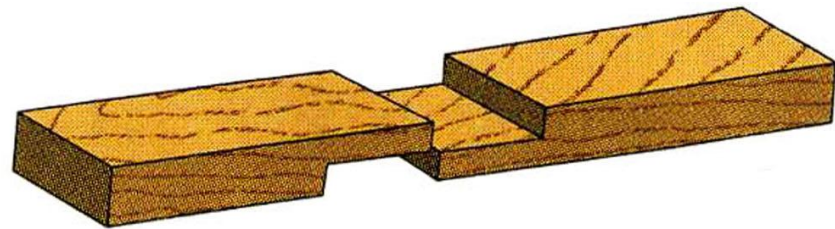

# Проверь свои знания

**3. При соединении брусков вырезанными участками  
толщина получаемого изделия обычно**

**А – больше толщины бруска**

**Б – равна толщине бруска**

**В – меньше толщины бруска**

***Подумай!!!***

***Подумай!!!***

***Правильно***

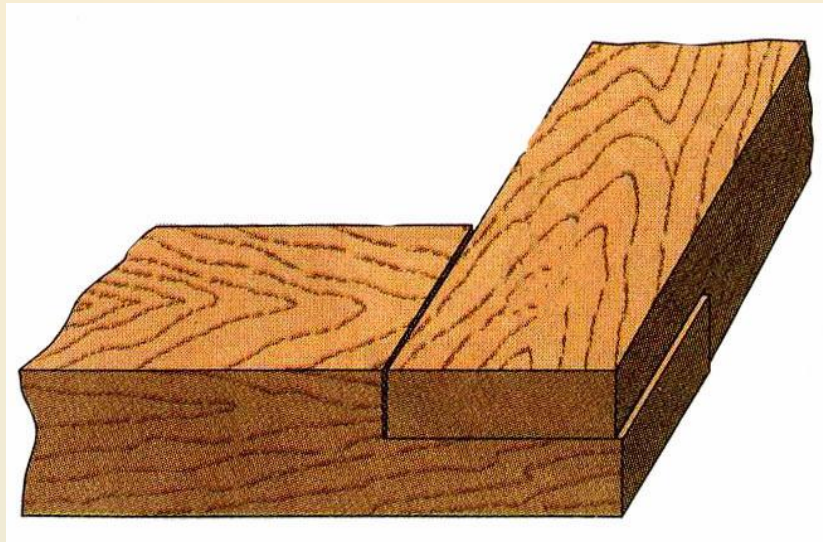

# Проверь свои знания

4. Если бруски соединяют под прямым углом, то длина вырезаемого участка должна равняться:

А – ширине присоединяемой детали

Б – длине присоединяемой детали

В – высоте присоединяемого участка

*Подумай!!!*

*Подумай!!!*

*Правильно*

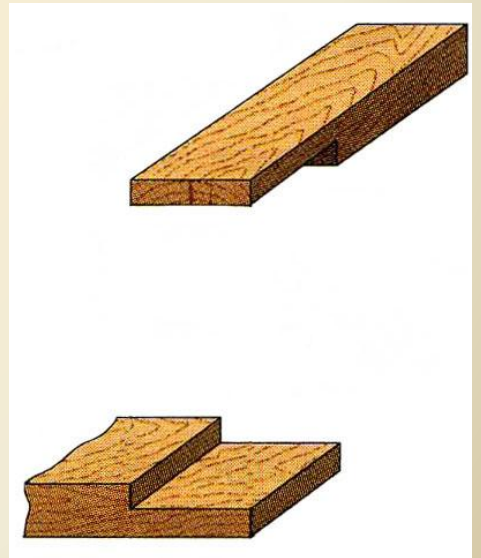



# Проверь свои знания

5. При угловом соединении на концах брусков торцы деталей делают немного

А – короче

Б – длиннее

В – одинаковые

*Подумай!!!*

*Правильно*

*Подумай!!!*

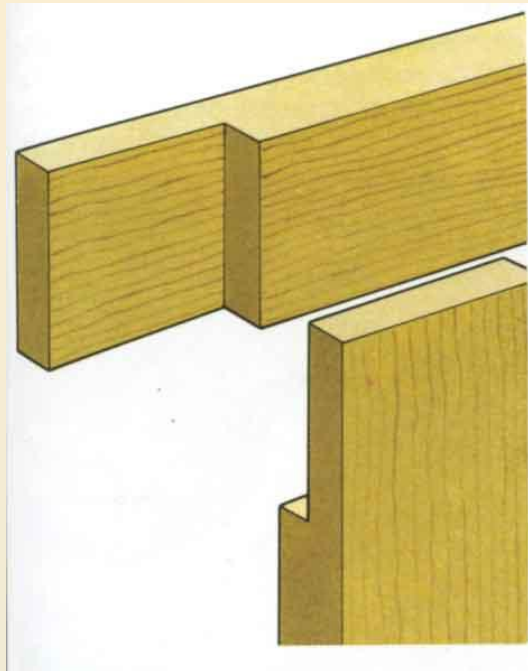

# Проверь свои знания

6. При разметке брусков, соединяемых под прямым углом чаще всего используют

А – столярный угольник

Б – линейку

*Подумай!!!*

В – рейсмус

*Подумай!!!*

*Правильно*

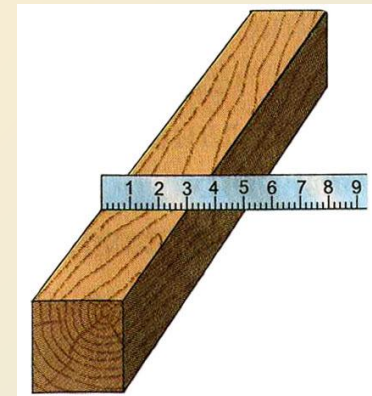
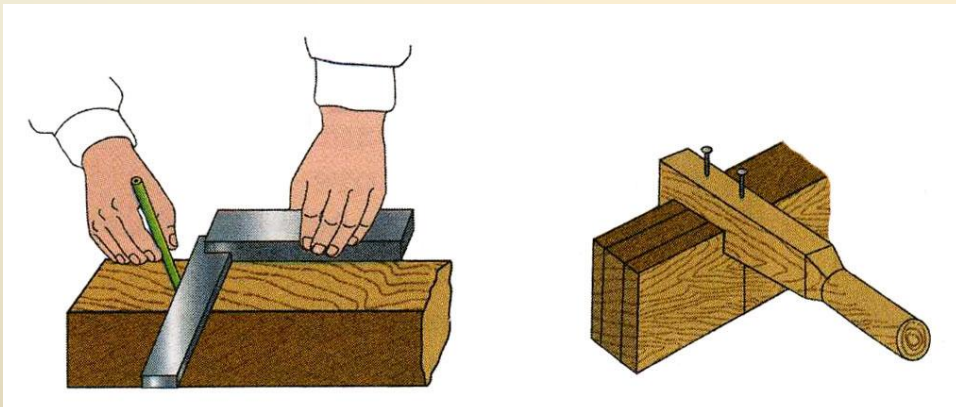

# Проверь свои знания

7. Запил вырезаемых участков для соединения деталей вполдерева выполняют ...

А – мелкозубой пилой

Б – лобзиком

*Подумай!!!*

крупнозубой пилой

*Подумай!!!*

*Правильно*

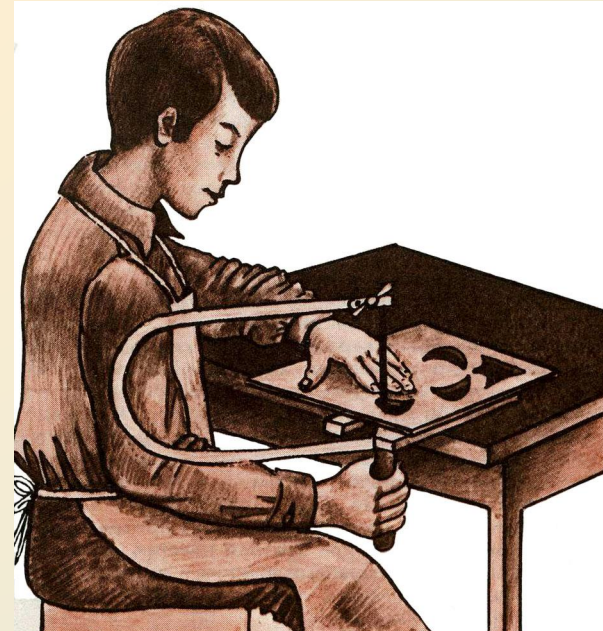
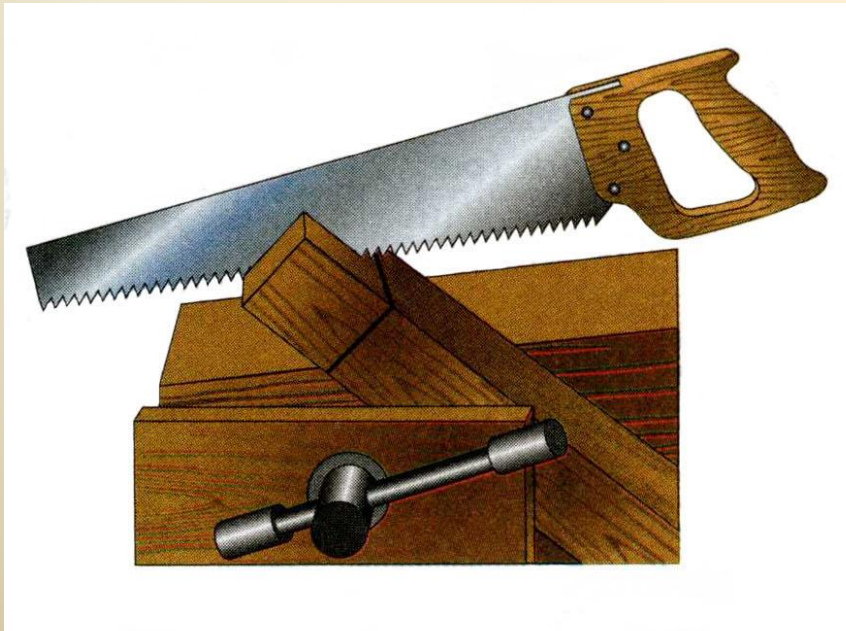



# Проверь свои знания

8. Если вырезаемый участок на середине бруска, то заготовку надёжно крепят в зажиме верстака и (каким инструментом?) удаляют куски древесного материала?

А – пилой и столярной стамеской

Б – ножом и киянкой

*Подумай!!!*

побзиком и долотом

*Подумай!!!*

*Правильно*

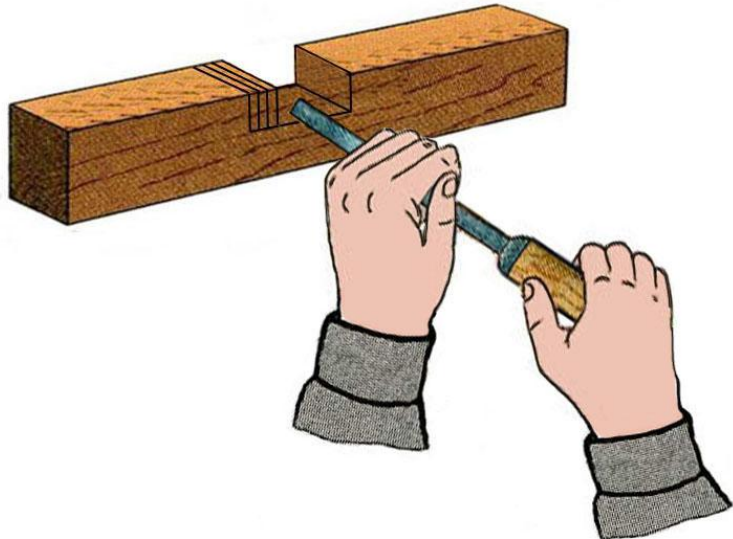

# Проверь свои знания

## 9. Вырезанные участки защищают...

А – ножом и ножовкой

*Правильно*

Б – стамеской и рашпилем

*Подумай!!!*

В – шлифовальной бумагой и рубанком

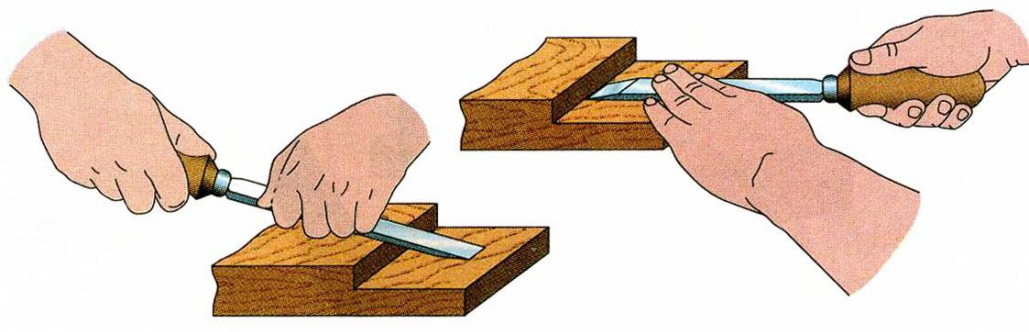

*Подумай!!!*

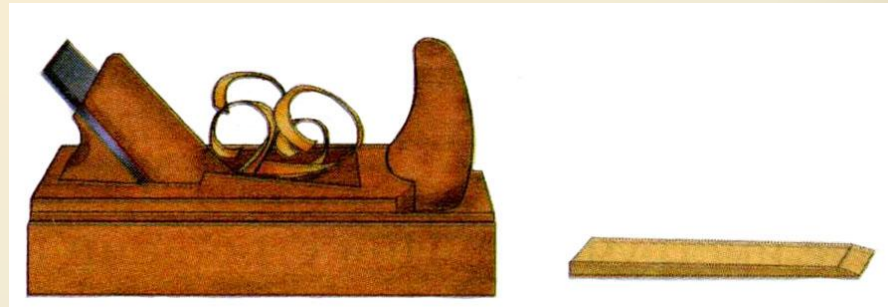
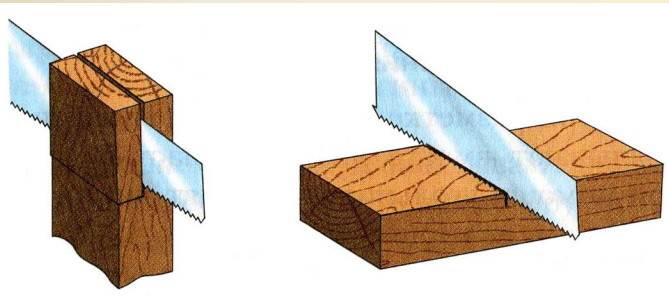

# Проверь свои знания

## 10. Шкантами называют

А – элементы шипового столярного соединения

*Подумай!!!*

Б – круглые деревянные стержни

*Подумай!!!*

В – вырезанные участки бруса

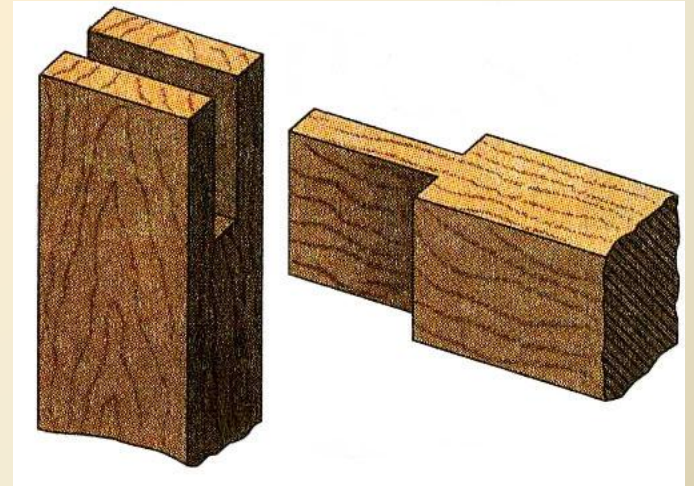
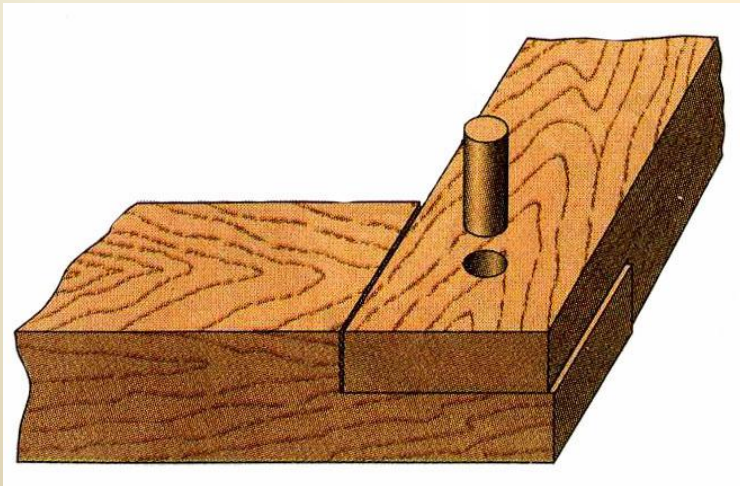



# Проверь свои знания

## 11. Собранные соединения зажимают ...

А – в струбцинах

Б – шурупами

В – уголками

*Правильно*

*Подумай!!!*

*Подумай!!!*

