

Культура России во второй половине XIX века.

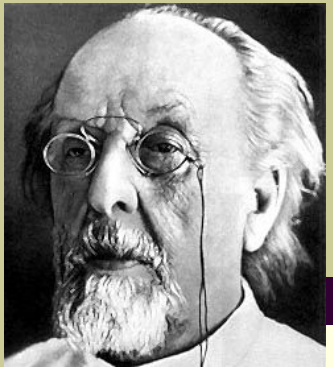

Особенности периода

- Вторая половина XIX в. — время мощного подъема российской науки. Потребности общества вызывали увеличение поддержки научных исследований со стороны государства. Основными научными центрами оставались Академия наук, университеты, научные общества при университетах. Успехи русской науки в этот период повысили ее международный авторитет. «Русская наука заявила свою равноправность, а порою и превосходство», — писал К.А. Тимирязев в 1890-х гг.

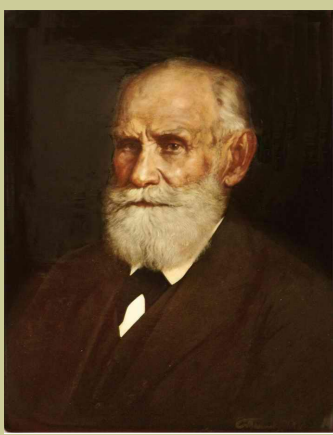

Наука.

Менделеев Дмитрий Иванович (1834 - 1907)

- Русский учёный-энциклопедист, общественный деятель.
- Химик, физикохимик, физик, метролог, экономист, технолог, геолог, метеоролог, педагог, воздухоплаватель, приборостроитель. Профессор Санкт-Петербургского университета; член-корреспондент по разряду «физический» Императорской Санкт-Петербургской Академии наук. Среди наиболее известных открытий — периодический закон химических элементов, один из фундаментальных законов мироздания, неотъемлемый для всего естествознания.

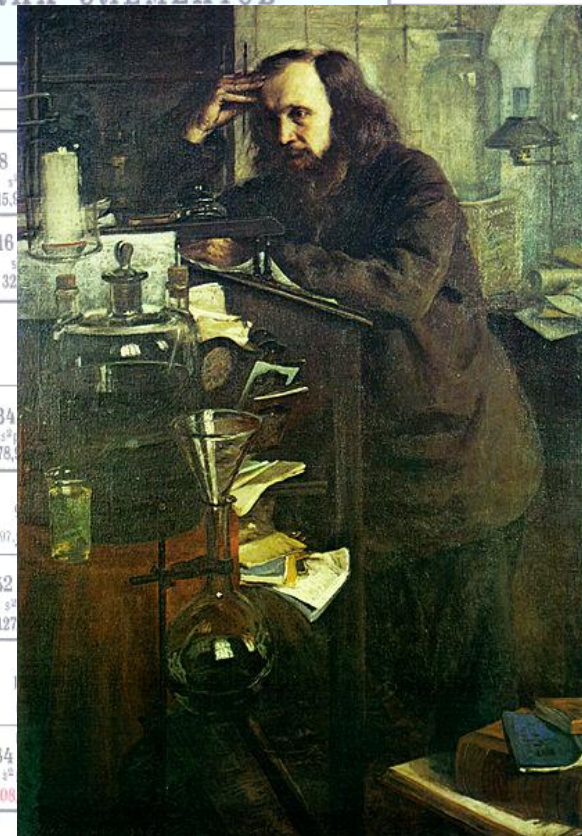

С именем Д.И. Менделеева связан крупнейший прорыв в мировой химии - **открытие в 1869 г. периодического закона химических элементов** — одной из основополагающих закономерностей естествознания.

1	2	3	4	5	6	7	8	9	10	11	12	13	14	15	16	17	18	19	20	21	22	23	24	25	26	27	28	29	30	31	32	33	34	35	36	37	38	39	40	41	42	43	44	45	46	47	48	49	50	51	52	53	54	55	56	57	58	59	60	61	62	63	64	65	66	67	68	69	70	71	72	73	74	75	76	77	78	79	80	81	82	83	84	85	86	87	88	89	90	91	92	93	94	95	96	97	98	99	100	101	102	103	104	105	106	107	108	109	110	111	112	113	114	115	116	117	118	119	120	121	122	123	124	125	126	127	128	129	130	131	132	133	134	135	136	137	138	139	140	141	142	143	144	145	146	147	148	149	150	151	152	153	154	155	156	157	158	159	160	161	162	163	164	165	166	167	168	169	170	171	172	173	174	175	176	177	178	179	180	181	182	183	184	185	186	187	188	189	190	191	192	193	194	195	196	197	198	199	200	201	202	203	204	205	206	207	208	209	210	211	212	213	214	215	216	217	218	219	220	221	222	223	224	225	226	227	228	229	230	231	232	233	234	235	236	237	238	239	240	241	242	243	244	245	246	247	248	249	250	251	252	253	254	255	256	257	258	259	260	261	262	263	264	265	266	267	268	269	270	271	272	273	274	275	276	277	278	279	280	281	282	283	284	285	286	287	288	289	290	291	292	293	294	295	296	297	298	299	300	301	302	303	304	305	306	307	308	309	310	311	312	313	314	315	316	317	318	319	320	321	322	323	324	325	326	327	328	329	330	331	332	333	334	335	336	337	338	339	340	341	342	343	344	345	346	347	348	349	350	351	352	353	354	355	356	357	358	359	360	361	362	363	364	365	366	367	368	369	370	371	372	373	374	375	376	377	378	379	380	381	382	383	384	385	386	387	388	389	390	391	392	393	394	395	396	397	398	399	400	401	402	403	404	405	406	407	408	409	410	411	412	413	414	415	416	417	418	419	420	421	422	423	424	425	426	427	428	429	430	431	432	433	434	435	436	437	438	439	440	441	442	443	444	445	446	447	448	449	450	451	452	453	454	455	456	457	458	459	460	461	462	463	464	465	466	467	468	469	470	471	472	473	474	475	476	477	478	479	480	481	482	483	484	485	486	487	488	489	490	491	492	493	494	495	496	497	498	499	500	501	502	503	504	505	506	507	508	509	510	511	512	513	514	515	516	517	518	519	520	521	522	523	524	525	526	527	528	529	530	531	532	533	534	535	536	537	538	539	540	541	542	543	544	545	546	547	548	549	550	551	552	553	554	555	556	557	558	559	560	561	562	563	564	565	566	567	568	569	570	571	572	573	574	575	576	577	578	579	580	581	582	583	584	585	586	587	588	589	590	591	592	593	594	595	596	597	598	599	600	601	602	603	604	605	606	607	608	609	610	611	612	613	614	615	616	617	618	619	620	621	622	623	624	625	626	627	628	629	630	631	632	633	634	635	636	637	638	639	640	641	642	643	644	645	646	647	648	649	650	651	652	653	654	655	656	657	658	659	660	661	662	663	664	665	666	667	668	669	670	671	672	673	674	675	676	677	678	679	680	681	682	683	684	685	686	687	688	689	690	691	692	693	694	695	696	697	698	699	700	701	702	703	704	705	706	707	708	709	710	711	712	713	714	715	716	717	718	719	720	721	722	723	724	725	726	727	728	729	730	731	732	733	734	735	736	737	738	739	740	741	742	743	744	745	746	747	748	749	750	751	752	753	754	755	756	757	758	759	760	761	762	763	764	765	766	767	768	769	770	771	772	773	774	775	776	777	778	779	780	781	782	783	784	785	786	787	788	789	790	791	792	793	794	795	796	797	798	799	800	801	802	803	804	805	806	807	808	809	810	811	812	813	814	815	816	817	818	819	820	821	822	823	824	825	826	827	828	829	830	831	832	833	834	835	836	837	838	839	840	841	842	843	844	845	846	847	848	849	850	851	852	853	854	855	856	857	858	859	860	861	862	863	864	865	866	867	868	869	870	871	872	873	874	875	876	877	878	879	880	881	882	883	884	885	886	887	888	889	890	891	892	893	894	895	896	897	898	899	900	901	902	903	904	905	906	907	908	909	910	911	912	913	914	915	916	917	918	919	920	921	922	923	924	925	926	927	928	929	930	931	932	933	934	935	936	937	938	939	940	941	942	943	944	945	946	947	948	949	950	951	952	953	954	955	956	957	958	959	960	961	962	963	964	965	966	967	968	969	970	971	972	973	974	975	976	977	978	979	980	981	982	983	984	985	986	987	988	989	990	991	992	993	994	995	996	997	998	999	1000
---	---	---	---	---	---	---	---	---	----	----	----	----	----	----	----	----	----	----	----	----	----	----	----	----	----	----	----	----	----	----	----	----	----	----	----	----	----	----	----	----	----	----	----	----	----	----	----	----	----	----	----	----	----	----	----	----	----	----	----	----	----	----	----	----	----	----	----	----	----	----	----	----	----	----	----	----	----	----	----	----	----	----	----	----	----	----	----	----	----	----	----	----	----	----	----	----	----	----	-----	-----	-----	-----	-----	-----	-----	-----	-----	-----	-----	-----	-----	-----	-----	-----	-----	-----	-----	-----	-----	-----	-----	-----	-----	-----	-----	-----	-----	-----	-----	-----	-----	-----	-----	-----	-----	-----	-----	-----	-----	-----	-----	-----	-----	-----	-----	-----	-----	-----	-----	-----	-----	-----	-----	-----	-----	-----	-----	-----	-----	-----	-----	-----	-----	-----	-----	-----	-----	-----	-----	-----	-----	-----	-----	-----	-----	-----	-----	-----	-----	-----	-----	-----	-----	-----	-----	-----	-----	-----	-----	-----	-----	-----	-----	-----	-----	-----	-----	-----	-----	-----	-----	-----	-----	-----	-----	-----	-----	-----	-----	-----	-----	-----	-----	-----	-----	-----	-----	-----	-----	-----	-----	-----	-----	-----	-----	-----	-----	-----	-----	-----	-----	-----	-----	-----	-----	-----	-----	-----	-----	-----	-----	-----	-----	-----	-----	-----	-----	-----	-----	-----	-----	-----	-----	-----	-----	-----	-----	-----	-----	-----	-----	-----	-----	-----	-----	-----	-----	-----	-----	-----	-----	-----	-----	-----	-----	-----	-----	-----	-----	-----	-----	-----	-----	-----	-----	-----	-----	-----	-----	-----	-----	-----	-----	-----	-----	-----	-----	-----	-----	-----	-----	-----	-----	-----	-----	-----	-----	-----	-----	-----	-----	-----	-----	-----	-----	-----	-----	-----	-----	-----	-----	-----	-----	-----	-----	-----	-----	-----	-----	-----	-----	-----	-----	-----	-----	-----	-----	-----	-----	-----	-----	-----	-----	-----	-----	-----	-----	-----	-----	-----	-----	-----	-----	-----	-----	-----	-----	-----	-----	-----	-----	-----	-----	-----	-----	-----	-----	-----	-----	-----	-----	-----	-----	-----	-----	-----	-----	-----	-----	-----	-----	-----	-----	-----	-----	-----	-----	-----	-----	-----	-----	-----	-----	-----	-----	-----	-----	-----	-----	-----	-----	-----	-----	-----	-----	-----	-----	-----	-----	-----	-----	-----	-----	-----	-----	-----	-----	-----	-----	-----	-----	-----	-----	-----	-----	-----	-----	-----	-----	-----	-----	-----	-----	-----	-----	-----	-----	-----	-----	-----	-----	-----	-----	-----	-----	-----	-----	-----	-----	-----	-----	-----	-----	-----	-----	-----	-----	-----	-----	-----	-----	-----	-----	-----	-----	-----	-----	-----	-----	-----	-----	-----	-----	-----	-----	-----	-----	-----	-----	-----	-----	-----	-----	-----	-----	-----	-----	-----	-----	-----	-----	-----	-----	-----	-----	-----	-----	-----	-----	-----	-----	-----	-----	-----	-----	-----	-----	-----	-----	-----	-----	-----	-----	-----	-----	-----	-----	-----	-----	-----	-----	-----	-----	-----	-----	-----	-----	-----	-----	-----	-----	-----	-----	-----	-----	-----	-----	-----	-----	-----	-----	-----	-----	-----	-----	-----	-----	-----	-----	-----	-----	-----	-----	-----	-----	-----	-----	-----	-----	-----	-----	-----	-----	-----	-----	-----	-----	-----	-----	-----	-----	-----	-----	-----	-----	-----	-----	-----	-----	-----	-----	-----	-----	-----	-----	-----	-----	-----	-----	-----	-----	-----	-----	-----	-----	-----	-----	-----	-----	-----	-----	-----	-----	-----	-----	-----	-----	-----	-----	-----	-----	-----	-----	-----	-----	-----	-----	-----	-----	-----	-----	-----	-----	-----	-----	-----	-----	-----	-----	-----	-----	-----	-----	-----	-----	-----	-----	-----	-----	-----	-----	-----	-----	-----	-----	-----	-----	-----	-----	-----	-----	-----	-----	-----	-----	-----	-----	-----	-----	-----	-----	-----	-----	-----	-----	-----	-----	-----	-----	-----	-----	-----	-----	-----	-----	-----	-----	-----	-----	-----	-----	-----	-----	-----	-----	-----	-----	-----	-----	-----	-----	-----	-----	-----	-----	-----	-----	-----	-----	-----	-----	-----	-----	-----	-----	-----	-----	-----	-----	-----	-----	-----	-----	-----	-----	-----	-----	-----	-----	-----	-----	-----	-----	-----	-----	-----	-----	-----	-----	-----	-----	-----	-----	-----	-----	-----	-----	-----	-----	-----	-----	-----	-----	-----	-----	-----	-----	-----	-----	-----	-----	-----	-----	-----	-----	-----	-----	-----	-----	-----	-----	-----	-----	-----	-----	-----	-----	-----	-----	-----	-----	-----	-----	-----	-----	-----	-----	-----	-----	-----	-----	-----	-----	-----	-----	-----	-----	-----	-----	-----	-----	-----	-----	-----	-----	-----	-----	-----	-----	-----	-----	-----	-----	-----	-----	-----	-----	-----	-----	-----	-----	-----	-----	-----	-----	-----	-----	-----	-----	-----	-----	-----	-----	-----	-----	-----	-----	-----	-----	-----	-----	-----	-----	-----	-----	-----	-----	-----	-----	-----	-----	-----	-----	-----	-----	-----	-----	-----	-----	-----	-----	-----	-----	-----	-----	-----	-----	-----	-----	-----	-----	-----	-----	-----	-----	-----	-----	-----	-----	-----	-----	-----	-----	-----	-----	-----	-----	-----	-----	-----	-----	-----	-----	-----	-----	-----	-----	-----	-----	-----	-----	-----	-----	-----	-----	-----	-----	-----	-----	-----	-----	-----	-----	-----	-----	-----	-----	-----	-----	-----	-----	-----	-----	-----	-----	-----	-----	-----	-----	-----	-----	-----	-----	-----	-----	-----	-----	-----	-----	-----	-----	-----	-----	-----	-----	-----	-----	-----	-----	-----	-----	-----	-----	-----	-----	-----	-----	-----	-----	-----	-----	-----	-----	-----	-----	-----	-----	-----	-----	-----	-----	-----	-----	-----	-----	-----	-----	-----	-----	-----	-----	-----	-----	-----	-----	-----	-----	-----	-----	-----	-----	-----	-----	-----	-----	-----	-----	-----	-----	-----	-----	-----	-----	-----	-----	-----	-----	-----	------



Наука.

Столетов
Александр Григорьевич
(1839 - 1896)

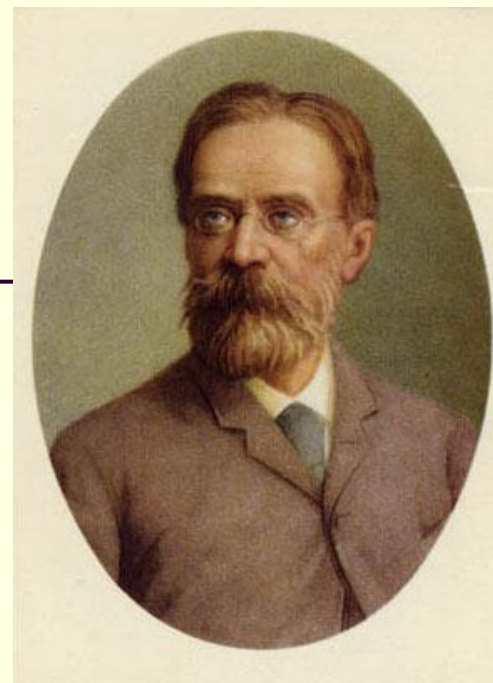

- Российский физик. Получил кривую намагничивания железа (1872), систематически исследовал внешний фотоэффект (1888—1890), открыл первый закон фотоэффекта. Исследовал газовый разряд Российский физик. Получил кривую намагничивания железа (1872), систематически исследовал внешний фотоэффект (1888—1890), открыл первый закон фотоэффекта. Исследовал газовый разряд,



Наука. География.

- Всемирную известность получили организованные Русским географическим обществом исследовательские экспедиции **П.П. Семенова Тян-Шанского, Н.М. Пржевальского и Ч.Ч. Валиханова по Средней и Центральной Азии, южной Сибири.**





Наука. География.

Пётр Петрович Семёнов-Тян-Шанский (1827-1914) -

русский географ, ботаник, статистик, государственный и общественный деятель.

Вице-председатель Императорского Русского географического общества (с 1873) и президент Русского энтомологического общества (с 1889).

В 1856 - 1857 годах исследовал Тянь-Шань. Инициатор ряда экспедиций в Центральную Азию. В 1859—60 участвовал в качестве члена-эксперта и управляющего делами Редакционной комиссии по подготовке крестьянской реформы 1861. Организатор первой переписи населения России в 1897 году.





Наука. География.

Николай Михайлович Пржевальский (1839-1888) -

великий русский путешественник и географ. Уже после первой экспедиции по Уссурийскому краю (1867-1869) прославился как талантливый исследователь далеких и малоизвестных земель. Провел четыре экспедиции в Центральную Азию, во время которых пересек огромные просторы от Саян до Тибета и от Тянь-Шаня до Хингана.



Собрал ценные коллекции растений и животных; впервые описал дикого верблюда, дикую лошадь (лошадь Пржевальского), медведя-пищухоеда и другие виды позвоночных.



Наука. География.

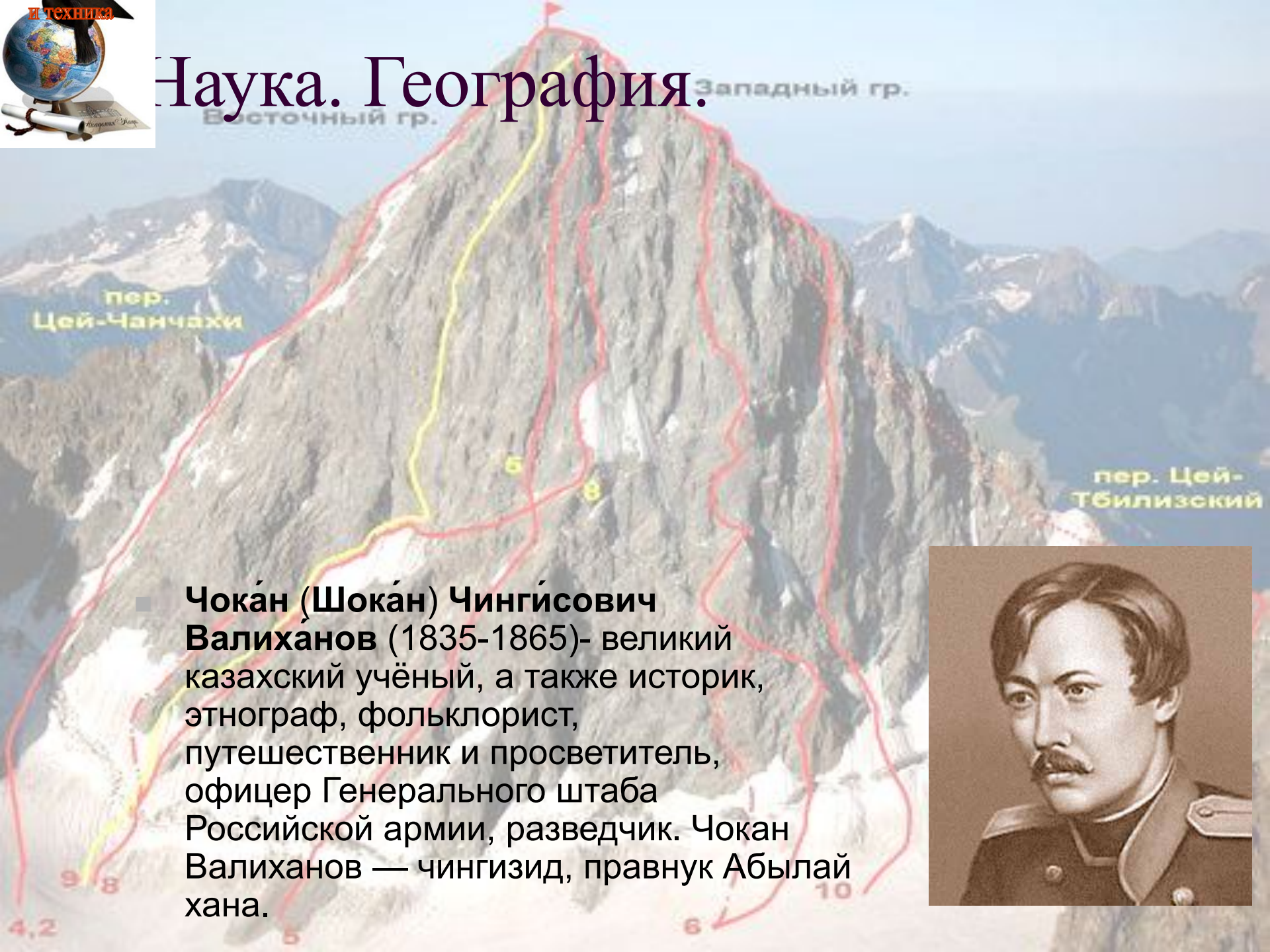

- **Чокан (Шокан) Чингисович Валиханов (1835-1865)**- великий казахский учёный, а также историк, этнограф, фольклорист, путешественник и просветитель, офицер Генерального штаба Российской армии, разведчик. Чокан Валиханов — чингизид, правнук Абылай хана.





Миклухо-Маклай Николай Николаевич (1846-1888)

Огромный вклад в мировую географию и этнографию внесли путешествия Н.Н. Миклухо-Маклая по Океании, Австралии и Юго-Восточной Азии.

Российский этнограф, антрополог, биолог и путешественник, изучавший коренное население Юго-Восточной Азии, Австралии и Океании (1870-1880-е годы), том числе папуасов северо-восточного берега Новой Гвинеи. Этот берег в русскоязычной литературе называют Берег Маклая.



Николай Николаевич Миклухо-Маклай
(1846 - 1888)





Наука. Медицина.

Исключительных успехов в это время добились отечественная медицина и биология.



М.И. Сеченов	зложил основы физиологии и психологии
И.П. Павлов	Начал работу над своим учением о высшей нервной деятельности
А.Н. Бекетов	выпустил работу по эволюционному видоизменению растений
И.И. Мечников и А.О. Ковалевский	создали сравнительную эмбриологию
В.О. Ковалевский	подтвердил эволюционное учение на материале палеонтологии
К.А. Тимирязев	основатель русской научной школы физиологии растений — популяризировал науку, много сделал для принятия дарвинизма в России.
И.И. Мечников	работал в области сравнительной патологии и зложил основы иммунологии

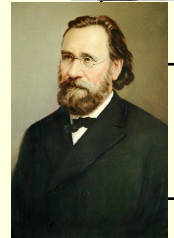
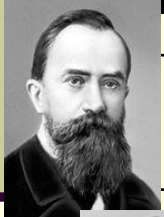
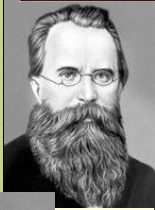
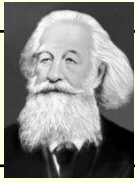



Сеченов

Иван Михайлович

(1829-1905)

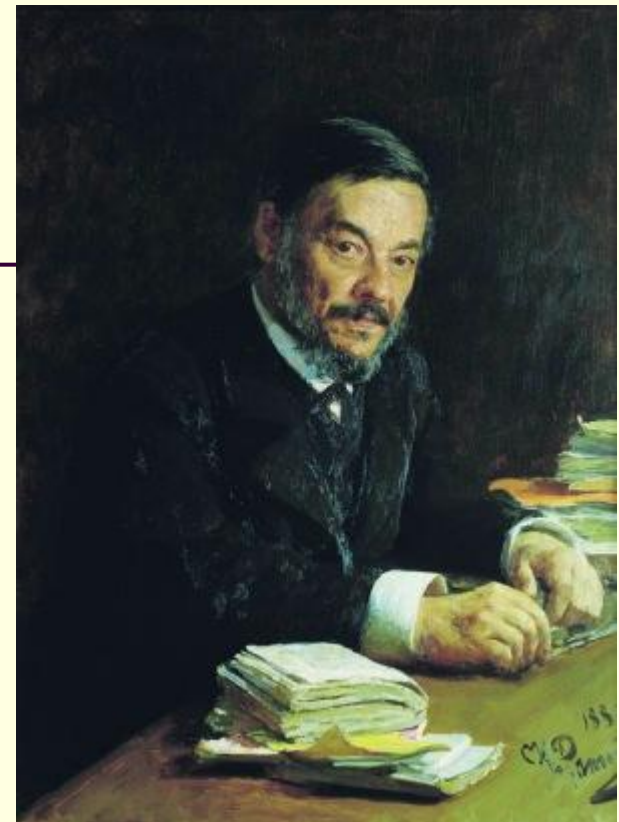

Иван Петрович Павлов назвал Сеченова «отцом русской физиологии».

- выдающийся русский физиолог и мыслитель-материалист, создатель физиологической школы.
- В своём классическом труде «Рефлексы головного мозга» (1863 г.) обосновал рефлекторную природу бессознательной деятельности.
- Открыл явления центрального торможения, исследовал дыхательную функцию крови.
- Создатель объективной теории поведения, заложил основы физиологии труда, возрастной, сравнительной и эволюционной физиологии.
- Труды Сеченова оказали большое влияние на развитие естествознания Труды Сеченова оказали большое влияние на развитие естествознания и теории познания Труды Сеченова оказали большое влияние на развитие естествознания и теории познания.



Павлов Иван Петрович (1849-1936)

- Один из авторитетнейших учёных России, физиолог, психолог, создатель науки о высшей нервной деятельности и представлений о процессах регуляции пищеварения; основатель крупнейшей российской физиологической школы; лауреат Нобелевской премии в области медицины и физиологии 1904 года *«за работу по физиологии пищеварения»*.

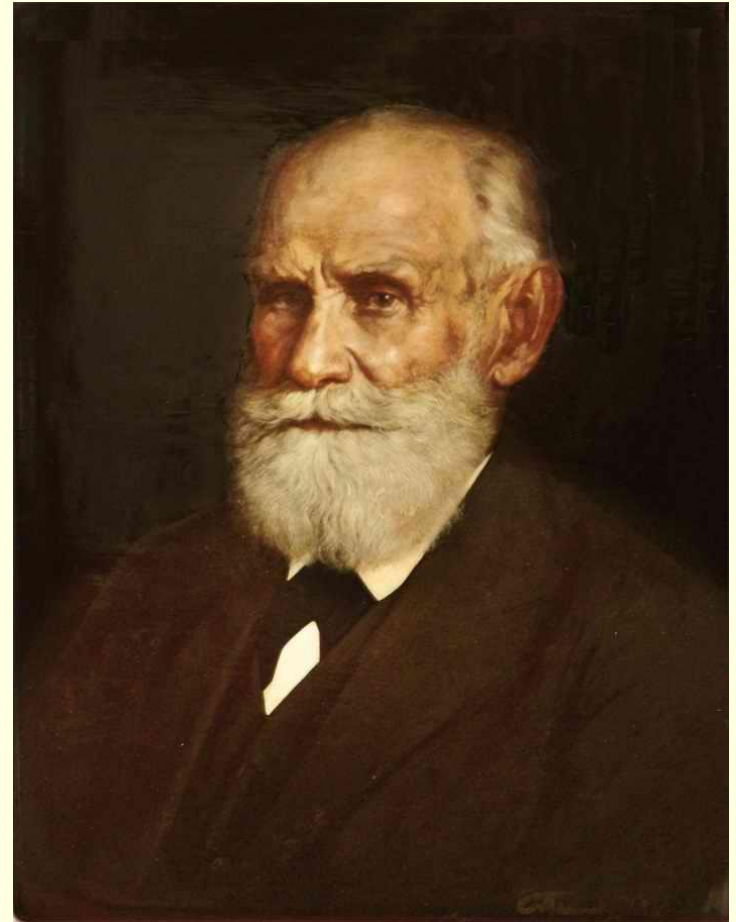

ПАВЛОВ

Иван Петрович (1849 -1936)



- **Русский физиолог, создатель материалистического учения о высшей нервной деятельности, крупнейшей физиологической школы современности, новых подходов и методов физиологических исследований, Классические труды по физиологии кровообращения и пищеварения (Нобелевская премия, 1904). Ввел в практику хронический эксперимент, позволяющий изучать деятельность практически здорового организма. С помощью разработанного им метода условных рефлексов установил, что в основе психической деятельности лежат физиологические процессы, происходящие в коре головного мозга. Исследования Павловым физиологии высшей нервной деятельности (2-й сигнальной системы, типов нервной системы, локализации функций, системности работы больших полушарий и др.) оказали большое влияние на развитие физиологии, медицины, психологии и педагогики.**



Мечников

Илья Ильич

(1845-1916)

- **Российский биолог и патолог, один из основоположников сравнительной патологии, эволюционной эмбриологии, иммунологии, создатель научной школы. С 1888 в Пастеровском институте (Париж). Совместно с Н. Ф. Гамалеей основал (1886) первую в России бактериологическую станцию. Открыл (1882) явление фагоцитоза. В трудах «Невосприимчивость в инфекционных болезнях» (1901) изложил фагоцитарную теорию иммунитета. Создал теорию происхождения многоклеточных организмов. Труды по проблеме старения. Нобелевская премия (1908, совместно с П. Эрлихом).**

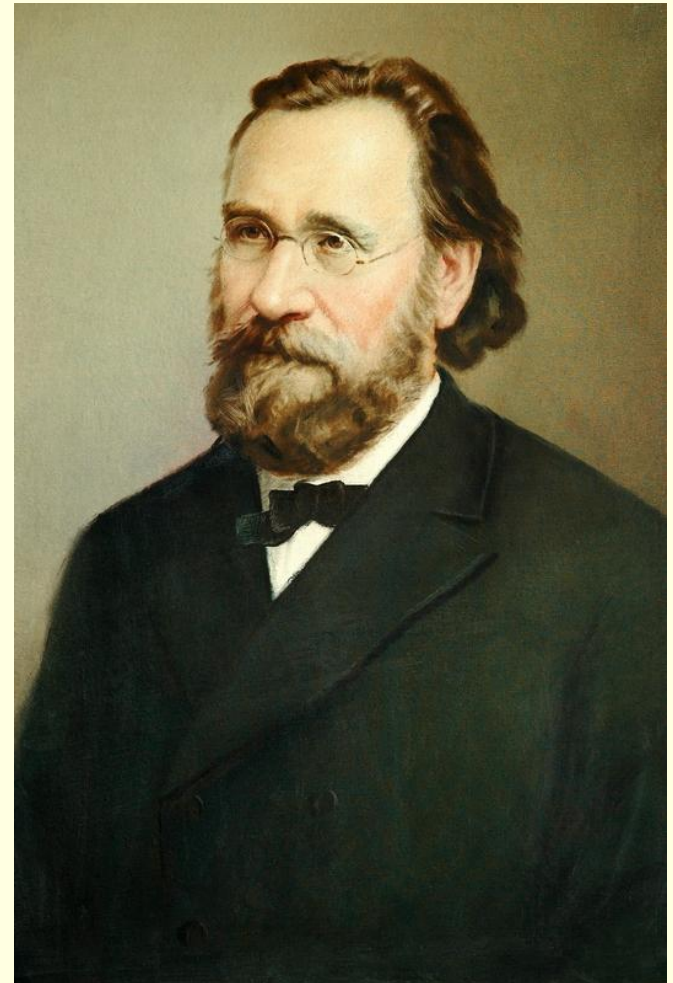



Тимирязев

Климент Аркадьевич

(1843-1920)

- Российский естествоиспытатель, один из основоположников русской научной школы физиологов растений.
- Раскрыл закономерности фотосинтеза как процесса использования света для образования органических веществ в растении.
- Труды по методам исследования физиологии растений, биологическим основам агрономии, истории науки.
- Один из первых пропагандистов дарвинизма и материализма в России. Популяризатор и публицист («Жизнь растения», 1878)





Развитие техники.

Огромный прорыв во второй половине XIX в. сделали в России технические науки.



П.Н. Яблочков

изобрел первую практически пригодную дуговую лампу



А.Н. Лодыгин

создал лампу накаливания

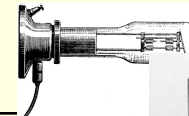

А.С. Попов

изобретение радиотелеграфа (1895 г.).

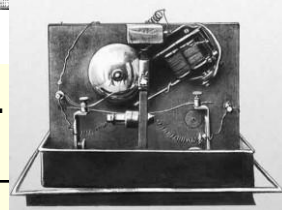

Н.Е. Жуковский

стал основоположником современной аэродинамики.



А.Ф. Можайский

работал над созданием первого самолета.

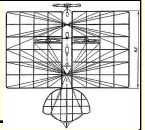

К.Э. Циолковский

начал свои исследования по аэро- и ракетодинамике, положив начало теории реактивного движения.



А.Л. Чижевский

создал гелиобиологию





Яблочков

Павел Николаевич (1847-1894)



- Русский электротехник, военный инженер, изобретатель и предприниматель. Известен разработкой дуговой лампы (вошедшей в историю под названием **«свеча Яблочкова»**) и другими изобретениями в области электротехники.





Лодыгин

Александр Николаевич

(1847-1923)

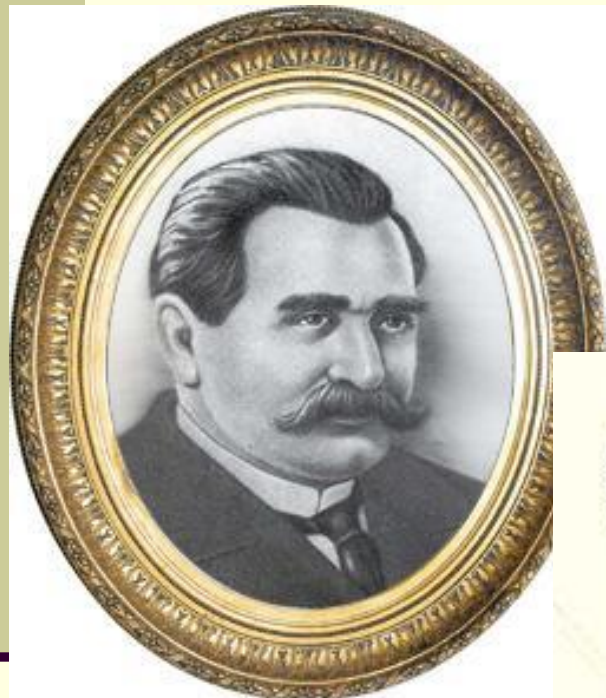

■ Российский электротехник. Изобрел угольную лампу накаливания (1872, патент 1874). Один из основателей электротермии. Ломоносовская премия (1874).

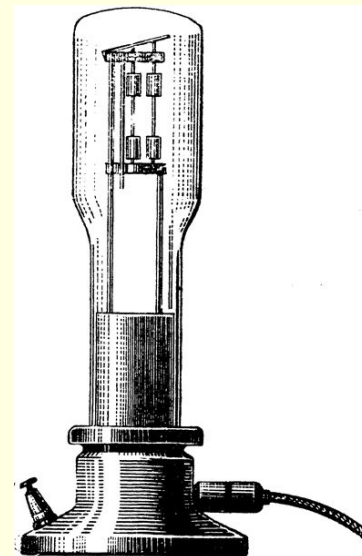
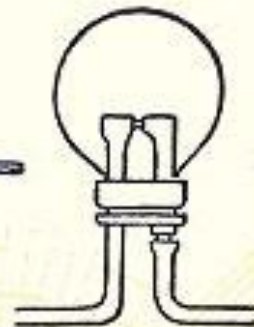
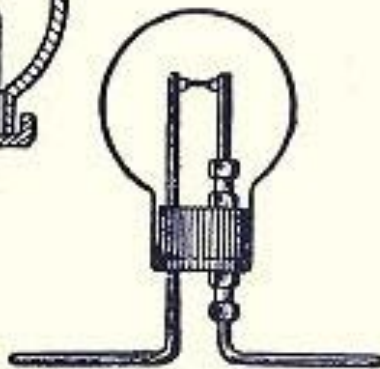
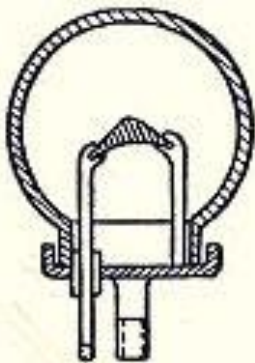

Первые электрические лампы А. Н. Лодыгина со стеклянной колбой шарообразной формы.



Попов

Александр Степанович (1859-1906)

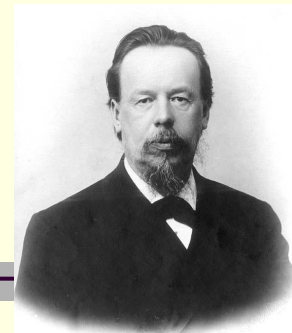

- Русский физик и электротехник, профессор.

Во многих странах Запада Во многих странах Запада изобретателем радио считается Маркони Во многих странах Запада изобретателем радио считается Маркони, хотя называются и другие кандидатуры: в Германии создателем радио считают Герца Во многих странах Запада изобретателем радио считается Маркони, хотя называются и другие кандидатуры: в Германии создателем радио считают Герца, в США и ряде балканских стран — Николау Тесла.



ИЗОБРЕТАТЕЛЬ РАДИО
1859 А.С. ПОПОВ 1906

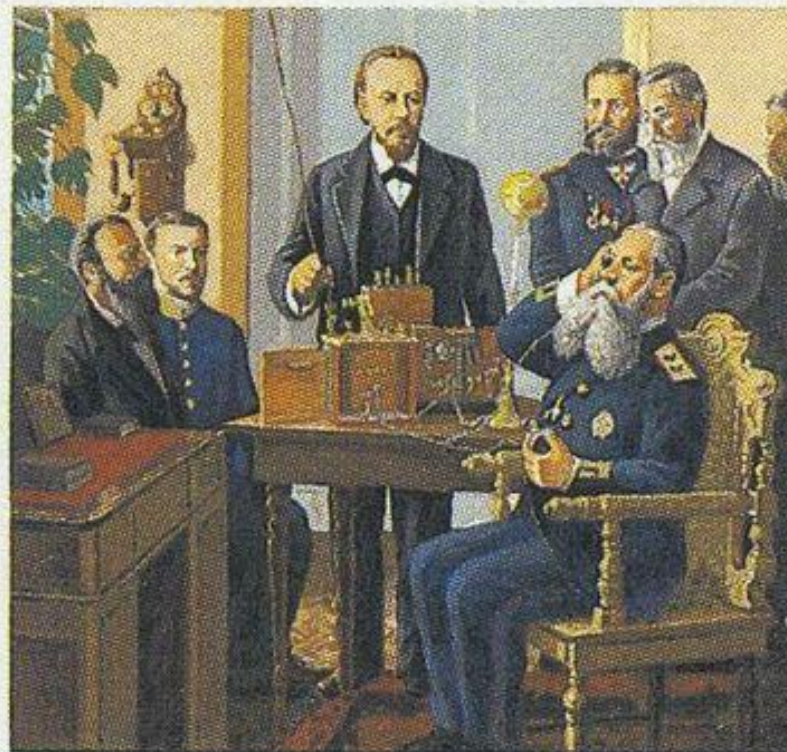

ДЕМОНСТРАЦИЯ ПЕРВОГО
РАДИОПРИЕМНИКА 1895 г.



Жуковский

Николай Егорович (1847-1921)



- Русский ученый, основоположник современной аэродинамики.
- Труды по теории авиации, многие исследования по механике твердого тела, астрономии, математике, гидродинамике и гидравлике, прикладной механике, теории регулирования машин и механизмов и др.
- Участник создания Аэродинамического института в Кучино, под Москвой (1904).
- Организатор и первый руководитель (с 1918) Центрального аэрогидродинамического института (ЦАГИ).



Можайский Александр Федорович (1825-1890)

- Российский военный (морской) деятель - контр-адмирал, изобретатель — пионер авиации.
- 20 июля 1882 года был испытан летательный аппарат его конструкции.

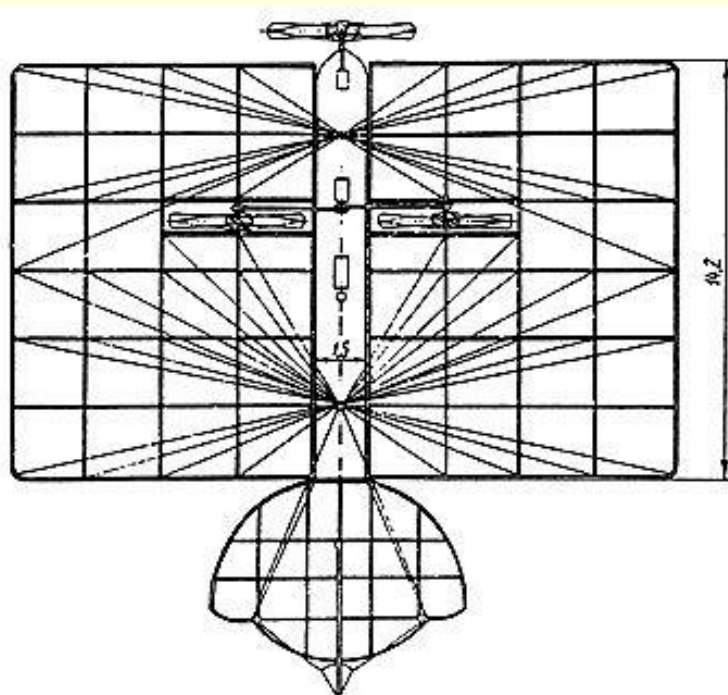



Циолковский Константин Эдуардович (1857-1935)

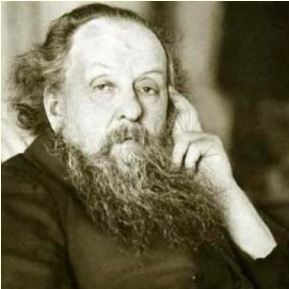
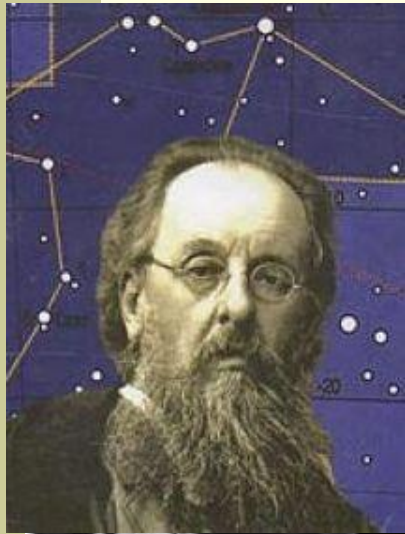

Российский ученый и изобретатель, основоположник современной космонавтики.

Труды в области **аэро- и ракетодинамики, теории самолета и дирижабля**. В детстве почти полностью потерял слух и с 14 лет учился самостоятельно; в 1879 экстерном сдал экзамен на звание учителя, всю жизнь преподавал физику и математику (с 1892 в Калуге).

Впервые **обосновал возможность использования ракет для межпланетных сообщений**, указал рациональные пути развития космонавтики и ракетостроения, нашел ряд важных инженерных решений конструкции ракет и жидкостного ракетного двигателя.

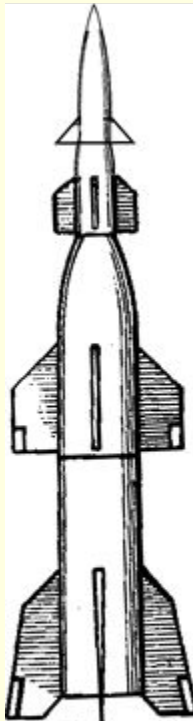
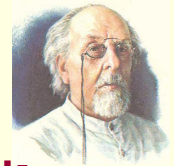

Технические идеи Циолковского находят применение при создании ракетно-космической техники.

Они были ПЕРВЫЕ!



ЦИОЛКОВСКИЙ Константин Эдуардович
Ученый, наметивший путь выхода человечества в космос.



КОРОЛЕВ Сергей Павлович - конструктор
Баллистических ракет, искусственных
спутников Земли, первых космических
кораблей



ГАГАРИН Юрий Алексеевич



ТЕРЕШКОВА Валентина Владимировна –
первая в мире женщина
летчик-космонавт.



ЛЕОНОВ Алексей Архипович –
первый летчик – космонавт, вышедший в
открытый космос.



САВИЦКАЯ Светлана Евгеньевна –
первая из женщин совершила выход в
открытый космос.



Чижевский Александр Леонидович (1897-1964)



Советский биофизик,
основоположник гелиобиологии,
аэроионификации,
электрогемодинамики, поэт,
художник, философ.

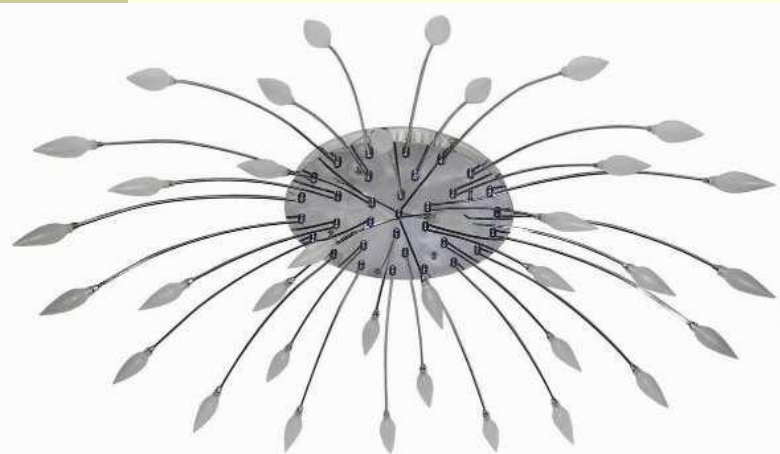
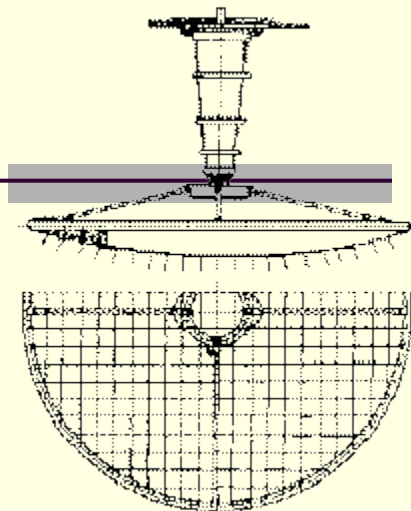

Проект аэроионофицированного зала

1925.



СОЛОВЬЕВ

Сергей Михайлович (1820-79)

С развитием общественного сознания связан рост интереса к гуманитарным наукам и выдающиеся достижения в этой области. Вторая половина XIX в. - время расцвета отечественной исторической науки.



- Российский историк, академик Петербургской АН (1872).
- Ректор Московского университета (1871-77).
- Труды по истории Новгорода, эпох Петра I и Александра I, внешней политики России, историографии.
- Основные сочинения — **«История России с древнейших времен»** (1851-79; т. 1-29).



СОЛОВЬЕВ

Владимир Сергеевич (1853-1900)

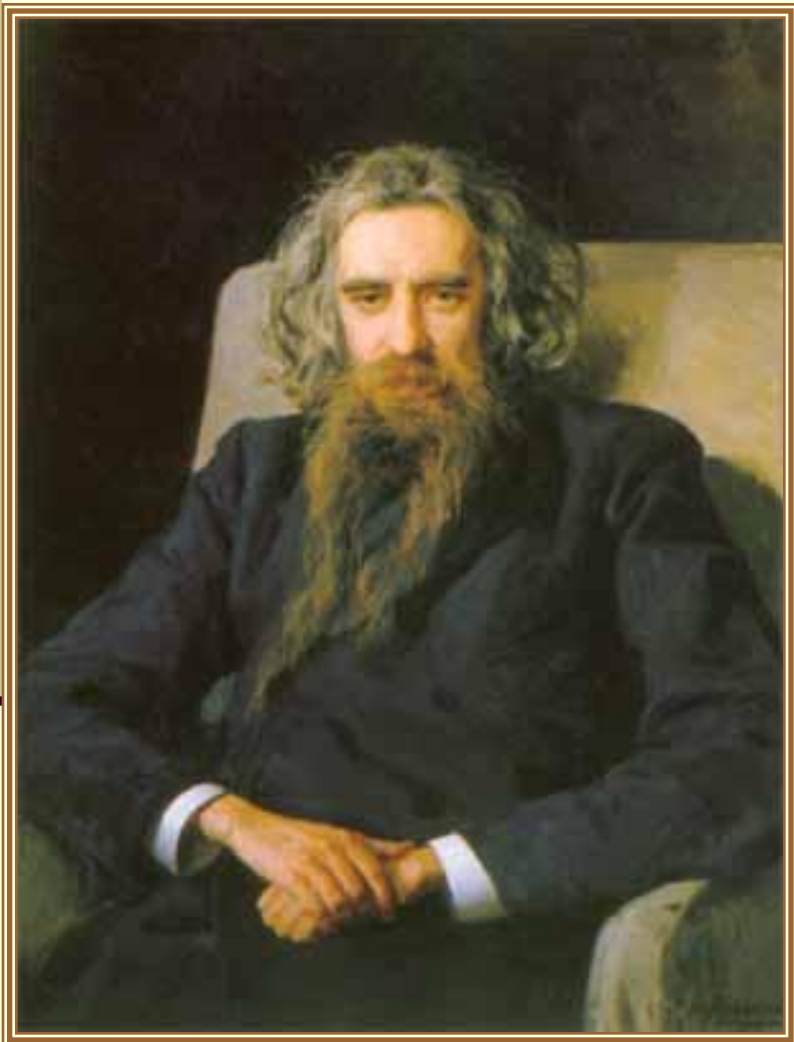

- Одной из важных областей науки на рубеже веков становится философия. Здесь получает широкое распространение идеализм. Русская религиозная философия занимается поиском путей соединения материального и духовного, утверждение «нового» религиозного сознания «серебряного века».
- Основы религиозно – философского Ренессанса были заложены учением Соловьева В.С. (синтез религии, философии, науки; идея Богочеловечества)



Ключевский

Василий Осипович (1841-1911)

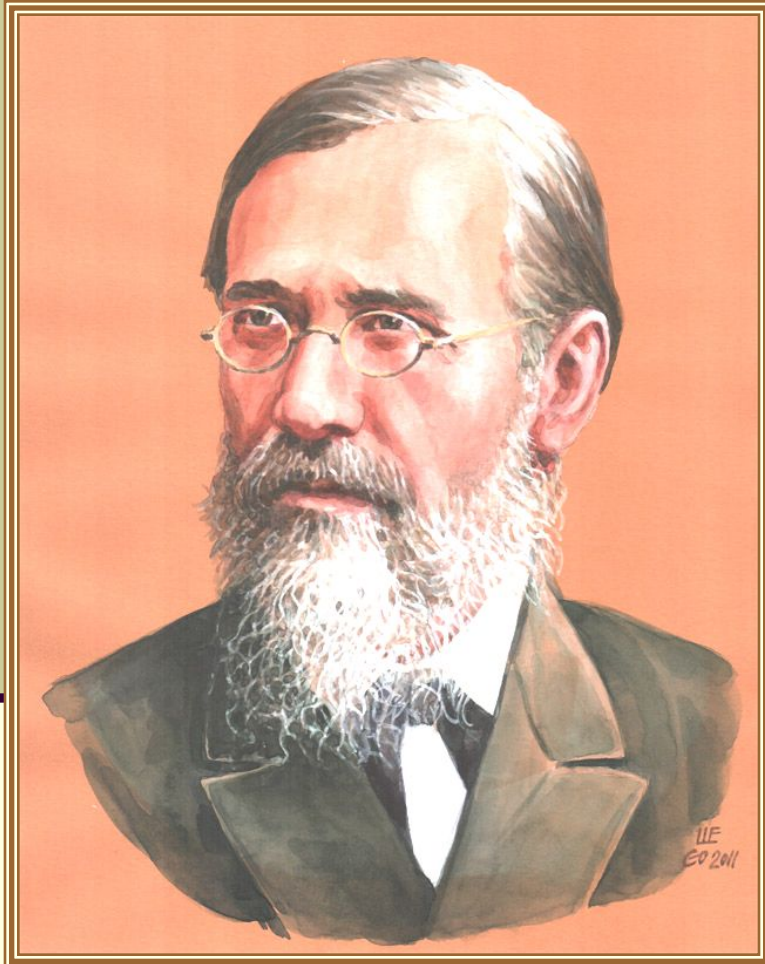

- Российский историк, академик (1900), почетный академик (1908) Петербургской АН.
- Труды: «Курс русской истории» (ч. 1-5, 1904-22), «Боярская дума Древней Руси» (1882), по истории крепостного права, сословий, финансов, историографии.





Бердяев

Николай Александрович (1874-1948)

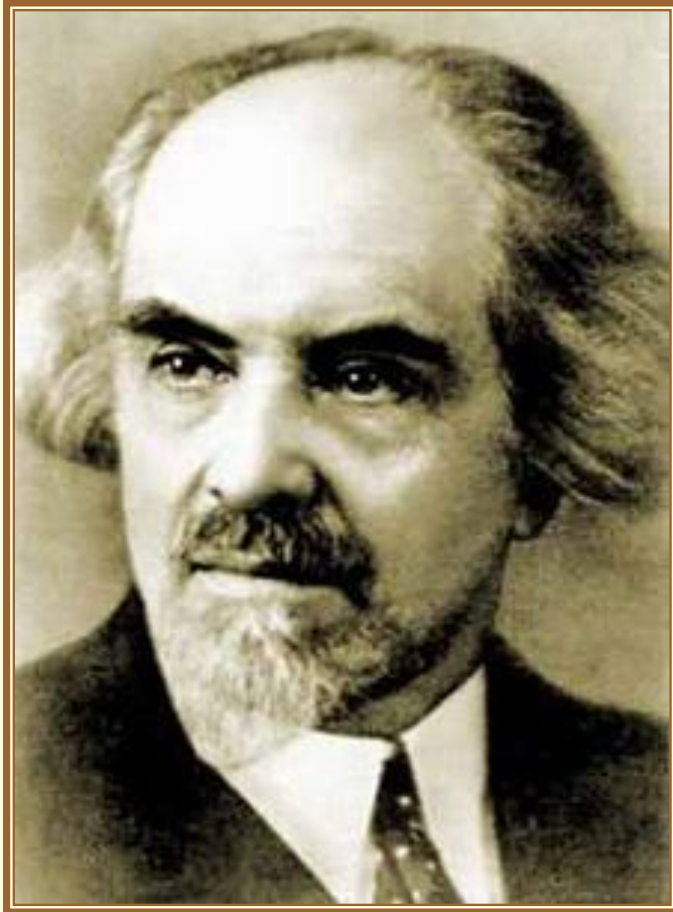

Русский религиозный философ.

Участвовал в сборниках «Вехи» (1909), «Из глубины» (1918).

В 1922 выслан из Советской России.

С 1925 — во Франции, издавал религиозно-философский журнал «Путь» (Париж, 1925-40). От марксизма перешел к философии личности и свободы в духе религиозного экзистенциализма и персонализма. Свобода, дух, личность, творчество противопоставляются Бердяевым необходимости, миру объектов, в котором царствуют зло, страдание, рабство.

Смысл истории, по Бердяеву, мистически постигается в мире свободного духа, за пределами исторического времени.

Основные сочинения (переведены на многие языки): «Смысл творчества» (1916), «Миросозерцание Достоевского» (1923), «Философия свободного духа» (т. 1-2, 1927-28), «Русская идея» (1948), «Самопознание» (1949).



Булгаков

Сергей Николаевич

(1871-1944)

- Русский философ, экономист, теолог.
- С 1923 в эмиграции, жил в Париже.
- От легального марксизма, который Булгаков пытался соединить с неокантианством, перешел к религиозной философии, затем к православному богословию.
- Основные сочинения: «Философия хозяйства» (1912), «О богочеловечестве. Трилогия» (1933-1945), «Философия имени» (издано в 1953).





Мережковский

Дмитрий Сергеевич (1866-1941)

- Русский писатель, религиозный философ.
- Работа Мережковского «О причинах упадка и новых течениях современной русской литературы» (1893) — эстетическая декларация русского декадентства.
- В романах (трилогия «Христос и Антихрист», 1895-1905, «Александр I» и многих др.) и пьесах, написанных на историческом материале, осмысление мировой истории как вечного борения «религии духа» и «религии плоти».
- Автор исследования «Л. Толстой и Достоевский». Публицистика (антиреволюционный памфлет «Грядущий хам», 1906); стихи. С 1920 в эмиграции, где опубликовал книги «Лица святых. От Иисуса к нам», «Данте» и др.

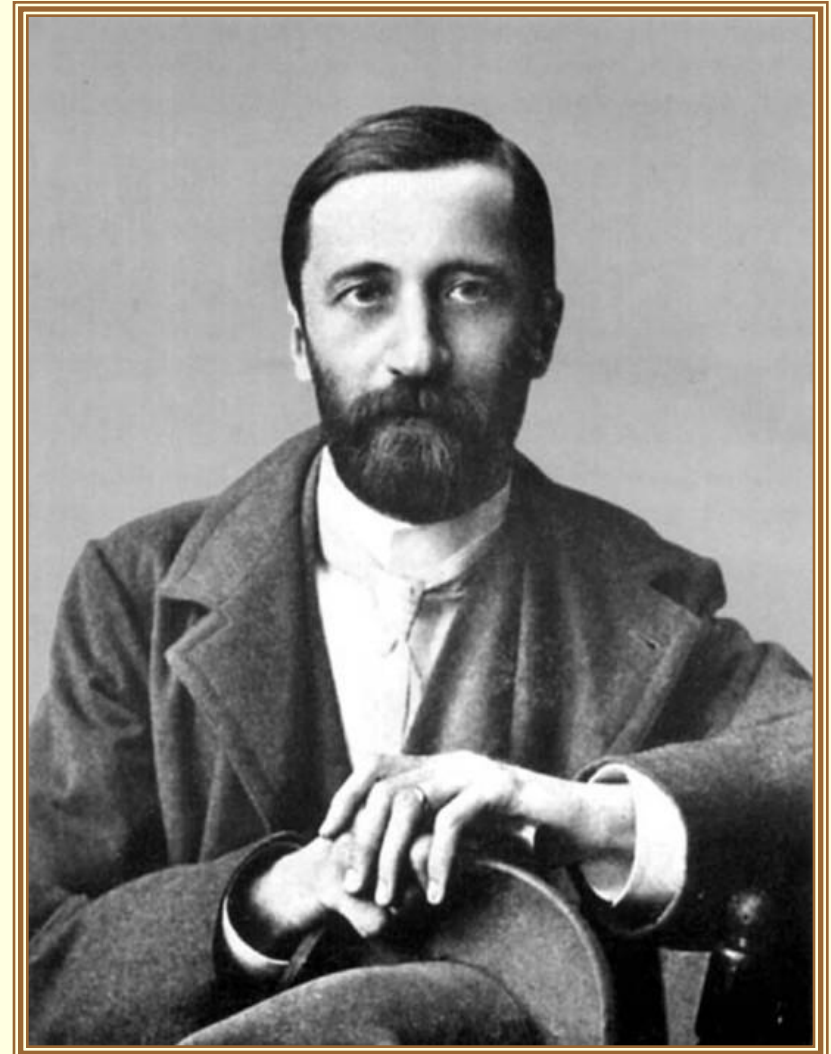



Флоренский

Павел Александрович (1882-1937)

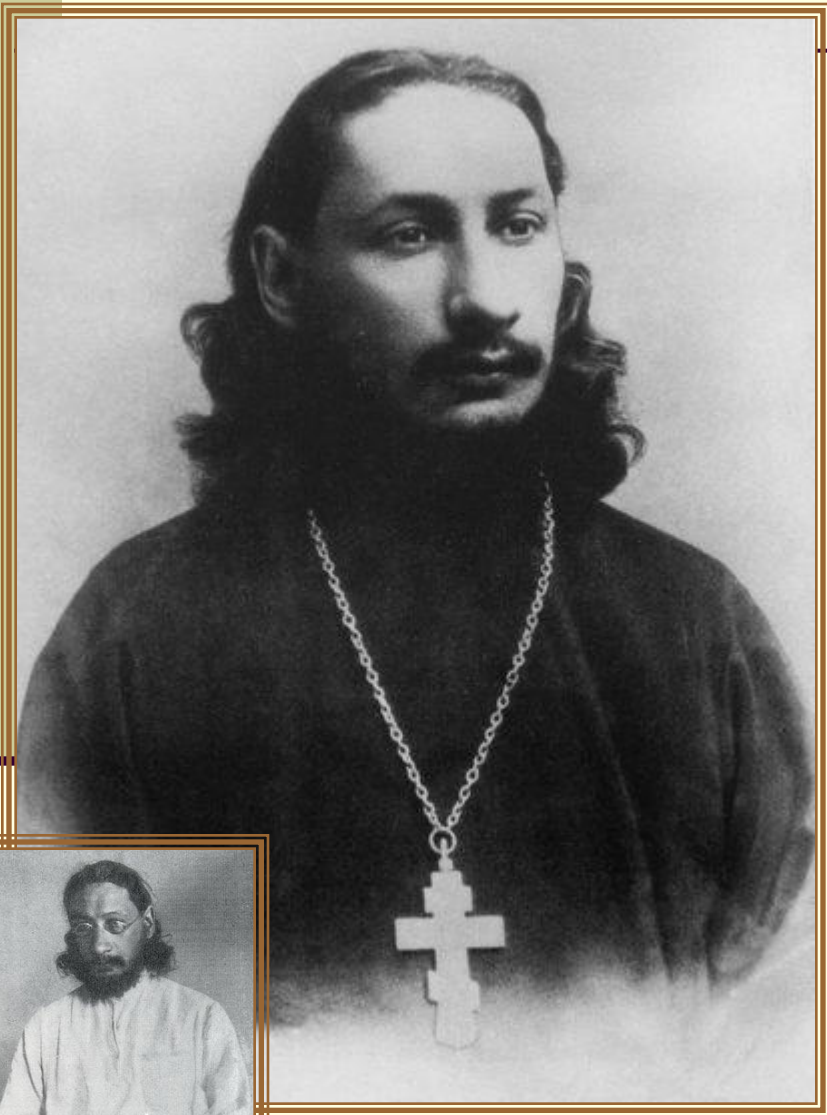

- Российский ученый, религиозный философ, богослов.
- В сочинении «Столп и утверждение истины. Опыт православной теодицеи» разрабатывал учение о Софии (Премудрости божией) как основе осмысленности и целостности мироздания.
- В работах 20-х гг. стремился к построению «конкретной метафизики» (исследования в области лингвистики и семиотики, искусствознания, философии культа и иконы, математики, экспериментальной и теоретической физики и др.). Репрессирован; реабилитирован посмертно.





Платонов

Сергей Федорович (1860-1933)

- Российский историк, академик АН (1925; академик РАН с 1920).
- Председатель Археографической комиссии (1918-29).
- Труды «Очерки по истории смуты в Московском государстве XV — XVII вв.», курс лекций по русской истории, издание русской публицистики кон. 16 — нач. 17 вв. Подвергался репрессиям в нач. 1930-х гг.





Семевский Василий Иванович (1849-1916)

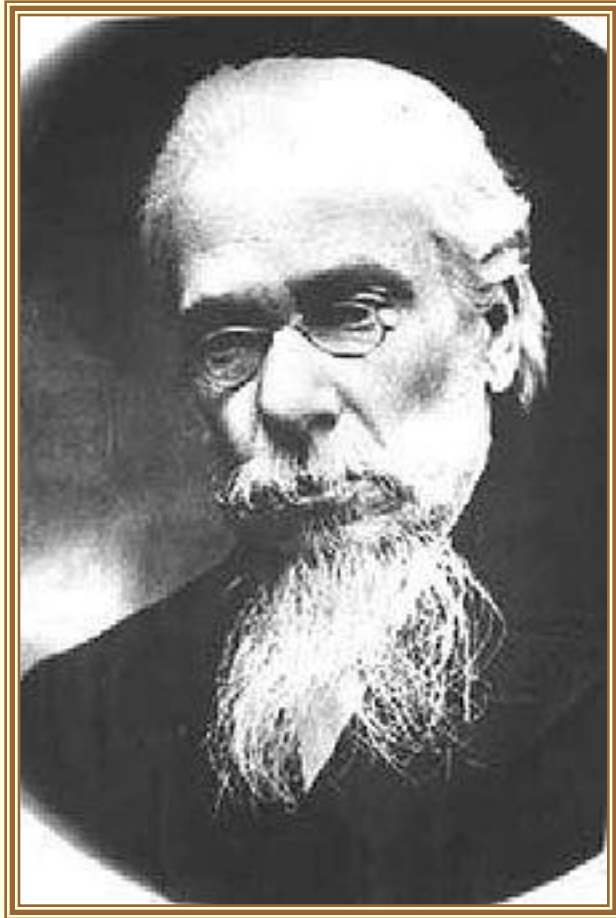

- **СЕМЕВСКИЙ Василий Иванович (1848/49-1916), российский историк либерально-народнической ориентации, один из создателей партии народных социалистов и член ее ЦК. Основатель и редактор журнала «Голос минувшего». Труды по истории крестьянства 18 в., декабристов и петрашевцев.**



Даль

Владимир Иванович (1801-1872)

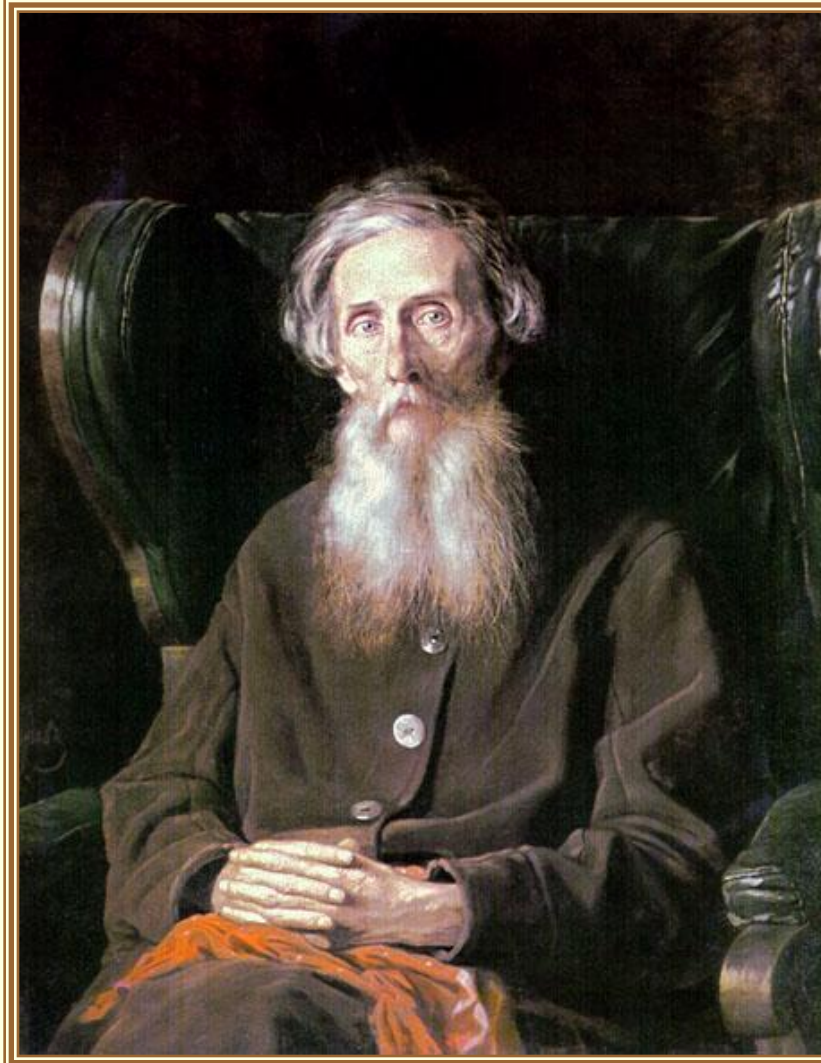

- Русский писатель, лексикограф, этнограф, член-корреспондент Петербургской АН (1838).
- Создал «Толковый словарь живого великорусского языка» (т. 1 – 4, 1863 – 1866), за который был удостоен звания почетного академика Петербургской АН (1863).
- В 1862 издал сборник «Пословицы русского народа», в котором пословицы располагались не по алфавиту, а по темам (Бог, любовь, семья и т.д.).



- В области филологии и литературоведения работали **И.И. Срезневский, Ф.Ф. Fortunatov, П.В. Анненков, В.И. Даль** – талантливый этнограф-самоучка – опубликовал в 1860-х гг. свои главные труды: «Толковый словарь живого великорусского языка» и «Пословицы русского народа», ставшие бесценным источником дальнейших исследований.

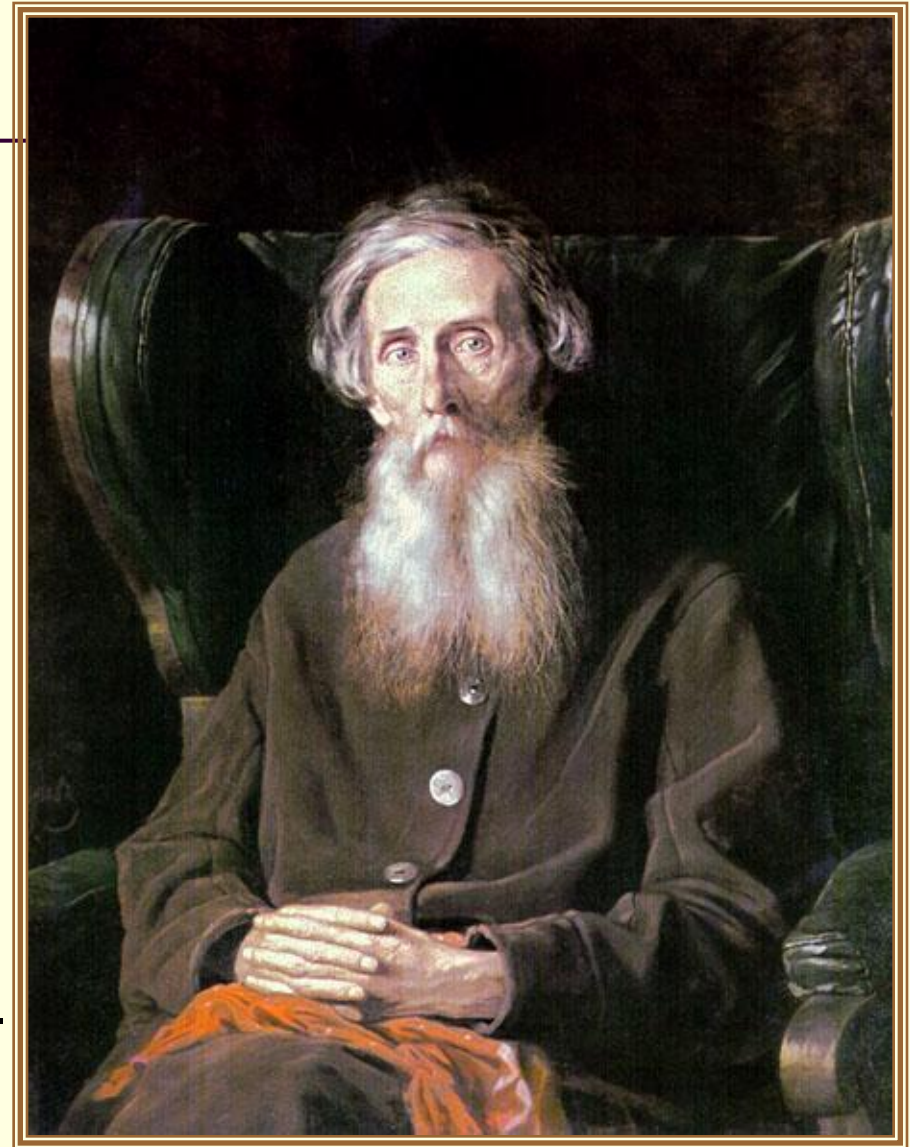

Литература



- Особенностью русской культуры второй половины XIX столетия, как отмечали уже современники, был **нравственный максимализм и литературоцентризм**.
- Художественная литература данного периода представляла собой **«яркое созвездие великих имен»**.
- Это было **время высшего расцвета реализма**.

Литература



■ **Расцвет лирической поэзии** второй половины XIX в. связан, прежде всего, с именами **Ф.И. Тютчева** и **А. А. Фета**.

■ Заметным явлением этого периода было и творчество поэтов, вышедших из простонародья. Связь с фольклором и «пленительные картины природы» отличают произведения

И.С. Никитина, **И. З. Сурикова,** **С.Д. Дрожжина.**

Многие из их стихотворений стали народными песнями и популярными романсами.

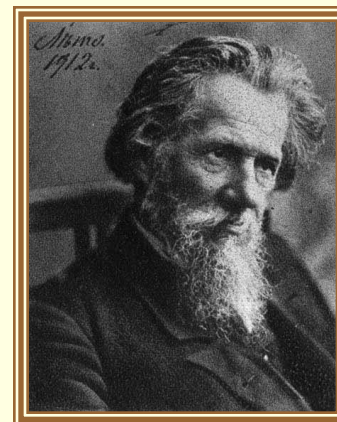
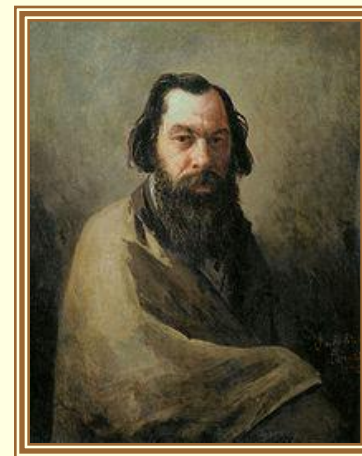
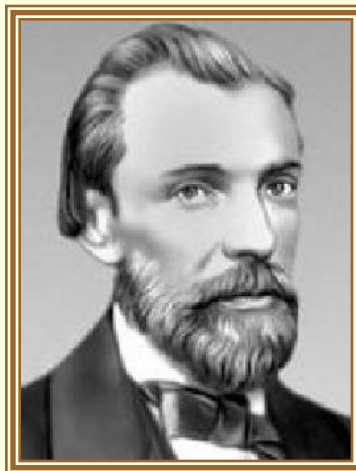
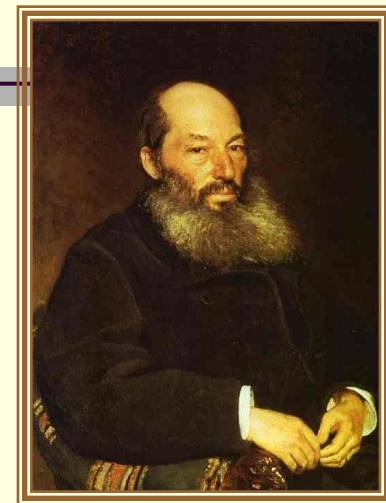

Русский классический роман



1860 – 1870-е гг. - время наибольших достижений русского классического романа.

Гончаров
Иван Александрович
(1812-1891)

- В 1859 г. был опубликован роман И.А. Гончарова «Обломов». В 1859 году в России впервые прозвучало слово «**обломовщина**». Через судьбу главного героя своего нового романа Гончаров показал социальное явление. Однако многие увидели в образе Обломова ещё и философское осмысление русского национального характера, а также указание на возможность особого нравственного пути, противостоящего суете всепоглощающего «прогресса». Гончаров совершил художественное открытие. Он создал произведение огромной обобщающей силы.
- Выход в свет «Обломова» и громадный успех его у читателей принесли Гончарову славу одного из самых выдающихся русских писателей.

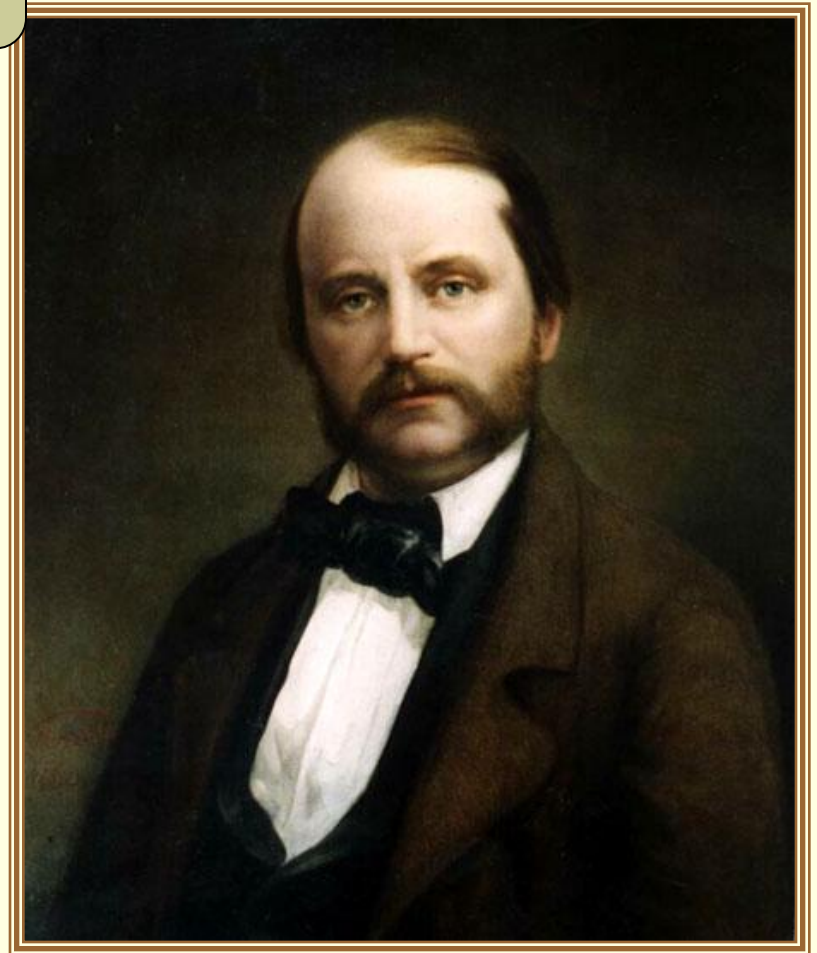



Русский классический роман

1860 – 1870-е гг. - время
наибольших достижений
русского классического
романа.

**Достоевский
Федор Михайлович
(1812-1891)**

- Глубокие нравственные проблемы поднимал в своем творчестве (1861 г. — «Униженные и оскорбленные», 1866 г. — «Преступление и наказание», 1868 г. — «Идиот», 1880 г. — «Братья Карамазовы») Ф.М. Достоевский.

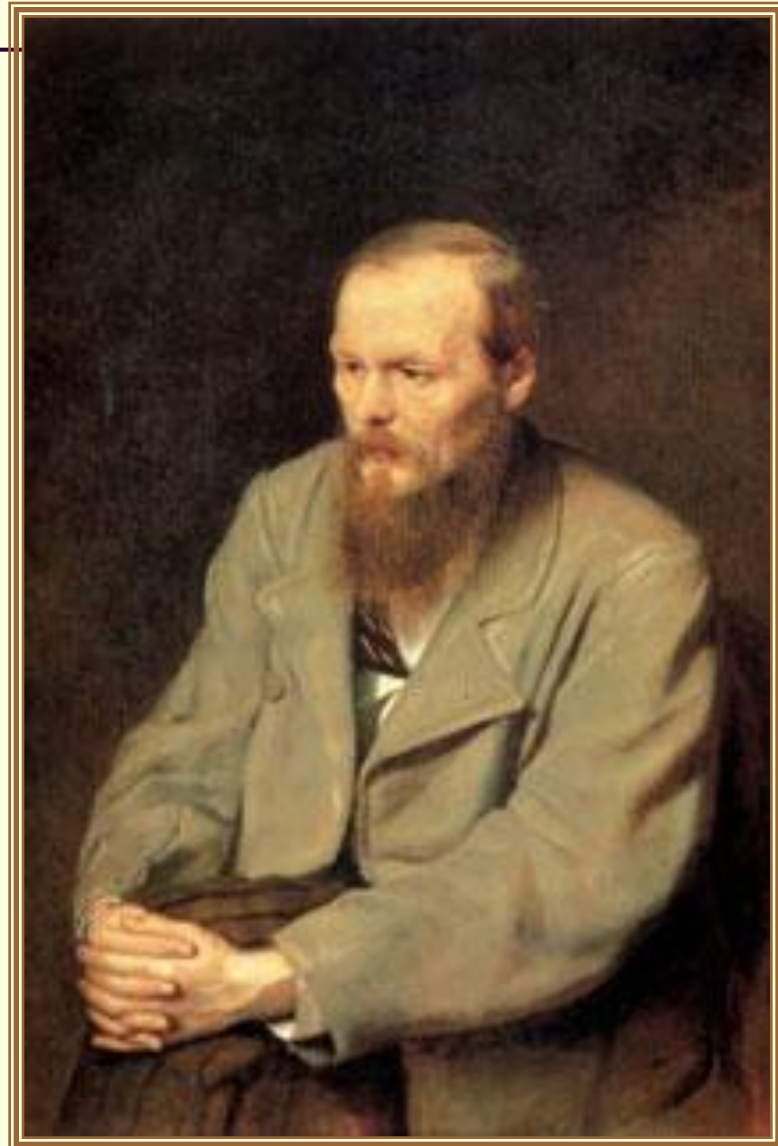



Русский классический роман

1860 – 1870-е гг. - время
наибольших достижений
русского классического
романа.

Толстой Лев Николаевич
(1828-1910)

- Вершиной русской прозы XIX в. стали произведения Л.Н. Толстого («Война и мир», 1863 — 1869 гг., «Анна Каренина», 1873 — 1877 гг.).

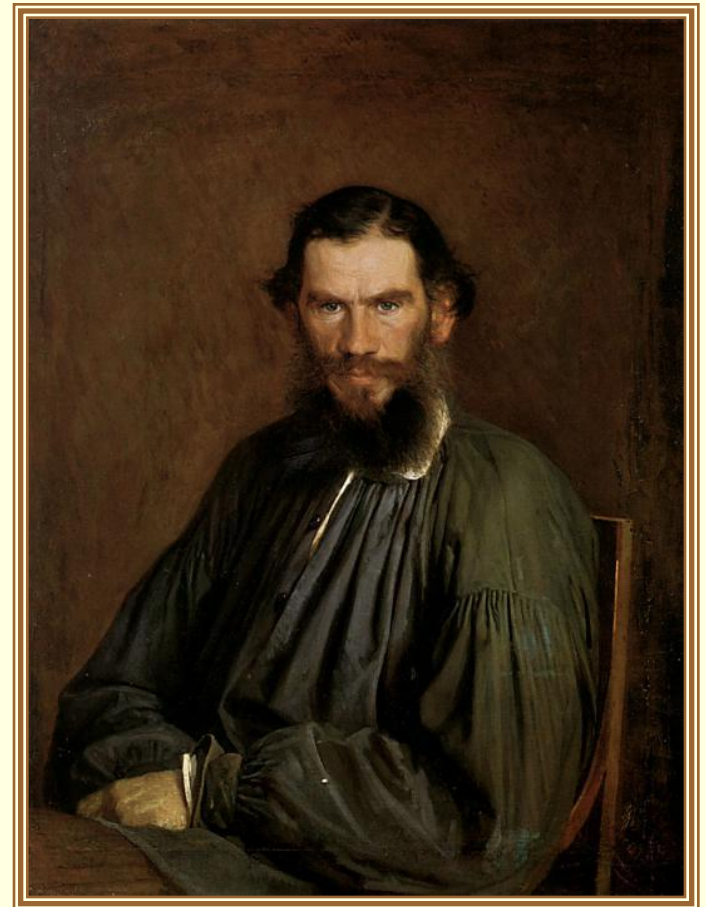



Русский классический роман

1860 – 1870-е гг. - время
наибольших достижений
русского классического
романа.

Тургенев Иван Сергеевич
(1818-1883)

- Русский писатель, поэт;
член-корреспондент
Императорской Академии
наук по Разряду Русского
языка и словесности
(1860). Романы
«Дворянское гнездо»,
«Накануне», «Отцы и
дети».

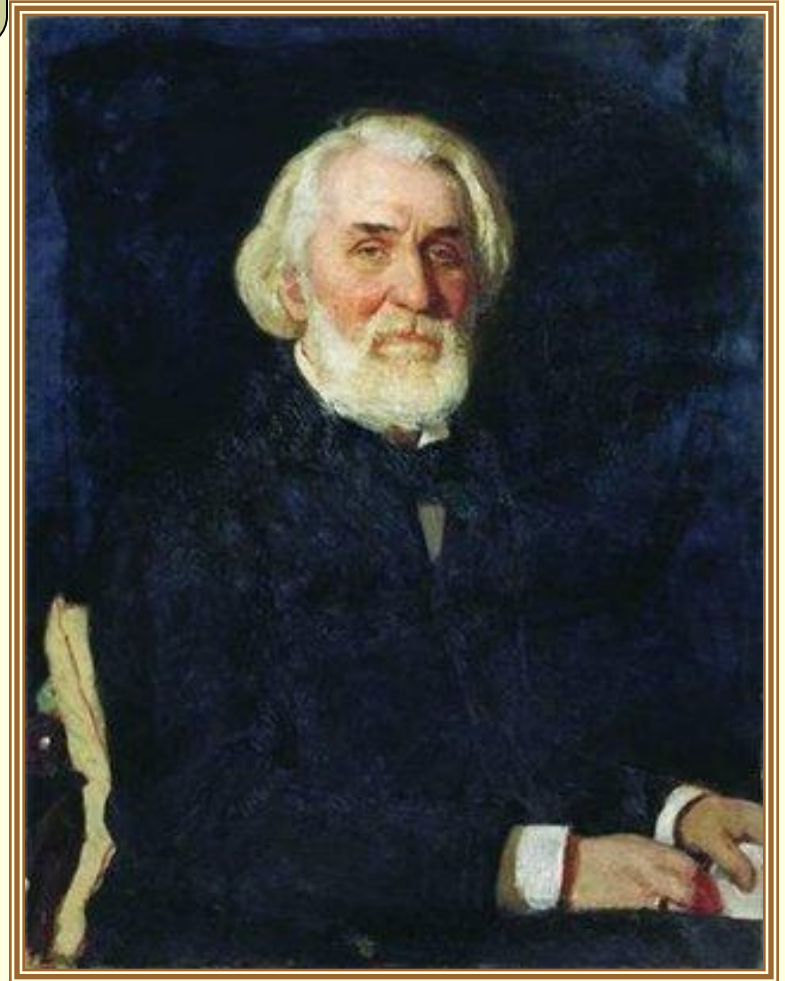

Литература



Ярким проявлением **обличительного начала русской литературы** во второй половине XIX в. была **сатира М.Е. Салтыкова-Щедрина**.

Обличительные произведения вообще характерны для отечественной литературы этого периода. Однако если Ф.М. Достоевский, Л.Н. Толстой, А.П. Чехов видели путь преодоления общественной несправедливости в нравственном совершенствовании человека, то т.н. «демократический роман» (Н.Г. Помяловский, Н.Г. Чернышевский, Ф.М. Решетников и др.) и **революционная поэзия**, ярчайшим представителем которой можно назвать **Н.А. Некрасова**, искупали творческое несовершенство призывом к активной борьбе.

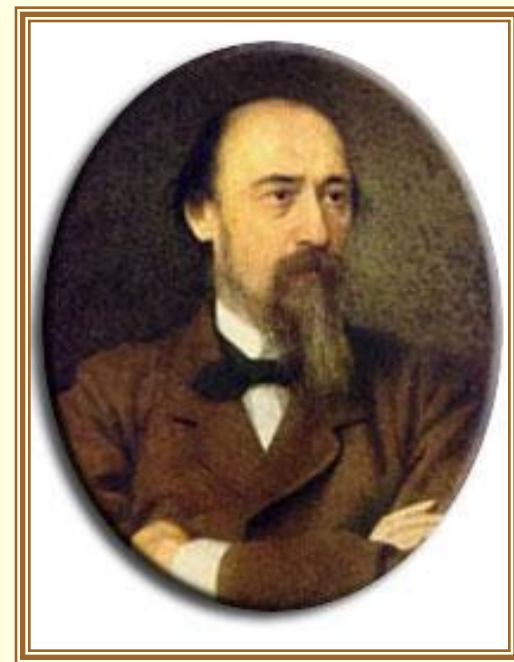
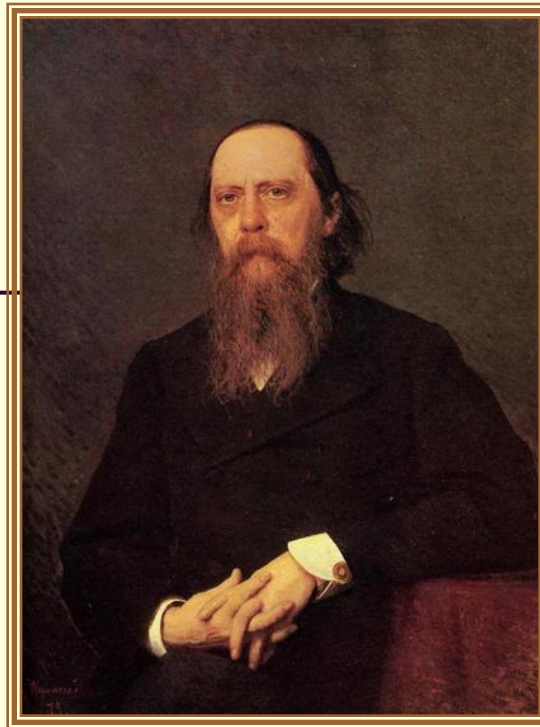



Писатели «малых форм»

- В конце 1870 — начале 1880-х гг. в русскую литературу пришло множество талантливых писателей малых форм. Значительный вклад в русскую культуру внесли рассказы и новеллы **В.М. Гаршина**, **В.Г. Короленко** и др.

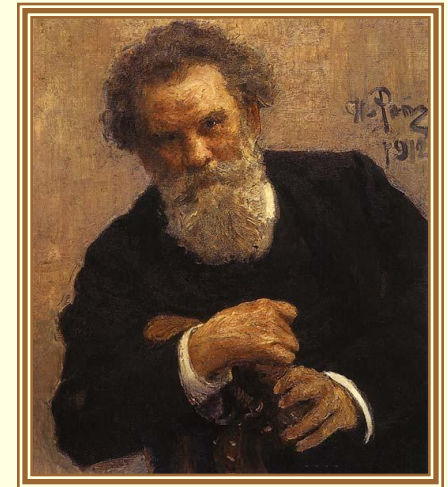
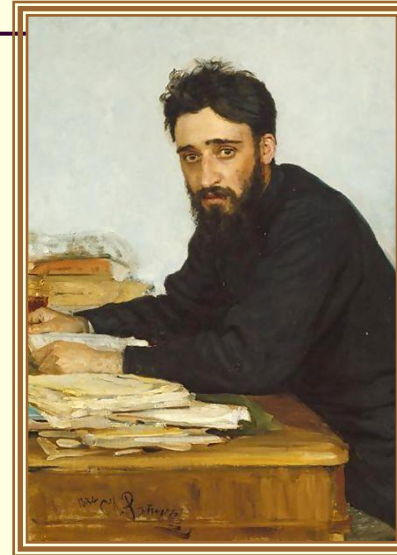



Писатели «малых форм»

Чехов Антон Павлович
(1860-1904)

- «Поворотом в литературе» назвали современники уже первый сборник рассказов **А.П. Чехова** (1886 г.).
- Основные темы творчества — идейные искания интеллигенции, недовольство обывательским существованием одних, душевная «смирненность» перед пошлостью жизни других («Скучная история», 1889; «Дуэль», 1891; «Дом с мезонином», 1896; «Ионыч», 1898; «Дама с собачкой», 1899).

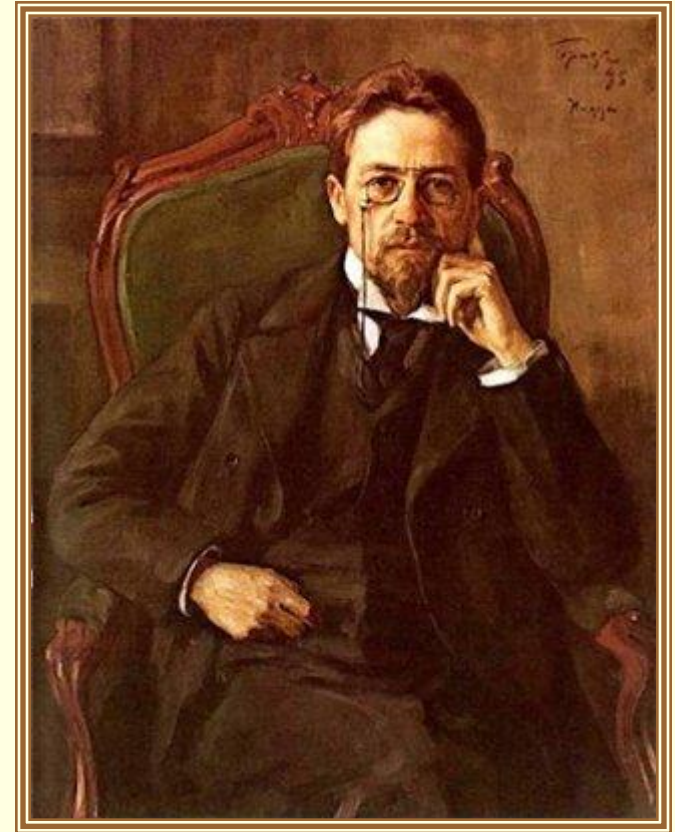



Драматургия

- Расцвет русской литературы второй половины XIX в. затронул и драматургию. Огромное влияние на отечественный театр оказали пьесы **А.Н. Островского** («Женитьба Бальзамина», «Лес», «Правда хорошо, а счастье лучше», «Гроза» и пр.), с успехом ставились драмы **А.В. Сухово-Кобылина** («Свадьба Кречинского», «Дело», «Смерть Тарелкина»), **А.К. Толстого** («Смерть Иоанна Грозного», «Федор Иоаннович», «Царь Борис»).

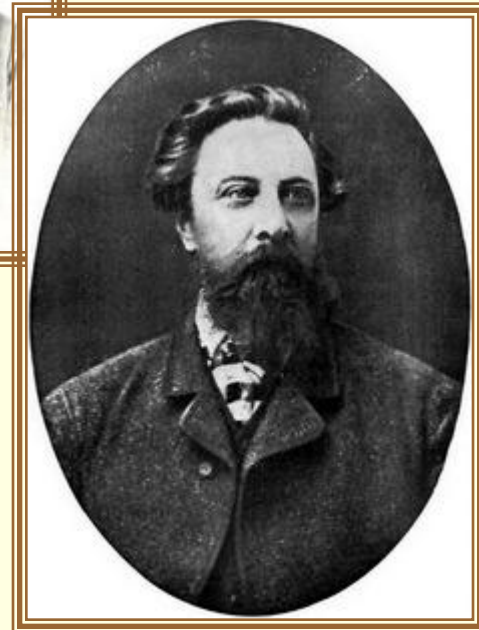
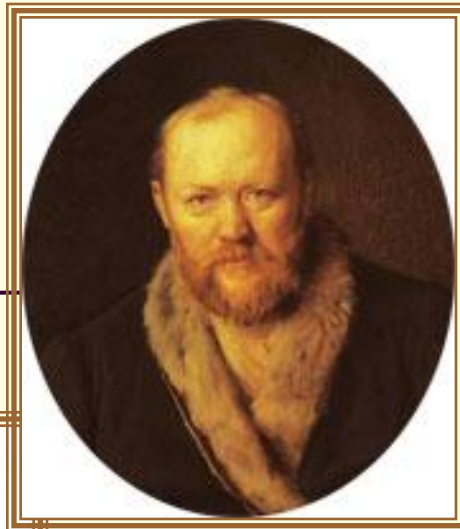
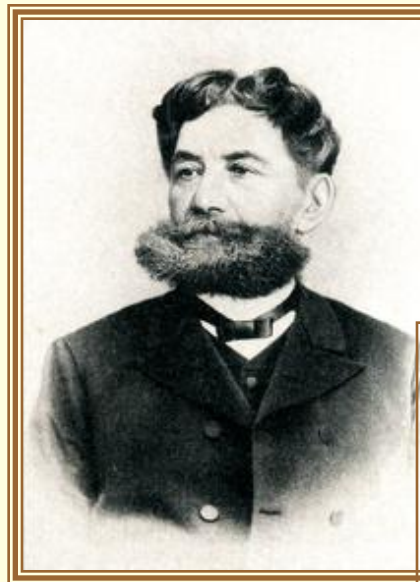

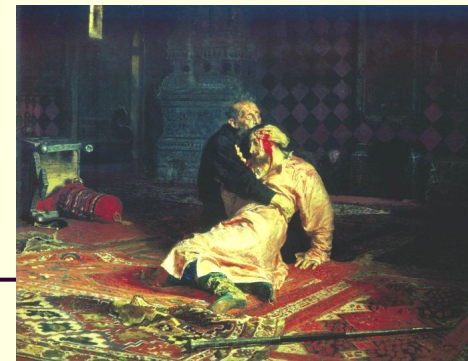

- Русская живопись второй половины XIX в. развивалась в духе **критического реализма**. Лучшие ее представители поднимали в своих произведениях важные социальные и нравственные проблемы. В это период на первое место в творчестве выдвигается бытовой жанр, пейзаж и историческое полотно.





Русская живопись

Артель художников. «Бунт четырнадцати».

- Несмотря на то, что в 1862 г. Совет Петербургской академии художеств принял решение уравнивать в правах все жанры, учитывая только художественную ценность картины, Академия оставалась оплотом реакции и косности.

- В 1863 г. 14 ее выпускников во главе с И.Н. Крамским в знак протеста отказались писать дипломную работу на заданную тему, были выпущены без дипломов и образовали Артель художников, объединенных общими взглядами на искусство. Прекратила существование в 1871 году.

- **Артель художников** - первая в истории российского изобразительного искусства независимая творческая организация, созданная живописцами, с целью получения прибыли и оказания взаимопомощи.





- В 1871 г. большинство из них вошло в Товарищество передвижных художественных выставок, получив впоследствии название «передвижники». Идеями, объединявшими их, были стремление своими полотнами говорить правду о русской жизни, заставить задуматься над социальными вопросами, вызвать сострадание к тем, кто несчастен и обездолен, и обличить общественные пороки. Искусство должно иметь непосредственную связь с жизнью, и в целях распространения произведений искусства во всех городах империи устраивались передвижные художественные выставки. К числу передвижников относились такие выдающиеся мастера отечественной живописи, как В.Г. Перов, Г.Г. Мясоедов, Н.Я. Ярошенко, И.Н. Крамской, А.К. Саврасов, И.И. Шишкин, Н.Н. Ге, И.И. Левитан, В.А. Серов, В.М. Васнецов, И.Е. Репин, В.И. Суриков и др.

ПЕРОВ Василий Григорьевич ***(1834-1882)***



Русский живописец, один из организаторов Товарищества передвижников. Автор жанровых картин («Сельский крестный ход на Пасхе», 1861), проникнутых сочувствием к народу («Проводы покойника», 1865, «Тройка», 1866), психологических портретов («А. Н. Островский», 1871; «Ф. М. Достоевский», 1872).

Перов В.Г.

Портрет А.Н.
Островского



Перов В.Г.

Сельский крестный ход на пасхе.



Перов В.Г.

Проводы покойника



Перов В.Г.

Тройка.



Перов В.Г.

Приезд гувернантки



Крамской Иван Николаевич (1837-1887)

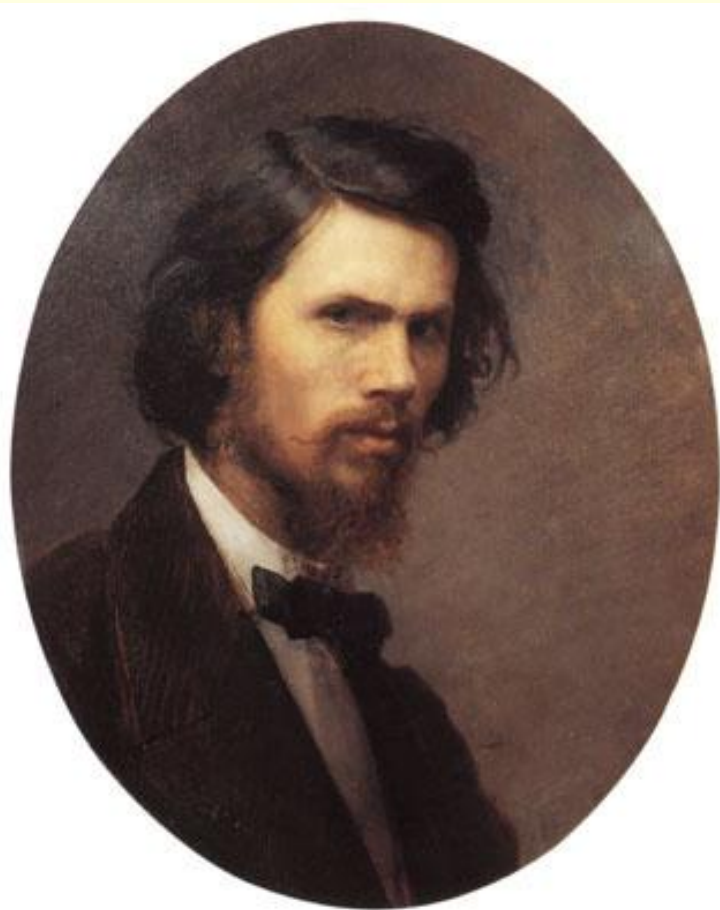

Русский живописец. Один из создателей Артели художников и Товарищества передвижников, утверждавший принципы реалистического искусства. Замечательны по глубине социальной и психологической характеристики портреты деятелей русской культуры («Л. Н. Толстой», 1873; «Некрасов», 1877-78) и крестьян («Полесовщик», 1874). Тематические полотна посвящены философско-этическим проблемам («Христос в пустыне», 1872), раскрытию сложных душевных движений («Неутешное горе», 1884).

Крамской И.Н.



Полесовщик

Крамской И.Н.



Крестьянин с удочкой

Христос в пустыне

Крамской И.Н.



Неизвестная

Крамской И.Н.



Крамской И.Н.

Лунная ночь.



Крамской И.Н. Портретная галерея.

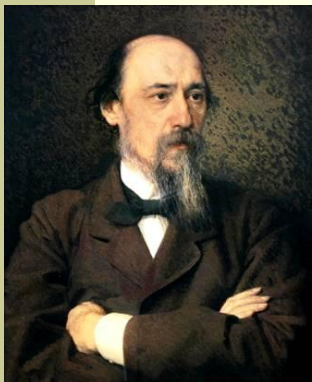
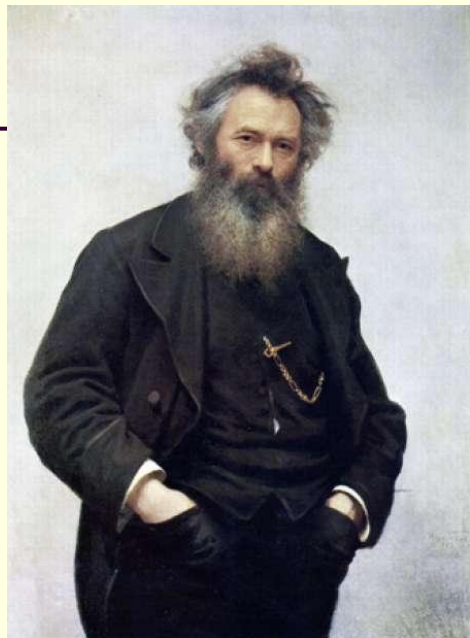
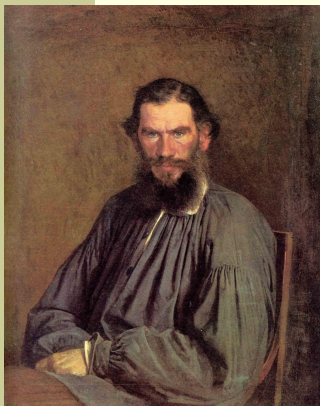

Ге Николай Николаевич (1831-1894)

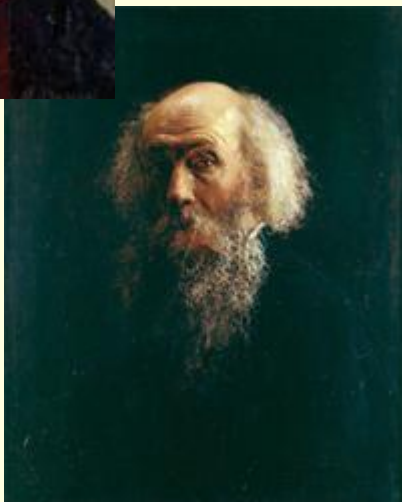

Русский живописец.

**Один из основателей
Товарищества передвижников.**

**Психологические портреты
(«А. И. Герцен», 1867 и др.),
исторические картины («Петр I
допрашивает царевича
Алексея», 1871 и др.).**

**Экспрессивные, драматические
композиции на религиозно-
этические темы («Что есть
истина?», 1890).**

Ге Н.Н. Портретная галерея.

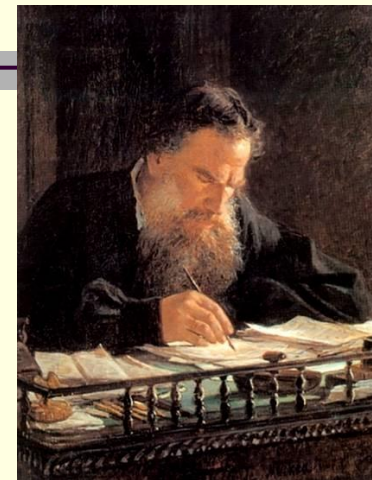

Ге Н.Н.



Ге Н.Н.

Портрет Герцена А.И.



Петр I допрашивает царевича Алексея



Ге Н.Н.

Дорога в лесу.





Верещагин

Василий Васильевич (1842-1904)



- ❑ **Русский живописец.**
- ❑ **Был близок к передвижникам.**
- ❑ **В правдивых батальных картинах на темы войны в Туркестане (1871-74), Отечественной войны 1812 (1887-1904) показал народные массы как главную силу военных событий, с демократических позиций обличал завоевательные войны.**
- ❑ **Погиб при взрыве броненосца «Петропавловск» в Порт-Артуре.**

Апофеоз войны

Верещагин В.В.



Осада Троице-Сергиевой лавры.



Закладка Десятинной церкви в Киеве



Мавзолей Тадж-Махал в Индии

Верещагин В.В.



Торжествуют.

Верещагин В.В.





У крепостной стены. Пусть войдут.

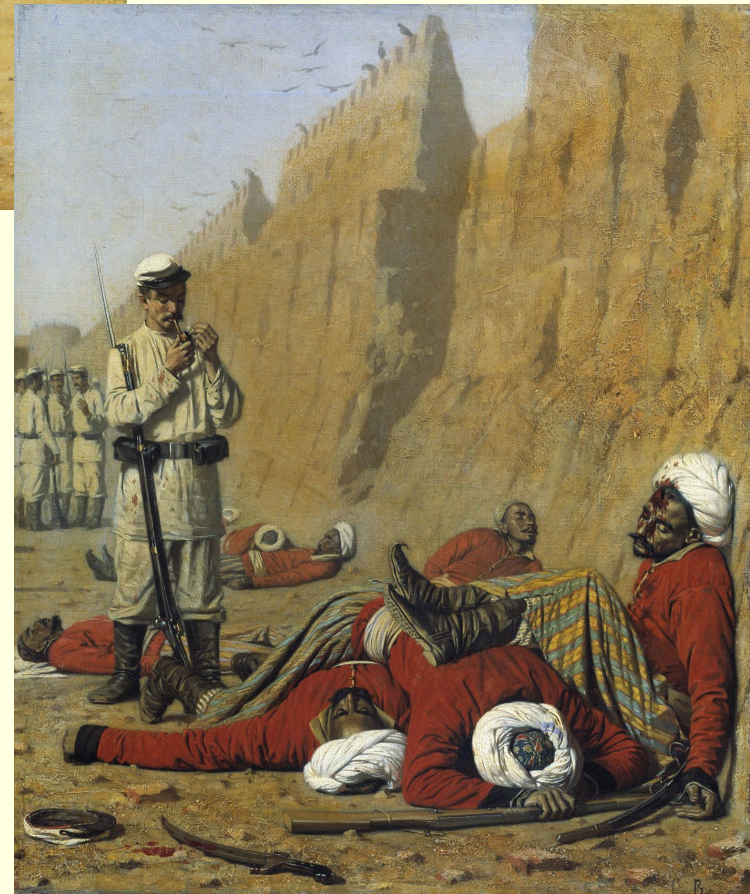

У крепостной стены. Вошли.

Верещагин В.В.



Двери Тимура

Верещагин В.В.

Наполеон на Бородинском поле



«С оружием в руках? Расстрелять!»

Верещагин В.В.



Шишкин Иван Иванович (1832-1998)

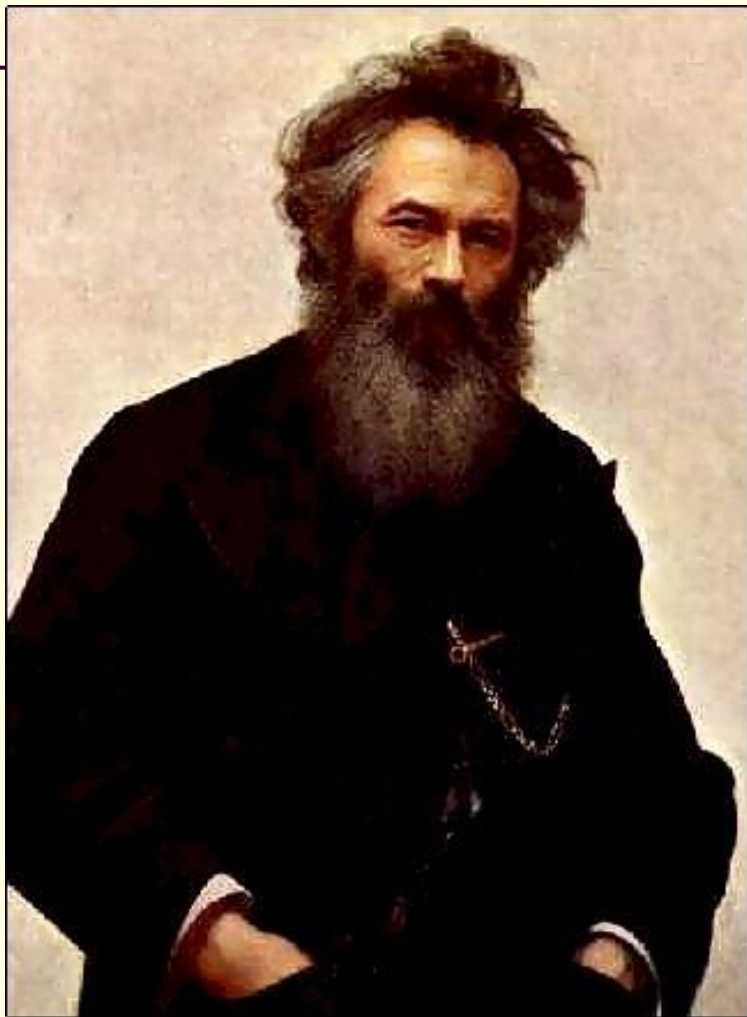

Русский живописец и график. Передвижник. В эпических образах («Рожь», 1878; «Утро в сосновом лесу», 1889) раскрыл красоту, мощь и богатство русской природы (преимущественно лесной). Мастер литографии и офорта.

РОЖЬ

Шишкин И.И.



Шишкин И.И.

«Сосновый Бор»



Лесные дали

Шишкин И.И.



Шишкин И.И.

Корабельная роща.



Шишкин И.И.

Утро в сосновом бору



Репин Илья Ефимович (1844-1930)



Русский живописец, передвижник. Вскрывал противоречия действительности («Крестный ход в Курской губернии», 1880-83), работал над темой революционного движения («Арест пропагандиста», 1880-92; «Не ждали», 1884-88). В исторических полотнах раскрывал трагические конфликты («Иван Грозный и сын его Иван», 1885), создал яркие вольнолюбивые образы («Запорожцы пишут письмо турецкому султану», 1878-91). В портретах современников раскрывал личность в психологическом и социальном плане («М. П. Мусоргский», 1881).

Репин И.Е.

Бурлаки на Волге



Иван Грозный и его сын Иван

Репин И.Е.



Запорожцы пишут письмо турецкому султану



Репин И.Е. Портретная галерея.

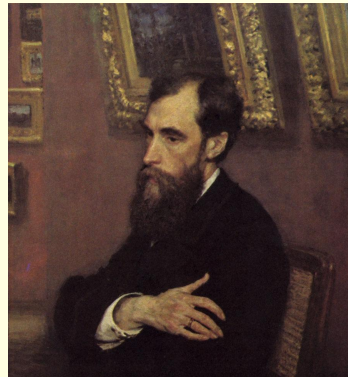
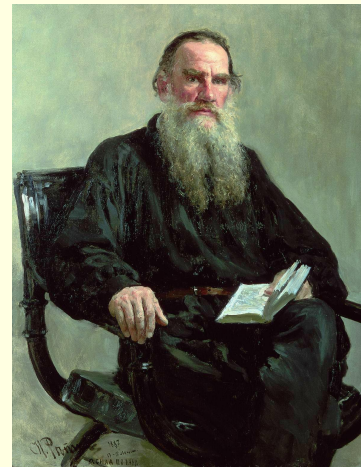
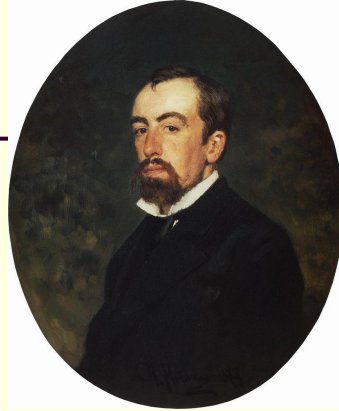
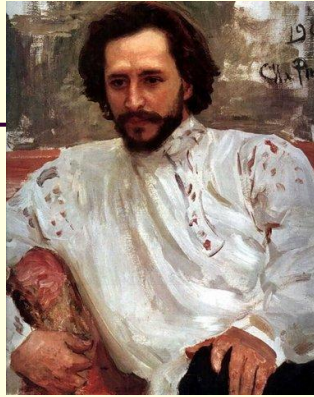
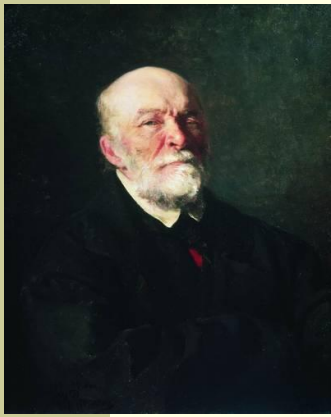

Суриков Василий Иванович (1848-1916)



Русский живописец. Передвижник. В монументальных полотнах, посвященных переломным моментам, напряженным конфликтам русской истории, главным героем показал народную массу, богатую яркими индивидуальностями, исполненную сильных чувств. Глубокие по пониманию противоречий исторического процесса произведения Сурикова («Утро стрелецкой казни», 1881; «Меншиков в Березове», 1883; «Боярыня Морозова», 1887; «Покорение Сибири Ермаком», 1895) отличаются широтой и полифоничностью композиции, яркостью и насыщенностью колорита.

Суриков В.И.

Боярыня Морозова



Суриков В.И.



Покорение Сибири Ермаком

Суриков В.И.



Переход Суворова
через Альпы

Суриков В.И.

Меньшиков в Березове



Суриков В.И.

Утро стрелецкой казни



Левитан Исаак Ильич (1860-1900)



Русский живописец-передвижник. Создатель «пейзажа настроения», которому присущи богатство поэтических ассоциаций, мажорность («Март», 1895; «Озеро. Русь», 1900) или скорбная одухотворенность образа («Над вечным покоем», 1893-94), обретающая в картине «Владимирка» (1892) социально-критическую окраску. Раскрытие тончайших состояний природы, пленэрная, тонко нюансированная живопись.

Левитан И.И.

Цветущие яблони.



Березовая роща



Левитан И.И.

«СОКОЛЬНИКИ»



Владимирка



Март

Левитан И.И.



«Весна. Большая вода»

Левитан И.И.

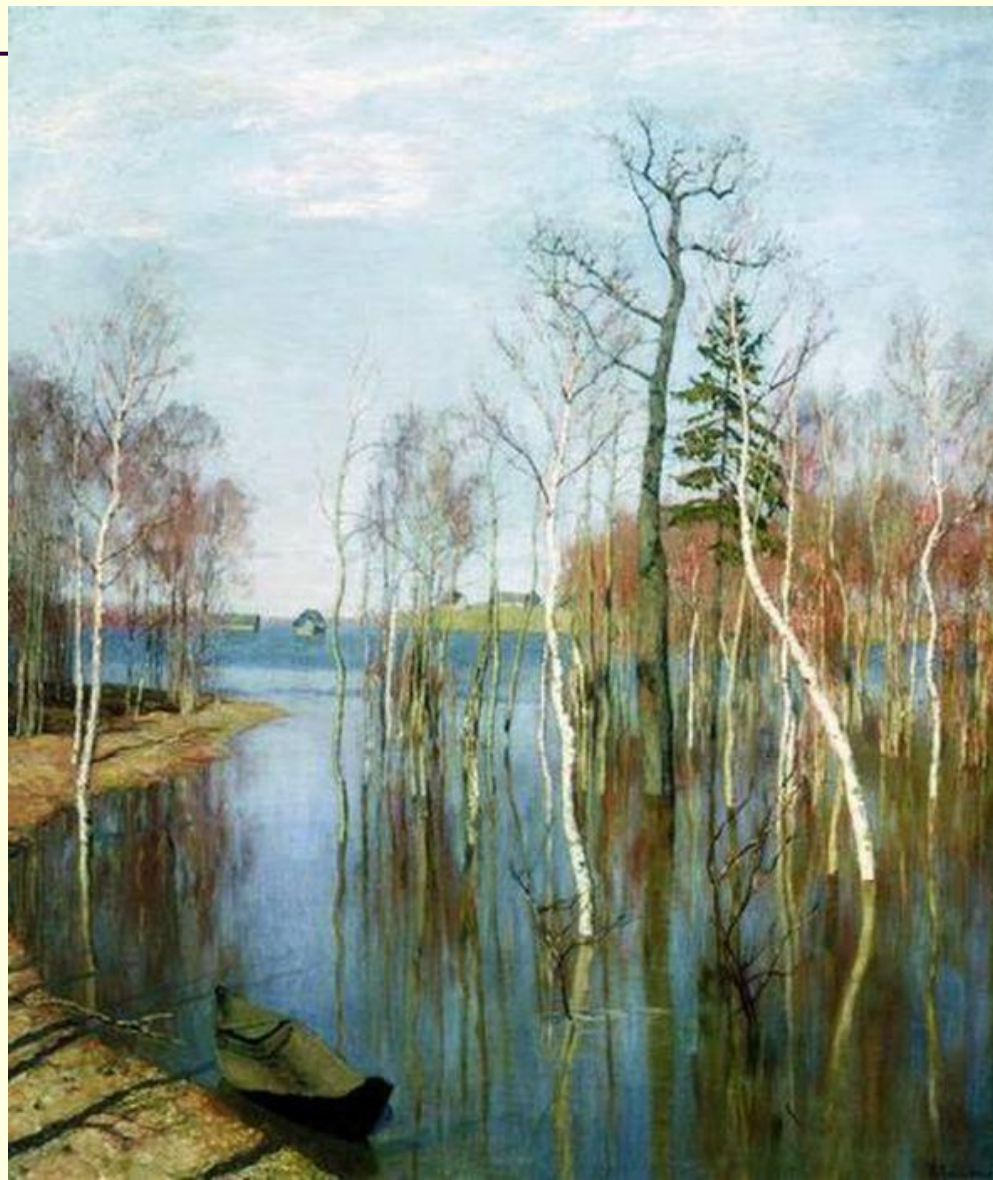



- Большое место передвижники уделяли крестьянской теме, изображению простонародья.

Н.Я Ярошенко.

Всюду
ЖИЗНЬ.

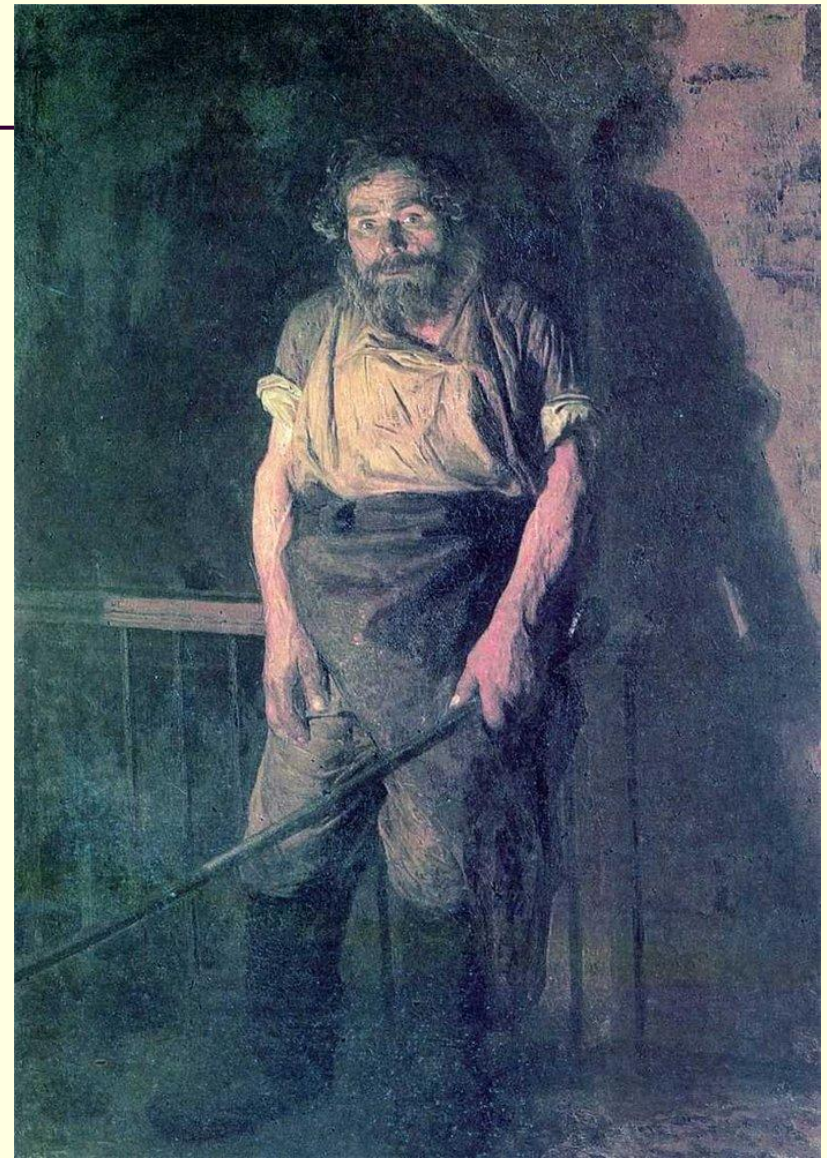
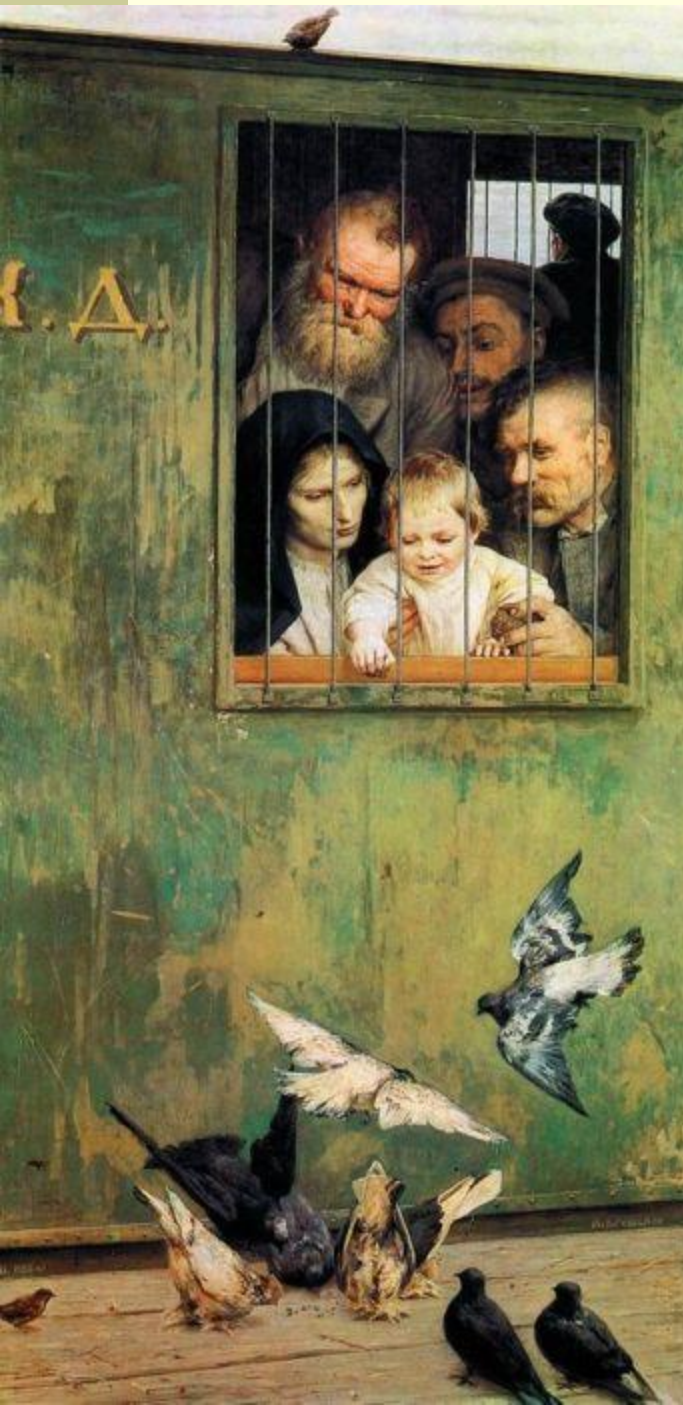

«Кочегар»

Г.Г. Мясоедов — «Земство обедает»



Г.Г. Мясоедов – «Косцы»



С.А. Коровин. «На миру»



Маковский В.Е. На бульваре.



А.К. Саврасов. «Грачи прилетели»



В.А. Серов – «Девочка с персиками»



Третьяковская галерея



Госуда́рственная Третьяко́вская галере́я (известна также как ГТГ, Третьяко́вка) — художественный музей в Москве, основанный в 1856 купцом Павлом Третьяковым и имеющий одну из самых крупных и значительных в мире коллекций российского изобразительного искусства. Экспозиция в инженерном корпусе «Русская живопись XI — начала XX в» (Лаврушинский переулок, д. 10) является частью Всероссийского музейного объединения «Государственная Третьяковская галерея», образованного в 1986 году.

- Во второй половине XIX в. скульптура переживала кризис. Действительно смелых идей не мог предложить практически никто из русских скульпторов. Они обратились к сюжетности, исторической и бытовой иллюстративности. Скульптурные работы этого периода перегружены подробностями. Характерный пример — памятник «Тысячелетие России» в Новгороде М.О. Микешина. Отказавшись от монументальности, скульпторы добивались больших успехов — памятник А.С. Пушкину в Москве А.М. Опекушина.
- К концу века все явственнее становится отторжение скульптуры от архитектуры, что способствовало возрастанию роли станковой скульптуры, которая в значительной степени находилась под влиянием современной ей живописи. Эта тенденция ярко проявилась в творчестве близкого к передвижникам М.М. Антокольского, создавшего серию скульптур на национальные, исторические и библейские темы («Иван Грозный», «Ермак», «Нестор-летописец», «Ярослав Мудрый», «Христос перед судом народа»).

**Марк Матвеевич
Антокольский**
(1843-1902) -
знаменитый
скульптор-
реалист.

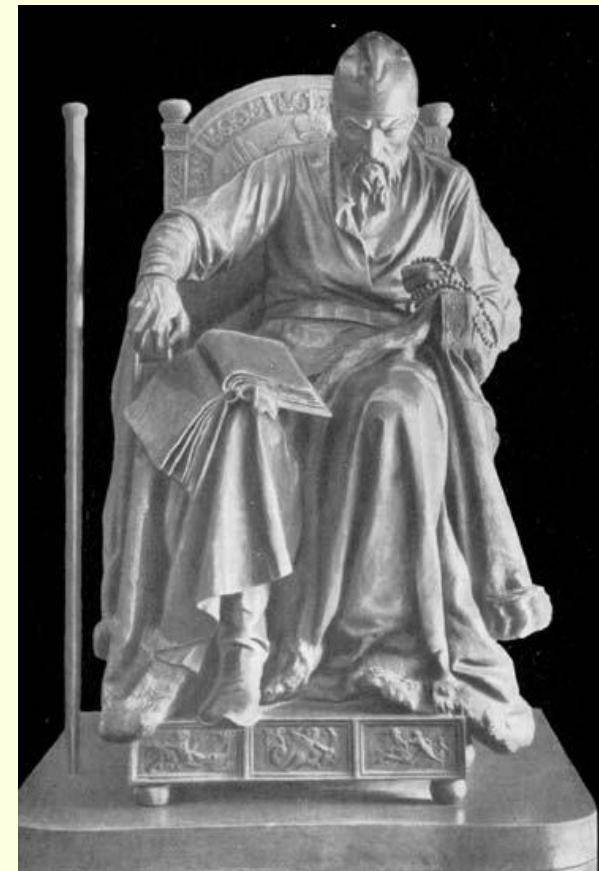
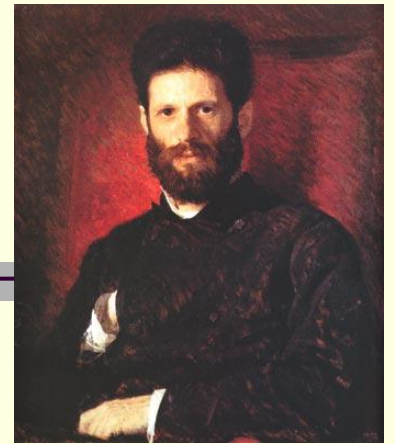

Скульптор М.О. Микешин

Памятник «Тысячелетие России»



Позднее по проекту Микешина был сооружен памятник Екатерине II в Петербурге

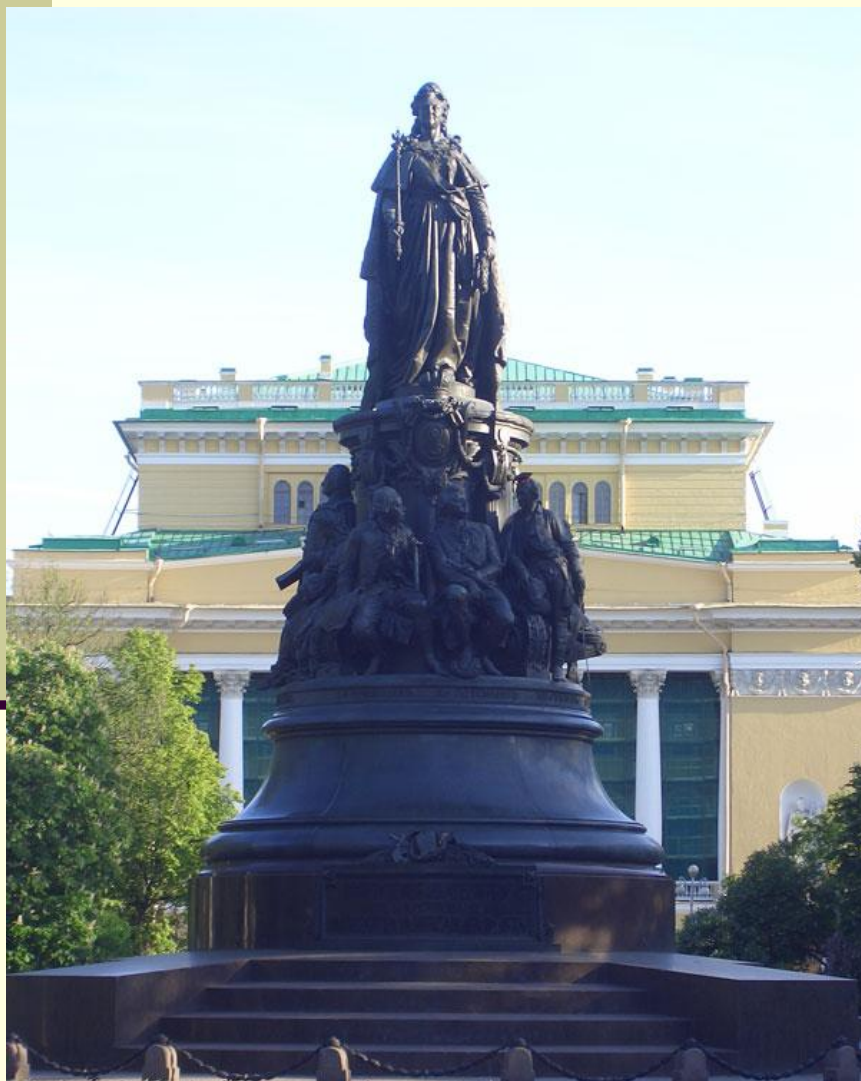

Еще одна из величайших скульптур Микешина – памятник Богдану Хмельницкому в Киеве



Памятник А.
С.Пушкину
на Тверском
бульваре
(Скульптор
А.М.
Опекушин)

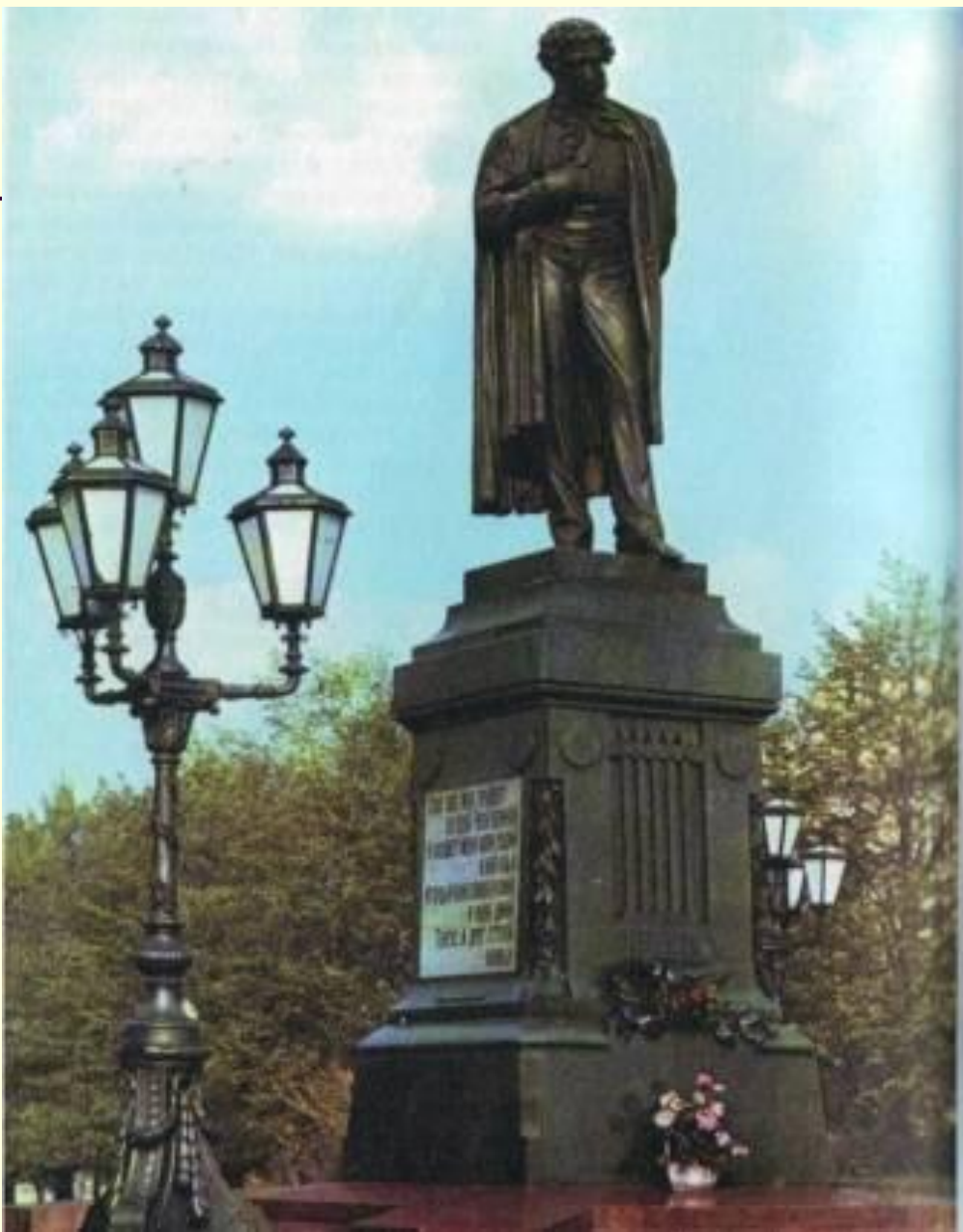

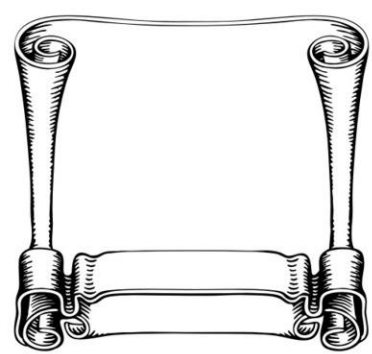

- Внедрение во второй половине XIX в. в архитектуру достижений промышленного прогресса способствовало ее интенсивному развитию, совершенствованию строительной техники, росту профессионального уровня архитекторов. Постройки стали более функциональны, преобладало строительство общественных и административных зданий, появились их новые типы: железнодорожные вокзалы, фабричные и заводские корпуса, большие крытые торговые помещения, доходные дома, банки. Развитие частного предпринимательства вызвало значительные изменения в облике крупных городов, характерными чертами которых стали хаотичность застройки, несогласованность в масштабах сооружений, контраст между пышным центром и убогими окраинами.

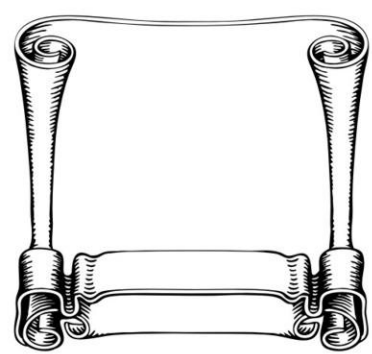

- Господствующим стилевым направлением была эклектика (смешение стилей). Наиболее популярной разновидностью эклектики в архитектуре стал «псевдорусский» стиль, возникновение которого связано с увлечением древнерусским зодчеством, народным декоративным искусством, резьбой, вышивкой.

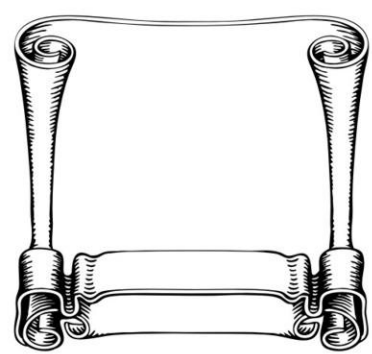

Архитектура

■ к числу наиболее известных построек этого стиля относятся: имитирующий деревянную крестьянскую избу с резным крыльцом «Теремок» в подмосковном Абрамцево (архитектор И. П. Петров, более известный под псевдонимом Ропет); здания Исторического музея (В.О. Шервуд и А. А. Семенов), Городской думы (Д. Н. Чичагов) и Верхних торговых рядов (А.Н. Померанцев) в Москве.



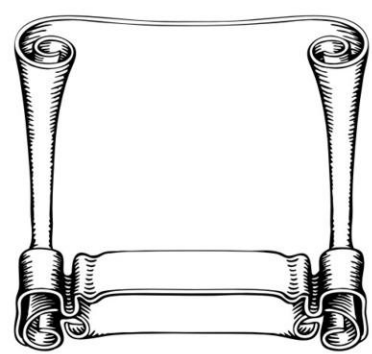

Исторический музей на Красной площади (Архитектор Шервуд)

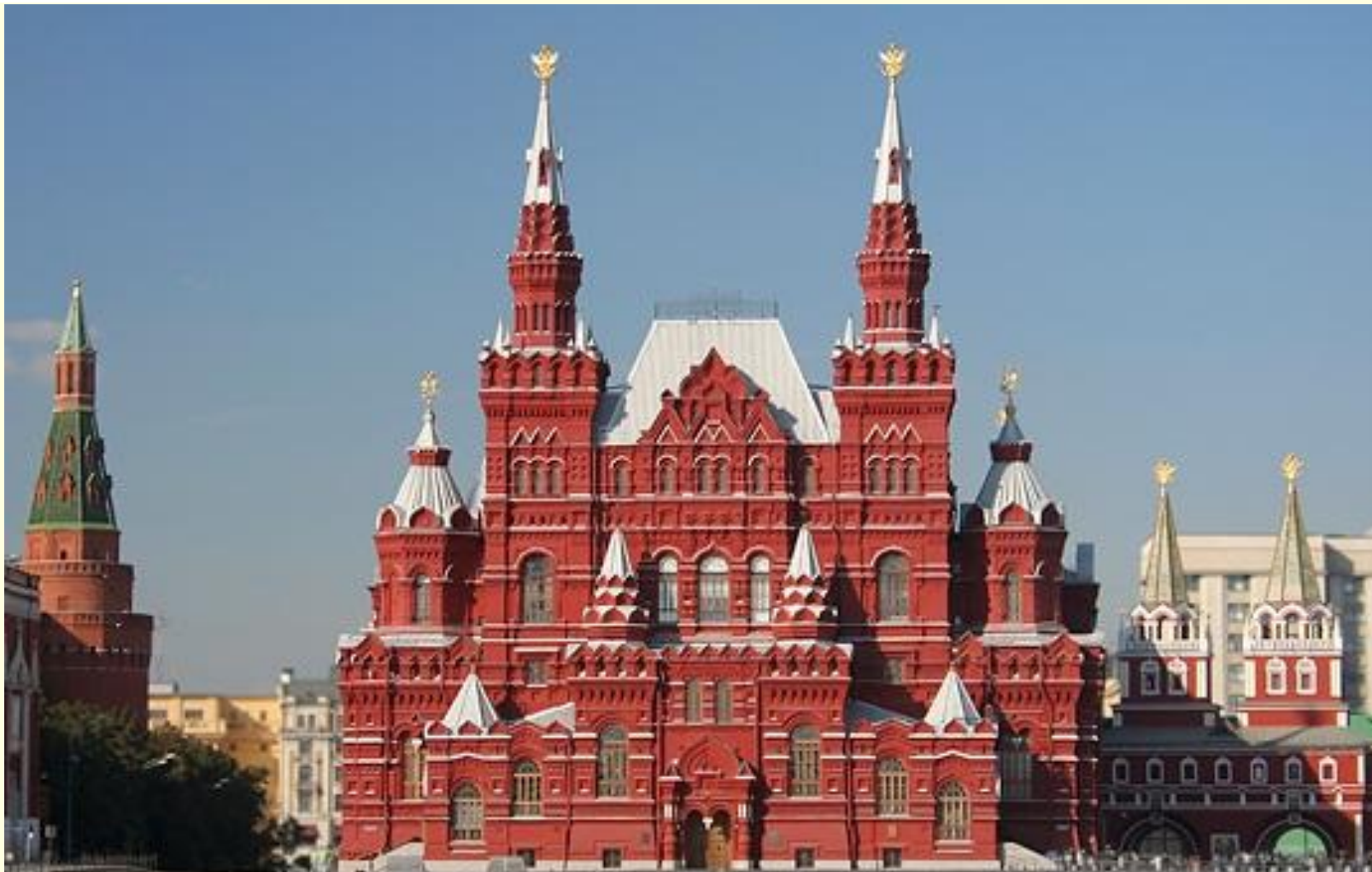

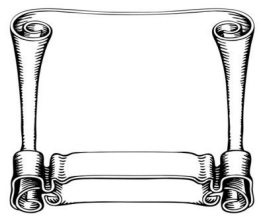

Верхние торговые ряды в Москве (архитектор А.Н. Померанцев)



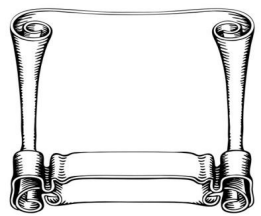

Балтийский вокзал в Петербурге – 1857 г. Автор проекта – талантливый архитектор Александр Иванович Кракау, ученик

Константина Андреевича Тона.



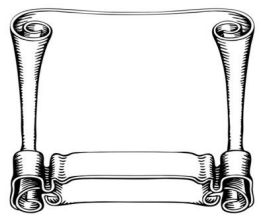

Главное здание Нижегородской ярмарки (Архитекторы: Трайман, Тромбицкий, Фон Готен)



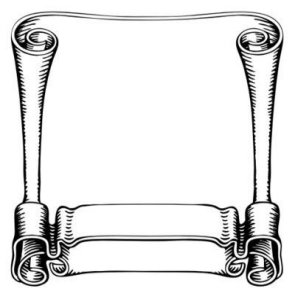

Политехнический музей в Москве (Архитекторы: Монигетти и Шохин)





- Театральная жизнь во второй половине XIX в. отразила процессы, происходившие в обществе, привлекала внимание к животрепещущим процессам современности. Популярность театра в широких кругах различных слоев населения возрастала, улучшалось профессиональное образование актеров, увеличивалось количество театральных трупп.
- Основными центрами театральной культуры оставались Малый театр в Москве и Александринский театр в Петербурге, но уже в 1860-е гг. в провинции действовало более ста театров. В 1882 г. была отменена монополия казенных театров, и из любительских трупп стали возникать известные театральные коллективы. В 1890-х гг. широкое распространение получили народные театры.



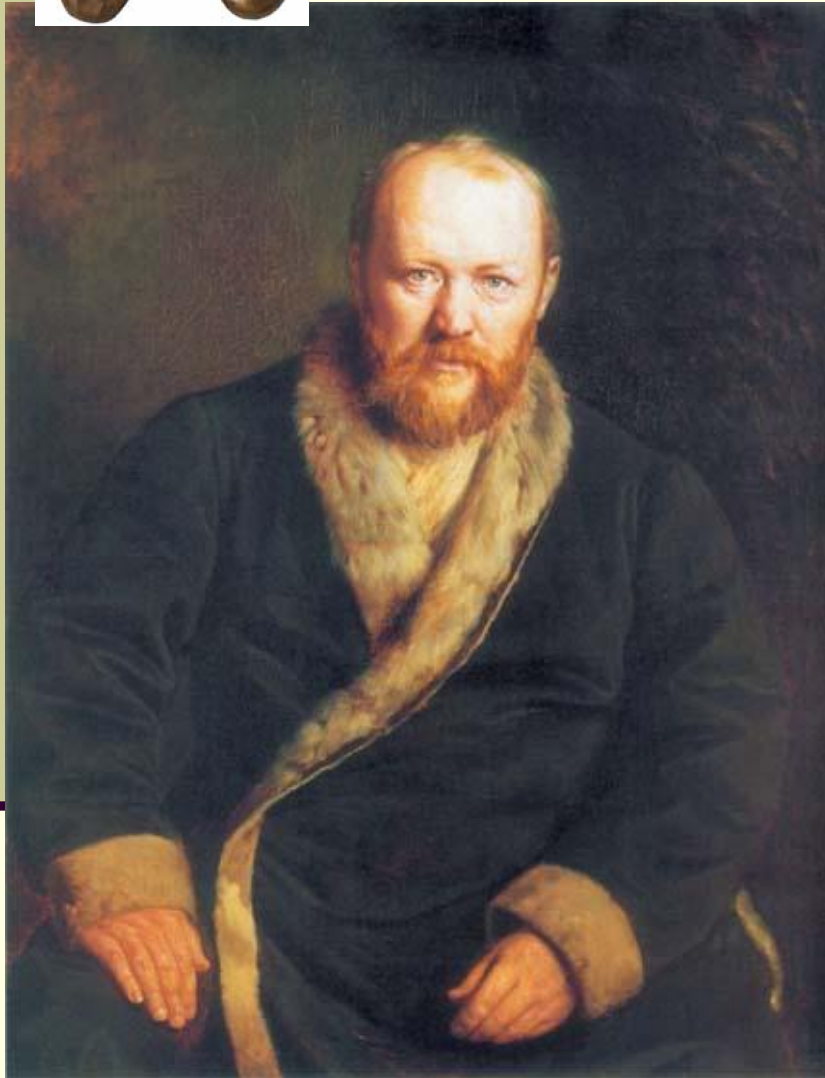

- Огромное влияние на драматическое искусство второй половины XIX в. оказал А.Н. Островский, создавший около 50 пьес, в числе которых «Гроза», «Бесприданница», «Лес», «Доходное место», «Бедность не порок» и т.д. Содержание пьес Островского совпадало с настроениями передовых людей того времени, и постановки пользовались огромным успехом. Главное место драмы этого автора занимали на сцене Малого театра, который стали называть «домом Островского».



М.П. Садовский



П.М. Садовский

- Под влиянием драматургии Островского сложилась непревзойденная школа сценического реализма, взошла звезда не одного талантливого актера (П.М. и М.П. Садовские, П. В. Васильев, Н.Х. Рыбаков, П.А. Стрепетова, А.Е. Мартынов и др.) В 1870-е гг. на драматической сцене заблистал талант М.Н. Ермоловой, впервые проявившийся также в пьесах А. Н. Островского.





Стрепетова
Полина Антиповна
(1850-1903)



- **СТРЕПЕТОВА Полина (Пелагея) Антиповна - русская трагическая актриса.**
- **Репертуар актрисы всегда был невелик, и в центре его - две роли, впервые сыгранные ею в девятнадцать лет, принесшие ей славу и титул трагической актрисы: это Катерина в «Грозе» А. Н. Островского и Лизавета в «Горькой судьбине» А. Ф. Писемского**



**Мартынов
Александр Евстафьевич**
(1816-1860)

- Русский актер.
- С 1836 г. - в Александринском театре.



- Один из основоположников русской школы сценического реализма.

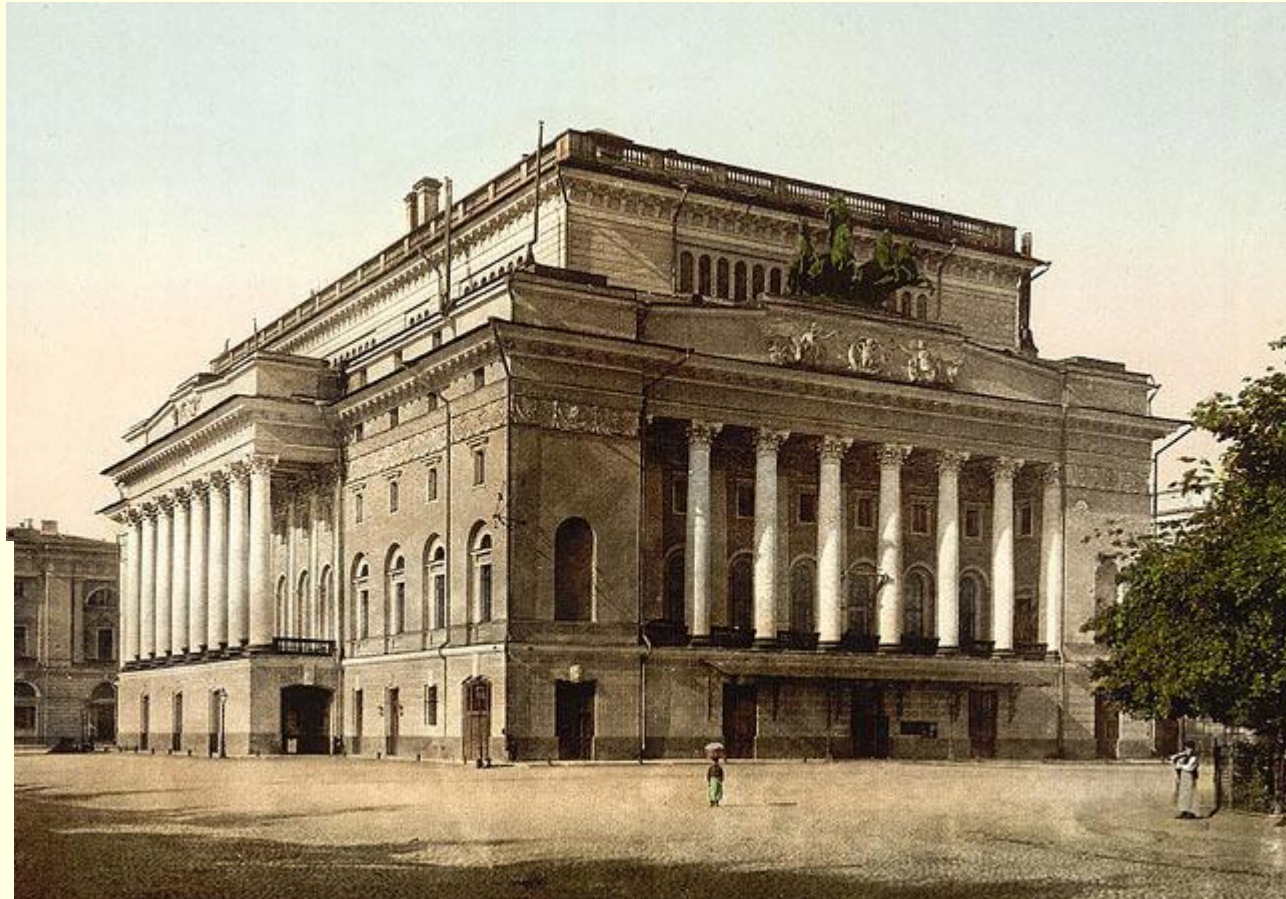

- Выступал в водевилях, пьесах А. Н. Островского (Тихон — «Гроза»), И. С. Тургенева и др.



Ермолова Мария Николаевна

(1853-1928)



- Русская актриса, народная артистка Республики (1920), Герой Труда (1924).
- С 1871 в Малом театре.
- Крупнейшая трагедийная актриса. Своих героинь наделяла бескомпромиссной идеальностью, жадой правды, жертвенностью.
- Прославилась в ролях: Марии Стюарт («Мария Стюарт» Ф. Шиллера), Лауренсии («Овечий источник» Лопе де Веги), Иоанны д'Арк («Орлеанская дева» Шиллера), в драмах А. Н. Островского («Таланты и поклонники» — Негина, «Без вины виноватые» — Кручинина).

Вера Комиссаржевская



*Актриса Вера Комиссаржевская,
СПб., 1900
Actress Vera Komissarjevskaya,
St. Petersburg, 1900*



Музыка

Вторая половина XIX в. — время расцвета русской музыкальной культуры. В музыкальном искусстве заметно возросло влияние национальных народных мелодий. Развитие музыкальной критики (В.В. Стасов) способствовало популяризации произведений русских композиторов, демократизации музыкальной культуры. Значительное развитие получило музыкальное образование. В 1859 г. известный композитор, пианист и дирижер А. Г. Рубинштейн создал в Петербурге «Русское музыкальное общество», отделения которого возникли во многих городах.

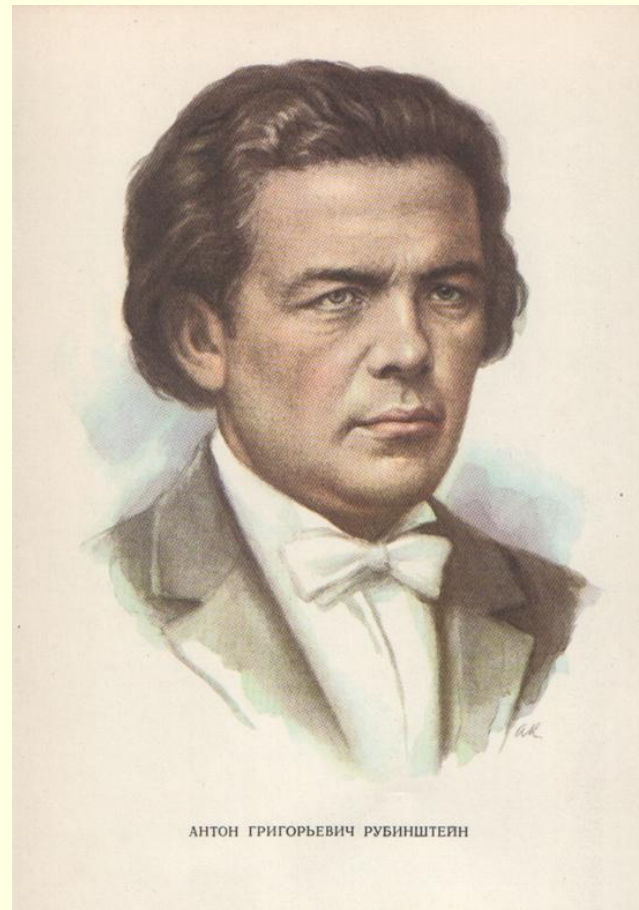

- В 1862 г. на базе «Музыкального общества» была основана первая в России консерватория. По инициативе пианиста и дирижера Я. Г. Рубинштейна (брат А. Г. Рубинштейна) в 1866 г. была открыта Московская консерватория. Композитор М.А. Балакирев и дирижер Г.Я. Ломакин стали основателями массового музыкального образования в России, в организованную ими в Петербурге в 1862 г. бесплатную музыкальную школу принимали всех желающих.



«Могучая кучка» (Балакиревский кружок, Новая русская музыкальная школа)

- Творческое содружество российских композиторов, сложившееся в Санкт-Петербурге в конце 1850-х и начале 1860-х годов.
- В него вошли: Милий Алексеевич Балакирев (1837—1910), Модест Петрович Мусоргский (1839—1881), Александр Порфирьевич Бородин (1833—1887), Николай Андреевич Римский-Корсаков (1844—1908) и Цезарь Антонович Кюи (1835—1918).
- Название «могучая кучка» впервые встречается в статье В.В.Стасова «Славянский концерт г. Балакирева» (1867): «Сколько поэзии, чувства, таланта и умения есть у маленькой, но уже могучей кучки русских музыкантов».
- Название «Новая русская музыкальная школа» было выдвинуто самими членами могучей кучки, которые считали себя наследниками М.И.Глинки и свою цель видели в развитии русской национальной музыки.
- Композиторы «Могучей кучки» изучали и популяризировали отечественную народную музыку, использовали ее в своем творчестве, внесли неоценимый вклад в развитие национальных традиций в русской музыкальной культуре. Их деятельность в значительной степени определила направление дальнейшего развития русского музыкального искусства.





Балакирев Милий Алексеевич

(1836-1910)

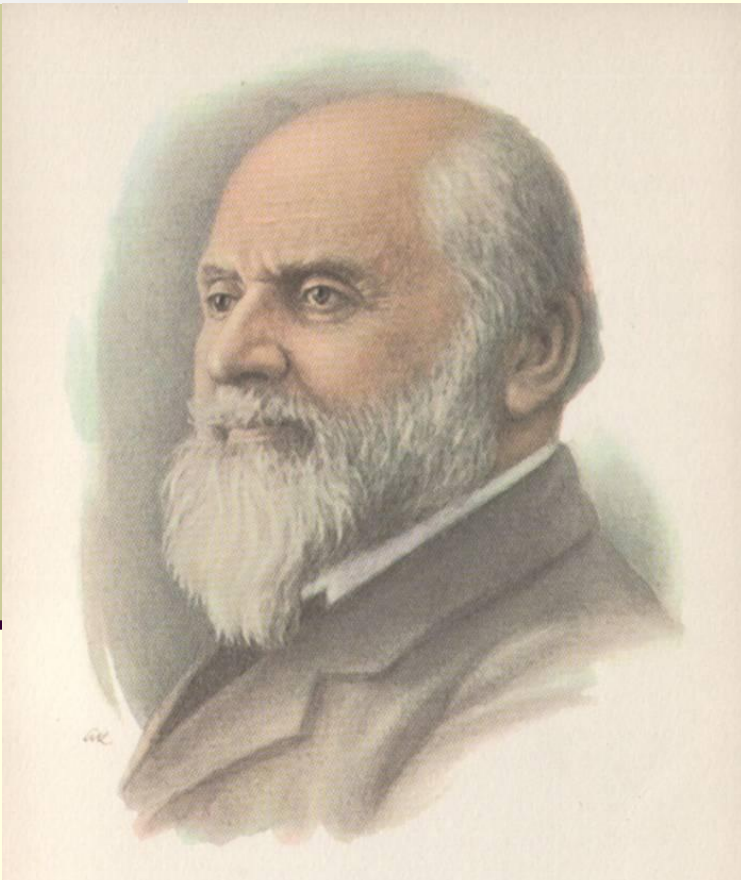

- Композитор, пианист, дирижер, музыкально-общественный деятель.
- Глава «Могучей кучки», один из основателей (1862) и руководитель (1868-1873 и 1881-1908) Бесплатной музыкальной школы.
- Дирижер Русского музыкального общества (1867-1869), управляющий Придворной певческой капеллой (1883-94).
- «Увертюра на темы трех русских песен» (1858; 2-я редакция 1881), симфонические поэмы «Тамара» (1882), «Русь» (1887), «В Чехии» (1905), восточная фантазия для фортепиано «Исламей» (1869), романсы, обработки русских народных песен.

Бородин

Александр Порфирьевич

(1833-1887)



- Русский композитор и ученый-химик.
- Член «Могучей кучки».
- Опера **«Князь Игорь»** (завершена Н. А. Римским-Корсаковым и А. К. Глазуновым, 1890) - образец национального героического эпоса в музыке.
- Один из создателей русской классической симфонии (2-я, «Богатырская», 1876, открывшая героико-эпическое направление в русском симфонизме; симфоническая картина «В Средней Азии», 1880), русского классического струнного квартета.
- Мастер вокальной лирики («Для берегов отчизны дальней»); ввел в романс образы богатырского эпоса, воплотил освободительные идеи 1860-х годов («Спящая княжна», «Песня темного леса»).



Музыка

Кюи Цезарь Антонович (1835-1918)



- Русский композитор, член «Могучей кучки», музыкальный критик, ученый в области фортификации, инженер-генерал.
- Пропагандист творчества М. И. Глинки, А. С. Даргомыжского, современных ему русских композиторов.
- Оперы «Сын мандарина» (1859), «Вильям Ратклиф» (1868), романсы.



Мусоргский Модест Петрович

(1839-1881)



- Русский композитор, член «Могучей кучки».
- Создал монументальные народные музыкальные драмы **«Борис Годунов»** и **«Хованщина»** (завершена Н. А. Римским-Корсаковым, 1883).
- Запечатлел живые человеческие образы также в песнях - драматических сценках, в которых обращался к социально заостренным темам из народной жизни («Калистрат», «Сиротка»).
- Среди сочинений: опера «Сорочинская ярмарка» (1874-1880, окончена Ц. А. Кюи, 1916), фортепианный цикл **«Картинки с выставки»** (1874), вокальные циклы «Детская» (1872), «Без солнца» (1874), «Песни и пляски смерти» (1877).



Музыка

Римский-Корсаков Николай Андреевич (1844-1908)

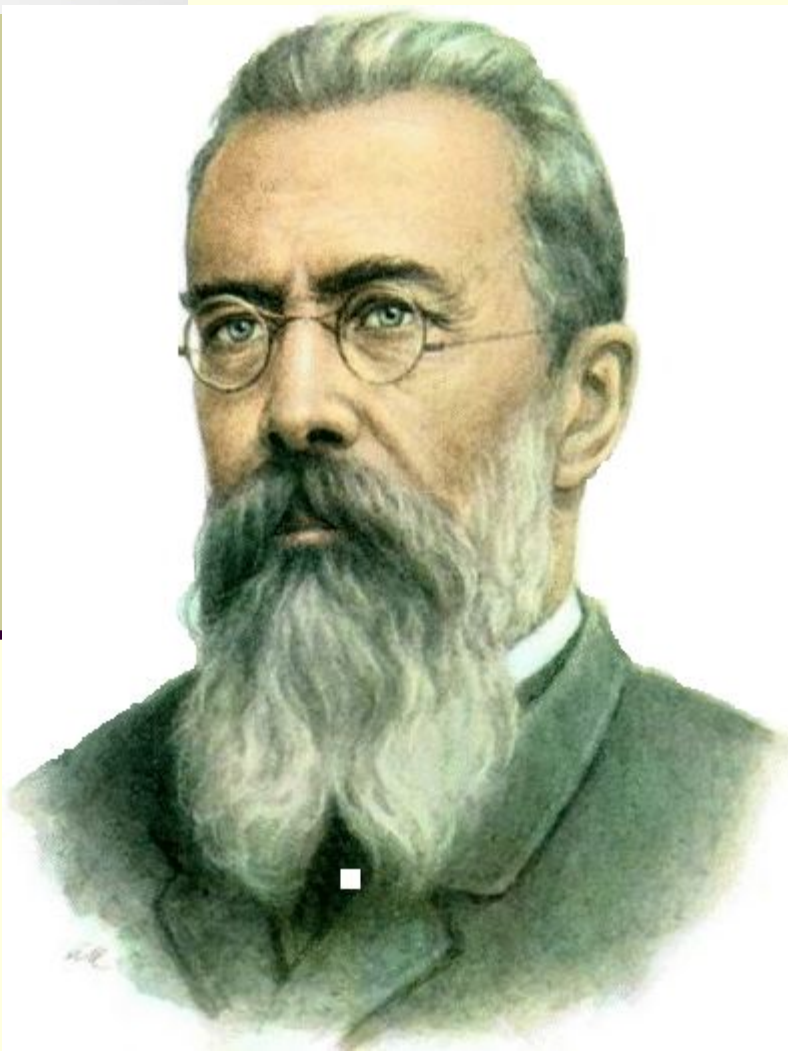

- Русский композитор, член «Могучей кучки».
- Живописно-изобразительный характер музыки, особой чистоты лирика присущи произведениям, связанным с миром сказки, с поэзией русской природы, картинами народного быта; немаловажна роль и образов Востока.
- 15 опер (эпические, сказочные, историко-бытовые), в том числе «Псковитянка» (1872), «Майская ночь» (1879), **«Снегурочка»** (1881), «Садко» (1896), **«Царская невеста»** (1898), «Кашей бессмертный» (1902), «Сказание о невидимом граде Китеже...» (1904), «Золотой петушок» (1907); «Испанское каприччио» (1887), «Шехеразада» (1888) и другие сочинения для оркестра, романсы, обработки русских народных песен.



Музыка

Чайковский Петр Ильич (1840-1893)

Величайшим композитором эпохи стал П. И. Чайковский, творчество которого, опираясь на народную музыку, проникнуто глубоким лиризмом и тонким психологизмом.

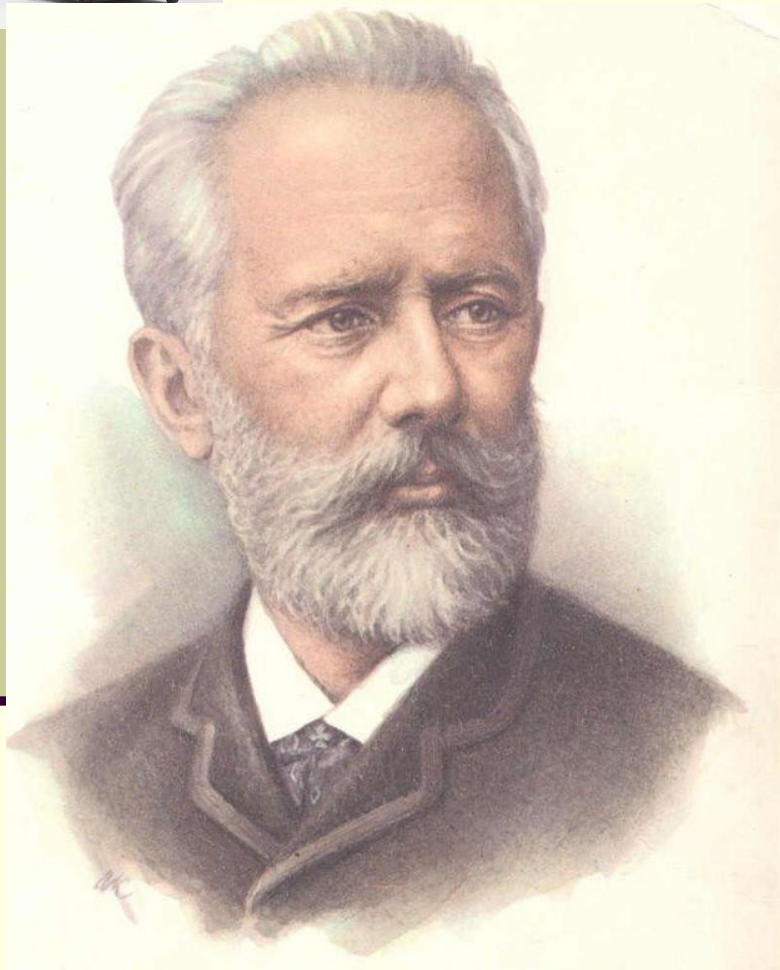

- Русский композитор, тонкий психолог, мастер-симфонист, музыкальный драматург, Чайковский раскрыл в музыке внутренний мир человека, создал высочайшие образцы опер, балетов, симфоний, камерных произведений.
- Оперы: «Евгений Онегин» (1878, лирические сцены - новый тип оперы), «Мазепа» (1883), «Черевички» (1885), «Чародейка» (1887), «Пиковая дама» (1890), «Иоланта» (1891).
- Новатор в области балета (музыка - ведущий компонент балетной драматургии); «Лебединое озеро» (1876), «Спящая красавица» (1889), «Щелкунчик» (1892).
- К мировым шедеврам принадлежат 6 симфоний (1866-1893), симфония «Манфред» (1885), увертюра-фантазия «Ромео и Джульетта» (1866-1893), фантазия «Франческа да Римини» (1876), «Итальянское каприччио» (1880), 3 концерта для фортепьяно с оркестром (1875-1893)



Музыка

Глазунов Александр Константинович

(1865-1936)



- **Русский композитор, дирижер, народный артист республики (1922).**
- **Один из продолжателей традиций «Могучей кучки» и П. И. Чайковского.**
- **Автор монументальных симфонических произведений.**
- **Балеты «Раймонда» (1897), «Барышня-служанка» (1898), «Времена года» (1899).**
- **8 симфоний, симфоническая поэма «Стенька Разин» (1885), 5 концертов для инструментов с оркестром.**



Балет



- В XIX в. всемирную славу получил русский балет. На сцене Петербургского Большого театра работал знаменитый танцовщик, балетмейстер **Мариус Петипа**. В России им поставлено более 60 балетов. Вершиной творчества Петипа явилось сотрудничество с великими русскими композиторами П.И.Чайковским и А.К.Глазуновым

