

**Истеъмолчиларга ичимлик
суви ва оқова сув
хизматларини кўрсатиш
қоидалари**

Тошкент 2017

Вазирлар Маҳкамасининг 2014 йил 15 июлдаги 194-сон қарорига 2-ИЛОВА

Мазкур Қоидалар

1. «Норматив-ҳуқуқий ҳужжатлар тўғрисида»
2. «Истеъмолчиларнинг ҳуқуқларини ҳимоя қилиш тўғрисида»
3. «Табиий монополиялар тўғрисида»
4. «Сув ва сувдан фойдаланиш тўғрисида»ги

Ўзбекистон Республикаси қонунларига мувофиқ, коммунал сув таъминоти ташкилотлари билан истеъмолчилар ўртасидаги ўзаро муносабатларни белгилайди.

Мазкур Қоидалар мулкӣ ва идоравий мансублигидан қатъи назар Ўзбекистон Республикасининг бутун ҳудудида амал қилади ва барча Сув таъминоти ташкилотлари ҳамда истеъмолчилари учун мажбурий ҳисобланади.

Сув таъминоти ташкилотларининг истеъмолчилари гуруҳлари

Сув таъминоти ташкилоти истеъмолчилари қуйидаги уч гуруҳга бўлинади:

а) I гуруҳга — хусусий уй-жойларда ва кўп квартирали уйдаги хонадонларда яшайдиган жисмоний шахслар киради;

б) II гуруҳга қуйидагилар киради:

иссиқлик таъминоти ташкилотлари;

Сув таъминоти ташкилотлари;

Ўзбекистон Республикаси Мудофаа вазирлиги ва бошқа ташкилотларнинг идоравий уй-жой фонди ва ётоқхоналари;

бюджет ташкилотлари;

диний ташкилотлар;

элчихоналар ва дипломатик ваколатхоналар;

фуқароларнинг ўзини ўзи бошқариш органлари;

хусусий уй-жой эгалари ширкатлари;

в) III гуруҳга I ва II гуруҳга кирмаган бошқа ташкилотлардан иборат бўлади.

Сув тармоғига уланиш тартиби

Истеъмолчи аризаси

Тадбиркорлик субъектлариغا "ягона дарча" тамойили бўйича давлат хизматлари кўрсатиш ягона марказлари орқали давлат хизматлари кўрсатиш тўғрисидаги Низомга 2-ИЛОВА

«Давлат хизматлари таъминотидаги муваффиқликни таъминловчи қўшма қўл
бура ва қўшимча қўл» кўрсатиш тўғрисида
 (Тадбиркорлик субъектлариغا "ягона дарча" тамойили бўйича фақат ягона марказлар орқали кўрсатиладиган давлат хизматлари Рўйхатида мувофиқ давлат хизматининг тўлиқ номи кўрсатилади)

АРИЗА

I. Куйдагилар сифатида мурожаат қиладиган аризачи-тадбиркорлик субъекти тўғрисида маълумотлар:			
1-1.	<input type="checkbox"/> Жисмоний шахс;		
1-1-1.	Фамилияси:		
1-1-2.	Исми:		
1-1-3.	Отасининг исми:		
1-2.	<input type="checkbox"/> Юридик шахс;		
1-2-1.	Юридик шахснинг тўлиқ номи: <u>KOMPRADOR BK MY LLC</u>		
1-3.	Солиқ тўловчининг идентификациялаш рақами (СТИР): <u>207033734</u>		
1-4.	Аризачининг (аризачи вакилининг) жинси: 1-4-1. <input type="checkbox"/> эркак; <input type="checkbox"/> 1-4-2. <input type="checkbox"/> аёл.		
1-5.	Объектнинг манзили: <u>Тошкент ш. Исмоил Қўлиев кў. 68-1. 3-қ. 10-к. 10-к. 10-к.</u>		
II. Аризачининг яшаш жойи ёки турган жойи (почта манзили).			
2-1.	Куча:	2-1-1. Берк кўча N:	2-1-2. Тор кўча N:
2-2.	Уй N:	2-3. Квартира N:	
2-4.	Шахар: <u>ТОШКЕНТ</u>		
2-5.	Посёлка:		
2-6.	Қишлоқ (овул):		
2-7.	Туман: <u>ЧИЛОНЗОР</u>		
2-8.	Вилоят:		
2-9.	Республика: <u>ЎЗБЕКИСТАН</u>		
2-10.	Почта индекси:		
III. Аризага илова қилинадиган ҳужжатлар рўйхати.			
3-1.	<u>РАСЧЕТ</u>		
3-2.	<u>ДИСК ТОПОСВЕЖИКИ 2876-3330</u>		
3-3.			
....			
1-изох:	Давлат хизмати наспортига мувофиқ аризага илова қилинадиган барча ҳужжатларнинг тўлиқ номи кўрсатилади.		
IV. Бошқа маълумотлар.			
4-1.	Ариза берилган сана:	4-1-1. ДД: <u>07</u>	4-1-2. ММ: <u>03</u>
4-2.	Ариза берилган вақт:	4-2-1. ЧЧ: <u>14</u>	4-2-2. Дақиқа: <u>20</u>
4-3.	<input type="checkbox"/> 1. Давлат хизмати олиш учун тақдим этилаётган ҳужжатлардаги (ариза ва илова қилинаётган ҳужжатлардаги) маълумотларнинг ишончлигини тасдиқламай. 2. Ишончсиз маълумотлар тақдим этилган тақдирда давлат хизмати кўрсатишнинг конунчилида белгиланган тартибда рад этилиши мумкинлиги менга маълум.		
4-4.	Аризачининг имзоси (электрон имзо - ариза электрон тарзда берилганда, ўз қўли билан қўйилган имзо - ариза ҳозир бўлиш тартибда берилганда): <u>Карамева Д.Ж.</u>		



4-5.	Жисмоний/юридик шахс аризачисининг вакили тўғрисидаги маълумотлар.			
4-5-1.	Фамилияси:			
4-5-2.	Исми:			
4-5-3.	Отасининг исми:			
4-5-4.	Паспорти:	4-5-4-1.	Серияси:	4-5-4-2. Номер:
4-5-5.	Берилган вақти:	4-5-5-1. ДД:	4-5-5-2. ММ:	4-5-5-3. ГТТГ:
4-5-6.	Паспорт ким томонидан берилган:			
4-5-7.	Солиқ тўловчининг идентификациялаш рақами (СТИР):			
4-5-8.	Вакилнинг ваколатини тасдиқловчи ҳужжатнинг номи:			
4-5-8-1.	Тартиб рақами:	4-5-8-2. ДД:	4-5-8-3. ММ:	4-5-8-4. ГТТГ:
4-6.	Аризачи вакилининг имзоси (электрон имзо - ариза электрон шаклда берилганда, ўз қўли билан қўйилган имзо - ариза ҳозир бўлиш тартибда берилганда):			
2-изох:	4-5 ва 4 - 6-бандлар конунчилида белгиланган тартибда аризачининг мазкур ҳаракати га ваколатли бўлган аризачининг вакили томонидан ариза берилганда тўлдирилади.			

4-7.	Аризачини аризани кўриб чиқиш натижалари тўғрисида хабардор қилиш усули:			
4-7-1.	<input type="checkbox"/> телефон:	телефон рақами:	9 9 8 4 0 9 2 9 6 5 7 5	
4-7-2.	<input type="checkbox"/> sms-хабар:	мобиль телефон рақами:	9 9 8	
4-7-3.	<input type="checkbox"/> электрон почта:	манзил:	@	
4-7-4.	<input type="checkbox"/> почта:	манзил:	4-7-4-1. <input type="checkbox"/> яшаш (турган) жойи бўйича; 4-7-4-2. <input type="checkbox"/> бошқа манзил бўйича.	
4-8.	Аризани кўриб чиқиш натижалари бўйича ҳужжатни аризачи томонидан олиш усули:			
4-8-1.	<input type="checkbox"/> "ягона дарча" марказига бориб			
4-8-2.	<input type="checkbox"/> электрон почта:	манзил:	@	
4-8-3.	<input type="checkbox"/> почта:	манзил:	4-8-3-1. <input type="checkbox"/> яшаш (турган) жойи бўйича; 4-8-3-2. <input type="checkbox"/> бошқа манзил бўйича.	
3-изох:	4-7-4-2 ва 4-8-3-2-бандлар 2-1 - 2-10-бандларда назарда тутилган шакл бўйича тўлдирилади.			
V. Хизмат бўйича қайдлар				
5-1.	Аризани қабул қилиш сана:	5-1-1. ДД: <u>07</u>	5-1-2. ММ: <u>03</u>	5-1-3. ГТТГ: <u>2017</u>
5-2.	Аризани қабул қилиш вақти:	5-2-1. ЧЧ: <u>14</u>	5-2-2. Минут: <u>21</u>	
5-3.	Аризанинг уникал рўйхатдан ўтказиш рақами: № <u>1965</u>			
5-4.	"Ягона дарча" маркази ходимининг имзоси, Ф.И.О. ва лавозими: <u>Солтмухаммадов С.</u>			
5-5.	Аризачи вакилининг имзоси (электрон имзо - ариза электрон шаклда берилганда, ўз қўли билан қўйилган имзо - ариза ҳозир бўлиш тартибда берилганда): <u>Карамева Д.Ж.</u>			





Mas'uliyati cheklangan jamiyat shaklidagi
qo'shna korxonasi

KOMPRADOR

Совместное Предприятие
в форме общества с ограниченной ответственностью

Узбекистан, 100097, г. Ташкент, Чиланзарский район,
Ул. Арисой, 4
Тел/факс: 8/99871/ 1504695, тел. 8/99871/ 1504695, 1504694
E-mail: komprador2002@mail.ru

р/с 2021400000504558001 и/с 20214840100504558001
в ТТФ банк "АСАКА" МФО 00416 ИНН 201633124
код ОКОНХ 71150 код ОКПО 16111109

Исх. №К-15-151
От «27» июля 2016г.

РАСЧЕТ

временного потребления холодной воды по объекту «Строительство
Торгово-бытового комплекса (ТБК) по адресу: г.Ташкент,
Чиланзарский р-н, кв-л 6, между домами №3 и №64». Временное
подключение согласно письма ГУП «Сувсоз» от 09.06.2014 г. №270/4 -533

№	Наименование потребителей	Обоснование	Ед-ца Изм.	Кол-во	Норма расхода л/сут.
					Холодная вода
1	Рабочие	КМК 2.04.01-98	чел.	30	25 л/сут.
ИТОГО:					750 л/сут.

Генеральный директор
СП ООО «KOMPRADOR»



Юлдашева Д.Ж.

Сув уланмаганлиги тўғрисида даолоатнома

Хакимият города Ташкента. Государственное Унитарное Предприятие "Сувсоз".

ДП "TOSHKENT SUV TA'MINOTI"

Адрес: Мирабадский район ул. Фидокор, 2 дом. Тел: 252-19-53, 252-19-54, www.suvsoz.uz

Серия TS 074497

Акт инвентаризационного обследования водопроводно-канализационного хозяйства абонента

действующие тарифы:

Вода 343,00 + 20% НДС.

Канализация 144,00 + 20% НДС

"14" 01 2016 г.

Наименование абонента ООО "TISI BIZNES"

Адрес абонента ул. К. Мухоморова и Т. Шалик.

№ договора 29-1091

Вид деятельности склад.

Р/С

в банке

МФО

ИНН

ОКОНХ

Индекс

Фамилия И.О. руководителя

Тел.

Ф.И.О. главного бухгалтера

Тел. 324 9880

Сведения о водопользовании нет; давление (напор) в водопроводной сети нет Атм.

Наличие централизованного горячего водоснабжения (ГВС) нет; Наличие утечки нет из какого диаметра нет мм, продолжительностью часов в сутки.

Наличие полива территории и зелёных насаждений через водопроводный ввод диаметром нет мм; продолжительностью нет часов в сутки

Наличие сброса ливневых, дождевых и талых сточных в вод в городскую канализацию нет с площади нет м²

Наличие дополнительного без учётного водопроводного ввода (без водомера) нет диаметр нет мм.

№ п/п	Диаметр ввода Ø мм	Гор. Канализация	Прибор учета			Артезианская скважина		Пломбы				
			Диаметр	№	Марка	Показания	Марка насоса	Произв.	на ПУ	Гос. Стандарта	На штуцерах (флянцах)	На ствольной задвижке

Замечания и предписания по акту:

Обследованы и проинвентаризованы согласно заявке абонента №09. На момент обследования на территории абонента нет объектов. Территория абонента инвентаризована. Предложено расчистить радиальный канал №188 образованный в котловане "Сувсозастройке ж/д" в течение 30 дней, после чего выполнить напорный ввод через котлован "Сувсозастройке ж/д" или опломбировать.

Начисление		
1. d	h	t
2. d	h	t

подпись представителя ДП "TOSHKENT SUV TA'MINOTI"

Замечания и пояснения абонента:

Подпись представителя абонента

Самузов М. Р.
 отв. Урганов С.
 Подпись

Фамилия И.О.

Должность

Подпись

Тел.

Топографик сурат

План М 1:500

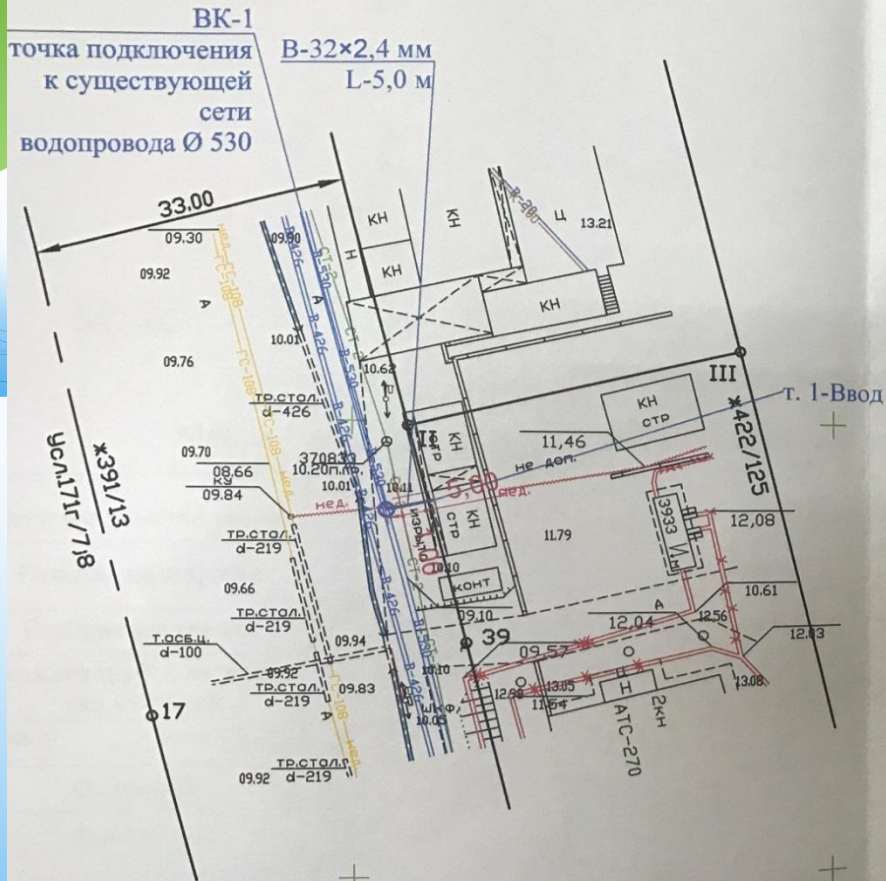

СОГЛАСОВАНО

Главный инженер
ГУП "СУВСОЗ"
Глав. инж. Гор. Упр
водопровода

Handwritten signature

Маннонов Б. А.
Шохалимов Ш. Ш.

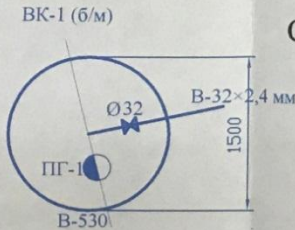

Ситуационный план (б/м)



УСЛОВНЫЕ ОБОЗНАЧЕНИЯ:

- В-426 Водопроводные сети
- ⊕ К-200 Канализационные сети
- ⊖ ГС-133 Газопроводные сети
- ⊗ ТН-133/1 Теплопроводные сети
- ⚡ Кабель высокого напряжения
- ⊖ Кабель низкого напряжения
- ⊖ СТ-4 Кабель связи
- ⊖ Кабель ЭДО
- ⊖ В-25 Проектируемые водопроводные сети

При производстве чертежей инженер обязан представлять результаты своей организации

Для служебного пользования

Заказчик: ДП "Сувсозабонентхизмати" НВ.				Заказчик: ЧП Эшмуродов Ю Э		Тех. дело № 5423		
РП. Прокладка сетей водопровода для мини-маркета около АТС-270 30-массива Учтепинского района				Объект: Магазин легкого типа на 30 квартале в Учтепинском районе около АТС 270.		№ Договора 28/6-2962		
Наружные сети водопровода				Топографическая съемка Масштаб 1: 500		Сист. высот Парижского		
План трассы водопровода в М 1:500, детализовка колодца, ситуационный план (б/м).				ГРУП "Сувсоз" г. Ташкент 2016 г.		Ташкентский городской филиал "O'ZGASHKLI" DUK		
Изм.	Кол.	Лист	№ Док	Подпись	Дата	Стадия	Лист	Листов
Ул.сп.	ОЭИТК	Ийбергенов К			V		1	1
Нач.топо.отд.		Тарасов В.Г.			2016			
Нач. парт.п		Зибиров А.В.						
Нач. парт.п		Кадыров Ш.Я.						
Наз.		Бобоназаров А.А.						
Подв.		Мухамеджанов Х.						
Экспликация		Родионова О.П.						
Кр. линии		Шевлякова С.В.						
Рук.гр.		Орлова Е.И.						
Картограф		Бобоназаров А.А.						

Нач. отд.	Пискакис				
ГИП	Корнилов				
Разраб.	Абдукаимов				
Стадия	РП	Лист	2	Листов	3

Хонадонлар учун

Бош тарх М1:500

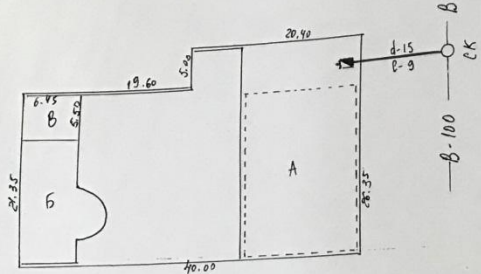

Холатий тарх

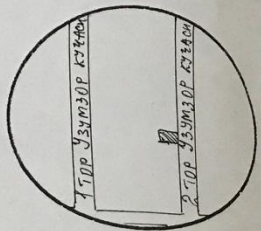

Сув ўтказгич аксионометрияси М-сиз

“SUVSOZ” DUK SHAHAR SUV TARMOQLARI BOSHQARMASI

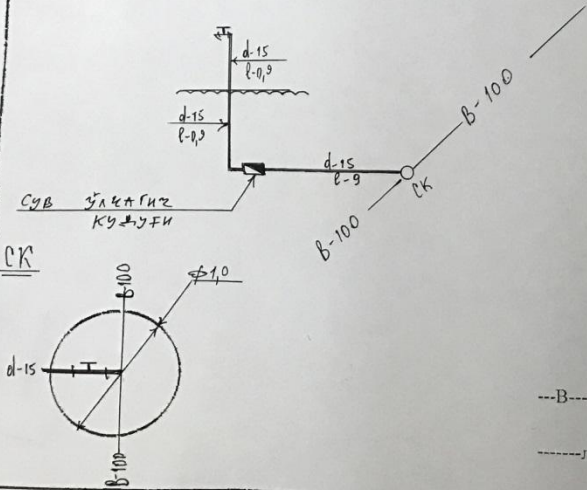

Шаргли белгилар:

---В--- мавжуд сув ўлчагич

---- лойихалаштирилган сув ўтказгич

ЛОЙИХА КЎРИБ ЧИҚИЛГАН ВА ИМЗОКАМАДАН

Шахар сув тармоқлари бошқарма бошлиғи



Гуломов А.А.

№	Номлари	Д мм	Ўл. Бирл.	Сони	Оғирлиги		Илова
					бирл	Жами	
1	Сув ўлчагич кудуги	50	п.м		4,54		9262-75
2		40			4,54		
3		32			4,54		
4		25			2,07		
5	П.В.Х.	15	п.м.	9	2,07	18,6	
6	Вентиль	50	дона		1,40		1146-75
7		32			1,40		1146-75
8		25			0,7		
9	П.В.Х.	15	донна	2	0,7	1,4	
10	Сув ўлчагич	20	дона	1	4,00	4,0	ВКК-30
11	Ўтвучи қисм	25x15					
12	Назорат жўмрағи	15			0,25		8306-70
13	Йиғма темир бетон бўлақларидан қурилган кудук	1000	дона	1		1	
14	Ғишт кудук	12x1,0		1		1	3020-56
15	Чўян қопоқоқлар	100		1	132	132	3634-75
16	Сув тақсимловчи жўмрақ	15			0,3		2027-74

ИЛОВАЛАР:

1. Сув ўлчагич қувурларининг ётказилиш чуқурлиги Н-0,8-1,2 м
2. Пулат қувурларининг ерга ётказишдан аввал кучли химоя воситалари билан ўралади. КМК-2.04.02.97
3. Сув ўлчагич ўрнатилиш шарт
4. Ер қазини ишлари йўл назорати вакили рухсати билан қўлда бижарилиши лозим.

Буюртмачи	КАМАЛОВ А.М. 2-ТОР ҶУМЎРАР КУЧАСИ 14/1		
Бўлим бош	МИРКОБИЛОВ С.Р.		
Танишди			
Иш Чик	“SUVSOZ” DUK SHAHAR SUV TARMOQLARI BOSHQARMASI	Сув ўтказиш лойиҳаси	Р II ВК-1

I гуруҳ истеъмолчиси шартнома тузиш учун Сув таъминоти ташкилотига қуйидаги ҳужжатларни тақдим этиши шарт:

1. турар жой эгаси паспортининг нусхаси;
2. мулкка эгаллик ҳуқуқини тасдиқловчи ҳужжатларнинг нусхалари;
3. фуқароларнинг ўзини ўзи бошқариш органидан доимий ва вақтинчалик истиқомат қилувчилар сони ҳақида берилган маълумотнома;
4. уланиш учун янги қурилган турар жойнинг лойиҳа (техник) ҳужжати.

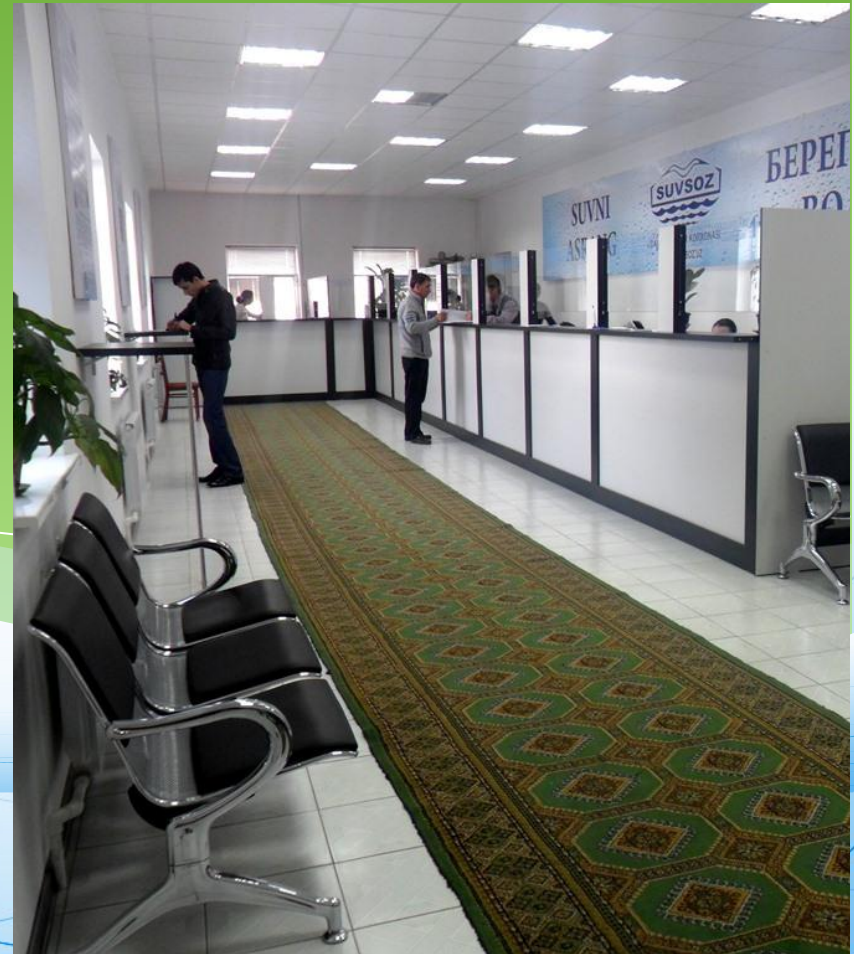

Ичимлик сув таъминоти ва оқова сувларни чиқариш хизматлари кўрсатиш юзасидан шартнома

Истеъмомчиларга (субистеъмомчи) сув бериш ва улардан оқова сувларни қабул қилиш фақат Сув таъминоти ташкилоти билан истеъмомчи (субистеъмомчи) ўртасида тузилган шартнома мавжуд бўлгандагина амалга оширилади.

Истеъмомчи билан сув таъминоти хизматлари юзасидан шартнома тузишда, марказий коммунал оқова сув тармоғига уланиш ҳолатлари мавжуд бўлса, мажбурий равишда, оқова сув(канализация) хизматлари учун ҳам шартнома тузилади.



18. II ва III гуруҳ истеъмолчиси шартнома тузиш учун Сув таъминоти ташкилотига қуйидаги ҳужжатларни тақдим этиши шарт:



- ❖ истеъмолчи ва субистеъмолчининг бевосита сув таъминоти ва оқова сувни чиқариш тизимларига уланган (уланувчи) объектлари кўрсатилган буюртманома;
- ❖ уланиш учун зарур бўлган лойиҳа (техник) ҳужжат;
- ❖ сув таъминоти ва канализация схемалари;
- ❖ сув таъминоти ва оқова сув баланси;
- ❖ лойиҳа ташкилотлари томонидан ишлаб чиқилган, истеъмол қилинадиган ва ташланадиган оқова сувларнинг миқдори, сифати таркибини меъёрий асословчи ҳисоб ҳужжати, шунингдек коммунал-экологик нормативлар;
- ❖ мулкка эгалик ҳуқуқини тасдиқловчи ҳужжатлар нусхалари (маҳаллий давлат ҳокимияти органларининг қарори, кадастр ҳужжатлари, ижара шартномаси).

Аҳоли учун шартнома намунаси

ШАРТНОМА

1-гурӯх (жисмоний шахслар)га кирадиган истеъмолчиларга сув таъминоти ва оқова сувни чиқариш хизматларини кўрсатиш тўғрисида

* Истеъмолчининг шахсий ҳисоб рақами _____

* Худуд.

« _____ » _____ 20 ____ й.

Ушбу шартнома “Сувсоз» Давлат унитар корхонаси, кейинчалик «Таъминотчи» Низом асосида фаолият юритувчи бошқарувчи _____ бир томондан ва манзил: _____ шаҳар, _____ тумани, _____ маҳалла, _____ квартал, _____ кўчаси, _____ уй, _____ хонадон эгаси _____

кейинчалик «Истеъмолчи» деб аталувчи иккинчи томондан қуйидагилар ҳақида тузилди:

* ШАРТНОМА ПРЕДМЕТИ

- * 1.1. Ушбу шартнома асосида “Таъминотчи” билан “Истеъмолчи” ўртасида ичимлик сувини етказиб бериш ва оқова сувларни чиқариш юзасидан муносабатлар ўрнатилади.
- * 1.2. “Таъминотчи” Ўзбекистон Республикаси Вазирлар Маҳкамасининг 15.07.2014й. №194 сонли Қарори билан тасдиқланган «Истеъмолчиларга сув таъминоти ва оқова сувни чиқариш хизматлари кўрсатиш Қоидалари» (кейинчалик матнда – Қоидалар деб юритилади) асосида “Истеъмолчи”нинг хўжалик-маиший эҳтиёжлари учун ичимлик сувини етказиб бериш ва оқова сувларни чиқариш мажбуриятини олади.
- * 1.3. “Истеъмолчи” амалдаги тариф ва меъёрлар асосида, ишлатилган ичимлик суви ва чиқарилган оқова сувлар учун ўз вақтида тўловларни амалга ошириш мажбуриятини ўз зиммасига олади.
- * 1.4. Ўзбекистон Республикаси Вазирлар Маҳкамасининг 15.07.2014й. №194 сонли Қарорига ва «Истеъмолчиларга сув таъминоти ва оқова сувни чиқариш хизматлари кўрсатиш Қоидалари»га асосан тарафлар ушбу шартноманинг шартларини бажариш мажбуриятини олганлар.

7. НИЗОЛАРНИ ХАЛ КИЛИШ ТАРТИБИ

7.1. Томонлар ўртасида шартнома юзасидан келиб чиққан низолар музокаралар йўли билан ҳал қилинади. Агарда икки томонлама келишув қарор топмаса, низолар Ўзбекистон Республикаси Қонунлари билан белгиланган тартибда истеъмолчи истиқомат қиладиган ҳудуддаги фуқаролик ишлари бўйича суд орқали ҳал қилинади.

7.2. Ушбу шартномада белгиланмаган ҳолатлар юзасидан низо келиб чиқса, Ўзбекистон Республикасининг қонунчилигида белгиланган тартибда ҳал қилинади.

8. ФОРС-МАЖОР

8.1. Томонлар ушбу шартнома шартларини қисман ёки тўлиқ бажармаганликлари учун мажбуриятларидан озод қилинишлари мумкин, агар бу ҳолат кўзда тутилмаган, олдиндан хабар топиш мумкин бўлмаган куч, фавқулодда ҳодисаларнинг натижасида юзага келган бўлса. Кўчки, сув тошқинлари, ёнғин, табиатдаги бошқа ҳодисалар, ҳудуддаги ҳарбий ҳаракатлар, қўзғолонлар сабабли ушбу шартнома шартларининг бажарилмаслиги ана шундай сабаблар сирасига киради.

9. АРТНОМА МУДДАТЛАРИ

9.1. Ушбу Шартнома 20__ йил «__» _____ дан 20__ йил «__» _____ гача тузилган бўлиб, томонлар томонидан имзоланган муддатдан бошлаб кучга киради. Агар томонлардан бири ушбу шартнома муддати тугашидан бир ой аввал шартномадан воз кечиш ёки шартларини ўзгартириш талаби билан муурожаат қилмаган бўлса, унинг муддати узайтирилган ҳисобланади.

9.2. Ушбу шартнома икки нусхада тайёрланган бўлиб, томонларнинг ҳар бирида алоҳида-алоҳида сақланади.

ТОМОНЛАРНИНГ ЮРИДИК МАНЗИЛЛАРИ

«ТАЪМИНОТЧИ»		«ИСТЕЪМОЛЧИ»
<p>«Сувсоз» ДУК Манзил:100060, Тошкент ш., Фидокор кўчаси,2 Тел: 234-92-36, 235-61-83 Х/р: 20210000200101499001 Мехнат бўлими АИТБ «Ипотека Банк» МФО 00423, СТИР 201052713 ХХТУТ 90213 Рахбар имзоси _____ м.п. Юрист _____</p>		<p>Ф.И.О.(тўлиқ) _____ _____ Манзил: _____ _____ Телефон: _____ Истеъмолчи имзоси _____ «__» _____ 20__ й.</p>
«__» _____ 20__ й.		

Ичимлик сув таъминоти корхонаси ва истеъмолчилар ўртасидаги жавобгарлик чегараси

сув истеъмоли учун — коммунал тармоққа уланишини узиб қўйувчи кириш қулфи. Кириш қулфи билан ичимлик сувга уланиш, истеъмолчининг ички ичимлик суви тизимининг бир қисми ҳисобланади;

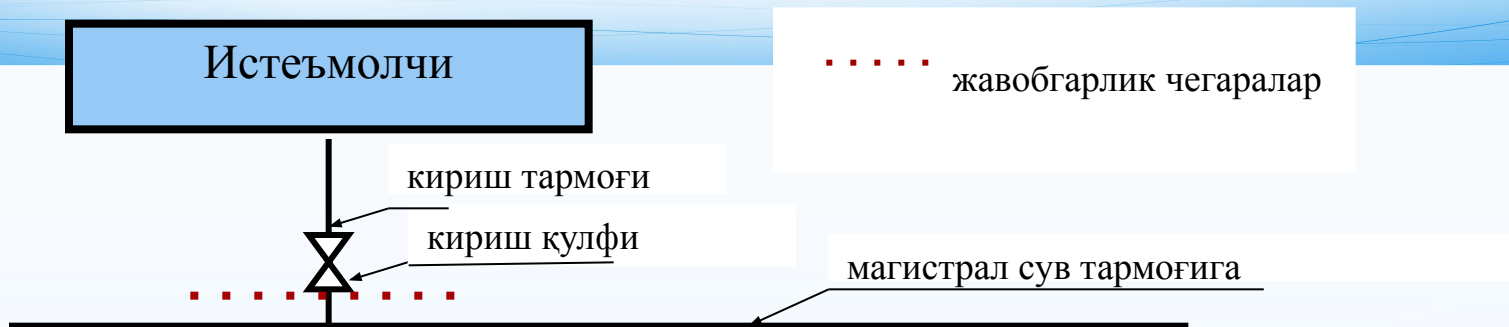

канализация учун — истеъмолчи канализация тизимининг ички қисми ҳисобланувчи, магистрал оқава сув тармоғига уланиш нуқтасидаги чиқарув қудуғи.

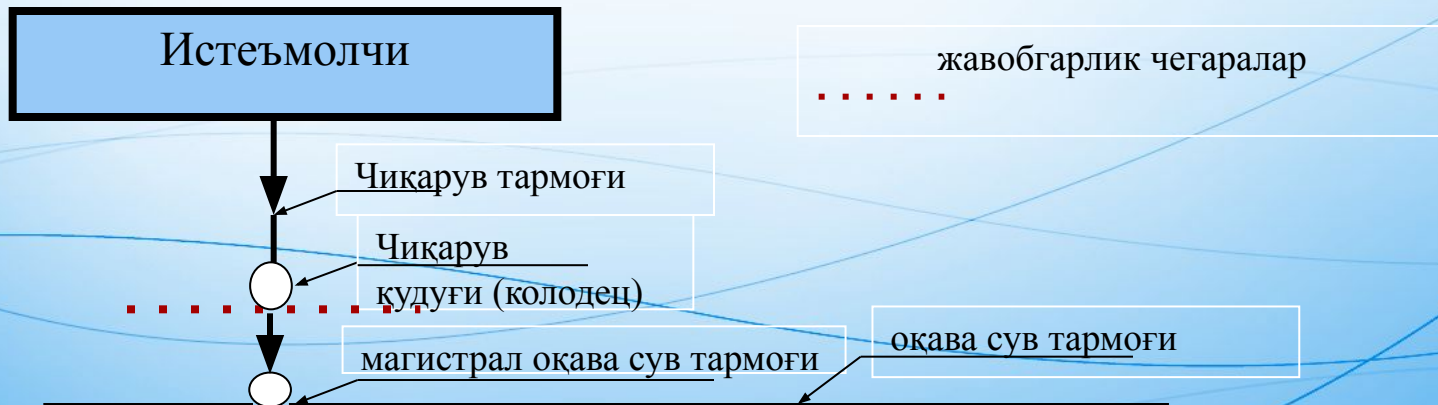

Сув таъминоти ва истеъмолчи чегараси

* Қуйидагилар Сув таъминоти ташкилотлари билан истеъмолчилар, шу жумладан хусусий уй-жой мулкдорлари ширкатлари ўртасидаги, коммунал сув таъминоти ва оқова сувларни чиқариш элементлари (ичимлик сув ва канализация тармоқлари, иншоотлари, қурилмалари)га хизмат кўрсатиш, уларнинг техник ҳолатини сақлаш ва фойдаланиш юзасидан жавобгарлик чегаралари ҳисобланади:

* а) сув истеъмоли учун — коммунал тармоққа уланишини узиб қўювчи кириш қулфи. Кириш қулфи билан ичимлик сувга уланиш, истеъмолчининг ички ичимлик суви тизимининг бир қисми ҳисобланади;

* б) канализация учун — истеъмолчи канализация тизимининг ички қисми ҳисобланувчи, магистрал канализация тармоғига уланиш нуқтасидаги чиқарув қудуғи.



Агар чиқарувчи канализация қудуғи (камераси) магистрал канализация тармоғида жойлашган бўлса, ушбу қудуқ Сув таъминот ташкилоти коммунал канализация тармоғининг бир қисми ҳисобланганиб, унга туташтирувчи фойдаланиш чизиғи эса истеъмолчининг маблағи ва воситалари ҳисобидан амалга оширилади.

Лимит белгилаш

- * «Сув ва сувдан фойдаланиш тўғрисида»ги Ўзбекистон Республикаси Қонунига мувофиқ ичимлик сувдан оқилона фойдаланиш мақсадини кўзлаган ҳолда, истеъмолчилар (субистеъмолчилар) учун сувдан фойдаланиш лимитлари белгиланади, жисмоний ва юридик шахсларга иккиламчи хизмат турларини кўрсатувчи бюджет, иссиқлик ва сув таъминоти ташкилотлари бундан мустасно.
- * Коммунал сув таъминоти тизимидан ичимлик сув истеъмоли учун лимитлар Сув таъминотининг тегишли ташкилотлари томонидан йилига бир марта белгиланади, уларнинг махсус буйруғи билан тасдиқланади ва истеъмолчилар (субистеъмолчилар) учун мажбурий ҳисобланади.
- * Юридик шахслардан, лимитдан ортиқча сув истеъмол қилинган ҳолатларда, Сув таъминот ташкилоти томонидан белгиланган тарифларга нисбатан 10 орттирилувчи коэффициентни қўллаш йўли билан ҳақ ундирилади.

Автоном сув таъминоти

* Объект эгаси автоном сув таъминоти (қудук, очик сув олиш ҳавзаси, ирригация тизими)га ва (ёки) марказий коммунал оқова тизимидан бошқа оқова ташлаш манбаларига эга бўлган ҳолатларда, Сув таъминот ташкилоти билан шартнома тузиш учун махсус табиий сув объектларидан махсус сув олиш ёки истеъмол қилиш учун рухсатномани қўшимча равишда тақдим этиши зарур.

* Сув таъминотининг хусусий автоном манбаи (қудук, очик сув олиш ҳавзаси, ирригация тизими ва ҳ.к.) мавжуд бўлганда коммунал канализация тизимига оқоваларни оқизиш ҳажми ўрнатилган насоснинг ишлаб чиқариш қуввати ёки ўрнатилган ва рўйхатдан ўтказилган ҳисоблаш асбобининг кўрсаткичлари бўйича аниқланади.

* Истеъмолчига қарашли бўлган автоном сув таъминоти манбаининг ички тизими марказий сув таъминоти тизими билан туташмаган бўлиши керак.

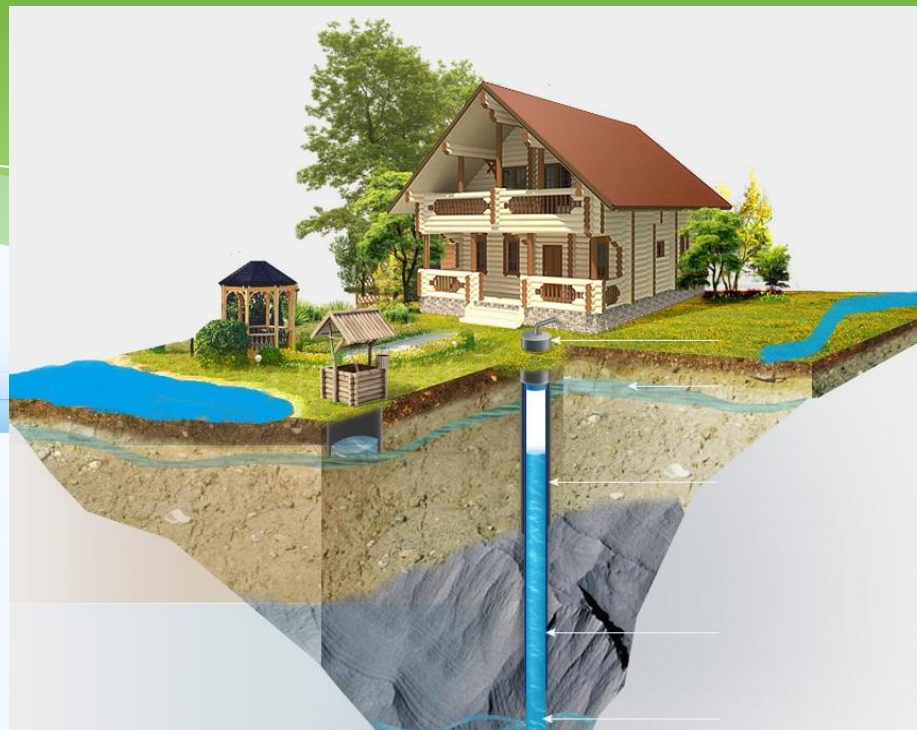

Етказиб берилган сувни ўлчаш учун ҳисобга олиш, асбобларини ўрнатиш ва улардан фойдаланиш

Марказий коммунал сув таъминоти ва оқова сувни чиқариш тизимига уланган ёки янгидан уланаётган истеъмолчилар (субистеъмолчилар)га хизмат кўрсатиш Сув таъминот ташкилоти томонидан, мажбурий тартибда, сарфланган ва чиқариб юборилган оқова сувни ҳисоблаш учун зарур сувни ҳисобга олиш асбоблари ўрнатилган ҳолда амалга оширилади. Янги истеъмолчиларни Сув таъминот ташкилоти томонидан сувни ҳисобга олиш **асбобларини ўрнатмасдан коммунал сув таъминоти ва оқова сувни чиқариш тизимига улаш қатъиян тақиқланади.**



Сув улчаш узели

II ёки III гуруҳ истеъмолчилари учун сувни ҳисобга олиш асбобларини ўрнатиш ушбу мақсадлар учун махсус лойиҳалаштирилган сув ўлчаш узели хоналарида амалга оширилиши керак.

Сув ўлчаш узели сунъий (табiiй) ёруғликка эга бўлиши ва вентиляция қурилмаси (етарли даражадаги асосда — табиий вентиляция) билан жиҳозланган, қиш вақтида ҳаво ҳарорати 4 С даражадан паст бўлмаган, шунингдек узел ичида химояланган электр розеткаси бўлиши керак. Сув ўлчаш узелининг ўлчами режада икки кишининг бир вақтнинг ўзида эркин, тикилинчсиз ишлашини таъминлаши, шунингдек, сув ўлчаш узелини сув босган тақдирда уларнинг ишдан чиқиши, бузилишининг олдини олиш учун моддий қийматга эга буюмлар сақланаётган жойдан мустаҳкам изоляцияланган бўлиши керак. Сув ўлчаш узели хонаси ер ости ва ёмғир сувлари тушишидан химоялайдиган ташқи гидроизоляцияга эга бўлиши керак. Сув ўлчаш узели мустақил зулфинли қурилмага эга бўлиши, унинг калитлари ташкилот буйруғи билан белгиланган масъул шахсда сақланиши керак



Хисоблагич асбобининг максимал ва минимал сув истеъмоли

II ва III гуруҳ истеъмолчиларида ўрнатиладиган сув ҳисоблагич шартли ўтказмаси (калибри)нинг диаметри ҳисоб-китоб билан аниқланади, объектнинг максимал ва минимал сув истеъмоли текширилади ҳамда Сув таъминот ташкилоти билан келишилади.

II ва III гуруҳ истеъмолчиларида сувни ҳисобга олиш асбобларининг ишлаши назорат қилинганда, ўлчовларнинг техник тавсифномасида йўл қўйиладиган минимал чегарадан кам миқдорда сув истеъмол қилинган тақдирда Сув таъминот ташкилоти сув ўлчаш узелини амалда сарфланаётган сув ҳажмига мос, кичикроқ диаметрдаги асбобга (берилган кундан кейинги 30 календарь кун ичида) қайта жиҳозлашга кўрсатма беради. Бу кўрсатма бажарилмаган тақдирда сувдан фойдаланиш ва оқова сувларни чиқариш учун тўловлар ушбу Қоидалар 87-бандининг «б» кичик бандига мувофиқ амалга оширилади. Сувни ҳисобга олиш асбобининг йўл қўйиладиган минимал чегарасидан кам миқдордаги ўлчовларда ишлашини аниқлаш II ва III гуруҳ истеъмолчиларида илгариги олти ой мобайнида сув истеъмол қилинишининг мониторинг ҳисобига кўра, фаслларга кўра нотекис тақсимланишини инобатга олган ҳолда амалга оширилади.

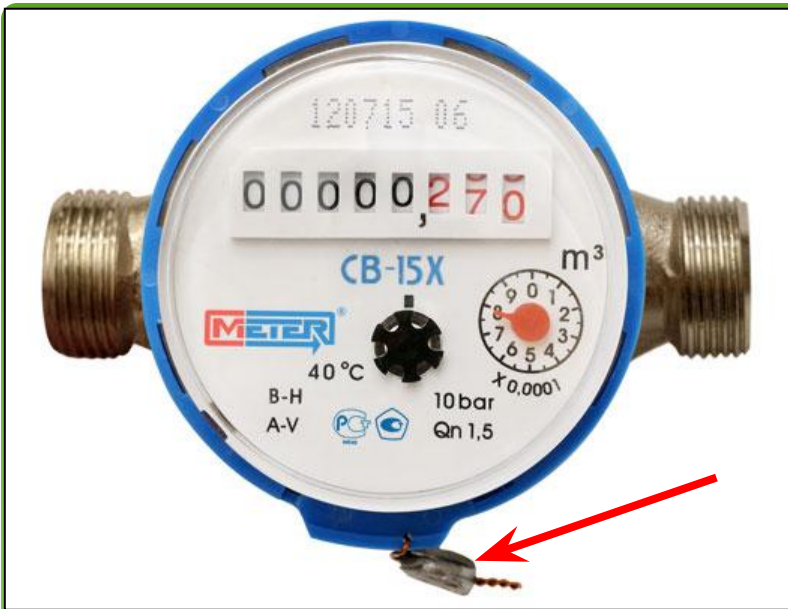

Узатилган сувнинг ҳисобини юритиш учун давлат синовидан ва рўйхатидан ўтказилган сув ҳисоблагичлар ишлатилиши лозим ва улар тегишли тартибда берилган метрологик аттестация ва синовлардан ўтказилганлиги тўғрисидаги ҳужжатлар билан тасдиқланган бўлиши шарт.

Сув ҳисоблагичлар: ушбу турдаги ишларни олиб бориш учун «Ўзстандарт» агентлигида аккредитациядан ўтган тегишли органлар томонидан текширилган ва пломбаланган бўлиши;

Сувни ҳисобга олиш асбоби паспортида текшириш сертификати, метрологик аттестациядан ўтказилганлик тўғрисидаги қайдлар бўлиши лозим.

Сувни ҳисобга олиш асбобини текширишлар оралиғи:

жисмоний шахслар учун — 4 йилни;

юримдик шахслар учун — 2 йилни ташкил қилади.



Сувни ҳисобга олиш асбобларини пломбаларш

Сув ўлчаш узели Сув таъминоти ташкилоти томонидан пломбаланиши лозим. Пломбаланмаган ҳисоблаш асбобларини ўрнатиш ва улардан фойдаланиш

тақиқланади. Сувни ҳисобга олиш асбобларининг сақланиши, бутлиги ва пломбаларнинг бузилмаганлиги юзасидан жавобгарлик истеъмоличига юкланади.

Сув таъминот ташкилоти вакили томонидан сувни ҳисобга олиш* асбобининг ўрнатилгани ёки ечилгани ҳақидаги икки томонлама далолатномаларнинг тузилиши ва уларнинг пломбаланиши бепул бажарилади. Сувни ҳисобга олиш асбобларининг сақланиши, бутлиги ва пломбаларнинг бузилмаганлиги юзасидан жавобгарлик истеъмоличига юкланади.

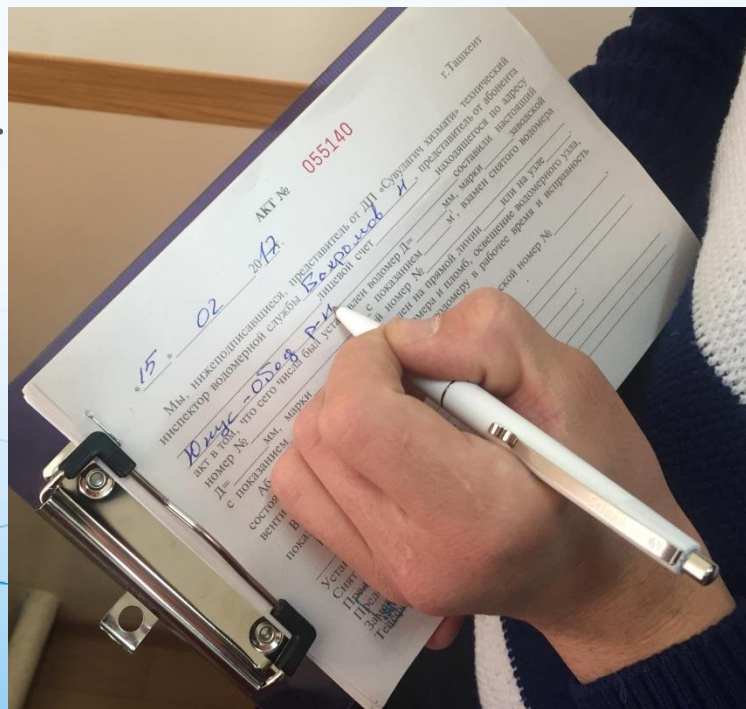

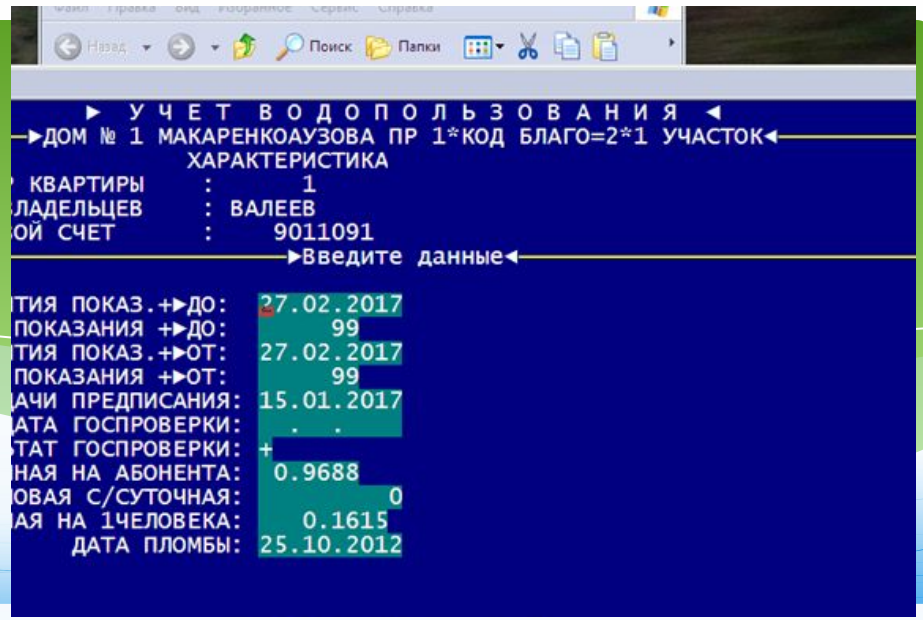

* Сувни ҳисобга олиш асбобидан фойдаланишнинг чекланган муддати тугашидан камида 30 календарь кун аввал Сув таъминот ташкилоти истеъмомлига шартномада кўрсатилган тартибда (почта орқали, шахсан, электрон почта воситасида, ижтимоий тармоқлар ёрдамида ва ҳоказо) огоҳлантириш хати жўнатиши шарт. Унда сувни ҳисобга олиш асбобидан фойдаланиш муддати тугаётганлиги қайд этилади, истеъмомли учрашиши керак бўлган шахс, манзил, телефон рақами ва электрон манзили кўрсатилади.

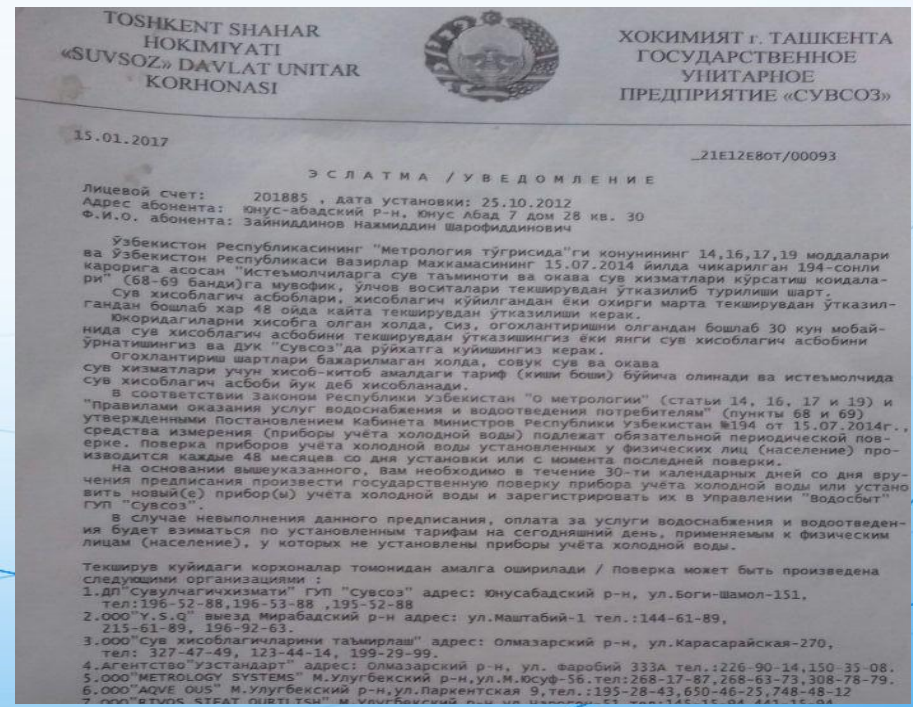

Сувни ҳисобга олиш асбобини текшириш

Истеъмолчи огоҳлантириш хатини олган кундан бошлаб уч кун муддатда Сув таъминот ташкилоти вакили билан ёзма, оғзаки ёки телефон орқали боғланиб, ушбу корхона вакили томонидан сувни ҳисобга олиш асбобини текширишга олиб кетиш, икки томонлама далолатнома тузиш санаси, вақтини келишиб олади. Бунда далолатнома тузилган сана, сувни ҳисобга олиш асбобини текшириш ва қайта ўрнатиш учун кетадиган вақт, унинг кўрсаткичлари қайд этилиши лозим.

I гуруҳ истеъмолчиси узрли сабабга кўра (хизмат сафарда, касалхонада бўлиш) ўз вақтида сувни ҳисобга олиш асбобини назоратдан ўтказма олмаган ҳолларда (тегишли ҳужжатлар тақдим этилганда) огоҳлантириш хати берилган кундан кейинги муддат узрли сабаб кўрсатилган муддатга узайтирилади. Сувни ҳисобга олиш асбобини текшириш (таъмирлаш) муддати унинг ечилган вақтидан бошлаб пломбаланиб, қайта қўйилгунгача 30 календарь кундан ошмаслиги керак.





* ўрнатиладиган ерни ҳозирлаши, назорат винтели ва зулфинларнинг ишлашини таъминлаши, иш олиб боришга халақит берувчи омилларни бартараф этиши шарт. Истеъмолчи сувни ҳисобга олиш асбобини ўрнатиш учун зарур шарт-шароитларни яратиб бермаган ҳолатларда ва бу сабаблар Сув таъминот ташкилотига боғлиқ бўлмаган бўлса, икки томонлама далолатнома тузилади, унга асосан сувни ҳисобга олиш асбобини ўрнатиш муддати узайтирилади.

Сув таъминот ташкилоти, истеъмолчи *
томонидан шартномада кўрсатилган
тўлов суммаси тўлиқ тўлангач, 30
календарь кунни мобайнида сувни
ҳисобга олиш асбобини ўрнатиши шарт.
Шу билан бирга, истеъмолчи Сув
таъминот ташкилоти вакили ўз хизмат
гувоҳномасини кўрсатгач, унга
белгиланган тартибда сувни ҳисобга
олиш асбоби ўрнатилган жойга бориш
шароитини яратиб бериши, сувни
ҳисобга олиш асбоби

* Сув таъминот ташкилоти сувни ҳисобга олиш асбобини ўрнатиш муддатларига амал қилмаган тақдирда, истеъмолчи сувни ҳисобга олиш асбоби йўқлиги сабабли тўлаши лозим бўлган ортиқча коэффицентли тўловлардан озод этилади. Шунингдек, Сув таъминот ташкилоти сувни ҳисобга олиш асбобини ўрнатиш муддатларига амал қилмагани учун, кечиктирилган ҳар бир кун учун 0,1% миқдорида пеня тўлайди, лекин унинг миқдори шартнома суммасининг 50 фоизидан ошмаслиги керак.

Сарфланаётган сувлар миқдорини ҳисоблаш формуласи (Қоидалар 87-бандининг «б» кичик банди)

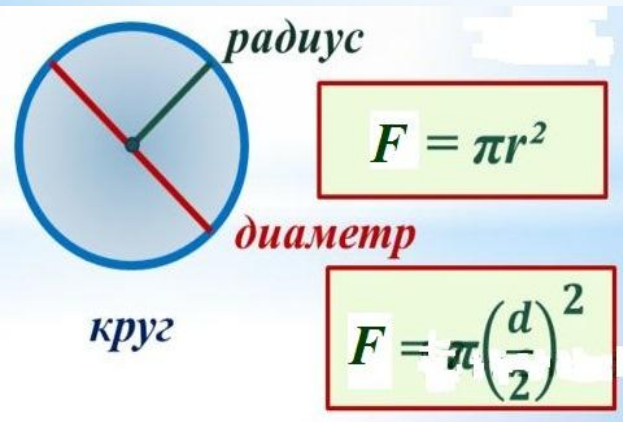

- * $Q = M * F * \sqrt{2g} * H * t$
- * M — 0,60-0,62 га тенг бўлган зулфин орқали сув сарфи коэффиценти;
- * F — суюқлик оқиб ўтадиган қувур ёки тешик кесими майдони (ички диаметр бўйича), м²; $F = \pi d^2 / 4$ ёки $F = \pi r^2$
- * g — 9,8 м/секунд² га тенг бўлган эркин тушиш тезлиги;
- * H — коммунал сув тармоғига уланиш ёки сув олиш нуқтасидаги сувнинг метр ҳисобидаги босими;
- * t — ойнинг календар кунлари, 24 соат мобайнидаги секунд ҳисобидаги вақт.

Сарфланаётган сувлар миқдорини хисоблаш

- Труба Д-32мм, сув метр хисобдаги босими Н=1, бўлганда 1 соатда оқиб утадиган сув миқдорини хисоблаш:

- $Q = M * F * \sqrt{2g * H} * t = M * \frac{\pi d^2}{4} * \sqrt{2g * H} * t$

$$t = 0,60 * \frac{3,14 * 0,032^2}{4} * \sqrt{2 * 9,8 * 1} * 3600 = 0,60 * 0,0008038 * 3600 = 7,68 \text{ м}^3/\text{соат} = 7 \text{ 686 л/соат}$$

- Мисол: $Q = 7,68 \text{ м}^3/\text{соат} * 24 \text{ соат} * 1200 \text{ сўм (тариф)} * 30 \text{ кун} = 6 \text{ 635 520 сўм бир ойга}$

Объектлар сув билан вақтинчалик жадвал бўйича таъминланган, сувни ҳисобга олиш асбоби ўрнатилмаган ҳолатларда, жисмоний шахсларнинг вақтинчалик сув таъминоти учун сарфланган сув миқдори сув истеъмолининг амалдаги нормаларига мувофиқ ҳисобланади ва тузилган шартномада қайд этилади, юридик шахслар учун — сувни ҳисобга олиш асбоби кўрсаткичларига кўра, у бўлмаган тақдирда — ушбу Қоидалар 87-бандининг «б» кичик бандига мувофиқ ҳисобланади.



Сув ўлчаш асбоблари билан таъминланмаган II ва III гуруҳ истеъмолчилари томонидан нотўғри маълумотлар тақдим этилган тақдирда, Сув таъминот ташкилоти нотўғри маълумотлар тақдим этилган кундан бошлаб, бироқ даъво муддатидан кўп бўлмаган вақт учун истеъмолчилар томонидан сарфланган сув миқдорини қайта ҳисоблаб чиқишга ҳақлидир

□ Истеъмолчи сувни ҳисобга олиш асбобидаги пломбага шикаст етгани, узилгани ёки бутун эмаслиги каби ҳолатларни аниқлаганда, 2 сутка мобайнида Сув таъминот ташкилотини бу ҳақда огоҳлантириши лозим.

□ Ушбу факт бўйича икки томонлама далолатнома тузилади, ундаги камчилик ва носозликларни бартараф этиш юзасидан қарор қабул қилинади ва асбоб режадан ташқари қайта назоратдан ўтказилади.

□ Сувни ҳисобга олиш асбоби ишдан чиққанлиги тўғрисида огоҳлатирилмаган ҳолатларда I гуруҳ истеъмолчилари сарфланган совуқ сув учун ушбу Қоидалар 87-бандининг «а» кичик банди бўйича, II ва III гуруҳ истеъмолчилари эса ушбу Қоидалар 87-бандининг «б» кичик банди бўйича, сувни ҳисобга олиш асбоби текширилганлиги тўғрисида тузилган сўнги далолатнома санасидан бошлаб асбоб ишидаги носозликлар бартараф этилган ёки янгиси ўрнатилган санагача бўлган муддат ҳисобидан тўловларни амалда оқширадидлар



ишламаётганлиги аниқланса ёки унинг иш тартибига рухсатсиз аралашилган ёки назорат пломбалари узилган бўлса, Сув таъминот ташкилоти истеъмолчига субистеъмолчига) сувни ҳисобга олиш асбобини 30 кун муддатда навбатдан ташқари текширувдан ўтказишга кўрсатма беради. Муддат кўрсатма тақдим этилган санадан бошлаб ҳисобга олинади.

Берилган кўрсатма 30 кун муддатда бажарилмаган тақдирда аҳоли истеъмолчилари тўловларни киши бошига (норматив бўйича) кўра, Юридик истеъмолчилари эса $Q=M \cdot F \cdot \sqrt{2g \cdot H} \cdot t$ формуласига га кўра амалга оширадилар ва бу ҳолат сувни ҳисобга олиш асбобидаги камчиликлар бартараф этилмагунгача ёки янги сувни ҳисобга олиш асбоби ўрнатилмагунгача давом этади. Сувни ҳисобга олиш асбоби истеъмолчининг айбисиз носоз бўлган



тақдирда сарфланган сув миқдори олдинги **уч ҳисоб-китоб ойидаги** ўртача сарф бўйича аниқланади. Ҳисоб-китобнинг бундай тартиби бир ойдан кўп қўлланилиши мумкин эмас. Агар сувни ҳисобга олиш асбоби кўрсатилган муддат мобайнида ўрнатилмаса, сарфланган сув миқдори I гуруҳ истеъмолчилари учун — ушбу Қоидалар 87-бандининг «а» кичик банди бўйича, II ва III гуруҳ истеъмолчилари учун ушбу Қоидалар 87-бандининг «б» кичик банди бўйича ҳисоб-китоб қилинади

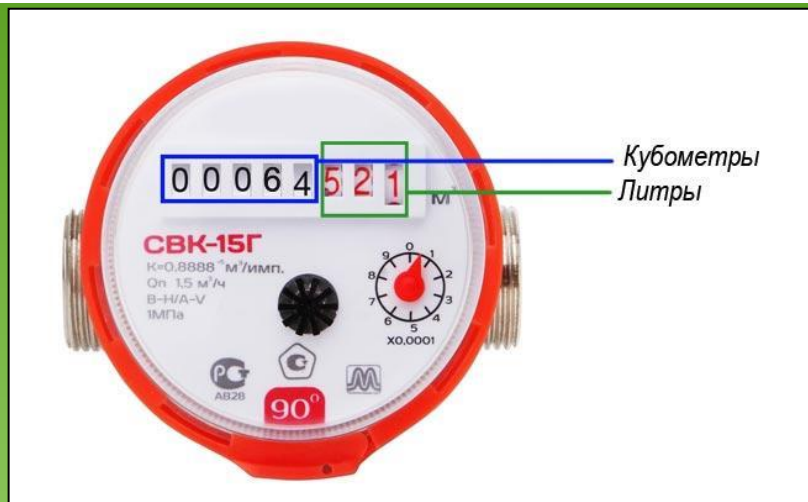

қурилма ва иншоотлари олдига тўсиқсиз боришини таъминлаши шарт. Истеъмолчилар билан ҳисоб-китоб қилишга асос бўладиган сувни ҳисобга олиш асбоблари кўрсаткичлари ҳар чоракда 1 марта олиниб, тегишли далолатнома билан расмийлаштирилади. Агар истеъмолчи тақдим этган сув сарфи ҳақидаги маълумотлар билан сувни ҳисобга олиш асбоби кўрсаткичлари ўртасида тафовут пайдо бўлса, сувни ҳисобга олиш асбоби кўрсаткичларига асосланган ҳолда қайта ҳисоб-китоб қилинади.

Сув таъминот ташкилоти вакили сувни ҳисобга олиш асбоби кўрсаткичларини қайд этиш вақтида истеъмолчи ҳудудидаги ва унга тегишли барча сувни ҳисобга олиш асбоблари, зулфин, гидрант ва бошқа сув узатиш қурилмаларидаги пломбаларнинг борлиги ва бутлигини текшириши шарт. Истеъмолчилар (аввалдан оғзаки ёки ёзма равишда келишилган ҳолда) ИСКХ ташкилоти вакилининг, у хизмат гувоҳномасини тақдим этгач, белгиланган тартибда ўз ҳудуди ёки тасарруфидаги сувни ҳисобга олиш асбоблари, узеллари, ичимлик сув ва оқова сув тармоқлари,

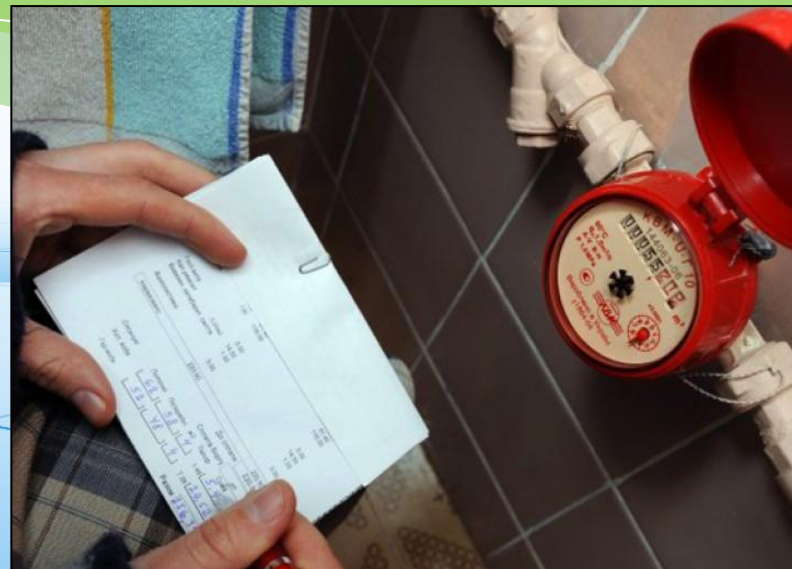

Назоратчи далолатномаси

040846

Хакимият города Ташкента Государственное Унитарное Предприятие "Сувсоз"

"06" Октябрь 2016 г.

Адрес абонента ул. Ходжинобоев 105

Наименование абонента Школа - 100

Договора №
действующи
Вода 1
Канализация

Адрес: Мирабадский район ул. Фидокор 2 дом.
Тел: 252-60-79, 252-19-68
Факс: 252-19-44

АКТ ОБСЛЕДОВАНИЯ ВОДОПРОВОДНО-КАНАЛИЗАЦИОННОГО ХОЗЯЙСТВА АБОНЕНТА

п/п	Диаметр ввода мм	Артазианская скважина марка насоса	Напор воды в сети АТМ	Прибор учета № (ПУ)	Диаметр ПУ	Число	Показания ПУ м3	ГВС	Канализация	Сброс Г.К. ливневых, дождевых вод с площади м2	№ Плн
1	2	3	4	5	6	7	8	9	10	11	12
1	100	-	1,0	Н/В	6x40	6.10.16	09973	нет	нет		УИИ 094830

Замечания и предписания по акту: Абонент пользуется ХВС и ГВС. Основной ввод 100мм, вodomетр 6x40мм работает, молоток в сохранности. Кран можно плавко, обратный ток пока порог и обратный вентиль не закрывается. На момент обследования школа 100 как ремонт закончился одно предприятие перерегистрировал вodomетр (6x40) через ДП° ПУ° в крановом с/р. При обследовании по вodomетру заливку 100мм проходит небольшое утечки. Форм. Дверь, сорник. Одно предприятие устроит утечку, через ДП° с/р абонент крановый в крановом с/р так же одно предприятие (6x40) плавко и обратный вентиль закрывает или отрегулирует, в крановом с/р. Об этом сообщит в ГУП "Сувсоз". В исполнительной Подпись представителя ГУП "Сувсоз" [подпись]. Начисление согласно договору и правит Подпись представителя абонента (Ф.И.О. должность) [подпись]

Замечания и пояснения абонента: Инер: Юнусов Ф [подпись]
Зам дир. по х/з Азимий Р. А. [подпись]

Сув ўлчагич хизмати далолатномаси

АКТ 0094172

26 12 2016 г. № договора 27941

г. Ташкент

Мы, нижеподписавшиеся, представители ДП «Сувулчагич хизмати» технический инспектор водомерной службы тов. Мухамедов, представитель от абонента тов. Исаева

наименование организации Школа № 100
находящаяся по адресу Яккасарай йи. 100

настоящий акт о том, что сего числа был установлен водомер Д= 40 мм, марки СХ, заводской номер № 46 с показанием 10169 м, взамен снятого водомера Д= — мм, марки —, заводской номер № —. Водомер снят показанием — м. Водомер установлен на прямой линии — или на узле +

Абонент ответствен (на основании действующих «Правил водопользования»); за сохранность водомера и целостности пломб, освещение водомерного узла, состояние колодца, обеспечения доступа к водомерному узлу в рабочее время и исправность вентилей или задвижек водомерного узла. В случае поломки вентилей или задвижек водомерного узла обращаться в ДП «Сувулчагич хизмати» по адресу г.Ташкент, Юнус-абадский район, ул. Малыева, д. 7. Тел.235-61-16 (диспетчерская). Так же, в зимнее время оберегать водомеры от замерзания и обратного попадания ГВС в механизм (что приводит к поломке водомеров). ДП «Сувулчагич хизмати» не дает гарантий в случае повреждения водомера в следствии замерзания или обратного попадания ГВС в механизм. Абоненту предложено после установки водомера ежемесячно с 25 по 30 числа месяца предоставлять показания водомера в ДП «Ташкент Сув Таъминоти» по адресу: Мирабадский район, ул. Чехова, д.2. Тел.:252-19-44 (абонентский отдел).

Адреса организаций производящие государственную проверку водомеров: ООО «Toshkent ZENNER» - Чиланзарский район, ул. Гавхар тел: 279-88-60; ООО «Measuring Instruments» - Алмаларский район, ул.Карасарай тел:121-21-23; ООО «Водомер Сервис» - Сергелийский район, ул.Янги Сергелии тел: 611-33-68, 711-00-10; «Тань-Шань Индустрия» - Яккасарайский район, ул.У.Носира 536 тел:253-68-82; ДП «Сувулчагич Хизмати» - Юнусабадский район, ул.Богишамол 151 и Яккасарайский район ул.А.Каххори пр 5, д 7 тел:289-13-67, 289-12-88.

Водомер не снят Д= — мм, марки —, заводской номер № —, показание — м

Примечание - Водомер не перемеривался ранее и пломба не повреждена. СМ 0948286 секр

Установлены пломбы на ствольной задвижке или вентиле Д= 100 мм, № —, на водомере № 197539

Сняты пломбы со ствольной задвижке или вентили Д= — мм, № —, с водомера № —

Представитель ДП «Сувулчагич хизмати» [Подпись] Тел.:289-13-67, тел/факс: 289-12-88

Абонент пломбу проверил, опломбировку принял [Подпись] Тел: —

Заметки, жалобы и предложения абонента:

Хисоб китоб

АКТ СВЕРКИ

Мы, нижеподписавшиеся: представитель ГУП "СУВСОЗ" Руководитель Багдасарян А.В. и Зам. главного бухгалтера Финягина Е.А. и представитель абонента договор № 27941 от 21.01.2016г. _____ наименование абонента Школа 100, составили акт взаиморасчетов за водопользование и услуги канализации по состоянию на 30.01.2017г.

Периоды	ГУП "СУВСОЗ"		Школа 100	
	Дебет	Кредит	Дебет	Кредит
Сальдо на 01.10.2016:		422 295.57	422 295.57	
01.10.2016-31.10.2016	2 864 214.00			2 864 214.00
01.11.2016-30.11.2016	3 062 808.00			3 062 808.00
01.12.2016-31.12.2016	2 553 048.00			2 553 048.00
ИТОГО:	8 480 070.00			8 480 070.00
Сальдо на : 30.01.2017	8 057 774.43			8 057 774.43
Пеня	0.00			
Итого к оплате:	8 057 774.43			

Сальдо на 30.01.2017г. в пользу ГУП "СУВСОЗ" Восемь миллионов пятьдесят семь тысяч семьсот семьдесят четыре сума 43 тийин.

Назоратчи далолатномаси

Уважаемый абонент!

Напоминаем о необходимости ежемесячного (25-30 числа) предоставления сведений о расходах воды (показания водомера). Ваши замечания и дополнения по содержанию акта необходимо отразить письменно в данном акте. Показания водомеров передавать в Абонентский отдел бюджетных организаций (ул. Фидокор-2, нарочно, либо по факсу. Тел: 252-19-44). В случае выхода из строя прибора учета необходимо поставить в известность "Поставщика" и дать письменную заявку на ремонт в ДП "Суеулчагич хизмати" по адресу Ю-Абадский район ул. Боги-Шамол, 151 тел: 289-13-67. По вопросу ремонта задвижек и других неисправностей на водопроводных и канализационных сетях (авария, засор, подтопление) обращаться в ДП "Сувсозабонентхизмати" по адресу: Ю. Абадский район 2 тор Низбек йули 7. тел: 235-61-16

050578

Хакимият города Ташкента Государственное Унитарное Предприятие "Сувсоз"

"18" Января 2017 г.

Адрес абонента ул. Казишова 105

Наименование абонента Школа - 100

Договора № 24941

действующие тарифы

Вода 180 +20% НДС

Канализация 115 +20% НДС

Адрес: Мирабадский район ул. Фидокор 2 дом.

Тел: 252-60-79, 252-19-68

Факс: 252-19-44

АКТ ОБСЛЕДОВАНИЯ ВОДОПРОВОДНО-КАНАЛИЗАЦИОННОГО ХОЗЯЙСТВА АБОНЕНТА

п/п	Диаметр ввода мм	Артезианская скважина марка насоса	Напор воды в сети АТМ	Прибор учета № (ПУ)	Диаметр ПУ	Число	Показания ПУ м3	ГВС	Канализация	Сброс Г.Х. ливневых, дождевых вод с площади м2	№ Пломбы
1	100	-	1.0	И/В	ЛХ40	18.017	10182	нет	есть		СИМ 197539; 094830; СИМ 094828;

Замечания и предписания по акту

Абонент пользуется КВС и Гк.	Реквизиты потребителя:
Ввод в 100 мм, водометр ЛХ40 мм работает, пломба в сохранности. Абонент не выдал ни одного письменного акта. Поставщик предупреждает заблаговременно или отремонтировать прибор и обратно выдать акт через ДП "Сувсозабонентхизмати" в кратчайшие сроки.	Руководитель тел:
Акт так же также предписания посылка абоненту кую дополнением № 8 от 01.2017 в сумме 2057774 в 3х дней. Начисление согласно договору и правкам в акте обследования.	Гл. бухгалтер тел:
Подпись представителя ГУП "Сувсоз" Ишор: Юнусов Ф. Ш.	Р/с
Подпись представителя абонента (Ф.И.О. должность) Нозиева Азиза М. Ш.	Названия банка
Замечания и пояснения абонента 2-х экземпляра оставил абоненту	Начисления

Даво аризаси

TOSHKENT SHAHAR
HOKIMLIGINING
«SUVSUZ»
DAVLAT UNITAR KORHONASI



ГОСУДАРСТВЕННОЕ
УНИТАРНОЕ ПРЕДПРИЯТИЕ
«СУВСОЗ»
ПРИ ХОКИМИЯТЕ
г. ТАШКЕНТА

Тошкент шаҳри 100060 ул. Фидокор, 2 тел: 252-19-36; 252-19-36
р/с 20210000200101499001, МФО 00423, Мехнатский филиал Ипотека банка

На № « 1 » от « 02 » 2017г № 270/15 ЧОЗ

ХОЗЯЙСТВЕННЫЙ СУД
100097 г. Ташкент
ЧИЛАНЗАРСКИЙ РАЙОН
КВ-Л «Ц» ЧУПОН-ОТА, 6

Истец: ГУП «СУВСОЗ»
100060 ул. Фидокор 2
р/с 20210000200101499001
МФО 00423 ИНН 201052713
Мехнатский фил. АК Ипотека банк

Ответчик: Школа 100
100099 г. Ташкент
Яккасарайский район,
ул. Нурмухамедова, д. 105
р/с 100022860262877092100075010
МФО 00014, ИНН 204089743
МБ ББ ХККМ г. Ташкент

ИСКОВОЕ ЗАЯВЛЕНИЕ НА СУММУ 9 512 782 сум 49 тийин О взыскания задолженности за водопользование и услуги городской канализации.

Школа 100 по состоянию на 27.01.2017г. имеет дебиторскую задолженность за водопотребление и услуги городской канализации, за период с 30.10.2016г. по 31.12.2016 г., в нарушении договора № 27-941 часть 1 пункт 3 на общую сумму 8 057 774 сум 43 тийин.

Задолженность ответчика образовалась в результате несвоевременной оплаты. Согласно акта обследования от 06.10.2016 года, по адресу: Яккасарайский район, ул. Нурмухамедова, д. 105, Школа 100 пользуется городской водой городской канализацией, основной ввод d-100, установленный прибор учета, LX-40, работает, пломбы в сохранности. Вентили не в рабочем состоянии, обнаружена утечка до прибора учета и ремонтные работы были окончены ранее данные предписания не были выполнены.

Ответчику было дано предписание перерегистрировать прибор учета, устранить утечку и погасить дебиторскую задолженность.

Ответчиком предписание не выполнено.

Согласно заключенного договора за № 27-941 часть 6 пункт 1 за период с 01.10.2016 по 03.10.2016г. и с 26.12.2016г. по 31.12.2016г. произведено начисление по показаниям прибора учета, оплата ответчиком не произведена.

Согласно заключенного договора за № 27-941 часть 7 пункт 7.3 за период с 04.10.2016г. по 25.12.2016г. произведено начисление по формуле, оплата ответчиком не произведена.

$$Q = M * F * \sqrt{H * 2g * t},$$

Q-количества израсходованной воды
M-коэффициент расхода воды через задвижку, равный 0,6
F-площадь сечения задвижки в м²
g-ускорение свободного падения равное 9,81м/сек
t-время-24 часа, в секундах

$$Q = 0.6 * \frac{3.14 * 0.0100^2}{4} * \sqrt{2 * 9.81 * 1} * 3600$$

$$Q = 0.6 * 0.000804 * 4.43 * 3600 \approx 75.11 \frac{л}{сут}$$

Согласно заключенного договора за № 27-941 часть 1 пункт 1.1 предусмотрено оплата потребителями группы 2 – бюджетными организациями, переведенными на взаиморасчеты за услуги водоснабжения и водоотведения через территориальные подразделения Казначейства Министерства финансов Республики Узбекистан, производится ежемесячно по предъявлению «поставщик» счетов-фактур. Ответчику согласно данного пункта были выданы акты сверки.

На основании Закона РУз. «О договорно-правовой базе деятельности хозяйствующих субъектов» и согласно часть 7 пункт 7.7 заключенного договора с ответчиком за просрочку оплаты платежа, ответчику начислена пеня в размере 0,4 % от выставленной суммы платежа за каждый просроченный день до 27.01.2017 что составляет 1 455 008 сум 06 тийин.

Сумма задолженности подтверждена расчетами за водопользование и услуги городской канализации, а также актами обследования, которые прилагаются.

На основании вышеизложенного, ПРОШУ взыскать дебиторскую задолженность по обязательствам платежа, за водопользование и услуги городской канализации с Школа 100 в сумме 8 057 774 сум 43 тийин, пеня 1 455 008 сум 06 тийин и почтовые расходы 7200 сум.

На основании ст. 330 пункта 8 Налогового Кодекса Республики Узбекистан ГУП «Сувсоз» является коммунально-Эксплуатационной организацией и освобождается от оплаты гос. пошлины.

Начальник Управления
«Водосбыт» ГУП «Сувсоз»

Багдасарян А.В

Исл: Джураев Д.А.
Тел: 252-19-36

Ажрим

O'ZBEKISTON RESPUBLIKASI
TOSHKENT SHAHAR
XO'JALIK SUDI
100097, Тошкент ш., Чўпон-ота б.



ХОЗЯЙСТВЕННЫЙ СУД
ГОРОДА ТАШКЕНТА
РЕСПУБЛИКИ УЗБЕКИСТАН
100097, г.Ташкент, ул.Чупан-ота, д.б.

Tel: 998(71) 273-26-55 Fax: 998(71) 273-27-68

www.oxs.uz Эл.почта: tash.shxs@oxs.uz

А Ж Р И М

(даъво аризани иш юритишга қабул қилиш, ишни судда кўришга тайёрлаш ва тайинлаш тўғрисида)

Тошкент шаҳри 2017 йил 08 февраль 10-1708/2809-сонли иш

Тошкент шаҳар хўжалик судининг судьяси У.Суюнов, даъвогар – “SUVSOZ” Давлат унитар корхонасининг жавобгар – 100 мактаб ҳисобидан 8.07.774,43 сўм асосий қарз, 1,455.008,06 сўм пеня ундириш тўғрисидаги даъво аризаси ва унга илова қилинган ҳужжатлар билан танишиб чикиб, даъво аризаси Ўзбекистон Республикаси Хўжалик процессуал кодексининг 112-114, 116-моддалари талабларига риоя қилинган ҳолда берилган ва низони кўриш учун етарли асослар мавжуд теб топди.

Низони ўз вақтида ва тўғри кўриб чиқилишини таъминлаш мақсадида Ўзбекистон Республикаси Хўжалик процессуал кодексининг 112, 116, 122-124-моддаларини қўллаб,

А Ж Р И М Қ И Л А Д И :

1. Даъво аризаси иш юритишга қабул қилинсин.

2. Иш 2017 йилнинг 24 февраль кўни соат 10:20 да Тошкент шаҳар хўжалик судининг 2-сонли суд залида бўладиган суд мажлиси муҳокамасида кўриб чиқиш учун тайинлансин.

Ишга учинчи шахс сифатида Ўзбекистон Республикаси молия вазирлиги Тошкент шаҳри бўйича Ҳазначилик бошқармаси вакиллари иштироки таъминлансин.

3. Ишни суд муҳокамасида кўришга тайёрлаш учун:

даъвогар зиммасига:

- шикоят аризасига илова қилинган ҳужжатларнинг асл нусхаларини (таққослаш учун) ҳамда шикоятни асослантирувчи бошқа ҳужжатларни судга тақдим этиш;

- даъво аризаси судга тақдим қилингандан сўнг қарздор томонидан тўловлар амалга оширилган тақдирда, ушбу ҳақида ёзма маълумот бериш.

жавобгар зиммасига:

- даъво аризаси юзасидан фикрнома ва ўз эътирозларини асословчи бошқа ҳужжатларни судга тақдим қилиш мажбурияти юклатилсин.

- тарафлар суд муҳокамасининг вақти ва жойи тўғрисида хабардор қилинсинлар.

Хал қилувчи қарор



О'ЗБЕКИСТОН RESPUBLIKASI
TOSHKENT SHAHAR
XO'JALIK SUDI
100097, Toshkent sh., Чўпон-ома 6.

ХОЗЯЙСТВЕННЫЙ СУД
ГОРОДА ТАШКЕНТА
РЕСПУБЛИКИ УЗБЕКИСТАН
100097, г.Ташкент, ул.Чўпон-ома, д.6.

Tel: 998(71) Fax: 998(71) 273-27-68

www.oss.uz Эл. почта: tash.shks@oss.uz

ЎЗБЕКИСТОН РЕСПУБЛИКАСИ НОМИДАН

ҲАЛ ҚИЛУВ ҚАРОРИ

Тошкент шаҳри 2017 йил 24 февраль 10-1708/2809-сонли иш

Тошкент шаҳар хўжалик судининг судьяси У.Х.Суёнов раислигида, суд мажлиси котиби Н.Н.Шерматов иштирокида, даъвогар – «SUVSOZ» Давлат унитар корхонасининг жавобгар – 100-мактаб ҳисобидан 8.057.774,43 сўм асосий қарз ва 1.455.008,06 сўм пеня ундириш тўғрисидаги даъво аризаси бўйича, ишга мустақил талаб билан арз қилмайдиган учинчи шахс сифатида Тошкент шаҳар Ҳазначилик бошқармасини жалб қилган ҳолда-Д.Мухаммедова, даъвогар вакили Д.Джурасев, жавобгар раҳбари-И.Атаков, вакили-З.Исақовалар иштирокида очик суд мажлисида кўриб чиқиб, қуйдагиларни

А Н И Қ Л А Д И:

«SUVSOZ» Давлат унитар корхонаси Тошкент шаҳар хўжалик судига мурожаат қилиб, 100-мактаб ҳисобидан 8.057.774,43 сўм асосий қарз ва 1.455.008,06 сўм пеня ундиришни сўраган.

Ўзбекистон Республикаси Молия вазирлиги Тошкент шаҳар Ҳазначилик бошқармаси вакили суд мажлисида иштирок этиб, даъво талабларига нисбатан эътироз билдирмади, фақат даъво талабларининг пеня қисmini камайтириб беришни сўради.

Даъвогар вакили суд мажлисида иштирок этиб, жавобгар томонидан суд мажлиси кунига қадар қисман тўлов амалга оширилмаганлиги сабабли, жавобгар ҳисобидан 8.035.275 сўм ундириб беришни сўради.

Жавобгар раҳбари ва вакили суд мажлисида иштирок этиб, даъво талабларига эътироз билдирмади ва қолган қарздорликни ҳам бартараф этишини айтди.

Суд тарафлар вакилларининг фикрларини тинглаб, иш ҳужжатларини ўрганиб чиқиб, қуйдаги асосларга кўра даъво талабларини қисман қаноатлантиришни лозим топади.

Ўзбекистон Республикасининг Фуқаролик кодекси 234-модда 2-хат бошисда мажбуриятлар – шартномадан, зиён етказиш натижасида ҳамда ушбу Кодексда кўрсатилган бошқа асослардан келиб чиқиши назарда тутилган бўлса, 244-моддасига кўра, агар қонун ҳужжатлари ёки шартномада бошқача тартиб назарда тутилган бўлмаса, мажбуриятни бажаришни кечиктиришга ёки уни бўлиб-бўлиб бажаришга йўл қўйилмаслиги қайд этилган.

Иш ҳужжатларидан кўринишича, томонлар ўртасида 21.01.2016 йилда тузилган 27-941-сонли шартномага кура, даъвогар жавобгарга сув узатиш ва оқва сувларини қабул қилиниши таъминлаш мажбуриятини бажарган, бироқ, жавобгар томонидан эса етказиб берилган ҳамда фойдаланилган ичимлик суви учун шартномада кўрсатилган вақтда даъвогар билан фойдаланилган сувнинг миқдорига мутаносиб равишда ўзаро таққослаш далолатномаси тузилиб, тегишли тўловлар амалга оширилмаган.

Шу билан бирга, даъвогар томонидан 06.10.2016 йилда жавобгарнинг сувдан фойдаланиши ҳолати ўрганилганда, асосий ҳисоблагич d-100 ўрнатилгани, ўрнатилган LX-40-сув ўлчлагич прибори пломбаси сақланган ҳолда ишлаётгани аниқланган. Шунингдек, текширувда вентилининг иш ҳолатида эмаслиги, сув ўлчлагич приборига қадар сувнинг оқиб туриши ҳамда аввалиги таъмирлаш ҳақидаги кўрсатмалар бажарилмаганлиги аниқланган.

Жавобгарга сув ўлчлагич приборини қайта рўйхатдан ўтказиш, сув оқиб туриши ҳолатини бартараф этиш ва дебитор қарздорлигини тўлаш тўғрисида кўрсатма берилган. Бироқ, жавобгар томонидан кўрсатмалар ўз вақтида бажарилмаган.

Шартноманинг 6.1-бандига мувофиқ, 01.10.2016 йилдан 03.10.2016 йилга қадар ҳамда 26.12.2016 йилдан 31.12.2016 йилга қадар сув ҳисоблагич кўрсаткичи бўйича ҳисобланган қарздорлик жавобгар томонидан тўланмаган.

Шартноманинг 7.3-бандига мувофиқ, 04.10.2016 йилдан 2.12.2016 йилга қадар қуйидаги формула асосида ҳисоб-китоб қилинган.

$$Q = M * F * \sqrt{H * 2g * t}$$

Q - сарфланган сув сифати

M - 0,60-0,62 га тенг булган зулфин оркали сув сарфи коэффициентини;

F - суоқлик оқиб утадиган қувур ёки тешик кесими майдони (ички диаметр бўйича), м²;

g - 9,81 м/секунд 2 га тенг булган эркин тушиш тезлиги;

t - ойнинг календарь кунлари, 24 соат мобайнидаги секундлардаги вақт.

Натижада 8.057.774,43 сўм дебитор қарздорлик вужудга келган. Шу боис, суд даъвогарнинг асосий қарзини ундириш талабини асосли деб ҳисоблайди, бироқ жавобгар томонидан суд мажлиси кунига қадар қисман тўловлар амалга оширилганлиги сабабли, жавобгар ҳисобидан 8.035.275 сўм ундиришни лозим топади.

Ўзбекистон Республикаси Фуқаролик кодексининг 333-моддасига асосан, қарздор айби булган тақдирда мажбуриятни бажармаганлиги ёки лозим даражада бажармаганлиги учун, агар қонун ҳужжатларида ёки шартномада бошқача тартиб белгиланмаган бўлса, жавоб беради.

Бундан ташқари Ўзбекистон Республикасининг “Хўжалик юритувчи субъектлар фаолиятининг шартномавий ҳуқуқий базаси тўғрисида”ги қонунда тўловлар кечиктирилган ҳар бир кун учун жавобгар 0,4 % миқдориди пеня тўлаши белгиланган боис, даъвогарнинг жавобгар ҳисобидан 27.01.2017 йилга қадар кечиктирилган тўловлар учун 1.455.008,06 сўм пеня ундириш талаби асослидир.

Бироқ, Ўзбекистон Республикаси Олий хўжалик суди Пленумининг 2007 йил 15 июндаги “Мажбуриятларни бажармаганлик ёки лозим даражада бажармаганлик учун мулкий жавобгарлик тўғрисидаги фуқаролик қонун ҳужжатларини қўллашнинг айрим масалалари ҳақида”ги 163-сонли Қарори 4-бандига кўра ҳамда Ўзбекистон Республикаси Фуқаролик кодексининг 326-моддасига мувофиқ, суд қарздор томонидан мажбуриятларнинг бажарилиш даражасини, мажбуриятда иштирок этувчи тарафларнинг мулкий аҳолини, шунингдек кредитдорнинг маффаатларини эътиборга олиб, неустойка миқдорини камайтиришга ҳақли.

Шу боис, суд даъво талабидиги пеня суммасини 140.000 сўмгача камайтиришни лозим топади.

Ўзбекистон Республикаси Хўжалик-процессуал кодексининг 95-моддасига асосан, суд харажатлари ишда иштирок этувчи шахсларга уларнинг қаноатлантирилган даъво талаблари миқдорига мутаносиб равишда юкланади.

Юқоридиги ҳолатларни инобатга олиб, суд даъвогарнинг даъво талабини қисман қаноатлантиришни, ишни кўриш билан боғлиқ суд харажатларини жавобгар зиммасига юклашни лозим топиб, Ўзбекистон Республикаси Хўжалик процессуал кодексининг 95,135-138,145-моддаларини қўллаб,

Қ А Р О Р Қ И Л Д И:

Даъвогарнинг даъво аризаси қисман қаноатлантирилсин.

100-мактаб ҳисобидан «SUVSOZ» Давлат унитар корхонаси фойдасига 8.035.275 сўм асосий қарз, 140.000 сўм пеня ва 7.200 сўм почта харажати ундирилсин.

Даъво талабларининг қолган қисмини қаноатлантириш рад этилсин.

100-мактаб ҳисобидан республика бюджетига 149.775 сўм давлат божи ундирилсин.

Ҳал қилув қарори қонуний қучга киргандан кейин ижро варақалари берилсин.

Маъзур ҳал қилув қарори устидан у қабул қилинган кундан бошлаб бир ой муддат ичиди Тошкент шаҳар хўжалик судига апелляция тартибидида шикоят (протест) қилиши мумкин.

Судья

У.Суёнов

Сувни ҳисобга олиш асбобини кўздан кечиришига йўл қўймаганда

* Барча гуруҳ истеъмолчилари асоссиэ равишда Сув таъминот ташкилоти вакилининг сувни ҳисобга олиш асбобини кўздан кечиришини таъминламаганларида, сув сарфи аввалги уч ой учун ўртача сарф бўйича ҳисоблаб чиқилади. Агар сувни ҳисобга олиш асбобининг кейинги (навбатдаги) кўрсаткичи ёзиб олиниши вақтига келиб истеъмолчи(лар) такроран Сув таъминот ташкилоти вакилининг сувни ҳисобга олиш асбобини кўздан кечиришига йўл қўймасалар, сарфланган сув миқдори I гуруҳ истеъмолчилари учун — ушбу Қоидалар 87-бандининг «а» кичик банди бўйича, II ва III гуруҳ истеъмолчилари учун ушбу Қоидалар 87-бандининг «б» кичик банди бўйича ҳисоб-китоб қилинади.



Ўзбекистон Республикаси Вазирлар Маҳкамасининг 2013 йил 6 ноябр 300-сон қарори

Республиканинг Иссиқлик ва Сув Таъминоти Ташкилотларини Молиявий Соғломлаштириш чора-тадбирлари тўғрисида

- 2013 йил 1 декабрдан Сувни ҳисобга олиш асбоби мавжуд бўлмаганда, ичимлик сув хизматлари учун тўловлар қонунчиликда кўрсатилган истеъмол нормаларига кўра, белгиланган тарифларга орттирилувчи 1,5 коэффицентини қўллаш йўли билан амалга оширилади.
- Фуқаролар пропискадан ўтказилмаган хонадонларда, сувни ҳисобга олиш асбоби мавжуд бўлмаганда, ичимлик сув ва канализация хизматлари учун тўловлар қонунчиликда кўрсатилган истеъмол нормаларига кўра, белгиланган тарифларнинг орттирилувчи коэффицентини қўллаш йўли билан: **1 ва 2 хонали уйларда — 1 киши ҳисобидан; 3 хонали уйларда — 2 киши ҳисобидан; 4 хонали уйларда — 3 киши ҳисобидан; 5 хонали уйларда — 4 киши ҳисобидан ва х.к. амалга оширилади.**

Сув таъминоти ва оқова сувни чиқариш тизимларида кўрсатиладиган хизматлар ҳажмини ҳисобга олиш

Истеъмолчи томонидан сарфланган сув ҳажми ушбу Қоидаларга мувофиқ ўрнатилган сувни ҳисобга олиш асбоби кўрсаткичлари бўйича аниқланиши лозим.

Мулк эгаси ўзгарганда янги мулкдор сувни ҳисобга олиш асбобини қайта рўйхатдан ўтказиши шарт. Сувни ҳисобга олиш асбоби қайта рўйхатдан ўтказилмаган ҳолатларда II ёки III гуруҳ истеъмолчилари ёзма огоҳлантирилиб, сувни ҳисобга олиш асбобининг кўрсаткичлари ўзаро ҳисоб-китоблар учун қабул қилинмайди. Ҳисоб-китоб ушбу Қоидалар 87-бандининг «б» кичик банди бўйича амалга оширилади.

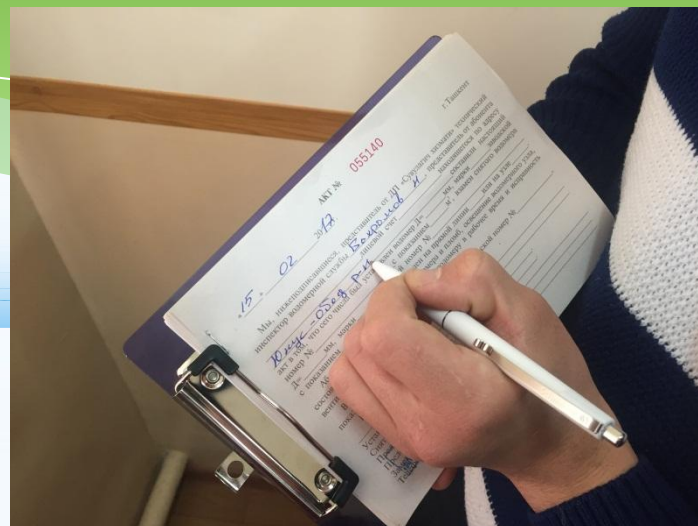

Сув истеъмоли нормаси

* Сувни ҳисобга олиш асбоби билан таъминланмаган истеъмолчилар томонидан сарфланган сув миқдори қуйидагича аниқланади:

* Аҳоли истеъмолчилари учун — Қорақалпоғистон Республикаси Вазирлар Кенгаши, вилоятлар ва Тошкент шаҳар ҳокимликлари томонидан тасдиқланган амалдаги сув истеъмоли нормаларига мувофиқ, сув бериш жадвалидан қатъи назар сув истеъмоли нормаси қуйидагича ҳисобланади.

* КМК (СНиП) 2.04.02 — 97-га кўра сув сарфи нормаси;

Тариф ва таъминланганлик даража (Код благоустройства) намуна

Декларацияга асосан, Реестр № 20-ТГ-2016 йил 13 сентябрдаги Тошкент шаҳар молия бўлими томонидан тасдиқланган. Тошкент шаҳри бўйича 2016 йил 1 октябрдан амал қилади.

1. Аҳоли учун: $1 \text{ м}^3 = 180 \text{ сўм}$ 1,5 коэффициент билан = 270 сўм;

2. Оқава сувлар учун: $1 \text{ м}^3 = 115 \text{ сўм}$

№	Таъминланганлик тури	Меъёр бўйича бир одамга сув сарфи (л/кун)	Меъёр бўйича оқва сув сарфи бир одамга (л/кун)	Бир киши учун бир ойлик тариф, сўм	Хисоблагич бўйича 1м3 учун тариф, сўм
Оқва сув тармоғи мавжуд бўлмаган хонадонлар учун:					
1	Сув тармоғи кўчада мавжудлиги	49	0	402,4	180
2	Сув тармоғи фақатгина ховлида мавжудлиги	155	0	1 272,9	180
3	Ховлида сув тармоғи, ванна, душ, раковина, иститиш тизими мавжудлиги	277	0	2 274,9	180
Оқва сув тармоғи мавжуд бўлган хонадонлар					
4	Ховлида сув тармоғи, ванна, душ, раковина, иститиш тизими мавжудлиги	389	389	4 555,3	295
5	Марказлашган совук сув ва иссиқ сув билан таъминланган кўп қаватли хонадонлар	330	660	5 018,7	410
6	Марказлашган совук сув ва иссиқ сув билан таъминланган умумий ётоқхоналар (общежитиях коридорная система)	171	342	2 600,6	410

№	Бир киши учун бир ойлик тарифнинг хисобланиши	Меъёр бўйича бир одамга сув сарфи (л/кун)	Меъёр бўйича оква сув сарфи бир одамга (л/кун)	Бир киши учун бир ойлик тариф, сўм	Хисоблагич бўйича 1м3 учун тариф, сўм
Оқава сув тармоғи мавжуд бўлмаган хонадонлар учун:					
1	49л*365кун/12ой*180сўм*1,5коэф./1000л=402,4 сўм	49	0	402,4	180
2	155л*365кун/12ой*180сўм*1,5коэф./1000л=1272,9 сўм	155	0	1 272,9	180
3	155л*365кун/12ой*180сўм*1,5коэф./1000л=2 274,9 сўм	277	0	2 274,9	180
Оқава сув тармоғи мавжуд бўлган хонадонлар					
4	389л*365кун/12ой*180сўм*1,5коэф./1000л+389л*365кун/12ой*115сўм/1000л=4 555,3 сўм	389	389	4 555,3	295
5	330л*365кун/12ой*180сўм*1,5коэф./1000л+660л*365кун/12ой*115сўм/1000л=5018,7 сўм	330	660	5 018,7	410
6	171л*365кун/12ой*180сўм*1,5коэф./1000л+342л*365кун/12ой*115сўм/1000л = 2600,6сўм	171	342	2 600,6	410

Сарфланаётган сувлар миқдорини ҳисоблаш формуласи (Қоидалар 87-бандининг «а» кичик банди)

дов-дарахтларни суғоришда, қуйидаги формула бўйича ҳисобланган сув миқдорига:

* $Q = S \times n$; литр

* бу ерда:

* Q — суткасига бир марта суғориш шарти билан, дов-дарахтларни суғоришга сарфланган сув миқдори;

* S — суғориладиган майдон, кв.м.;

* n — маҳаллий шароитларни ҳисобга олган ҳолда тасдиқланган бир м² ни суғориш Қорақалпоғистон Республикаси Вазирлар Кенгаши, вилоятлар ва Тошкент шаҳар ҳокимликлари томонидан тасдиқланган бир м² ни суғориш нормаси;

* йўлаклар ва тротуарларга сув сепилганда, қуйидаги формула бўйича ҳисобланган сув миқдорига:

* $Q = S \times n$; литр

* Бунда:

* Q — тротуар ва йўлакларга суткасига бир марта сув сепилганда сарфланган сув миқдори;

* S — сув сепиладиган майдон, кв.м.;

* n — маҳаллий шароитларни ҳисобга олган ҳолда Қорақалпоғистон Республикаси Вазирлар Кенгаши, вилоятлар ва Тошкент шаҳар ҳокимликлари томонидан тасдиқланган амалдаги сув истеъмоли бир м²га сув сепиш нормаси;

ичимлик сувдан ёзги душ учун фойдаланилганда қуйидаги формула бўйича ҳисобланган сув миқдорига:

$$Q = N \times n; \text{ литр}$$

Бунда:

Q — бир кишига сув сарфи;

n — КМК (СНиП) 2.04.02 — 97.га кўра сув сарфи нормаси;

N — кишилар сони;

автомашиналарни ювишга ичимлик сув ишлатилган тақдирда, қуйидаги формула бўйича ҳисобланган сув миқдорига:

$$Q = N \times n; \text{ литр}$$

Бунда:

Q — бир марта ювишга;

n — сув сарфи нормаси;

N — машиналар сони;

ичимлик сувдан чорва молларини сақлашда фойдаланилган тақдирда қуйидаги формула бўйича ҳисобланган сув миқдорига:

$$Q = N \times n; \text{ литр}$$

Бунда:

n — КМК (СНиП) 2.04.02 — 97.га кўра сув сарфи меъёри;

N — чорва моллари бош сони;

ичимлик сувдан ҳовлидаги ҳовузларни тўлдириш учун фойдаланилган тақдирда қуйидаги формула бўйича ҳисобланган сув миқдорига:

$$Q = V \times n; \text{ литр}$$

Бунда:

V — ҳовуз ҳажми, куб.м;

n — ҳар суткада ҳовуз умумий ҳажмининг 10 фоизи миқдорида етказиб берган ҳолда ойига уч марта ҳисобидан ҳар ойдаги ойлик тўлдириш миқдори;

б) Юридик ташкилотлари истеъмолчилари учун ҳисоблаш асосий ичимлик сув тармоғи уланмасининг сув ўтказиш қуввати бўйича қуйидаги формула билан амалга оширилади:

Совуқ сув ва оқава сув хизматлари учун меъёр қоидаларига асосан қўлланиладиган тарифлар.

1) Тариф декларацияга асосан, Реестр № 20-ТГ-2016 йил 13 сентябрдаги Тошкент шаҳар молия бўлими томонидан тасдиқланган. Тошкент шаҳри бўйича 2016 йил 1 октябрдан амал қилади.

2) КМК (СНиП) 2.04.02 — 97.га кўра сув сарфи меъёри;

1. Аҳоли учун $1 \text{ м}^3 = 180 \text{ сўм}$; коэффициент билан $1,5 = 270 \text{ сўм}$;

2. Оқава сувлар учун $1 \text{ м}^3 = 115 \text{ сўм}$;

Хизматлар учун сув сарфи:

<u>Уй хайвонлари ва паррандалар:</u>	Сув сарфи меъёри (бир ойга)	Тариф	Бир ойга
Катта шохли қора мол	$1,95 \text{ м}^3$	270	526,5 сўм
кичик шохли қора мол	$0,75 \text{ м}^3$	270	202,5 сўм
От	$1,65 \text{ м}^3$	270	445,5 сўм
Чучка	$0,45 \text{ м}^3$	270	121 сўм
Қўй, эчки	$0,24 \text{ м}^3$	270	64,8 сўм
Қуш	$0,024 \text{ м}^3$	270	6,48 сўм

Суғориш – 1 м² майдон учун: (суғориш мавсўми 1 апрелдан 1 октябргача)

	Бир ойлик меъёр сарфи	Тариф м ³ нархи	Бир ойга	Мавсўми й меъёр сарфи	Мавсўмга (6 ой)
Йўлаклар ва тротуарларга	0,045м ³	270	12,15 сўм	0,27 м ³	72,9 сўм
Дов-дарахт, сабзаёт экинлари, газон, ва бошқалар суғориш учун	0,55м ³	270	148,5 сўм	3,29 м ³	888,3 сўм

Мисол: йўлак $10\text{м}^2 * 0,045\text{м}^3 * 270 = 121,5$ сўм (ойига) $121,5$ сўм * 6 мес.(мавсум) = **729 сўм.**

Ёзги душ:

1 одамга - $2,2\text{м}^3 / \text{ой} * 270$ сўм = 594 сўм (оқава сув мавжуд эмас)

$2,2\text{м}^3 / \text{ой} * 385$ сўм = 847 сўм (оқава сув мавжуд)

Автомашина:

1 автомашинага – $3 \text{ м}^3/\text{ой} * 270$ сўм = 810 сўм (оқава сув мавжуд эмас),

1 автомашинага – $3 \text{ м}^3/\text{ой} * 385$ сўм = 1 155 сўм (оқава сув мавжуд).

АЙЛАНА БАССЕЙН:

Айлана бассейни хажмини хисоблаш: (1 ойда – 3 марта тўлдириш)

$$Q = \pi * R^2 * h; \text{ м}^3 * \text{тариф},$$

π – узгармас бирлик – 3,14; R- радиус, h- буйи

Бу ерда R = 1,5м h=1,8м R² = 1,5м * 1,5м = 2,25м

Мисол: Q=3,14 * 2,25*1,8(h)=12,72м³*385сўм = **4897,2 сўм** (1 та тўлдириш- хар 10 кунда).

Бассейин хажми бўйича кунлик қўшимча қўйиш 10%, 1 ойда 300% - 3 марта тўлдириш.

Жами: 1 ойда қўшимча қўйиш билан = 6 та тўлдириш * 4897,2 сўм = **29373,2 сўм**

Ёзги мавсўм = 18 та тўлдириш * 4897,2 сўм = **88149,6 сўм**

ТЎРТБУРЧАК БАССЕЙН:

Тўртбурчак бассейни хажмини хисоблаш: (1 ойда – 3 марта тулдириш)

$$Q = a * b * c; \text{ м}^3 * \text{тариф},$$

бу ерда: a-узунлиги – 3м, b-эни – 3м, c-бўйи – 2м.

Мисол: Q=3м * 3м * 2м = 18м³(хажм) * 385сўм = **6930 сўм** (1 та тўлдириш- хар 10 кунда).

Бассейин хажми бўйича кунлик қўшимча қўйиш 10%, 1 ойда 300% - 3 марта тўлдириш.

Жами: 1 ойда қўшимча қўйиш билан = 6 та тўлдириш * 6930 сўм = **41580 сўм 00 тийин**

Ёзги мавсўм = 18 та тўлдириш * 6930 сўм = **124740 сўм**

*

Қабул қилинаётган оқова сувлар миқдори

$$Q = F * h * v * t$$

бунда:

- * Q — қабул қилинаётган оқова сувлар миқдори;
 - * F — чиқиш кесмаси майдони(ички диаметр бўйича), м²;
 - * h — оқова сув чиқиш (йўли)нинг тўлдирилиши 1га тенг этиб қабул қилинади;
 - * v — оқова сувнинг оқиш тезлиги — 1,5 м/сек;
 - * t — оқова сувнинг чиқарилиш вақти, суткасига 24 соат этиб қабул қилинади.
- * Ичимлик сув ва оқава сув тармоқлари ҳамда қурилмаларига ўзбошимчалик билан уланиб олинганлик аниқланган тақдирда, сарфланган сув ва қабул қилинган оқова сувлар миқдори мазкур Қоидаларнинг 87-бандига мувофиқ, уланишнинг сув узатиш қуввати бўйича қуйидаги кундан бошлаб ҳисоб-китоб қилинади:
- * ўзбошимчалик билан уланиш аниқлангунга қадар охириги текшириш далолатномаси тузилган кундан;
 - * агар ўзбошимчалик билан уланиш Сув таъминот ташкилотига тегишли тармоқ ва қурилмаларга нисбатан бўлган бўлса, ўзбошимчалик билан уланиш кундан бошлаб у аниқлангунга қадар, бироқ даъво муддатидан кўп бўлмаган ҳолда ҳисобланади. Агар ўзбошимчалик билан уланиш санасини ҳужжат билан тасдиқлашнинг имкони бўлмаса, у ҳолда ўзбошимчалик билан уланиб фойдаланиш даври даъво даври муддатига тенг бўлади.

Қабул қилинаётган оқова сувлар миқдори

Мисол: Қувур кесими юзаси 100 мм бўлганида:

$$\begin{aligned} Q &= F * h * v * t = \pi d^2 / 4 * h * v * t = \\ &= 3,14 * 0,10^2 / 4 * 1 * 1,5 * 3600 = \\ &= 3,14 * 0,01 / 4 * 1 * 1,5 * 3600 = \\ &= 42,39 \text{ м}^3 / \text{соат} \end{aligned}$$

□ Мисол: $Q = 42,39 \text{ м}^3 / \text{соат} * 24 \text{ соат} * 550 \text{ сўм (тариф)} * 30 \text{ кун}$
 $= 10\,682\,282 \text{ сўм бир ойга.}$

Ўзбошимчалик билан уланиш

- Фаолият кўрсатаётган коммунал сув таъминоти ва канализация тизимларига (шу жумладан, сув олиш колонкалари ва ўт ўчириш гидрантлари, уйнинг киритма ва чиқувларига ҳам) ўзбошимчалик билан уланиб олиш, шунингдек ушбу тизимлардан ўзбошимчалик билан фойдаланиш тақиқланади.
- Коммунал сув таъминоти ва канализация тизимларига (юримдик ва жисмоний шахслар томонидан) ўзбошимчалик билан уланиш ҳолатлари аниқланган тақдирда, Сув таъминот ташкилоти вакили томонидан икки нусхада далолатнома тузилади, улардан бир нусхаси ўзбошимчалик билан уланиб олган субъектга шахсан топширилади, Сув таъминот ташкилотига қоладиган нусхага имзо қўйдирилади. Ушбу далолатнома ўзбошимчалик билан уланганнинг жавобгарлик даражасини ва Сув таъминот ташкилотига етказилган зарарни аниқлаш учун асос бўлади ҳамда Сув таъминот ташкилоти ушбу Қоидалар 87- бандига мувофиқ сув сарфи ва оқова сувларни чиқарганлик учун тўлов сўммаларини тўлаш учун уланма эгасига тўлов ҳужжатини ёзиб беради.
- Коммунал сув таъминоти ва канализация тизимларига ўзбошимчалик билан уланиш ҳолати аниқланган тақдирда ушбу уланиш истеъмомлчи ёки Сув таъминот ташкилоти ходими томонидан дарҳол узиб қўйилиши лозим, бажарилган ишларнинг харажатларини қолаш истеъмомлчи зиммасига юкланади.

□ Ичимлик сув ва канализация тармоқлари ҳамда қурилмаларига ўзбошимчалик билан уланиб олинганлик аниқланган тақдирда, сарфланган сув ва қабул қилинган оқова сувлар миқдори мазкур Қоидаларнинг 87-бандига мувофиқ, уланишнинг сув узатиш қуввати бўйича қуйидаги кундан бошлаб ҳисоб-китоб қилинади:

□ ўзбошимчалик билан уланиш аниқлангунга қадар охириги текшириш далолатномаси тузилган кундан;

□ агар ўзбошимчалик билан уланиш Сув таъминот ташкилотига тегишли тармоқ ва қурилмаларга нисбатан бўлган бўлса, ўзбошимчалик билан уланиш кунидан бошлаб у аниқлангунга қадар, бироқ даъво муддатидан кўп бўлмаган ҳолда ҳисобланади. Агар ўзбошимчалик билан уланиш санасини ҳужжат билан тасдиқлашнинг имкони бўлмаса, у ҳолда ўзбошимчалик билан уланиб фойдаланиш даври даъво даври муддатига тенг бўлади.



I гуруҳ истеъмолчилари учун қуриш ёки реконструкция қилиш даврида, турар жойга (ер участкасига) эгалик ҳуқуқи бошланган вақтдан бошлаб 1 ой муддатда ўрнатиш мажбурий бўлганда, сув таъминоти ва (ёки) оқова сувни чиқариш хизматлари учун тўловларни ҳисоблаш сувни ҳисобга олиш асбоби кўрсаткичларига мувофиқ амалга оширилади. Сувни ҳисобга олиш асбоби бўлмаган ёки у 1 ой муддатда ўрнатилмаган ҳолатларда сув таъминоти (оқова сувни чиқариш) учун тўловлар мазкур Қоидалар 87-бандининг «б» кичик бандига мувофиқ ичимлик сув тармоғининг ўтказиш қувватига кўра амалга оширилади. $Q=M \cdot F \cdot \sqrt{2g} \cdot H \cdot t$

Сув ва оқова сув миқдори

- Истеъмолчиларнинг коммунал канализация тизимига чиқариладиган **оқова сувлари миқдори** коммунал сув таъминоти тизимидан **сарфланган сув миқдорига тенг** деб қабул қилинади.
- Марказлаштирилган иссиқ сув таъминоти мавжуд турар жой ва нотурар жой хоналаридан чиқадиган оқова сув миқдори истеъмолчилари учун Қорақалпоғистон Республикаси Вазирлар Кенгаши, вилоятлар ва Тошкент шаҳар ҳокимликлари томонидан тасдиқланадиган қарор билан белгиланган коэффициентга кўра, (**жисмоний шахслар учун 2 коэффициентдан ошмаган** ҳолда), маҳаллий шароитлардан келиб чиқиб белгиланади.

Доимий ичимлик сув билан таъминланмаган хонадонлар

Кўп квартирали турар жойларнинг юқори қаватларидаги хонадонлар доимий ичимлик сув билан таъминланмаган ва сувни ҳисобга олиш асбоблари ўрнатилмаган ҳолатларда, бу хонадон эгаларининг сув сарфи маҳаллий давлат ҳокимияти органлари томонидан белгиланган кўчадаги сув манбаларидан сув олиш нормалари бўйича, хусусий уй-жой эгалари ширкатлари ва Сув таъминот ташкилоти вакиллари иштирокида сув бўлмаган кунлар учун тузилган далолатнома асосида ҳисобланади.



Сув ҳисобга олиш асбоби мавжуд бўлмаган ҳолатларда II ва III гуруҳ истеъмолчилари билан — ушбу Қоидалар 87-бандининг «б» кичик бандида белгиланган тартибда, истеъмолчиларнинг тегишли гуруҳлари учун белгиланган тарифларни қўллаш йўли билан. Иссиқлик таъминоти, Сув таъминот ташкилотлари, идоралар турар жой фонди ва ётоқхоналар (Ўзбекистон Республикаси Мудофаа вазирлиги бундан истисно), бюджет ташкилотлари, диний ташкилотлар, фуқароларнинг ўзини ўзи бошқариш органлари, хусусий уй-жой эгалари ширкатлари (ўз эҳтиёжлари учун) ичимлик сув ва оқова сувни чиқариш хизматлари учун тўловларни жисмоний шахслар учун белгиланган тарифлар бўйича, қўшимча қиймат солиғини қўллаган ҳолда амалга оширадилар.



Давлат ва идора турар жой фонди (турар жойлар, ётоқхоналар)да истиқомат қилувчи жисмоний шахслар, ичимлик сув ва оқова сувни чиқариш хизматлари учун тўловларни ушбу идораларнинг фойдаланувчи органлари орқали, ўзлари мансуб бўлган гуруҳ тарифларига мувофиқ амалга оширадилар.

□ Ичимлик сувдан дов-дарахтларни суғориш учун фойдаланилишига қуйидаги истисно ҳолатларда йўл қўйилади: ирригация суви бўлмаганда, Сув таъминот ташкилоти қуввати мавжуд бўлганда ва маҳаллий давлат ҳокимияти органлари томонидан тасдиқланган жадвал бўйича, фақат тунги вақтда (соат 00–00 дан соат 05–00 гача) йўл қўйилади.



□ Дов-дарахтлар расмий рухсатсиз ёки кўрсатилган вақтдан бошқа вақтда суғорилган ҳолатларда, бир ойда фойдаланилган сув учун тўлов — I гуруҳ истеъмолчилари учун ушбу Қоидалар 87-бандининг «а» кичик банди бўйича, II ва III гуруҳ истеъмолчилари учун ушбу Қоидалар 87-бандининг «б» кичик банди бўйича ҳисобланади.





Ҳисоб-китоб даврида сувни ҳисобга олиш асбоби кўрсаткичлари истеъмолчи томонидан тақдим этилмаган ҳолатларда Сув таъминот ташкилоти ушбу ва кейинги давр ҳисоб-китобларини ичимлик сув ва оқова сув сарфининг ўртача суткалик нормаси асосида, шу ойда амалда бўлган тарифлар бўйича истеъмолчи томонидан кейинги кўрсаткичлар тақдим этилгунгача (ёки Сув таъминот вакили томонидан сувни ҳисобга олиш асбоби кўрсаткичлари назорат учун олиниб, қайд қилингунгача) амалга ошириш ҳуқуқига эга.

□ Истеъмолчи томонидан кейинги кўрсаткичлар тақдим этилган ёки Сув таъминот вакили томонидан сувни ҳисобга олиш асбоби кўрсаткичлари назорат учун олиниб, қайд қилинган тақдирда Сув таъминот ташкилоти ишлатилган ичимлик сув ва чиқарилган оқова сув ҳажмини ўртача суткалик сарф ҳисобида, сувни ҳисобга олиш асбобининг аввалги қайд қилинган кўрсаткичи давридан бошлаб қайта ҳисоб-китоб қилиши лозим. Бунда тўловлар қайта ҳисоб-китоб қилинаётган ойдаги тарифлар асосида ҳисоблаб чиқилади.

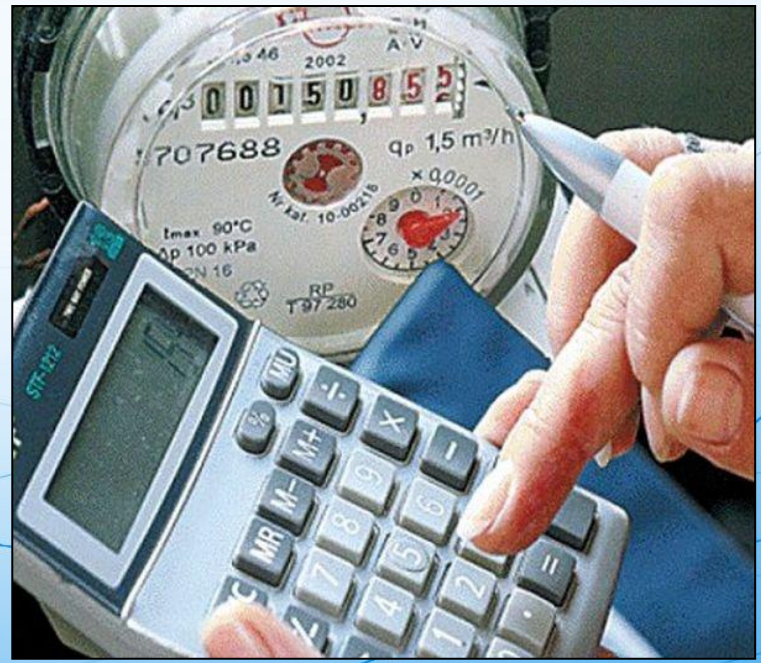

- I гуруҳ истеъмолчилари, аванс тариқасида, коммунал хизматлар учун 12 ойдан кўп бўлмаган муддатга тўловларни аввалдан амалга ошириб қўйган бўлсалар, улар шу вақт мобайнида тарифларнинг ўзгариши туфайли тўланадиган қўшимча тўловлардан озод этиладилар. Ичимлик сув таъминоти ва оқова сув хизматлари учун тўловлар I гуруҳ истеъмолчилари тарафидан ҳар ойда, (ўтган ой учун) ойнанинг 10-кунидан бошлаб амалга оширилиши лозим.
- II ва III гуруҳ истеъмолчилари ичимлик сув таъминоти ва оқова сув хизматлари учун календарь ой тугагандан кейин 30 кун мобайнида тўловларни тўлиқ амалга оширишлари лозим.
- Тўловнинг шартномада белгилангандан кечиктирилган ҳар бир куни учун — юридик шахслар 0,4%, жисмоний шахслар эса 0,1% пеня тўлайдилар. Аммо бу кўрсаткич жами кечиктирилган сўмманинг 50 фоизидан ошмаслиги лозим.



Сув таъминот ташкилотларининг касса орқали ўтказмасдан, аҳолидан мустақил равишда нақд пул йиғиши тақиқланади.



Серияси IPB L ПАТТА № 1390441 0402005
 24.06.2016 й.

Кимдан	ДЕБЕТ	Сумма
Ҳусанов Ш	51130.62	430.000
Тўловчи манзили	Хисоб № 030	
Оловчи банк	КРЕДИТ	Умумий
Уловчи	1-ХII	Ўтган йил
Код	2016	Жорий йил
Сумма	№№ Хисоб	Пеня
Эзув билан	сўм	тигин

Ўлов номи
 Ш йил
 им томонидан берилган
 азоратчи

Бухгалтер
 Кассир

© Ўзбекистон ИМДР Р-4017-2014



* Истеъмолчига етказилган сув ва қабул қилинган оқова сувлар учун ҳисоб-китоблар қуйидаги тартибда амалга оширилади:

истеъмолчиларнинг II гуруҳи (бюджет ташкилотлардан ташқари) ва III гуруҳи билан — аванс тўловлари тартибида, белгиланган муддатда тўлиқ ҳисоб-китоб қилиш шарти билан ёки Сув таъминот ташкилоти томонидан ҳисоб варақаси (счёт-фактура)лар тақдим этиш орқали;

* истеъмолчиларнинг I гуруҳи билан — Сув таъминот ташкилоти томонидан ишлатилган ичимлик сув ва чиқарилган оқова сувлар учун тўлов талабномалари ёки ҳисоб варақаларини тақдим этиш ёхуд, истеъмолчиларнинг ўзлари (ўз-ўзига хизмат орқали), ойма-ой ҳисоб тўловларини расмийлаштириш йўли билан;

* кўчадаги сув манбаларидан фойдаланувчи фуқаролар билан маҳаллий давлат ҳокимияти органлари томонидан белгиланган муддатлар асосида Сув таъминот ташкилоти томонидан тўлов талабномаларини тақдим этиш орқали. Фуқаролар маҳаллий манбадан сув истеъмол қилаётган бўлсалар ва бу сув тегишли органлар томонидан ичишга яроқли деб ҳисобланган бўлса, улар кўчада сув манбаларидан фойдаланганлик учун тўловлардан озод қилиниши мумкин;

* истеъмолчиларнинг II гуруҳи билан — сув таъминоти ва оқова сувни чиқариш хизматлари учун Ўзбекистон Республикаси Молия вазирлиги Ғазначилигининг ҳудудий бўлинмалари орқали ўзаро ҳисоб-китоб қилишга ўтказилган бюджет ташкилотлари томонидан, Сув таъминот ташкилоти тақдим этадиган счёт-фактуралар бўйича ҳар ойда амалга оширилади.

* Ичимлик сув таъминоти ва оқова сув хизматлари учун тарифлар ўзгарганда, санасидан қатъи назар, ушбу хизматлар юзасидан истеъмолчи билан тузилган шартнома ўз кучини сақлаб қолади ва истеъмолчи кўрсатилган хизматлар учун, янги тарифлар асосида, улар киритилган санадан эътиборан тўловларни амалга ошириши шарт.

* Ичимлик сув таъминоти ва оқова сув хизматлари учун тўловлар истеъмолчининг танлови бўйича чекланмаган равишда, нақд ёки пул ўтказиш (тўлов ҳужжати ёки тўлов топшириқномаси бўйича) орқали пул маблағлари билан, шунингдек пластик карточкалардан почта ёки электрон алоқа тизимлари воситасида пул ўтказиш йўли билан ҳам амалга оширилади.

Кириш қувурини ўчириш

II ва III гуруҳ истеъмолчилари тўлов ҳужжатлари бўйича икки ҳафта давомида тўловларни амалга оширмасалар, Сув таъминот ташкилоти қолган 7 кун давомида қарздорлик тўловларини амалга ошириш шартлиги ҳақида уларни ёзма огоҳлантиради. Огоҳлантириш муддати ўтгач қарз қопланмаса, Сув таъминот ташкилоти истеъмолчининг кириш қувурини ёпиш ҳуқуқига эга. Истеъмолчи, аввал мавжуд бўлган қарзларини тўлагандан сўнг, нархларни тартибга солиш органи ва калькуляциянинг монополияга қарши органи томонидан белгиланган тартибда кириш қувурини ўчириш ва ёқиш хизматлари учун тўловларни амалга оширгач, ичимлик сув бериш қайта тикланади.

□ Ҳисоб-китобларнинг нотўғри қилинганлиги (тарифларнинг нотўғри ҳисобга олинганлиги ва шу каби ҳолатлар) тўғрисида ёзиладиган эътирознома тўлов ҳужжати олингандан кейин 5 кун муддатда Сув **таъминот** ташкилотига тақдим этилиши керак. Эътирознома истеъмолчини тўлов ҳужжатида кўрсатилган сўммани тўлиқ ва белгиланган муддатда тўлашдан озод қилмайди.

□ Эътирознома Сув **таъминот** ташкилоти томонидан 10 кун муддатда кўриб чиқилади. Улар асосли деб топилса, тўланган ортиқча сўмма кейинги тўлов ҳужжати ҳисобига ўтказилади. Истеъмолчи эътирознома кўриб чиқилганлиги тўғрисидаги маълумотдан, алоқа воситалари орқали, эътироз кўриб чиқилиши лозим бўлган муддат тугагандан кейин 3 кун муддатда хабардор қилиниши лозим. Кўрсатилган муддат ичида истеъмолчи хабардор қилинмаса, масала истеъмолчи фойдасига ҳал қилинган ҳисобланади.

□ I гуруҳ истеъмолчисининг Сув таъминот ташкилоти қарорига рози бўлмаслиги уни қўшимча тўлов ҳужжати бўйича тўловни белгиланган муддатда тўлаш мажбуриятидан озод этмайди. Қўшимча тўлов ҳужжати 10 кун муддатда тўланмаган тақдирда Сув таъминот ташкилоти тақдим этилган сўммани мажбурий тартибда ундириш юзасидан судга даъво аризаси киритади.

□ **Уйда вақтинча истиқомат қилувчи** (ёлловчи)лар истиқомат қилганда тўловлар ҳақиқатда **истиқомат қилаётганлар сонига** қараб амалга оширилади. I гуруҳ истеъмолчиси, ўзи яшаётган хонадонда (сувни ҳисобга олиш асбоби ўрнатилмаган бўлса) турувчилар сони кўпайиши(шу жумладан, вақтинчалик яшаётганлар ҳисобига) ёки камайиши ҳолатлари юзасидан, ўзгаришлар содир бўлган вақтдан бошлаб 5 иш кунидан кечикмай Сув таъминот ташкилотини ёзма равишда огоҳлантириши лозим. Бунда истеъмолчи, Сув таъминот ташкилоти, фуқароларнинг ўзини ўзи бошқариш органи вакиллари ва уйнинг асосий эгаси томонидан — уч томонлама далолатнома тузилади.

□ **Объект эгаси ўзгарганда** истеъмолчи чиқиб кетишидан 7 кун аввал дебиторлик қарзларини узиб, бу ҳақда Сув таъминот ташкилоти билан далолатнома имзолаши шарт. Истеъмолчи чиқиб кетгач, сувни ҳисобга олиш асбоби ва пломбаларнинг бутлиги учун жавобгарлик объектнинг янги эгаси зиммасига юкланади. Кўп квартирали турар жой ва якка тартибдаги уй-жой мулкдорлари ўзгарган тақдирда, I гуруҳ истеъмолчилари бу ҳақда Сув таъминот ташкилоти билан тузилган шартномада белгиланган муддатда ёзма равишда хабардор қилиши ва сарфланган сув ва (ёки) оқизилган оқова сувлар учун тўлиқ ҳисобкитоб қилиши шарт, янги мулкдор эса мулкдор ўзгарган кундан бошлаб 7 кун муддатда янги шартнома тузиши шарт.

Сув таъминот ташкилотининг мажбуриятлари ва жавобгарлиги

- сув истеъмоли белгиланган меъёр (лимит)лардан ортиб кетган ҳолатларда Сув таъминот ташкилотларига белгиланган тарифларга нисбатан орттирилувчи коэффициентни қўллаш;
- истеъмолчиларга сувни ҳисобга олиш индивидуал асбобларини ўрнатиш, белгиланган тартиб ва муддатларда уларни назоратдан ўтказиб туриш;
- I гуруҳ истеъмолчиларида — уч ойда бир марта, истеъмолчиларнинг II ва III гуруҳларида — кўпи билан бир ойда бир марта уларнинг ичимлик сув ва канализация хўжаликларини назоратдан ўтказиб туриш (сувни ҳисобга олиш индивидуал асбобларининг ишлаши ва пломбалари бутлигини кўздан кечириш, кўрсаткичларини ёзиб бориш), назорат юзасидан тегишли далолатномалар тузиш;
- йилнинг ҳар чорагида бир марта пломбалар бутлигини кўздан кечириш ва кўрсаткичларни ёзиб бориш, тегишли далолатномалар тузиш;
- ичимлик сув таъминоти ва оқова сувни чиқариш хизматлари тарифларидаги ўзгаришлар ҳақида улар амалда жорий қилинишидан 15 кун аввал оммавий ахборот воситалари ёки бошқа алоқа воситалари ёрдамида истеъмолчиларни хабардор қилиш;
- ичимлик сув таъминоти ва оқова сувни чиқариш хизматлари учун амалга оширилган тўловларнинг ҳолати, қарзларнинг йўқлиги ҳақидаги маълумотларни истеъмолчиларга бепул тақдим этиш;

Истеъмолчиларнинг мажбуриятлари ва жавобгарлиги

- Шартнома шартларини бажариш;
- ўзларининг ҳудудида ва тасарруфида бўлган коммунал ичимлик сув ва канализация тармоқлари ҳамда қурилмаларининг зарур даражада қўриқланишини таъминлаш, уларнинг бузилиши, сув босиши ва музлаб қолишига йўл қўймаслик, қудуқларнинг қопқоғини муз ва қордан тозалаш, Сув таъминот ташкилоти томонидан ўрнатилган пломбаларнинг сақланишини назорат қилиш, ер усти сув оқимларининг қудуқлар ёнидан оқизиб юборилишини таъминлаш, ёнғин гидрантларига кириб бориш йўлакларини тирбанд қилмаслик, ёнғин гидрантлари кўрсаткичларининг ишга яроқлилигини кузатиб бориш;
- сувни ҳисобга олиш асбобларида яққол кўриниб турган носозликлар аниқланганда алоқа воситалари орқали Сув таъминот ташкилотига хабар бериш;
- Сув таъминот ташкилоти билан тузилган шартнома доирасидаги мажбуриятларини бажариш, жорий ойнинг 23-25-санасида сувни ҳисобга олиш асбоблари кўрсаткичларини тўғри ва ўз вақтида қайд қилиб бориш, жорий ойнинг сўнгги санасигача Сув таъминот ташкилотига кўрсаткич — маълумотларни алоқа воситалари ёрдамида тақдим этиш ва тўловларни амалга ошириш;
- Сув қувурига ўзбонимчалик билан уланган, совуқ сувни ҳисобга олиш асбобларининг бузилишига атайлаб йўл қўйган, шунингдек кўрсаткичларни ўзгартириш мақсадида ҳисобга олиш асбобларига ташқаридан аралашган истеъмолчилар қонун ҳужжатларида назарда тутилган тартибда жавобгарликка тортиладилар.

Хулоса ва таклифлар

- ✓ Истеъмолчиларни 100% хатловдан ўтказиш ва биллинг базасига киритиш;
- ✓ Истеъмолчилар билан шартнома тузиш;
- ✓ Шартнома тузилгандан сўнг шартнома шартлари бажариш юзасидан ёзма хат орқали истеъмолчилар (бюджет ва юридик ташкилотлар)ни огохлантириш.
- ✓ Истеъмолчиларга ҳар ой ичимлик сув ва оқова сув хизматлари учун ҳисоб-китоб (начисления) қилиш.
- ✓ Ҳар ой истеъмолчиларга (бюджет ва юридик ташкилотлар) ўтган ой харажатлари тўлов топшириқномаларини банк ҳисоб рақамига жўнатиш.
- ✓ Юқори турувчи ташкилотларга маълумотларни фақатгина “Биллинг” базаси маълумотларига асосан тақдим этиш.
- ✓ Аҳоли истеъмолчилари билан ҳар 3 ойда, юридик истеъмолчилари билан 1 ойда далолатнома тузишни йўлга қўйиш ва мунтазам назорат қилиш.
- ✓ Муддати ўтган дебитор қарздор истеъмолчиларни судга бериш ва ичимлик суви ва оқова сув тармоғидан узишни йўлга қўйиш.

Биллинг онлайн ишлаш тизими

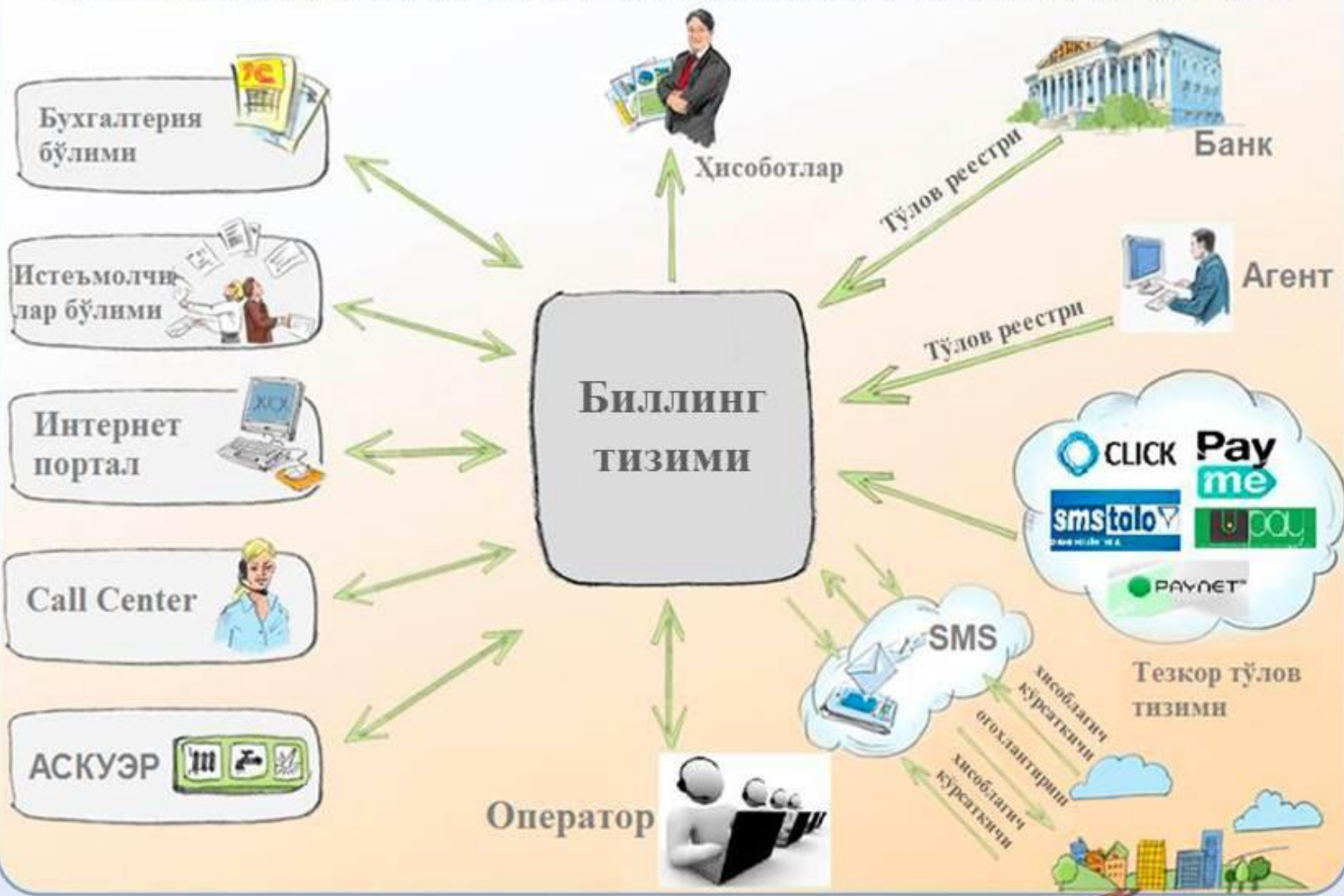

Банк ва Агент



- ✓ Аҳолидан коммунал ва бошка туловларни қабул қилиш;
- ✓ Назоратчи ёнланма кассирларни тулов патталри ва терминаллари билан таъминлаш;
- ✓ Назоратчи ёнланма кассирлар томонидан ундирилган пул маблағларини қабул қилиш;
- ✓ Туловларни Биллинг базасига киритиш;
- ✓ Кунлик тушган пул маблағлари туғрисида маълумот бериш;

Тезкор тўлов тизими



Истеъмомчилар бўлими

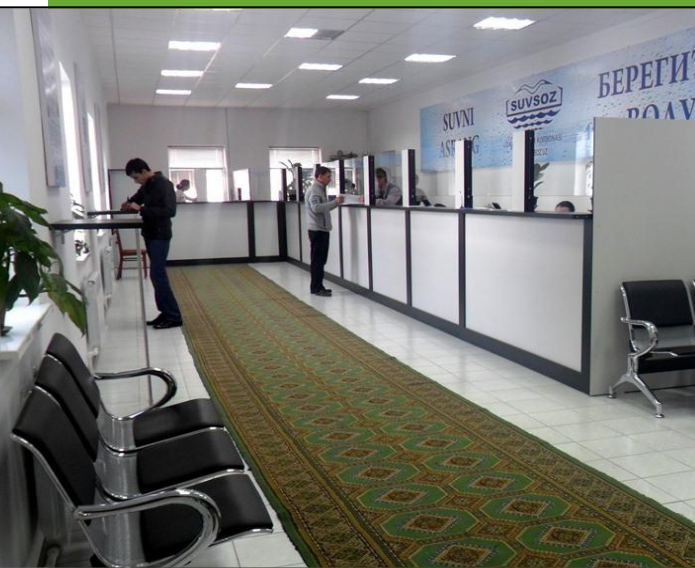

- Қонун ҳужжатларни билиши;
- Шартнома тузиши;
- Биллинг тизимни билиши;
- Қайта ҳисоб китиоб қилиши;
- Ҳисоблагич кўрсаткичларини олиши;
- Тулов хабарномасини ёзиши;
- Ҳужжатлар қабул қилиши;
- Малакали ва хушмомила;



Интернет портал

Истеъмолчилар учун маълумотлар
ва интерактив хизматлар.

http://www.

Новости

Персональный кабинет

Тарифы

НОВОСТИ

01.09.2016



Поздравляем с 25-ой годовщиной провозглашения независимости республики Узбекистан

ГУП "Сувсоз" хочет поздравить весь наш дружелюбный народ, с 25-ой годовщиной провозглашения независимости республики Узбекистан. С праздником, друзья!

[Читать подробнее >>>](#)

30.08.2016



О понижении давления холодной воды

В связи с производством ремонтно-профилактических работ на водоводах и водопроводных сетях и подготовкой к работе в осенний период 2016 года, ГУП «Сувсоз» извещает абонентов городского водопровода об отсутствии холодной воды и понижении давления на водопроводных сетях.

[Читать подробнее >>>](#)

01.07.2016



Требуются инспектора

ГУП «Сувсоз» объявляет набор специалистов по городу Ташкенту в районных отделах водосбыта: на должность инспектора 1-ой категории с заработной платой от 1 000 000 сум до 1 500 000 сум при выполнении плана заданий, а также выдаются проездные карточки.

[Читать подробнее >>>](#)

21.03.2016



Поздравляем с праздником Навруз!

А знаете ли вы, что...

Охват системой водоснабжения - 99,7%

Скачать документы:

[Правила водопользования](#)

[Квитанции](#)

[Договор на отпуск воды](#)

[Госповерка водомеров](#)

[Отчет с результатами анализов сбросов юридических лиц](#)

[Анкета-заявка в ДП "Суғулчағич хизмати"](#)

[Паспорт гос.услуги](#)

Горячая линия для населения Call center

150-69-66

ВОСПОЛЬЗУЙТЕСЬ НАШЕЙ УСЛУГОЙ ПЕРСОНАЛЬНЫЙ КАБИНЕТ

Получите всю информацию о своем счете за холодную воду и услуги сточных вод

WWW.SUVSOZ.UZ

150-69-66

ДП "СУГУЛЧАГИЧ ХИЗМАТИ"

SUVSOZ

Диспетчерская служба

1054

Хатлов ўтказиш далолатномаси (аҳоли)

Хатлов далолатномаси № 00001

«__» _____ 20__ й.

Ичимлик сув ва оқава хизматлари хўжалигини хатлов далолатномаси тузиш вақтида *Андижон вилояти* “Сувоқава” ДУК *Андижон шаҳри* филиали вакили ва истеъмолчи иштирокида, хусусий уй-жойда куйидагилар аниқланди:

1. Маҳалла _____
2. Манзил _____
3. Шахсий ҳисоб рақами _____
4. Уй эгасининг Ф.И.Ш. _____
5. Ободонлаштириш коди (тагига чизилсин) 01, 02, 03, 04, 05, 06.
6. Сув ўлчагич мавжудлиги (+/-) _____, кўрсаткичи _____ м³, тўланган _____ м³, носоз бўлса қайси санадан _____
7. Иккинчи тармоқ мавжудлиги (+/-) _____, Д _____ мм.
8. Уй қурилиши (янги) (+/-) _____, қайси санадан _____, тармоқ мавжудлиги Д _____ мм, _____
9. Рўйхатда турувчилар сони _____ одам сони, қайси санадан _____ Яшовчилар сони _____ одам сони, қайси санадан _____
10. Суғориш майдони (м²), томорқа _____, йўлак _____
11. Уй олдидаги суғориш майдони (м²), томорқа _____, йўлак _____
12. Иссикхона (ўлчами метрда), узунлиги _____ м, эни _____ м.
13. Уй ҳайвонлари мавжудлиги (қорамол, қўй, парранда ва хоказо) _____
14. Автоулов сони _____
15. Ховуз узунлиги _____ м, эни _____ м, чуқурлиги _____ м, Д _____ м
16. Истеъмолчи телефон рақами _____
17. Иш жойи _____
Илова: _____

- Истеъмолчининг имзоси _____
ДУК “СУВОҚАВА” вакили Ф.И.Ш. ва имзоси _____

НАЗОРАТЧИ ДАЛОЛАТНОМАНИ ТЎҒРИ ТУЛДИРИЛИШИГА МАЪСУЛДУР!

Хатлов далолатномаси № 00001

«10» _____ октябр 2016 й.

Ичимлик сув ва оқава хизматлари хўжалигини хатлов далолатномаси тузиш вақтида *Андижон вилояти* “Сувоқава” ДУК *Андижон шаҳри* филиали вакили ва истеъмолчи иштирокида, хусусий уй-жойда куйидагилар аниқланди:

15. Маҳалла _____ Навруз _____
16. Манзил _____ 1 тор Баҳор 50 уй _____
17. Шахсий ҳисоб рақами _____ 5-070-111 _____
18. Уй эгасининг Ф.И.Ш. _____ Комитов Рустам _____
19. Ободонлаштириш коди (тагига чизилсин) 01, 02, 03, 04, 05, 06.
20. Сув ўлчагич мавжудлиги (+/-) _____, кўрсаткичи _____ 1154 _____ м³, тўланган _____ 1200 _____ м³, носоз бўлса қайси санадан _____ 12.08.2016й _____
21. Иккинчи тармоқ мавжудлиги (+/-) _____ - _____, Д _____ - _____ мм.
22. Уй қурилиши (янги) (+/-) _____ - _____, қайси санадан _____ - _____, тармоқ мавжудлиги Д _____ - _____ мм, _____ - _____
23. Рўйхатда турувчилар сони _____ 5 _____ одам сони, қайси санадан _____ 10.10.2016й _____ Яшовчилар сони _____ 6 _____ одам сони, қайси санадан _____ 10.10.2016й _____
24. Суғориш майдони (м²), томорқа _____ 100 _____, йўлак _____ 70 _____
25. Уй олдидаги суғориш майдони (м²), томорқа _____ 20 _____, йўлак _____ 10 _____
26. Иссикхона (ўлчами метрда), узунлиги _____ 5 _____ м, эни _____ 3 _____ м.
27. Уй ҳайвонлари мавжудлиги (қорамол, қўй, парранда ва хоказо) _____ 2 қора мол _____
28. Автоулов сони _____ 2 _____
18. Ховуз узунлиги _____ 4 _____ м, эни _____ 3 _____ м, чуқурлиги _____ 1.5 _____ м, Д _____ 4 _____ м
19. Истеъмолчи телефон рақами _____ 223|02-79 _____
20. Иш жойи _____ 1-мактаб ўқитувчиси, 32-поликлиника шифокори _____
Илова: _____

- Истеъмолчининг имзоси _____ аааааааааа _____
ДУК “СУВОҚАВА” вакили Ф.И.Ш. ва имзоси _____ бббббббб _____

НАЗОРАТЧИ ДАЛОЛАТНОМАНИ ТЎҒРИ ТУЛДИРИЛИШИГА МАЪСУЛДУР!

Огохлантириш хати (намуна)

Огохлантириш хати.

Зудлик билан келишнингиз шарт!

Фукаро: _____

Манзил: _____

Хурматли Истеъмолчи, сув таъминоти ва оқава сувни чиқариш қоидаларига кўра фойдаланилган ичимлик суви ва оқава сув хизматлари учун туловларни ўз вақтида оширилмаган ҳолатларда, кечиктирилган ҳар бир куни учун 0,1% ҳисобидан пеня жаримаси солинади ва унинг қиймати кечиктирилган тўловларнинг 50% дан ошмаслиги зарур.

Сизда «Сув таъминот» МЧЖдан _____ қарзингиз мавжуд. Сиз ушбу қарз сўммасини **3 (уч)** кун ичида тўлиқ тўлаганлигини тасдиқловчи ҳужжатни _____ вилояти ҳокимияти «Сув таъминот» МЧЖ, _____ туман, _____ кўчаси _____ уйда жойлашган Сув таъминоти бўлими бошлиғига тақдим қилишингиз лозим.

Акс ҳолда сизга нисбатан «Суд орқали» Ўзбекистон Республикаси Маъмурий Жавобгарлик тўғрисидаги Кодекснинг 198-1 моддасига асосан энг кам ойлик иш ҳаққининг **5** бараваридан **10** бараваригача яъни **748 875** сўмдан **1 497 750** сўмгача маъмурий жарима солиниб, шундан сунг «Сув таъминот» МЧЖ олдидаги асосий қарзнинг сўммаси ва маъмурий жарима сўммаси суд ижрочилари, ички ишлар органи ходимлари, маҳалла Фукарolari йигини раиси иштирокида сизнинг яшаш манзилингиздаги барча мол-мулклар хатланиб, ушбу мол-мулклар ҳисобидан ундириб яъни автомобил воситаси **БАНД** солиниши тўғрисида расмий огохлантираимиз.

Оператор



- Қонун ҳужжатларни билиш;
- Тўлов патталарини анқлик билан киритиш;
- Ҳужжатларни тўлиқ текшириш орқали туғри ва тез муддатларда кўриб чиқиши;
- Қайта ҳисоб китоб қилиш;
- Камчиликлар туғрисида маълумот бериш;
- Маълумотларни вақтида киритиш;

Автоматлаштирилган энергия ресурслар ҳисобини юритишни назорат қилиш тизими (АСКУЭР)

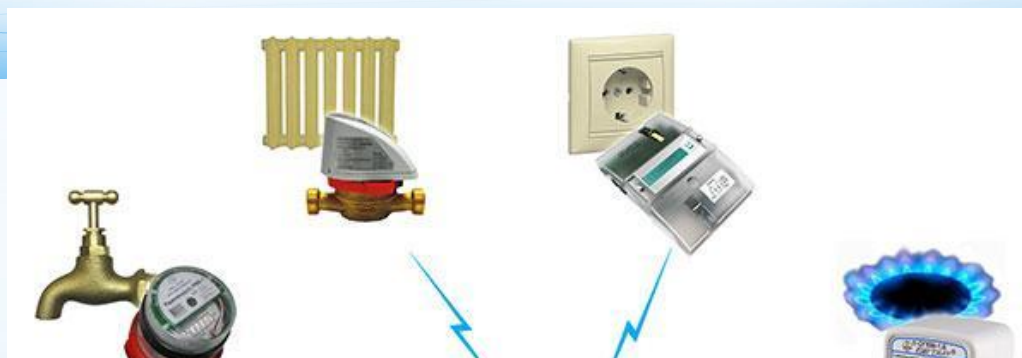

Call Center

- Қонун ҳужжатларини билиш;
- Қайта ҳисоб китоб қилиш;
- Ҳисоблагич кўрсаткичларини киритиш;
- Муаммо ва камчиликларни бартараф этиш учун керакли ҳужжатлар тўғрисида маълумот бериши
- Малакали ва ҳушмомилада бўлиши



Бошлиқ ва Мутахассис

- ✓ Қонун ҳужжатлари
- ✓ Меъёр ва тарифлар
- ✓ Биллинг базаси
- ✓ Excel & Word
- ✓ Дебитор қарздорлар рўйхати
- ✓ Кредитор қарздорлар рўйхати
- ✓ 3 ойдан ошган Хисоблагич кўрсаткичлари олинмаган истеъмолчилар рўйхати
- ✓ Ўртача сув сарфи меъёрдан кам ва кўп истеъмолчилар рўйхати
- ✓ Ариза ва шикоятлар
- ✓ Истеъмолчилар туғрисида маълумот ҳар ой янгилаш
- ✓ Назоратчилар ишини назорат ва таҳлил қилиш (далолатнома, тулов патгалари, огохлантириш хати)
- ✓ Дебитор қарздорлиги мавжуд бўлган истеъмолчиларни сув ва оқава тармоқларидан узишни ташкиллаштириш
- ✓ Ташкилотлар ва муассасалар томонидан ўз ходимларидан коммунал хизматлар учун ҳақни иш ҳақидан ушлаб қолиш кўринишида қабул қилиш тартиби туғрисидаги низом (**2001 йил 15 майда 1031-сон**)



Назоратчи ходимлар

- ✓ Қонун ҳужжатлари
- ✓ Меъёр ва тарифлар
- ✓ Назоратчи ва ёнланма кассир лавозими
- ✓ Терминал ва тулов патталар
- ✓ Манзилли рўйхат
- ✓ Далолатномалар ҳар куни 15-25 тагача
- ✓ Оғохлантириш хати 5-10 та
- ✓ Ноқонуний уланмаларни аниқлаб далолатнома тузиш
- ✓ Махсус кийим
- ✓ Гувохнома
- ✓ Муомала маданияти



Юрист



- ✓ Назоратчилардан муддати ўтган қарздор истеъмомчилардан огохлантириш хатларини талаб қилиш.
- ✓ Муддати ўтган реал қарздорликни аниқлаш.
- ✓ Муддати ўтган қарздорларга почта орқали хат жўнатиш.
- ✓ Муддати ўтган қарздорларни фуқоролик судига топшириш.
- ✓ Муддати ўтган қарздорларга пеня қўллашни таъминлаш.
- ✓ Суд қарори чиқан ҳужжатларни суд ижро департаментига топшириш.
- ✓ Суд ижрочиларидан ёки биргаликда қарздорлардан пул маблағи ундиришни ташкиллаштириш.

Архив



© 2009 Эдуард Гавриленко | eduard.ru

- Архивга мослаштириб хонани жихозлаш
- Маъсул ходимни бириктириш
- Хужжатларни рўйхатдан ўтказиш
- Хужжатларни йил ва ой бўйича тартиб рақам билан жойлаштириш



- Хужжатларни хафсизлигини таъминлаш
- Бегоналар киришини тақиқлаш
- Ёнғин хафсизлигига риоя қилиш
- Жужжатларни камида 3 йилгача сақлаш

Дебитор ва кредитор қарздорлик

- Дебитор-қарздорлик — етказиб берилган хизматлар учун ундирилмаган тўлов.
- Кредитор қарздорлик — истеъмол қилинилмаган хизматлар учун олдиндан тўлов.

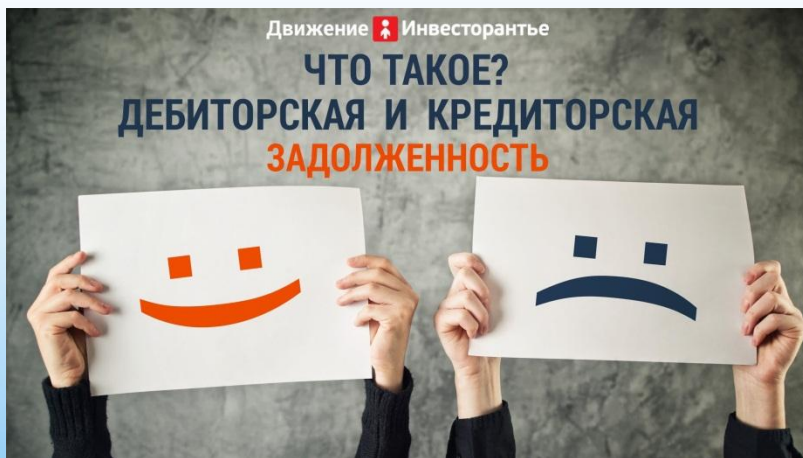

Дебитор кредитор қарздорлик?



Dollar		
1.256.000,00		35.300,00
34.250.000,00		789
841.500,00		
502.100,00		
158.200,00		23
25.081.000,00		
800,00		

* Дебитор-кредитор қарздорлик 2 турга бўлинади:

- 1- Хақиқий (реал) дебитор кредитор қарздорлик.
- 2- Нотўғри (нореал) дебитор кредитор қарздорлик.

Нотўғри (нореал) дебитор, кредитор қарздорлик

□ Нотўғри (нореал) дебитор қарздорлик сабаблари:

- 1. Одам сони ўзгарганлиги ёки хатолиги
- 2. Тўлов патталари истеъmolчи хисобига тушмаганлиги ёки бошқа истеъmolчига тушганлиги
- 3. Хисоблагич кўрсаткичлари хар чоракда олинмаганлиги ёки хато олинганлиги
- 4. Истеъmolчига ободонлаштириш коди нотўғри бириктирилганлиги

□ Нотўғри (нореал) кредит қарздорлик сабаблари:

- 1. Одам сони ўзгарганлиги ёки хатолиги
- 2. Тўлов патталари истеъmolчи хисобига тушмаганлиги ёки бошқа истеъmolчига тушганлиги
- 3. Хисоблагич кўрсаткичлари хар чоракда олинмаганлиги ёки хато олинганлиги
- 4. Истеъmolчига ободонлаштириш коди нотўғри бириктирилганлиги

Хисобланган товар махсулот ва тўлов (начисления, реализация и поступления)

□ Хисобланган товар махсулот (начисления) – истеъмолчиларга етказиб берилган ичимлик суви ва кўрсатилган оқава хизматларининг пул кўринишидаги қийматидир.

□ Реализация - истеъмолчиларга етказиб берилган ичимлик суви ва кўрсатилган оқава хизматларининг хажм (м³) кўринишидаги қийматидир.



□ Тўлов (поступления) – Истеъмолчиларга етказиб берилган товар махсулот учун келиб тушган тўлов.

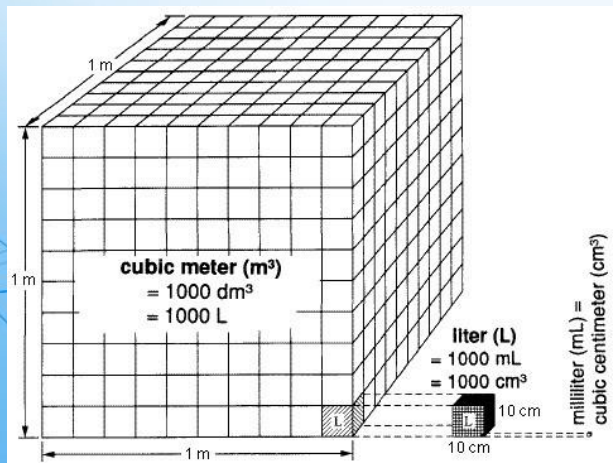

Мисол: Назоратчилар ойлиги



□ **Энг кам ойлик иш хаққининг 9 бараваригача**

□ **Қўшимча рағбатлантириш. Ойлик иш хаққидан (оклад) 50% дан кўп бўлмаган:**

□ Ойлик режа бажариш + 7 %

□ Дебитор қарздорликни камайтириш + 5%

□ Кредитор қарздорликни камайтириш + 2%

□ Начисленияни ошириш +6%

□ **Энг кам ойлик иш хаққининг 9 бараваригача**

□ **Ойлик иш хаққидан қисқартириш. Ойлик иш хаққидан (оклад) 50% кўп бўлмаган:**

□ Ойлик режа бажарилмаганда -7 %

□ Дебитор қарздорлик ошганда -5%

□ Кредитор қарздорлик ошганда -2%

□ Начисления камайганда -6%

Мисол: Назоратчиларни рағбатлантириш (премия)



* Ойлик иш ҳаққи $9 * 130240 = 1172160$ сўм.

Ойлик режа 15 млн.сўм

йиғилди 17 млн.сўм 2 млн.сўм

Дебитор қарздорлик 35 млн.сўм

32 млн.сўм 3 млн. сўмга

Кредитор қарздорлик 25 млн.сўм

29 млн.сўм 4 млн.сўмга

Начисления 13 млн.сўм

13,5 млн.сўм 0,5 млн.сўмга

* Ойлик иш ҳаққи = $1\ 172\ 160 + 2\ 000\ 000 * 7\% + 3\ 000\ 000 * 5\% - 4\ 000\ 000 * 2\% + 500\ 000 * 6\% = 1\ 172\ 160 + 140\ 000 + 150\ 000 - 80\ 000 + 30\ 000 = 1\ 412\ 160$ сўм

* Мах. ойлик = $1\ 172\ 160 * 1,5 = 1\ 758\ 240$ сўм

Мисол: Назоратчилар ойлиги



* Ойлик иш ҳаққи $9 * 130240 = 1172160$ сўм.

Ойлик режа 15 млн.сўм

йиғилди 13 млн.сўм 2 млн.сўм

Дебитор қарздорлик 35 млн.сўм

38 млн.сўм 3 млн. сўмга

Кредитор қарздорлик 25 млн.сўм

29 млн.сўм 4 млн.сўмга

Начисления 13 млн.сўм

13,1 млн.сўм 0,1 млн.сўмга

* Ойлик иш ҳаққи = $1\ 172\ 160 - 2\ 000\ 000 * 7\% - 3\ 000\ 000 * 5\% - 4\ 000\ 000 * 2\% - 100\ 000 * 6\% = 1\ 172\ 160 - 140\ 000 - 150\ 000 - 80\ 000 + 6\ 000 = 808\ 160$ сўм

* Мин. ойлик = $1\ 172\ 160 * 0,5 = 586\ 080$ сўм

Мисол: Назоратчиларни рағбатлантириш (премия)

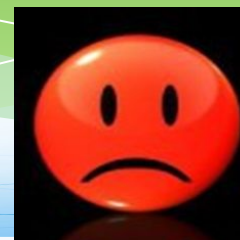

□ 1 758 240 сўм > 586 080 сўм

