

The background is a warm, golden-yellow gradient with a soft, bokeh-like texture. Large, vibrant yellow and orange flowers are scattered across the scene, with some in sharp focus and others blurred. Small, delicate butterflies are also visible, adding a whimsical touch to the overall aesthetic.

# **«Ковроткачество. Ткацкий станок»**

# Термины:

**Ковроткачество – это**

**Ковер – это**

**Орнамент – это**

**Фабрика – это**

**Артель – это**

**Ткач – это**

**Палас - это**



# Ткацкий станок

(ткацкий стан, кросны)

**Основная машина ткацкого производства, оборудование или устройство для изготовления всевозможных видов полотен и ковров.**

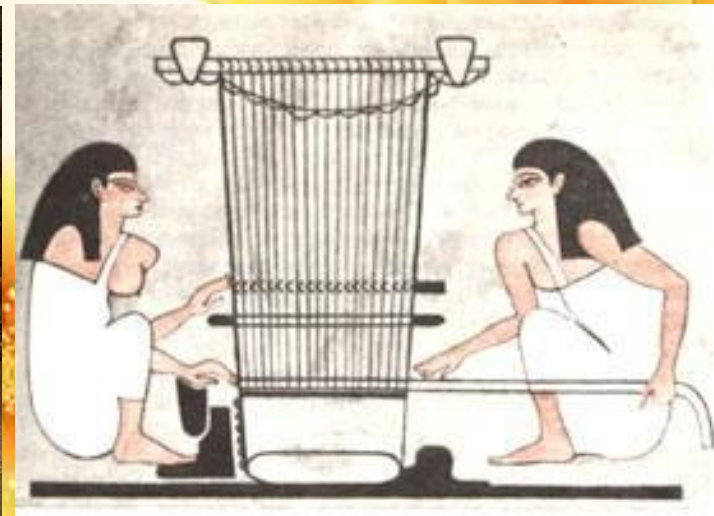

# Доисторическое время

Предшествовало ткачеству плетение, где люди использовали траву, тростник, лианы, полоски кожи и жилы животных. Осваивая формирование полотна, первичная цель человека была – защитить тело от воздействий окружающей среды. Согласно историческим данным за 5-6 тысяч лет д. н.э. появились первые ткацкие станки.

# История плетения на Руси

С древних времён на Руси существовало традиционное, домашнее ткачество, которое играло важную роль в жизни крестьян. Каждая женщина в доме с малых лет умела ткать одежду, пояса, ленты, полотенца, скатерти, покрывала, занавеси, половики и многое другое. Мастерницы своими руками стремились создавать не только полезные, но и красивые вещи. Сырьё для тканья выращивали, обрабатывали, отбеливали, красили и пряли. И только после этого приступали к процессу ткачества.

# Сырье:

**ЛЕН.** Зимой лён согревает, летом даёт телу прохладу. Лён — лучшая ткань.

**КОНОПЛЯ.** Первоначально коноплю использовали для вития верёвок и лишь потом для изготовления тканей. Ткни из конопли назывались «посконными», или «замашными».

**РОГОЗ.** Обычный камыш, который водится по берегам речек. Ткань из рогоза в основном использовалась для хозяйственных целей. Мочалки, мешки, верёвки.

**ШЕРСТЬ.** Шерстяная одежда распространена до сих пор. Использовали шерсть овцы. Ее специальным образом выделывали, пряли нить в клубки и вязали носки, кофты, ткали шерстяную ткань.

**КОЖА.** Ее выделывали и шили шапки, варежки, обувь, верхнюю одежду.



# Ткацкий стан

Существует большее количество видов и моделей станков: ручные, механические и автоматические, челночные и бесчелночные, многозевные и однозевные, плоские и круглые. Различают ткацкие станки и по видам вырабатываемой ткани - шерстяных и шелковых, хлопчатобумажных, железных, стеклянных и остальных. Ткацкие станки древних славян были сделаны из толстых брусьев станины и поднёбника. На последнем крепятся все подвижные его части: рамы нитянок — ремизок с петлями из льняных ниток. В петли одной из рам продеваются чётные нити основы, в петли другой рамы — нечётные. Через подвижные блоки, привязанные к поднёбнику, пропускают веревки, соединяющие подножки с ремизками.



Ткацкий станок в работе (фото с.Семёновка)

# Простой ткацкий станок

*Образование ткани на ткацком станке*

- 1 — ткацкий навой;
- 2 — нити основы;
- 3 — скало;
- 4 — ламели;
- 5 — вершник;
- 6 — бёрдо;
- 7 — челнок  
(микропрокладчик);
- 8 — грудница;
- 9 — направляющий валик;
- 10 — вальян;
- 11 — товарный валик;
- 12 — подбатанный вал;
- 13 — лопасть батана;
- 14 — ремизка;
- 15 — глазок галева;
- 16 — батан.

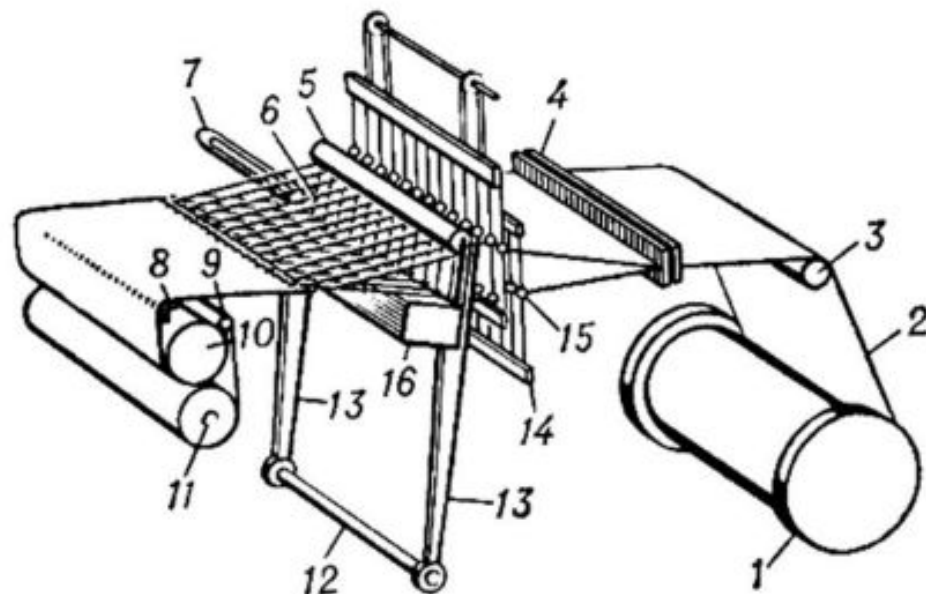





Ткацкий  
станок в  
селе  
«Ключи»  
Белгородска  
я обл.

# Ткацкий станок в музее Обояни

