

Проект «Формула Студент»

Официальный сайт www.formulastudent.ru

О Проекте



Формула Студент - проект, в котором группа студентов из одного ВУЗа должна за год собравшись вместе самоорганизоваться, распределить обязанности, составить бизнес-план, найти спонсоров, спроектировать, просчитать, изготовить и собрать полностью авторский гоночный болид, соответствующий регламенту соревнований, а впоследствии презентовать и защитить свой проект перед жюри, в составе лучших инженеров и конструкторов, экономистов и ведущих PR менеджеров, а также показать наилучший результат в серии из нескольких статических и динамических тестов.

Фотографии автомобилей



Глобальная Структура

Идея впервые организовать эти уникальные соревнования в 1976 принадлежала SAE (сообщество автомобильных инженеров). Проект оказался настолько удачным, что число участников увеличивается с каждым годом в течение уже 30 лет!

На сегодняшний день финальные мероприятия серии, проводимые под эгидой SAE - своеобразный инженерный чемпионат мира среди студентов на который собираются команды из ведущих технических университетов. Соревнования проходят во многих странах мира – США, Великобритании, Германии, Южной Корее, Бразилии, Италии, Австралии, Мексике, Индии, Японии в Южной Африке и с 2007г в России!



Именно поэтому данную серию проектов активно поддерживают практически все гиганты автомобильной и электротехнической индустрии, такие как GM, BMW, Ford, Audi, Daimler Chrysler, Yamaha, ZF, EDAG, VW, Honda, DEKRA, Continental, Solid Works, Toyota, Bosch, IEEE, Magneti Marelli, Shell и многие другие

Данная серия проектов фактически является высокоэффективной «кузницей» компетентных кадров, и это уже поняли многие ведущие компании во всём мире!

Зарубежные команды



География Соревнова

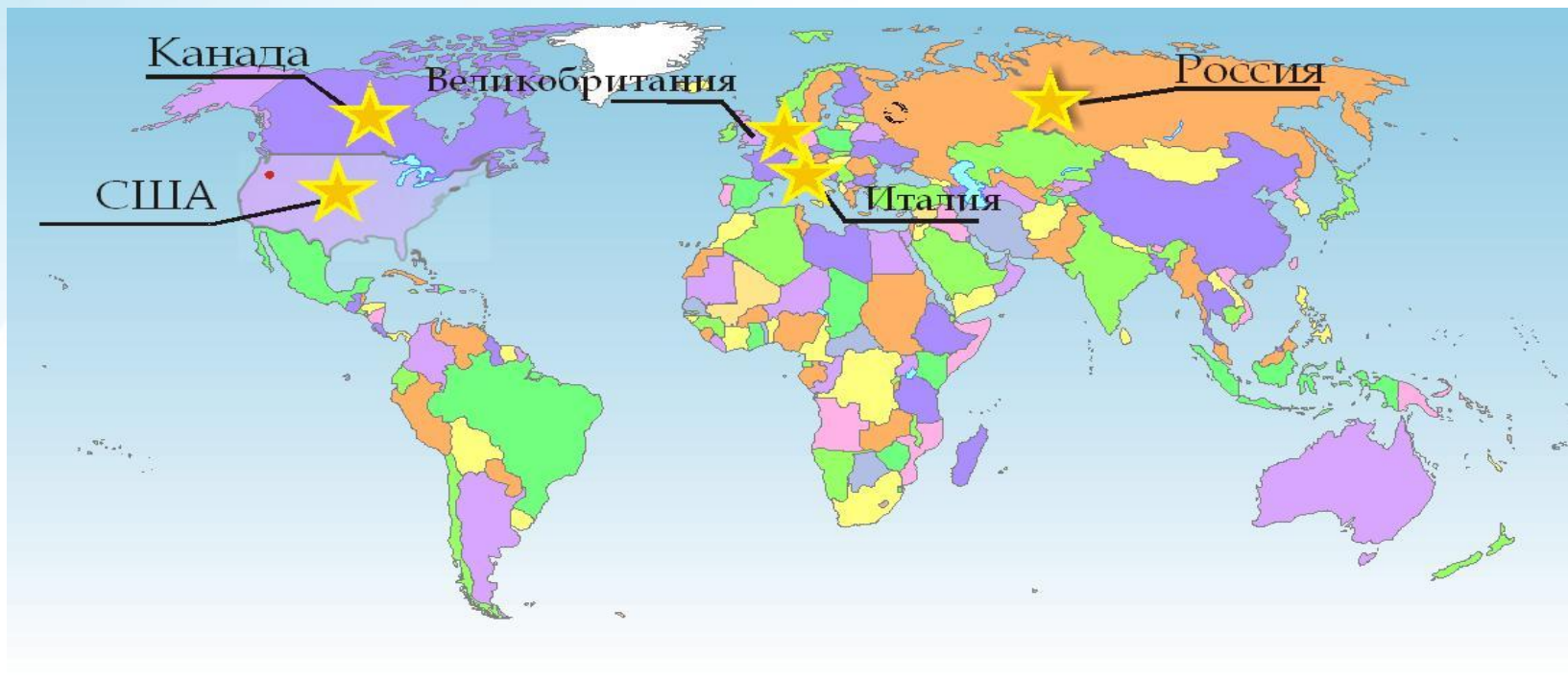

Количество этапов по всему Земному шару по 3 направлениям проекта впечатляет!

В соревнованиях участвует более 280 университетов из 30 стран со всего Света. Такие как: **Oxford Brookes, Cambridge и многие другие.**

Проект в России.

В России и странах СНГ значимость и эффективность серии уже были высоко оценены в нескольких Российских, Украинских и Белорусских ВУЗах - МАДИ (ГТУ), МГТУ «МАМИ», МГИУ, Санкт-Петербургский Государственный политехнический университет, БГУ «Военмех» (Санкт Петербург), СГАУ и ТГУ (Тольятти), ИжГТУ (Ижевск), Южно-Уральский ГУ (Челябинск), Ростовский ГУ (Ростов на Дону), ХАДИ (Харьков), БНТУ (Минск). В этих учебных заведениях уже сделаны первые шаги по участию в проекте.



Особенности проекта



В результате после окончания университета студенты выходят высококвалифицированными специалистами, способными самостоятельно решать настоящие серьезные жизненные задачи в условиях жестких рыночных отношений

Это достигается за счет:

- Развития реальных практических навыков
- Самостоятельного проектирования и расчета всех узлов Улучшения и развития языковых навыков
- Работы в настоящей команде с большой долей ответственности каждого за общий успех
- Расширения кругозора
- Приобретения широких организаторских навыков
- Опыта активной работы со спонсорами и практики партнерских отношений
- Прохождение на стадии обучения в ВУЗе этапа «проб и ошибок», правильной оценки собственных сил в процессе поиска решений
- Приобщение к миру мотоспорта– катализатора, открывающего молодые умы для бизнеса и производства
- Участия и общения на международных форумах, соревнованиях и выставках

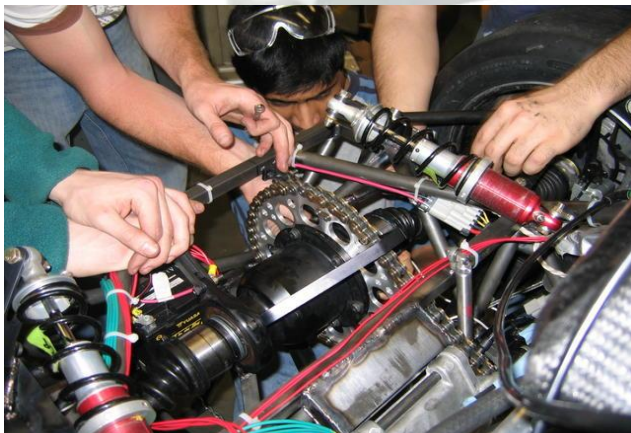

Имидж Университет

Университеты всего мира считают проекты Formula SAE очень значимыми для образовательного процесса и своего имиджа.

Участие университета в подобных проектах значительно повышают его престижность, и именно поэтому поддержке своей команды уделяется значительное внимание : организуются музеи, выставочные стенды, выделяются отдельные помещения и оборудование.

Недаром такие известные университеты, как Oxford Brookes, Cambridge, Thayer School of Engineering at Dartmouth, Embry-Riddle Aeronautical, Stanford, Yale и многие другие по праву гордятся результатами своих команд на Чемпионатах серии «Формула Студент».



Что мы имеем сейчас

- план развития на текущий учебный год

Основные задачи, которые нам предстоит решить:



Поездка в МАДИ





Поездка в МАДИ







Конструкция несущей рамы.

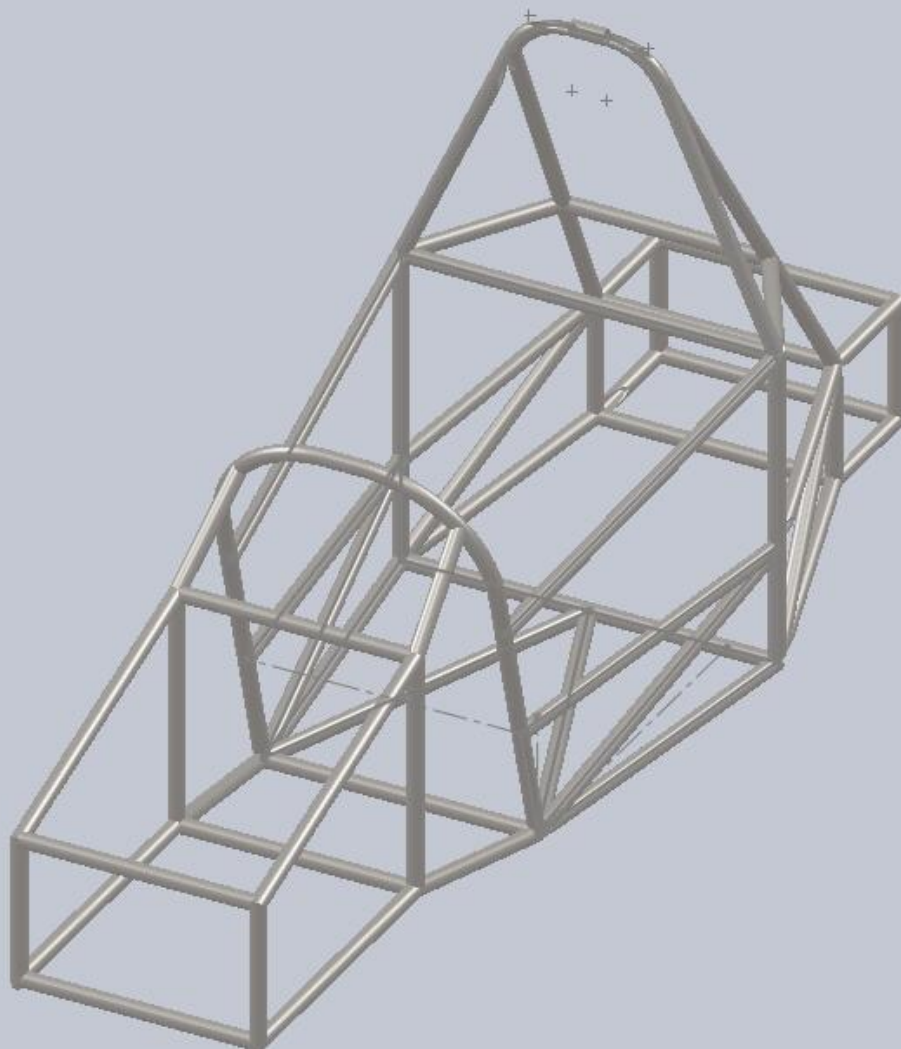

Предварительный статический расчёт несущей рамы в САПР.

Имя модели: Деталь1
Имя исследования: Исследование 1
Тип эпюры: Статическое перемещение Перемещение1
Шкала деформации: 70.9628

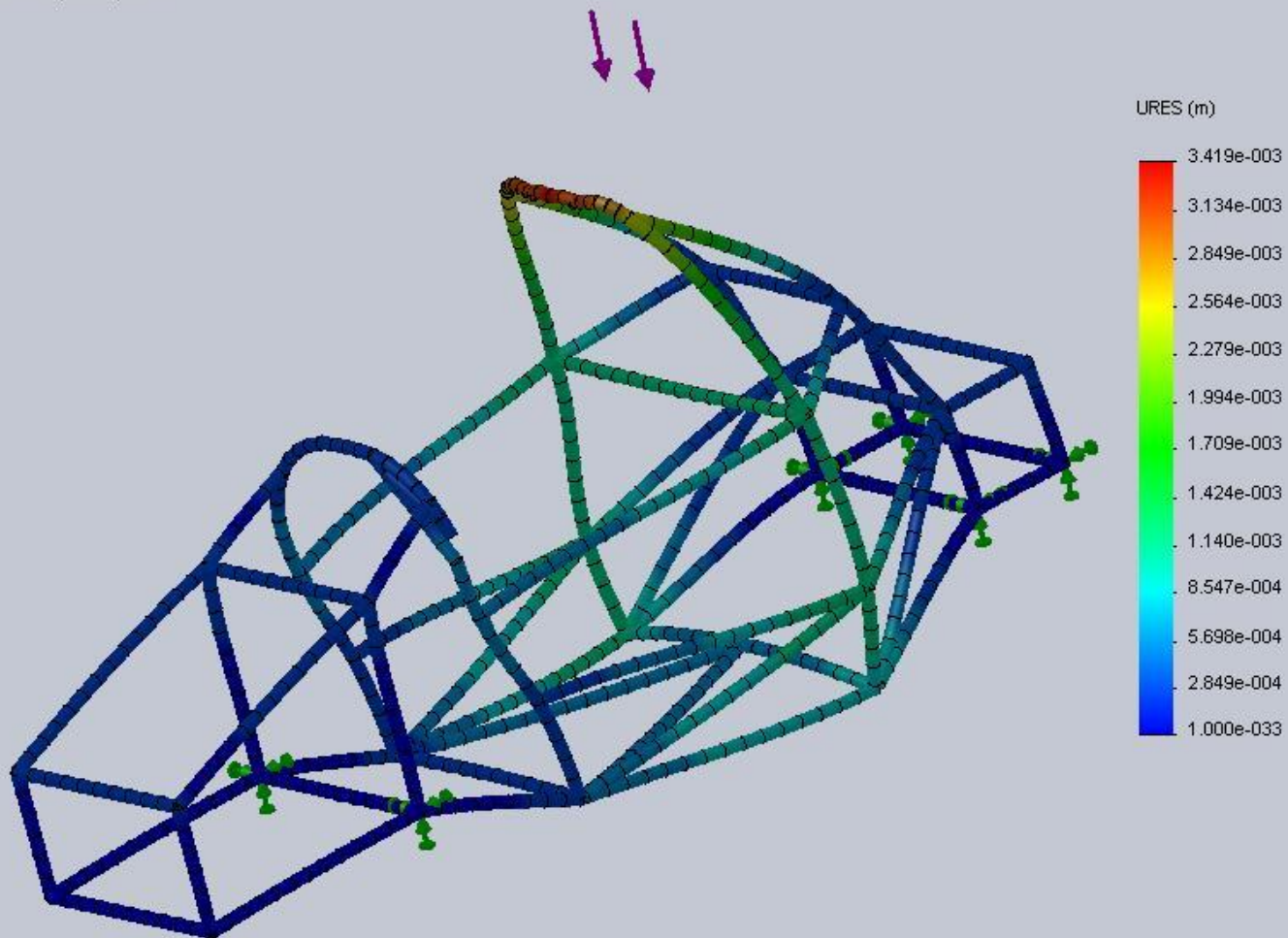

Проектирование узлов и агрегатов автомобиля в САПР

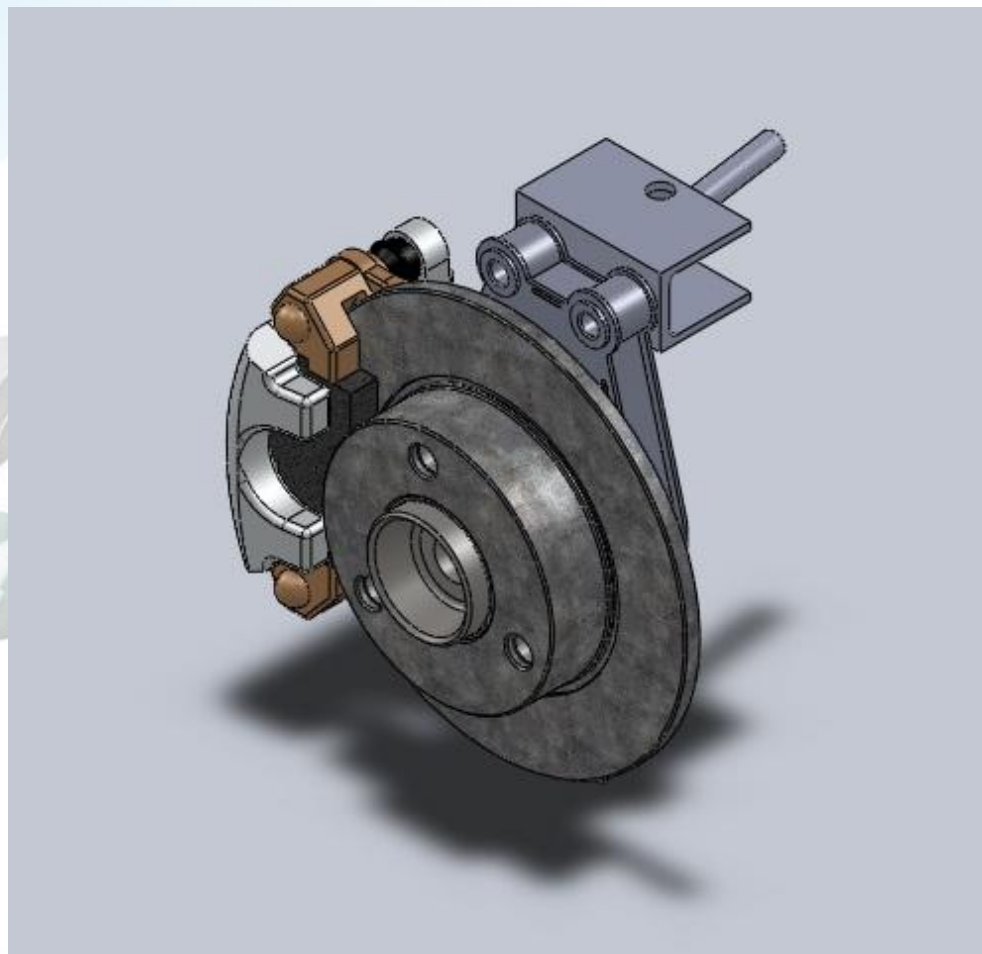

Контактная информация

Капитан команды **Красавин Сергей**

Телефон: - 8(915)985-26-27

E-Mail: krass_d2@mail.ru

