



ТЕМА: МАС-РЕСТЛИНГ

Подготовили презентацию:
Дьяконов, Оконешников,
Суханов, Горохов

ЧТО ТАКОЕ МАС-РЕСТЛИНГ?

Мас-рестлинг – это национальный вид спорта Якутии, признанный в Российской Федерации и введенный в 2003 году во всероссийский реестр видов спорта.

ГЛАВНАЯ ПРОБЛЕМА МАС-РЕСТЛИНГА

Эта проблема состоит в том, что данный вид спорта еще не включен в перечень олимпийских.

ПРАВИЛА МАС-РЕСТЛИНГА

Два мас-рестлера садятся друг против друга, упираясь ступнями в доску, и стремятся перетянуть короткую деревянную палку на свою сторону. В отличие от других видов единоборств, в перетягивании палки нет прямого контакта соперников: они не наносят друг другу ударов, не скручивают руки и ноги, как в борьбе. Выигрывают те, кто имеет сильные руки, цепкие пальцы и крепкий хребет. Поединок может длиться весьма долго, все зависит от упорства соперников. Вид спорта очень демократичный, так как в нём могут принимать участие как мужчины, так и женщины, а также дети и ветераны.



КАК ПРОХОДЯТ СОРЕВНОВАНИЯ?

Каждая встреча проходит до 2 побед и может состоять из 2 или 3 схваток.

Сегодня соревнования по этому виду спорта проводятся на помосте размером 4x5 м, высотой не более 0,8 м. В современном рестлинге, начиная с 80-х годов прошлого века, правила несколько видоизменились – раньше палку просто тянули, сидя неподвижно, а позже молодые энтузиасты этого вида начали применять разные приемы, пробежку по доске с целью выбить из равновесия противника, ввели ограничение по времени поединка. Победитель должен выиграть две схватки из трех. Все это способствовало быстрому росту популярности возрожденного вида, он стал очень зрелищным и динамичным, состязания и телевизионные трансляции с них неизменно вызывают интерес самой широкой публики.

ВИД ПОМОСТА С ДОСКой УПОРА

Вид помоста с доской упора

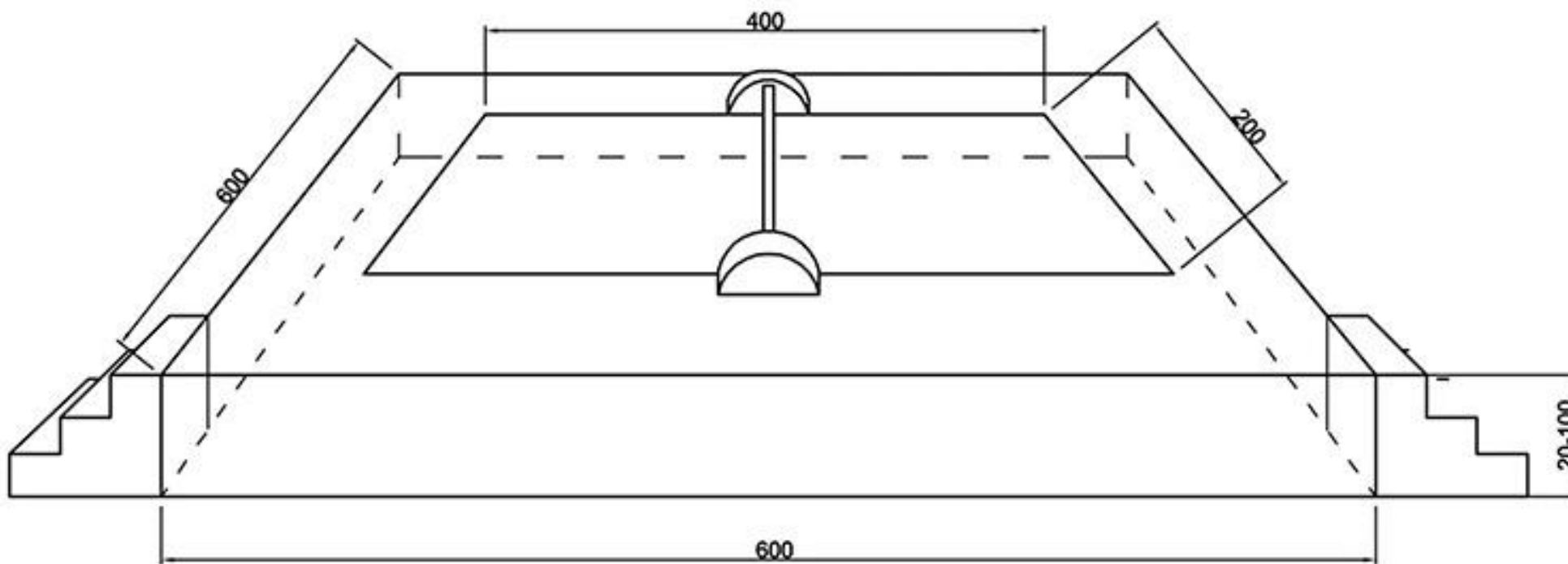

СПАСИБО ЗА ВНИМАНИЕ

