



IKO

The Shingles Expert





Кто такие?

Наша миссия:

- крупнейший в мире семейный бизнес по производству и экспорту продукции для кровель
- многолетний опыт – основаны в 1951
- безопасный выбор: только собственные инвестиции
- лидер на рынке по внедрению новейших технологий в производственные отрасли



background
long term vision
core values

brands
qualities
references

Где находятся?

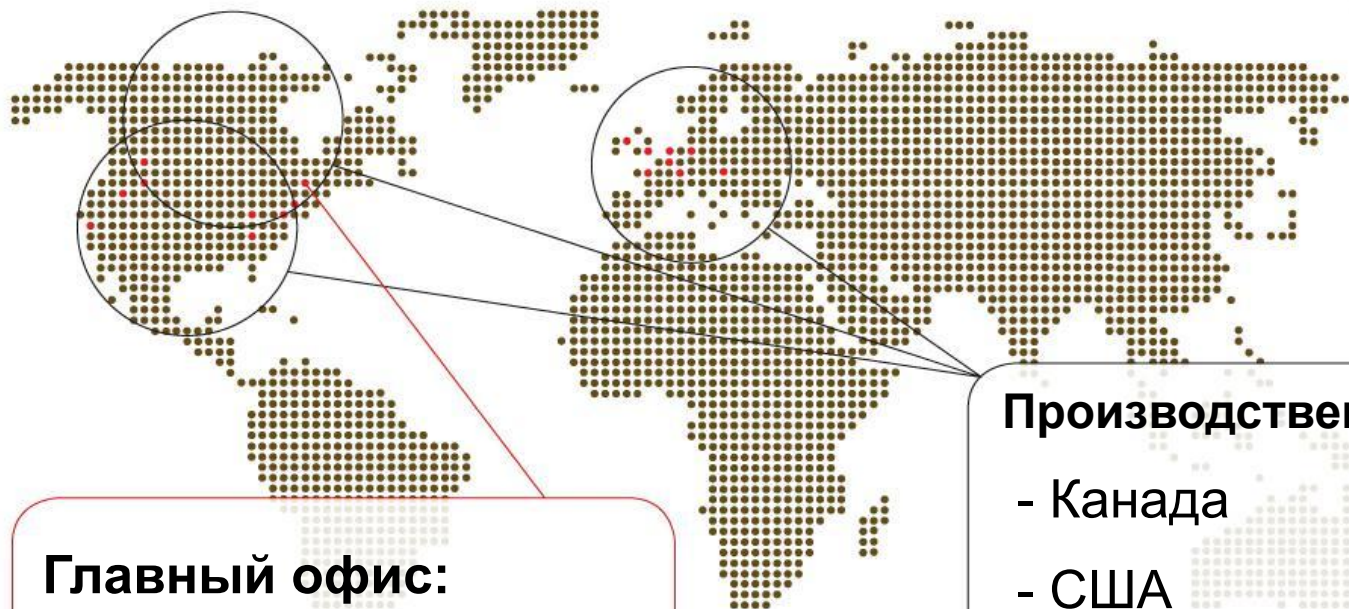

Главный офис:

- Торонто, Канада

Производственные комплексы

- Канада
- США
- Европа



background
long term vision
core values

brands
qualities
references



Поворотное событие в истории



Стратегическое
совместное
предприятие
Metrotile и ИКО в
2010 году



background
long term vision
core values

brands
qualities
references



IKO Группа компаний Europe



2
подразделения

• Материалы для скатных кровель



• Материалы для плоских кровель



background
long term vision
core values

brands
qualities
references



IKO Group

Europe

IKO Shingles



Asphaltco B



Meple F



Ruberoid

Ruberoid
Nothern Ireland

Ruberoid
Building Products
UK

Atab B



Nebiprofa



Atab D



Permanite



Irish Roofing Felts
Ireland



Touwen



background
long term vision
core values

brands
qualities
references



IKO Sales International



- Год основания – 1972
- Первый Европейский производитель битумной (мягкой) черепицы.
- Локальные представительства:
 - Германия(1991)
 - Чехия (1995)
 - Польша (1997)
 - Венгрия (1997)
 - Словения (2002)
 - Румыния (2007)
 - Украина (2009)



background
long term vision
core values

brands
qualities
references



IKO Sales International

Основные ценности

ИНВЕСТИЦИИ
СОТРУДНИКИ

ИННОВАЦИИ

Высокая квалификация

Вертикальная интеграция
В ногу со временем
долгосрочный виды и краткосрочные
результаты



background
long term vision
core values

brands
qualities
references



IKO Sales International

Особенности



- > 55 различных типов битумных кровель.
- Маркировка «CE» на всех продуктах и кровлях.
- Уникальная **платиновая** гарантия на основные бренды ИКО
- Многолетний опыт в:



- Технической поддержке крупных проектов (строительство поселков, таунхаусов и т.д.),
- Маркетинговой поддержке,
- Производстве современных битумных кровель.



background
long term vision
core values

brands
qualities
references



Ламинированная черепица *Cambridge*

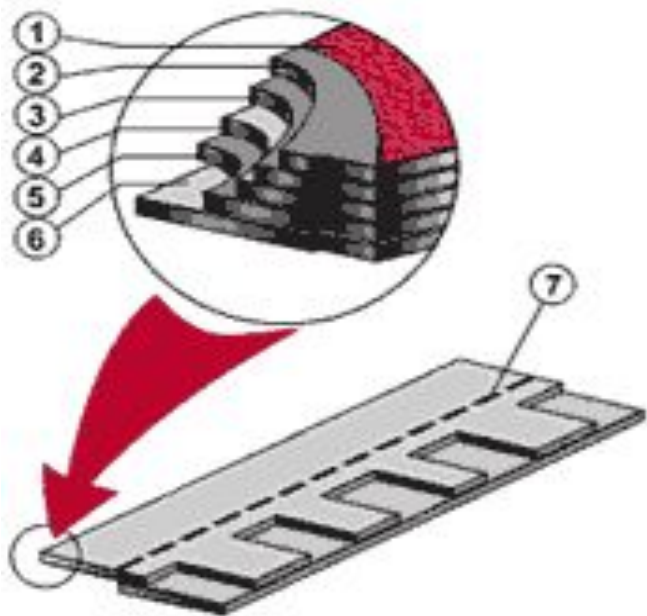

Состав битумной черепицы Cambridge:

1. Цветной гранулят
2. Верхний слой битума (окисленный)
3. Битумизированное стеклянное волокно
4. Нижний слой битума (окисленный)
5. Мелкая минеральная посыпка
6. Пленка, защищающая от склеивания (не снимать!)
7. Клейкая полоса (модифицированный битум)

окисленный битум



background
long term vision
core values

brands
qualities
references



Cambridge

Технические характеристики битумной черепицы Cambridge:

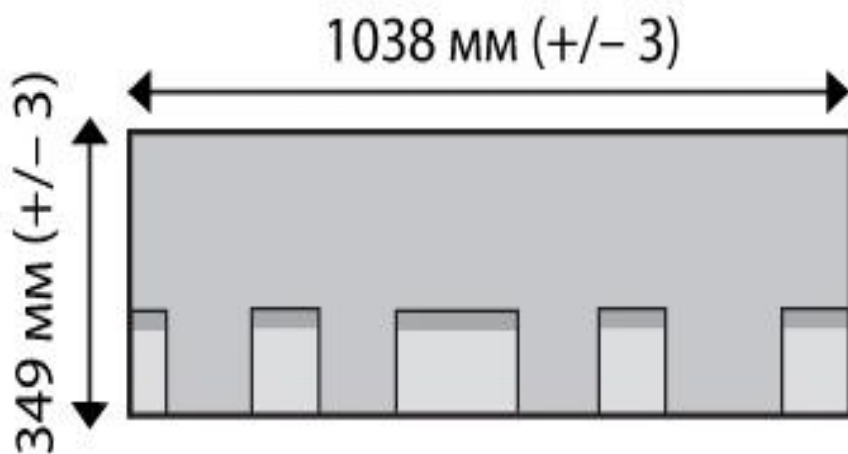

| | |
|--|------------------------|
| Вес (угол наклона >25) | 12,0 кг/м ² |
| Площадь эфф. покрытия 1 упаковки | 3,1 м ² |
| Платиновая гарантия / всего лет гарантии | 10/пожизненная |
| Черепиц в упаковке, шт | 20 |
| Упаковок на паллете, шт | 44 |
| Страна производитель | Канада |
| Угол наклона | 15° - 85° |

окисленный битум



background
long term vision
core values

brands
qualities
references



Cambridge

ЦВЕТОВАЯ ГАММА



54 Aged redwood



49 Earthtone Cedar



55 Riviera Red



48 Forest Green



52 Dual Black Ultra



53 Dual Brown Ultra



50 Slate Ultra



19 National Blue



background
long term vision
core values

brands
qualities
references



Cambridge

Превосходство и глубина цвета, уникальность и изысканность форм данной черепицы придают ей пространственный вид. Для того, чтобы защитить дом от непогоды на долгие годы, черепица **IKO Cambridge** изготовлена по технологии ламинации и состоит из двух слоев. На крыше создает эффект объемности и имеет превосходный внешний вид. Ламинированная черепица — идеальный материал для реконструкции старой кровли, поскольку она прекрасно подходит как современному, так и старинному архитектурному стилю зданий. **Пожизненная гарантия.**



окисленный битум



background
long term vision
core values

brands
qualities
references



Ламинированная черепица *Cambridge Xpress*

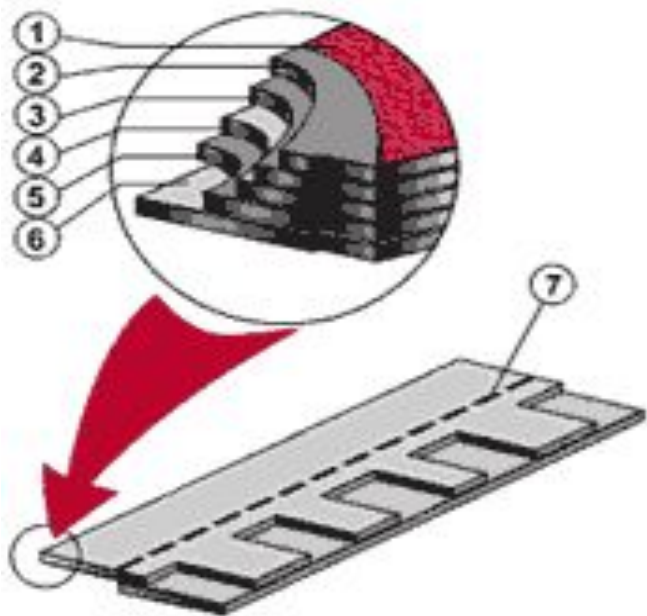

Состав битумной черепицы **Cambridge Xpress**:

1. Цветной гранулят
2. Верхний слой битума (окисленный)
3. Битумизированное стеклянное волокно
4. Нижний слой битума (окисленный)
5. Мелкая минеральная посыпка
6. Пленка, защищающая от склеивания (не снимать!)
7. Клейкая полоса (модифицированный битум)



background
long term vision
core values

brands
qualities
references



Cambridge Xpress



54 Aged Redwood

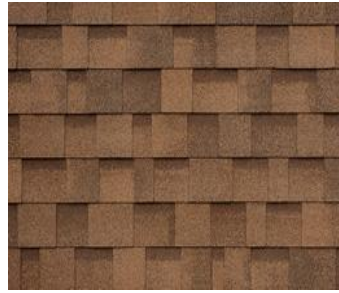

53 Autumn Brown



52 Dual black



49 Earthtone Cedar



48 Forest Green



50 Harvard Slate



55 Riviera Red



background
long term vision
core values

brands
qualities
references



Cambridge Xpress

- Лучшая ламинированная черепица в мире: **наибольший размер листа черепицы** (площадь покрытия больше, чем у любой другой стандартной черепицы), что позволяет ускорить монтаж.
- Большая область для крепления гвоздями, которую называют “**Cambridge Xpress Lane**“, для надежного монтажа черепицы (особенно на скатных крышах с большим углом наклона) и для **более простого и быстрого** монтажа
- **Двухслойная** черепица естественных цветов и оттенков.

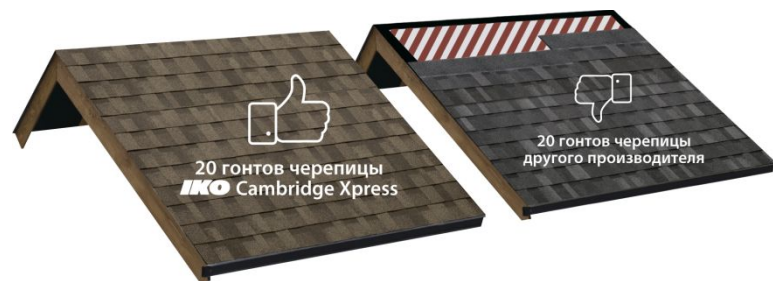

background
long term vision
core values

brands
qualities
references



Самоклеющаяся черепица

Поперечный разрез



Цветные минеральные гранулы

Оксидированный битум

Стеклохолст

Оксидированный битум

Самоклеющееся покрытие

Отрывная пленка

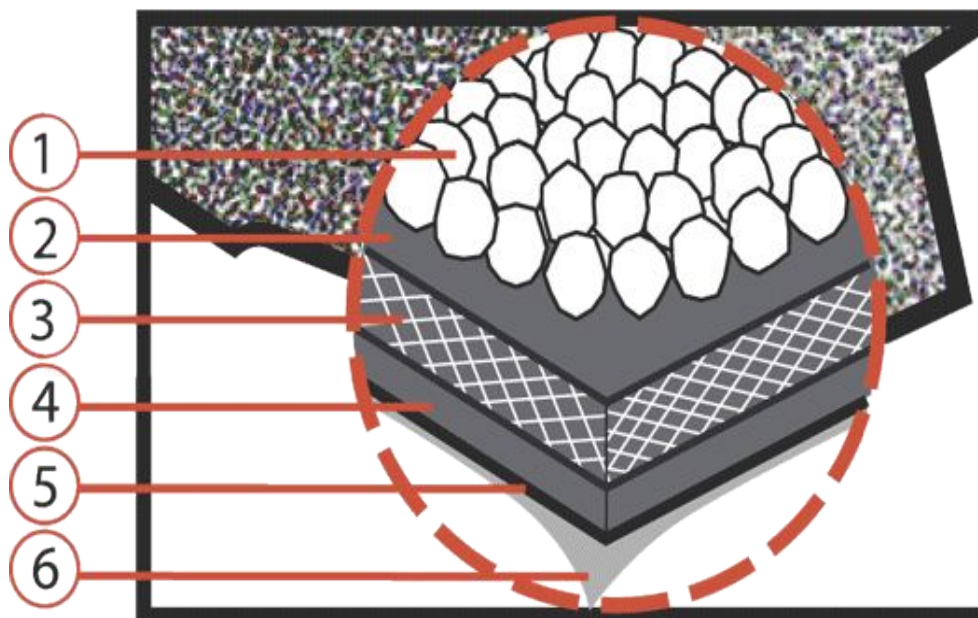

окисленный битум



background
long term vision
core values

brands
qualities
references



Формы самоклеющейся черепицы ИКО:

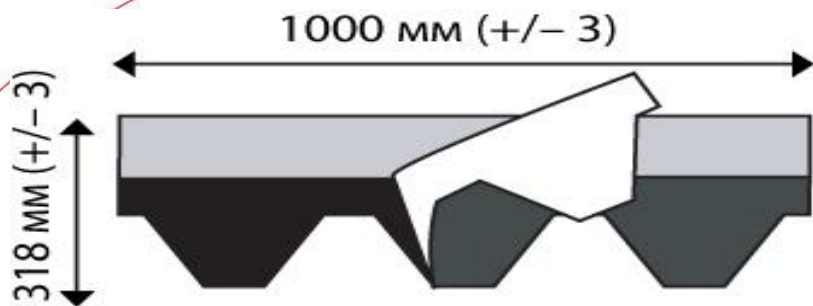

Armourshield

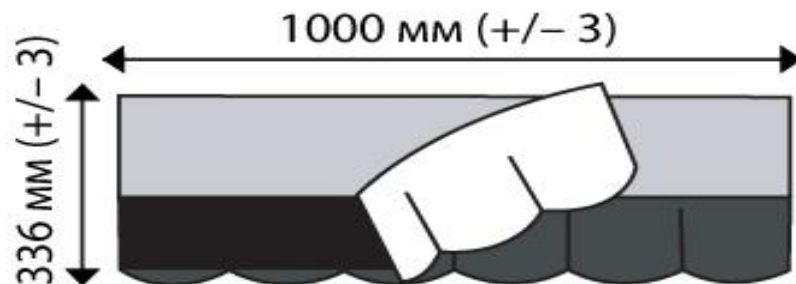

Biber-shield

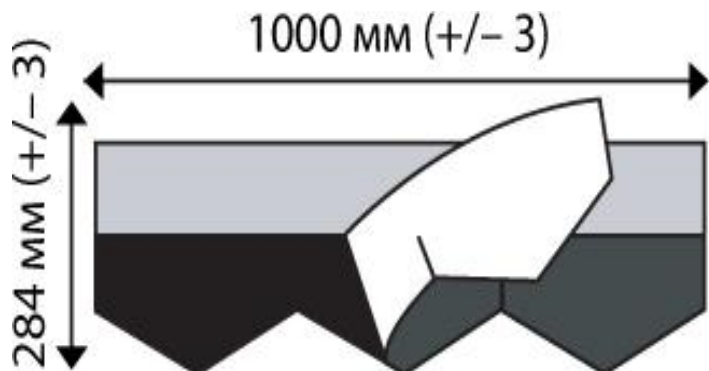

Diamant-shield

| | |
|---|---------------------------------|
| Вес (угол наклона >25) | 9,2; 11; 11,2 кг/м ² |
| Площадь эфф. покрытия 1 упаковки | 3; 2,72; 2,46м ² |
| Платиновая гарантия /всего лет гарантии | 10/20 |
| Угол наклона | 15° - 90° |
| Ветроустойчивость | Более 220 км/час |



background
long term vision
core values

brands
qualities
references



Преимущества самоклеющейся черепицы ИКО

ArmourShield® - BiberShield® - DiamantShield®

- Идеальна для использования на вертикальных поверхностях
- Полная защита от просачивания дождя и снега
- Устойчивость к ветру, т.к клеевая поверхность нанесена на 2/3 гонта, что на 15% выше, чем у аналогов
- Доступна широкая цветовая гамма
- Более экономична на низких уклонах (менее 15 °)
- Легкая установка на крышах с высоким уклоном



background
long term vision
core values

brands
qualities
references



Цветовая гамма самоклеющейся черепицы



07 Dual Brown



27 Dual Brown Ultra



04 Forest Green



34 Flaming Red Ultra

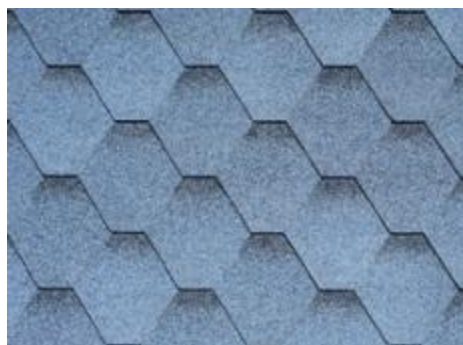

25 Marine Blue Ultra



10 Tile Red



background
long term vision
core values

brands
qualities
references

Самоклеющаяся черепица Skyline

Эта самоклеющаяся черепица является одним из типов дизайнерской черепицы ИКО.

Технические *данные*:

| | |
|-----------------------------|------------------|
| Длина (EN 544) | 1000 мм (± 3) |
| Ширина (EN 544) | 318 мм (± 3) |
| Вес / упаковка | ± 24,1 кг |
| Площадь покрытия / упаковка | 3 м ² |
| Гонтов черепицы / упаковка | 22 |
| Упаковок на паллетте | 42 |

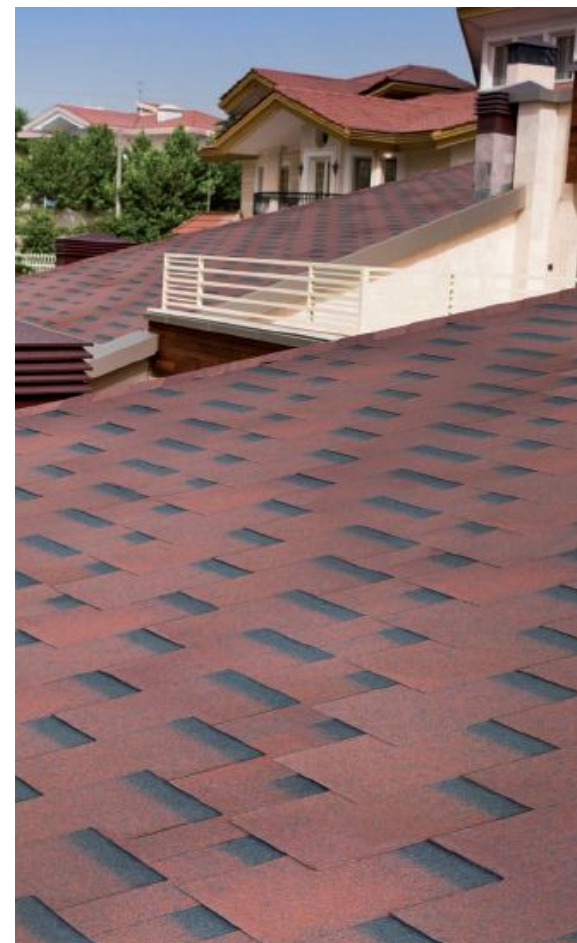

background
long term vision
core values

brands
qualities
references



Skyline



20 Tile Red Ultra



24 Forest Green Ultra



27 Dual Brown Ultra



70 Cedarwood Ultra



background
long term vision
core values

brands
qualities
references

Преимущества самоклеющейся черепицы IKO Skyline



- Отличная **самоклеющаяся черепица** для скатных крыш
- **Уникальный дизайн** с имитацией тени придает черепице архитектурный неповторимый стиль
- Отличное соотношение **гибкость/прочность** для легкости и простоты применения
- **10-летняя «платиновая»** гарантия



background
long term vision
core values

brands
qualities
references

Высококласная традиционная черепица ИКО поперечный разрез:



Клейкая полоса

Цветные минеральные гранулы

Полимер./оксид. битум

Стеклохолст

Полимер./оксид. битум

Высококачественные минералы

Анти-герметичная пленка

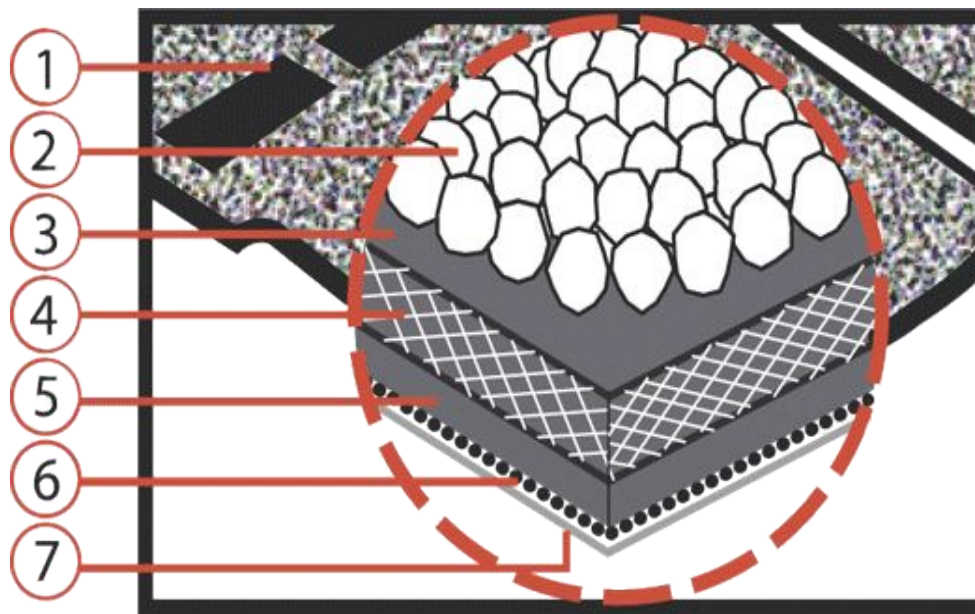

окисленный битум



background
long term vision
core values

brands
qualities
references



Формы традиционной черепицы ИКО:

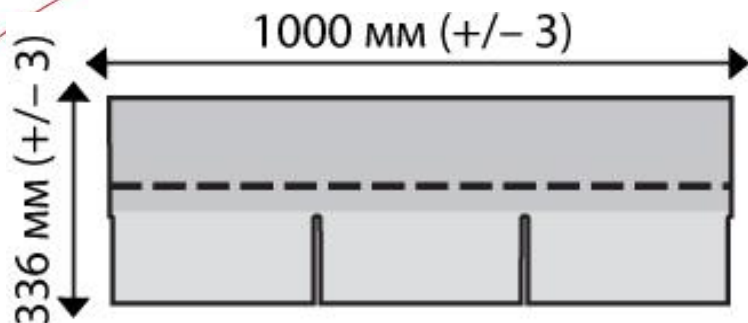

ArmourGlass

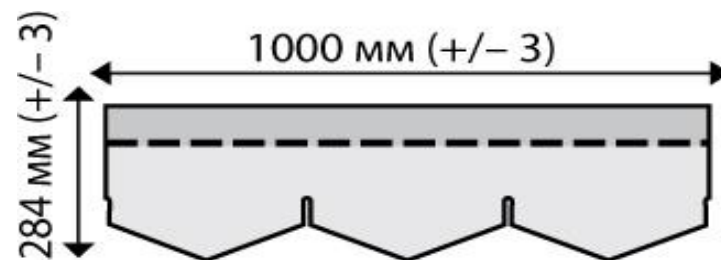

Diamant

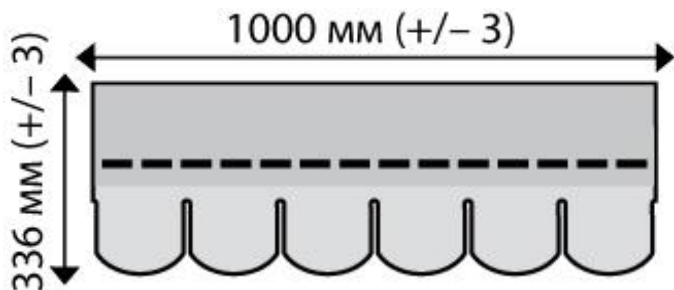

Victorian

| | |
|---|-----------------------------|
| Вес (угол наклона >25) | 10,9;10,5 кг/м ² |
| Площадь эфф. покрытия 1 упаковки | 3 м ² |
| Платиновая гарантия /всего лет гарантии | 10/20 |
| Угол наклона | 15° - 85° |

окисленный битум



background
long term vision
core values

brands
qualities
references



Преимущества традиционной черепицы ИКО:

Armourglass® - Victorian® - Diamant®

- Выходит из самых строгих мировых стандартов
- Вставка стекловолокна толще
- Высокое содержание битума
- Доступна во многих цветах и формах



background
long term vision
core values

brands
qualities
references



Цветовая гамма традиционной черепицы ИКО:



14 Flaming Red



31 Slate



20 Tile Red Ultra



06 Chapel Grey

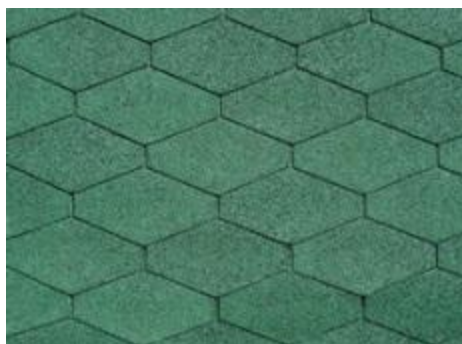

04 Forest Green



10 Tile Red



background
long term vision
core values

brands
qualities
references



Классическая черепица

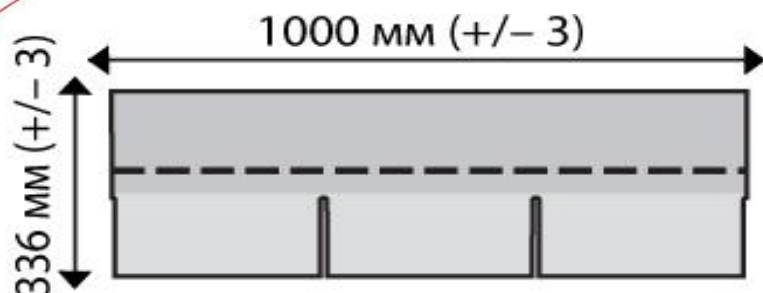

Superglass

Вес (угол наклона >25) 9,6 кг/м²

Площадь эфф. покрытия 1 упаковки 3 м²

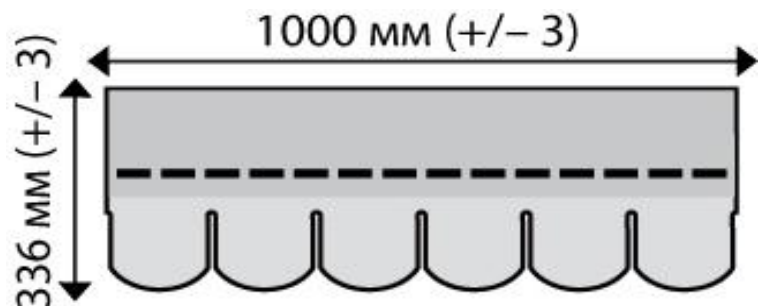

SuperGlass-Biber

Платиновая гарантия /всего лет гарантии 15/15

Угол наклона 15° - 85°

окисленный битум



background
long term vision
core values

brands
qualities
references



Классическая черепица цветовая гамма



07 DualBrown



10 Tile Red



15 MarineBlue



31 Slate



04 Forest Green



02 Sparking Black



background
long term vision
core values

brands
qualities
references



Черепица премиум класса (АПП модифицированный битум)

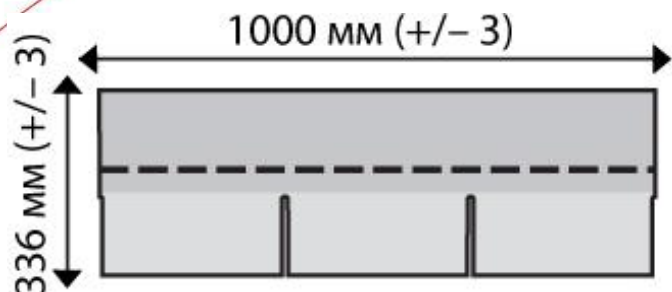

Monarch

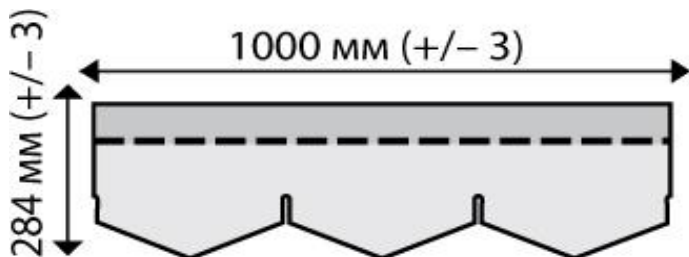

Monarch-Diamant

| | |
|---|---------------------------|
| Вес (угол наклона >25) | 12;12,4 кг/м ² |
| Площадь эфф. покрытия 1 упаковки | 2,46 ;2,58м ² |
| Платиновая гарантия /всего лет гарантии | 10/25 |
| Страна производитель | Бельгия |
| Гибкость при более низких температурах | ≤ -5 °С |
| Угол наклона | 15° - 85° |



background
long term vision
core values

brands
qualities
references



Преимущества черепицы премиум класса (АПП модифицированный битум)

Monarch®

- Основана на последних технологических открытиях
- Толще и более гибкая при низких температурах
- Максимальная долговечность усилена полной платиновой гарантией
- Устойчивость к экстремальным погодным условиям
- Идеальна для реконструкции



background
long term vision
core values

brands
qualities
references



Черепица премиум класса

(АПП модифицированный битум)

Цветовая гамма



01 Black



10 Tile Red



31 Slate



10 Tile Red



31 Slate



07 Dual Brown



background
long term vision
core values

brands
qualities
references



Черепица архитектурного стиля

ArmourShake

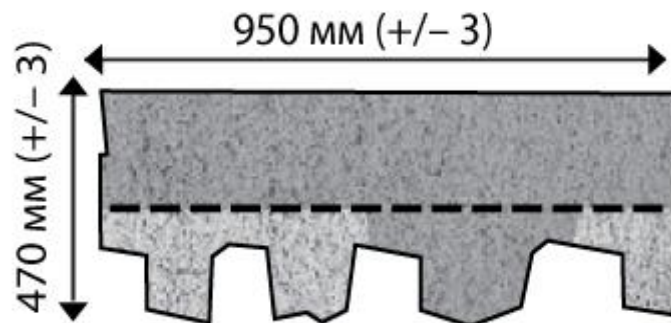

Вес (угол наклона >25)

17,6 кг/м²

Площадь эфф. покрытия 1 упаковки

1,86 м²

**Платиновая гарантия /всего лет
гарантии**

10/пожизненная

Страна производитель

Канада

окисленный битум



background
long term vision
core values

brands
qualities
references



Черепица архитектурного стиля
ArmourShake
Цветовая гамма



94 Chaletwood



91 Western Redwood



90 Shadow Black



93 Weathered Stone



92 Greystone



background
long term vision
core values

brands
qualities
references



Битумная черепица **Armourshake** — новейшая разработка дизайнеров концерна ИКО, придающая вашей кровле натуральный вид классического сланцевого покрытия. Ламинированная дизайнерская черепица Armourshake характеризуется объемностью, которая достигается хаотически разбросанными теневыми линиями. Данная черепица придаст вашей кровле индивидуальный шарм и характер.



окисленный битум



background
long term vision
core values

brands
qualities
references



Черепица архитектурного стиля *Crowne Slate*

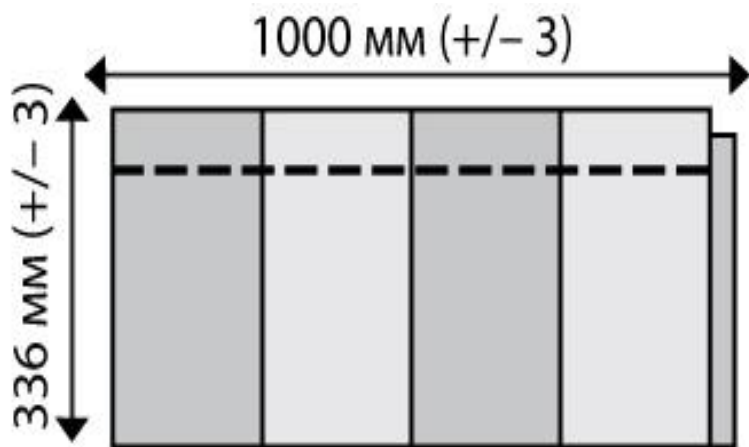

Вес (угол наклона >25) 12,1 кг/м²

Площадь эфф. покрытия 1 упаковки 2,32 м²

Платиновая гарантия / всего лет гарантии 10/пожизненная

Страна производитель Канада

окисленный битум



background
long term vision
core values

brands
qualities
references



Черепица архитектурного стиля

Crowne Slate

Цветовая гамма



Greystone Jade



Regal Stone



Royal Granite



background
long term vision
core values

brands
qualities
references



Черепица **Crowne Slate** поражает своим неповторимым и изысканным дизайном. Сочетание классической прямоугольной формы и благородных цветовых решений сделали черепицу **Crowne Slate** эталоном стиля в современной архитектуре. Эта черепица не только придаст вашему дому неповторимый внешний вид, но и надежно защитит от града, ветра, жары, морозов и других проявлений стихии на долгие годы



окисленный битум



background
long term vision
core values

brands
qualities
references



Аксессуары

Вентиляторы

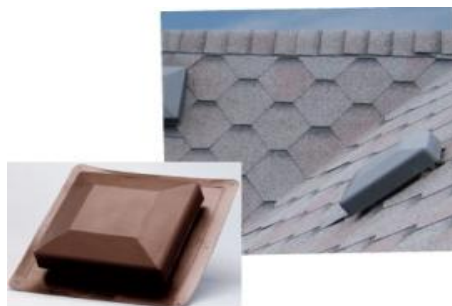

Armourvent® Standard- пластик



Armourvent® Special- из алюминия

Коньки



Armourvent Multi

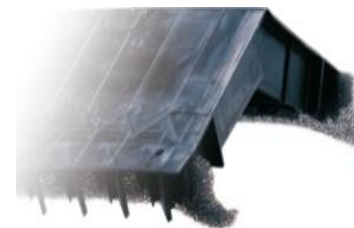

Armourvent Ridge



background
long term vision
core values

brands
qualities
references



Подкладочные слои для битумной черепицы ИКО

Ендова



Armourvalley®



- Easy Underlayment



- Armourbase Pro®



Мастики ИКО



Гвозди ИКО



background
long term vision
core values

brands
qualities
references



Коньковая черепица и стартовая полоса (для ламинированной черепицы Cambridge)

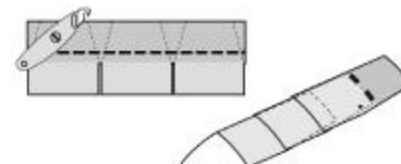

Характеристики:

Стартовая полоса

Коньковая черепица

Расход

21 м.п./упаковка

9 м.п./упаковка

Цветовая гамма

48,49,50,52,53,54,55

48,49,50,52,53,54,55



ПРЕИМУЩЕСТВА



background
long term vision
core values

brands
qualities
references



- 1. Замкнутый цикл производства.** Единственный в Мире производитель гибкой черепицы, выпускающий все компоненты продукта на собственных производствах. Компания ИКО добывает минералы для посыпки, окрашивает их, производит стекловолокно. Это ведет к удешевлению производства. Итог : продукция с наилучшим соотношением цена/качество.
- 2. Переработка отходов** (например асфальт)
- 3. Использование экологически чистого сырья** (краска, камень, и т.п.)
- 4. Использование камеры старения** для каждой партии черепицы и других материалов полностью исключает брак. Таким образом постоянно идет контроль качества производственных процессов.
- 5. Окисленный битум.** Процесс окисления чрезвычайно дорогостоящий и высокотехнологичный. После окисления в структуре битума заканчиваются химические реакции и многократно улучшаются теплостойкость и устойчивость к старению. Черепица из окисленного битума -технологически законченный продукт.
- 6.«Не течет»** под ногами строителей.
- 7. Окисленный битум .** Кровля не имеет неприятного запаха



background
long term vision
core values

brands
qualities
references



- 6. Стеклохолст.** Собственного производства. На бабинах Одна бабина, заканчиваясь, переходит в другую. Битумный гонт, попавший на место стыка двух бабин - это брак. ИКО использует бабины стеклохолста диаметром 2,5 метра, что в 3 раза больше, чем, в бабины, которые используют другие производители . Таким образом при производстве битумной кровли у ИКО брак в 3 раза ниже, чем у производителей аналогичной черепицы!
- 7. Форма гранулята.** ИКО использует 100% базальтовый гранулят, который имеет «круглообразную» форму, а не «плоскую» сланцевую посыпку, в отличие от других производителей битумной черепицы . Это обеспечивает лучшее стабильное соединение с битумным слоем. Потери при монтаже и эксплуатации снижены на 30-40% чем у других производителей.
- 8. Стабильность цвета.** При окрашивании базальтовых гранул, ИКО использует метод «ветрификации». В специальной камере при температуре 900°С, камень прокрашивается на всю глубину и покрывается специальным раствором, отражающим УФ-лучи. Таким образом, базальт от ИКО – не выгорает на солнце с течением времени.



background
long term vision
core values

brands
qualities
references



9. Натуральные цвета и дизайн. Ни один материал не сравнится дизайном и многогранностью форм и оттенков, около 97 вариантов. Палитра ИКО- это спокойные и благородные цвета. Среди них нет кричащих и кислотных цветов, снижающих эффект восприятия. Любая черепица ИКО смотрится изысканно, естественно и эстетично.

10. Эффект объема: внешний вид имитирует рельефные крыши.

11. Ветроустойчивость. Вес у битумной черепицы ИКО на 20-50% больше, чем других аналогов, из-за увеличенного количества битума в состав черепицы. Черепица лежит на кровле гораздо более плотно и надежно. Показатель ветроустойчивости на столько же выше как и вес.

12. Огнестойкость - максимальная для битумных материалов за счет высочайшей плотности битума.

13. Цена не зависит от цвета т.к ИКО производит и окрашивает гранулы самостоятельно

14. Уменьшает зашумленность благодаря каменному грануляту.



background
long term vision
core values

brands
qualities
references



15. 100% гидроизоляция. Линейка черепицы ИКО **Cambridge**, обеспечивает гидроизоляционный пирог – в 3,5 слоя, гонты черепицы изначально двухслойные, в отличие от других производителей. Когда гонты накладываются друг на друга, они образуют двойной защитный слой. Это преимущество позволяет предоставлять пожизненную гарантию, включая 10 лет платиновой гарантии.

16. Безопасность выражается в отсутствии лавинообразного схода снега благодаря посыпке из гранул базальта. Не будет повреждено имущество или травмированы люди.

17. Все комплектующие для кровли(конек, стартовая полоса, карниз) производятся из самой черепицы, что упрощает монтаж, повышает качество покрытия, не нарушая структуру рисунка и значительно уменьшает стоимость проекта в целом.

18. Кровельные материалы ИКО могут использоваться в любой **климатической зоне**, т.к отвечают Европейским стандартом EN 544 класс1, а по некоторым позициям и превосходят эти требования.

Протестирован всеми существующими комитетами качества.



background
long term vision
core values

brands
qualities
references



19. Вся черепица ИКО произведена в Европе и согласована с нормами Совета Европы. ИКО Назначил немецкий независимый институт „Technische Universität“ в Мюнхене отслеживать соответствие всей черепицы с нормами Совета Европы. Постоянный контроль качества дает Вам полную гарантию качества!



20. Вся продукция ИКО заверена **ISO 9001/2000** . Это серия международных стандартов качества, описывающих требования к продукту.



21. **Гарантия на мягкую черепицу ИКО** от 15 лет до пожизненной гарантии на водонепроницаемость, включая ПЛАТИНОВУЮ 5-10 лет. Этот сервис не предоставляет ни один производитель битумной черепицы.



background
long term vision
core values

brands
qualities
references



Платиновая гарантия

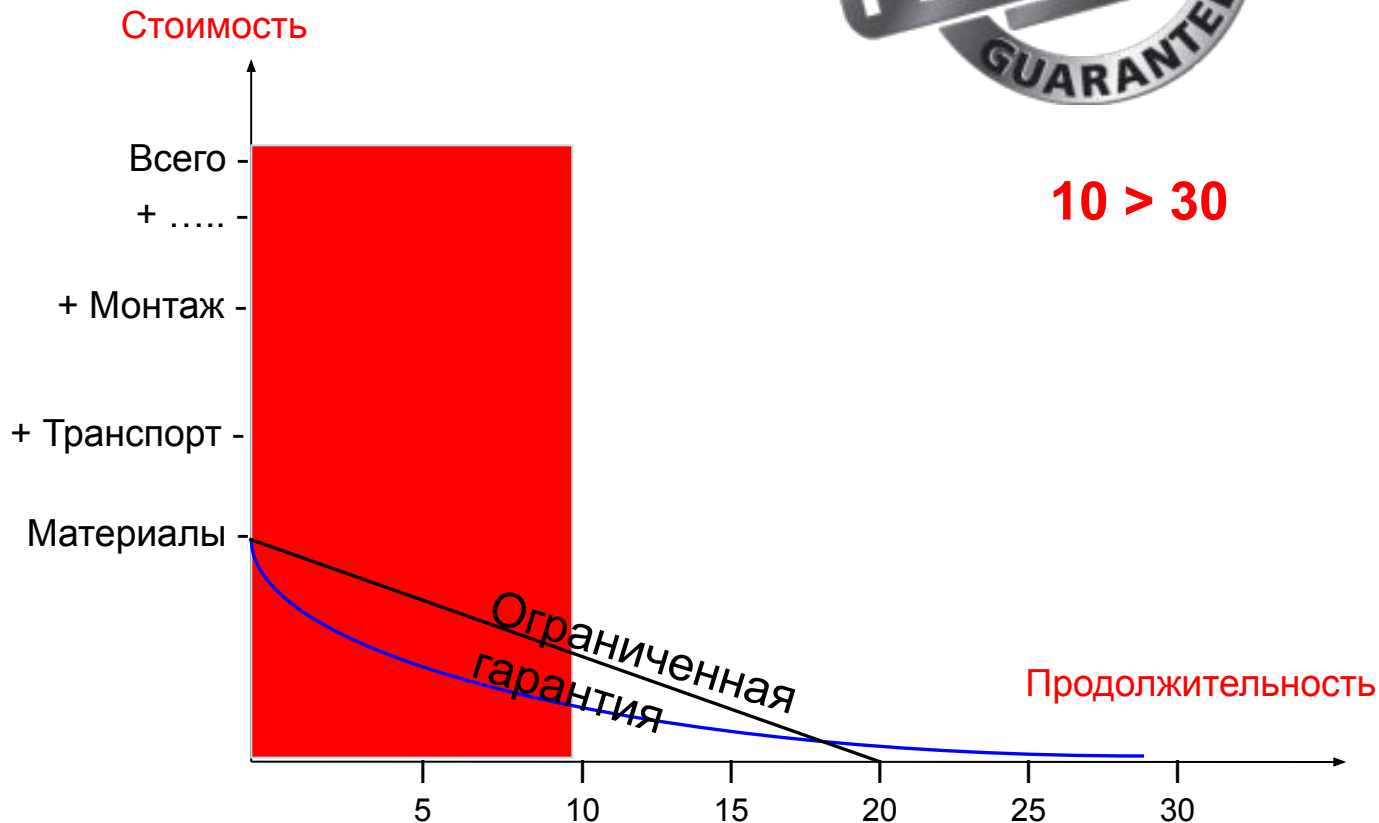

background
long term vision
core values

brands
qualities
references



Спасибо за
внимание!

