

# Глухие фундаментные болты



# 1 Определение

- **Фундаментный болт** — крепёжное изделие в виде прута с резьбовой частью на одном конце, и специального приспособления, удерживающего фундаментный болт внутри фундамента, предназначенное для крепления строительных конструкций и оборудования по принципу анкерного болта.

# Применение

- **Фундаментные болты** применяются для надежного соединения тяжелых металлических конструкций с бетоном и кирпичом. Их применяют для фиксации оборудования, устойчивость которого обуславливается за счет собственной массы на фундаментах (конструктивные), а также для восприятия нагрузок при работающем технологическом оборудовании (силовые).

# Классификация глухих болтов

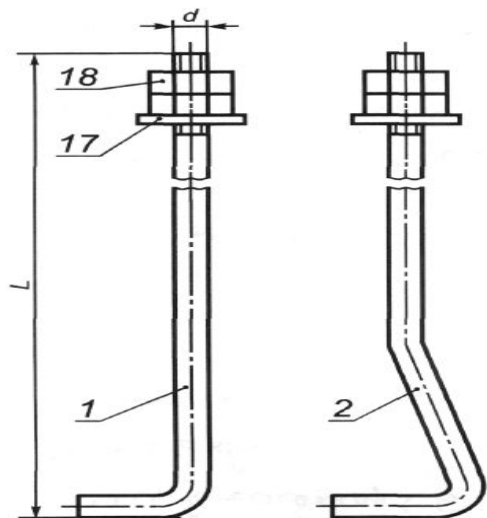

МИ

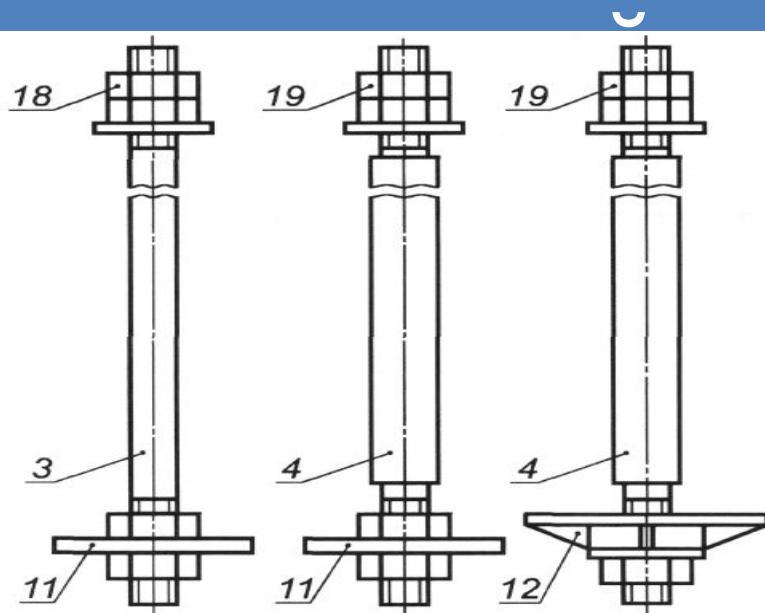

- Болты с отгибами, как наиболее простые в изготовлении, должны применяться в случаях, когда высота фундаментов не зависит от глубины заделки болтов в бетон.

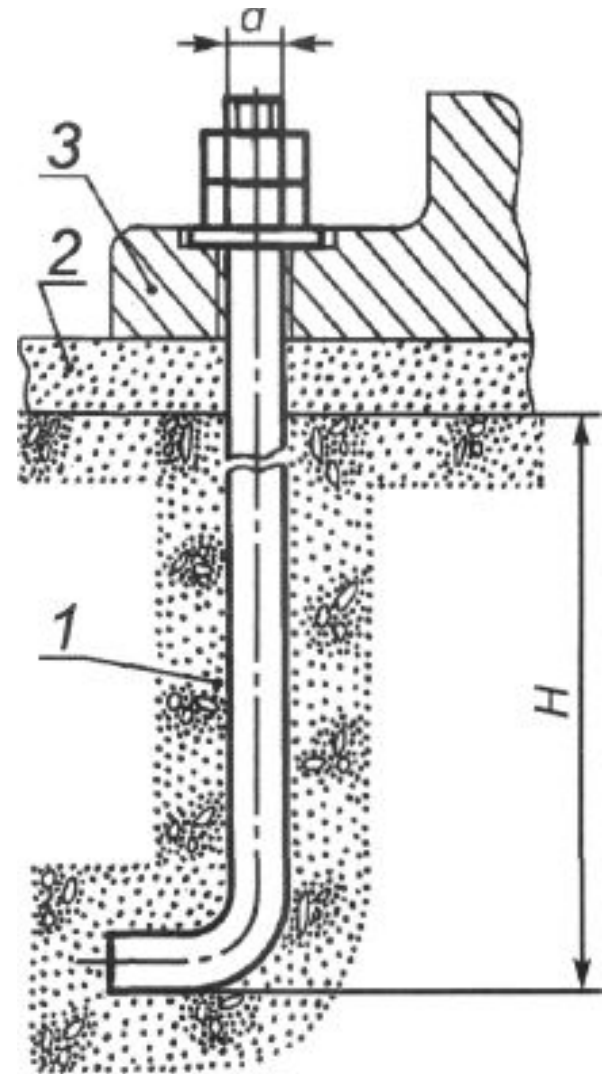

Болты с анкерными плитами, имеющие меньшую глубину заделки в бетон по сравнению с болтами с отгибами, должны применяться в случаях, когда высота фундамента определяется глубиной заделки болтов в бетон. Стандарт распространяется на болты с диаметром резьбы от 12 до 140 мм.

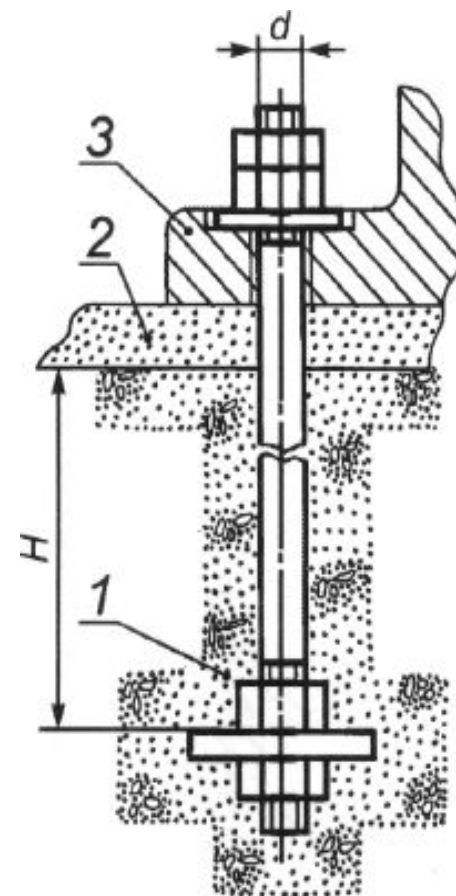

В зависимости от температуры окружающей среды анкера производятся из стали разных марок. Болты изготавливаются как по стандарту, так и под индивидуальный заказ, в зависимости от конструктивной особенности определенного здания. Для обеспечения прочного и долговечного соединения конструкции или механизма с основанием необходимо учитывать диаметр прута и частоту размещения анкера.

- Рекомендуется также выдерживать дистанцию между крепежными элементами равную 5-10 диаметров болта. А также, во избежание разрушения фундамента, не рекомендуется монтировать крепежи близко к краю, необходимо отступить на расстояние равное 5-ти





Кроме того анкеры, разделяются по методам монтажа, они бывают:

- Глухими являются болты в виде изогнутой шпильки и анкерной плиты, конструктивные решения которых позволяют им очень надежно закрепиться в застывшем фундаменте.- такие болты устанавливаются перед заливкой бетона.

