



Счета доходов

Счет образования доходов



Назначение счета - показать, какие доходы, связанные непосредственно с производственной деятельностью, должны быть выплачены производителями-резидентами другим участникам процесса производства из валовой добавленной стоимости.

В раздел «ресурсы» из счета производства, **переносится валовая добавленная стоимость** (или ВВП, если счет составляется по экономике в целом), а в разделе «использование» отражается ее распределение между факторами производства (трудом, капиталом) и государством.

Статьями левой части счета являются **оплата труда наемных работников, другие налоги на производство** (или налоги на производство и импорт в консолидированном счете), **другие субсидии на производство** (со знаком минус; для сводного счета — субсидии на производство и импорт).

Счет образования доходов



Балансирующая статья счета образования доходов — валовая прибыль и валовые смешанные доходы, полученные резидентными институциональными единицами от участия в процессе производства.

Смешанными доходами называются доходы от производственной деятельности некорпоративных предприятий, входящих в сектор «Домашние хозяйства», поскольку они неотделимы от оплаты труда самих предпринимателей.

Счет образования доходов **составляется по секторам, отраслям и экономике в целом.**



Счет образования дохода

<i>Использование</i>	<i>Ресурсы</i>
2. Оплата труда	<i>1. Валовая добавленная стоимость</i>
3. Другие налоги на производство	
4. Другие субсидии на производство (-)	
<i>5. Прибыль/смешанный доход</i>	
Всего использовано	Итого ресурсов



Валовая прибыль и валовые смешанные доходы

(ВП и ВСД) по экономике в целом равны сумме валовой прибыли и валовых смешанных доходов по секторам или отраслям.

Для сектора или отрасли этот показатель исчисляется следующим образом:

- ***ВП и ВСД = ВДС - Оплата труда наемных работников - Другие чистые налоги на производство***

Для экономики в целом :

- ***ВП и ВСД = ВВП - Оплата труда наемных работников - Чистые налоги на производство и прибыль***

Статья «Оплата труда наемных работников»



служит для отражения **начисленных** сумм вознаграждения в денежной и натуральной форме, которые должны быть выплачены работодателями (резидентными институциональными единицами) наемным работникам (резидентам и нерезидентам) за работу, выполненную в текущем периоде (до вычета налогов и других удержаний в соответствии с законодательством).

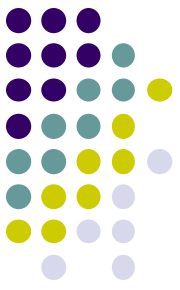

Оплата труда наемных работников

согласно методологии СНС состоит из следующих компонентов:

- заработная плата в денежной и натуральной форме;
- взносы работодателей в фонды социального страхования, в том числе:
- фактические отчисления на социальное страхование;
- условно исчисленные отчисления на социальное страхование.

Категория «заработная плата» в СНС включает **все виды вознаграждений за труд независимо от источников их финансирования** (себестоимости или прибыли), **а также денежные суммы, начисленные работникам за неотработанное время** (отпуск и т.д.).

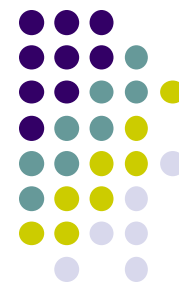

Эта категория значительно шире понятия «фонд заработной платы», используемого при проведении федерального государственного статистического наблюдения по труду. По своему составу она ближе к понятию «затраты предприятия на рабочую силу», но полностью не совпадает с ним.

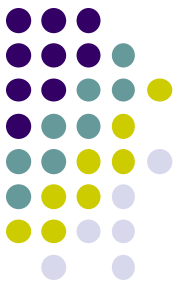

Страховые взносы

рассматриваются в СНС как ***выплаты, осуществляемые работниками из своих доходов*** для обеспечения ***в будущем права на получение социальных пособий*** при наступлении определенных обстоятельств (болезни, старости, травмы и т.д.), и включаются поэтому в состав оплаты труда наемных работников.

Фактические отчисления на социальное страхование включают страховые взносы ***работодателей*** в Пенсионный фонд, Фонд социального страхования, фонд обязательного медицинского страхования, Фонд занятости и другие аналогичные фонды.

***К условно исчисленным отчислениям
работодателей на социальное страхование***

относятся суммы **фактически выплаченных** в текущем периоде социальных пособий своим работникам и их иждивенцам за счет средств предприятия (*например*: выходное пособие при прекращении трудового договора, надбавки к пенсиям, оплата обучения своих работников в учебных заведениях, стипендии студентам, оплата учебных отпусков, компенсации женщинам, находящимся в частично оплачиваемом отпуске по уходу за ребенком до достижения им определенного возраста, и др. социальные пособия).

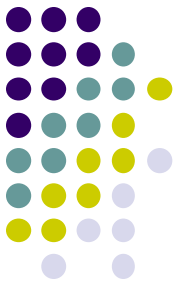



На основе показателей счета образования доходов проводится анализ **стоимостной структуры ВВП**.

Показатели данного счета позволяют изучать **структуру доходов от производственной деятельности** на стадии производства по секторам и отраслям экономики,

анализировать **отраслевые особенности состава и размера оплаты труда**.

На их основе определяют **уровень оплаты труда на одного занятого и на одного жителя страны**.



Счет «Распределение первичных доходов»

Этот счет продолжает и заканчивает группу счетов первичного распределения. Его еще называют *счетом размещения первичных доходов*.

Этот счет составляется *для экономики в целом и для каждого сектора*

Счет «Распределение первичных доходов» показывает, *как созданная ВДС в секторах-производителях направляется в секторы-получатели в виде первичных доходов*.

Схема консолидированного счета «Распределение первичных доходов»:



Использование	Ресурсы
<p>5. Доходы от собственности переданные: а) резидентам б) «Остальному миру»</p>	<p>1. Валовая прибыль и валовой смешанный доход</p>
<p>6. Валовой национальный доход (п.1+п.2.+ п.3 + п.4. – п.5.)</p>	<p>2. Оплата труда наемных работников</p> <p>3. Налоги на производство и импорт за минусом субсидий на производство и импорт</p>
<p>7. Потребление основного капитала</p>	<p>4. Доходы от собственности полученные:</p>
<p>8. Сальдо первичных доходов (на чистой основе) (п.6. – п.7.)</p>	<p>а) от резидентов б) от «Остального мира»</p>
<p>Всего (п.5.+п.6.)</p>	<p>Всего (п.1.+п2.+п3.+п.4.)</p>

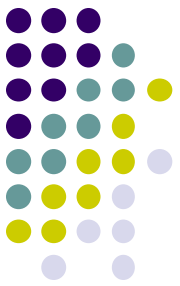

Например:

*Налоги на производство и импорт –
поступают ото всех секторов* ЭКОНОМИКИ И
сосредотачиваются, как первичные доходы
от производства у сектора «Государственное
управление» .

Оплата труда наемных работников,
которая *осуществляется всеми секторами*
ЭКОНОМИКИ — ЭТО *первичные доходы*
сектора «Домашние хозяйства».



В счете образования доходов распределительные операции, прямо связанные с процессом производства, записываются в разделе «использование» как суммы, подлежащие выплате из добавленной стоимости **производителями-резидентами другим участникам производства** (как резидентам, так и нерезидентам).

В счете распределения первичных доходов эти операции отражаются в ресурсной части в виде первичных доходов, **получаемых институциональными единицами-резидентами в результате их участия в процессе производства**, причем как от резидентов, так и от «остального мира».



Кроме того, в этом счете показываются операции, связанные с распределением валовой прибыли и валовых смешанных доходов и *образованием* группы первичных доходов, называемых **доходами от собственности** - доходы, получаемые институциональными единицами за предоставление в пользование другим институциональным единицам финансовых активов, земли и других, нефинансовых непроизведенных активов (*например, проценты по вкладам, дивиденды по акциям, рента за пользование землей, плата за разработку запасов полезных ископаемых, за использование авторских прав и др.*). Таким образом, **первичные доходы в СНС охватывают доходы от непосредственного участия в процессе производства и доходы от собственности.**



Доходы от собственности – это доходы, возникающие в результате *предоставления в пользование* финансовых и материальных непроизведенных активов одними институциональными единицами, другим институциональным единицам, следовательно, доходы от собственности получают и выплачивают все секторы экономики.

Доходы от собственности получаемые и передаваемые секторами



- Проценты
- Распределенный доход предприятий (корпораций):
 - а) дивиденды
 - б) изъятия владельцами из дохода предприятий (квазикорпораций)
- Реинвестируемые поступления от прямых иностранных инвестиций
- Доход от собственности, вмененный держателями страховых полисов
- Рента



Проценты – это форма доходов от собственности, которая получается владельцами определенных видов финансовых активов, т.е. это доход по ссудам и долговым обязательствам:

по финансовым требованиям в форме банковского депозита, векселей, облигаций, других долгосрочных бумаг и авансам по коммерческим кредитам.

Размер процента заранее оговаривается между кредиторами и должниками.

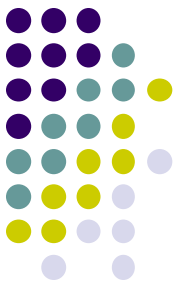

Распределяемый доход корпораций

**СОСТОИТ ИЗ ДИВИДЕНДОВ, ВЫПЛАЧИВАЕМЫХ
КОРПОРАТИВНЫМИ ПРЕДПРИЯТИЯМИ И ИЗЪЯТИЙ ИЗ
ДОХОДА КВАЗИКОРПОРАТИВНЫХ ПРЕДПРИЯТИЙ:**

- *дивиденды* - это своеобразная форма распределения дохода в соответствии с размером участия в акционерном капитале или др. формами участия в капитале частных корпоративных предприятий, кооперативов и госкорпораций;
- *изымаемый доход квазикорпораций* – это форма дохода от собственности, начисляемого владельцу квазикорпорации по отношению к средствам, инвестированным в предприятие.

Реинвестируемые поступления от прямых иностранных инвестиций из прибылей предприятий,



т.е. предприятий (корпоративные и некорпоративные), в которые иностранный инвестор осуществляет прямые инвестиции. Этот вид доходов учитываются в Системе национальных счетов как международные потоки доходов от собственности.

Доход от собственности, полученный от инвестирования резервов страхования жизни

(доходы владельцев страховых полисов) – страховые полисы, которые приобретены домашними хозяйствами рассматриваются в СНС как вложение, инвестирование в чистый капитал домашних хозяйств, который в результате функционирования приносит определенный доход домашним хозяйствам.

Рента- это доход от собственности, выплачиваемые владельцам материальных непроеизведенных активов в обмен на разрешение другой инвестиционной единице эксплуатировать данный актив.





Консолидированный счет «Распределение первичных доходов» открывает в разделе «Ресурсы» статья, которая перенесена из предыдущего счета «Образование доходов» - *Валовая прибыль и Валовой смешанный доход.*

Кроме того, в ресурсной части счета отражаются оплата труда наемных работников и налоги на производство и импорт за минусом субсидий на производство и импорт и полученные доходы от собственности. Общая величина первичных доходов корректируется в консолидированном счете «Распределение первичных доходов» операциями, связанными с сектором «Остальной мир». Разница между первичными доходами от собственности полученными от «Остального мира» и переданными «Остальному миру» представляет собой ***сальдо доходов из-за границы***

В разделе счета «Использование» отражаются только доходы от собственности, выплачиваемые институциональными единицами–резидентами

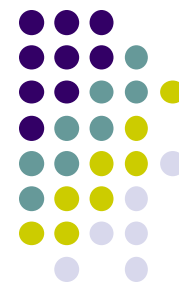

*Балансирующая статья консолидированного счета «Распределение первичных доходов» называется **Сальдо первичных доходов (валовое)** или **Валовой национальный доход, т.е. показатель на валовой основе**, но если из него исключить Потребление основного капитала, получим показатель **Чистый национальный доход**.*

При расчете балансирующей статьи счета, доходы от собственности, полученные от сектора «Остальной мир» институциональные единицы-резиденты, должны быть **добавлены** к первичным доходам . Аналогичные встречные потоки, при расчете балансирующей статьи счета должны быть **исключены** их доходов.

Валовой национальный доход



получается в результате процессов перераспределения первичных доходов (т.е. доходов, полученных в результате производственной деятельности и от собственности) между институциональными единицами – резидентами, между резидентами и сектором «Остальной мир». Таким образом, институциональные единицы в этом счете выступают не как производители, а как получатели доходов, это, в свою очередь, свидетельствует об *отсутствии прямой связи с производством*

Таким образом, *Валовой внутренний продукт (ВВП)* – это характеристика *продукта*, а *Валовой национальный доход (ВНД)* – это характеристика *дохода*.



Секторальные счета «Распределение первичных доходов» по некоторым позициям отличаются от консолидированного счета, но при этом имеют одинаковое назначение, в целом, и одинаковую схему.

- В разделе «Ресурсы» отражаются **полученные первичные доходы**, в результате производственной деятельности и доходы от собственности.
- В разделе «Использование» - Доходы от собственности **переданные**.
- Балансирующая статья каждого секторального счета – **Сальдо первичных доходов** – определяется как **разница между всеми первичными доходами полученными и выплаченными единицами–резидентами**.
- **Состав первичных доходов меняется по секторам**. Налоги на производство и импорт в виде дохода, например, получает только сектор государственных учреждений, а оплату труда — только сектор домашних хозяйств.

Схема счета «Распределение первичных доходов» сектора «Нефинансовые предприятия»:



<i>Использование</i>	<i>Ресурсы</i>
<p>3. Доходы от собственности (переданные):</p> <ul style="list-style-type: none"> -Проценты -Распределенный доход корпораций: <ul style="list-style-type: none"> Дивиденды Изъятия из доходов корпораций -Реинвестированные поступления от прямых иностранных инвестиций -Рента 	<p>1. Валовая прибыль</p> <p>2. Доходы от собственности (полученные):</p> <ul style="list-style-type: none"> -Проценты -Распределенный доход корпораций <ul style="list-style-type: none"> Дивиденды Изъятия из доходов корпораций -Реинвестируемые поступления от прямых иностранных инвестиций -Доходы от собственности, вмененные владельцам страховых полисов -Рента
<p>4. Сальдо первичных доходов (п.1 + п.2. – п.3.)</p>	

Для каждого сектора экономики состав показателя *сальдо первичных доходов* имеет свою специфику:

- для секторов НП и ФУ: **прибыль + доходы от собственности к получению – доходы от собственности к выплате;**
- для сектора ГУ: **чистые налоги на производство и импорт + доходы от собственности к получению – доходы от собственности к выплате + прибыль от некорпоративных предприятий, принадлежащих органам ГУ;**
- для сектор НКООДХ: **доходы от собственности к получению – доходы от собственности к выплате;**
- для сектора ДХ: **оплата труда работников и смешанные доходы + доходы от собственности к получению – доходы от собственности к выплате + условно исчисленные доходы от жилищных услуг, производимых владельцами жилых помещений для собственного потребления.**

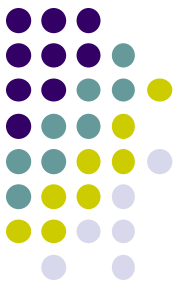

Счет вторичного распределения доходов.



Этот счет также составляется для экономики в целом и для каждого сектора

Он описывает перераспределение доходов между единицами и секторами посредством *текущих трансфертов* в денежной и натуральных формах (кроме социальных трансфертов в натуральной форме).

Балансирующей статьей этого счета является *располагаемый доход*, который образуется из сальдо первичных доходов, к величине которого прибавляются все полученные текущие трансферты и вычитаются все выплаченные трансферты.



Инструментом процессов перераспределения доходов выступают **трансферты**, т.е. **операции, при которых потоку товаров, услуг либо денег не противостоит встречный поток товаров, услуг либо денег.**

По характеру их потребления выделяют трансферты **текущие и капитальные.**

Трансферты текущие – это операции, которые касаются немедленного потребления, осуществляются регулярно и связаны с уменьшением или увеличением текущих доходов хозяйствующих единиц.

Текущие трансферты сокращают доходы секторов-доноров и увеличивают доходы и возможности потребления секторов – получателей.

Трансферты капитальные – это операции, вызывающие изменения в национальном богатстве, требующие таким образом более длительного времени до момента их потребления.

Трансферты как текущие, так и капитальные могут быть **в денежной и натуральной** форме

Текущие трансферты в денежной форме:



- Текущие налоги на доходы и богатство – этими налогами облагаются доходы и имущество домашних хозяйств и корпораций
- Отчисления на социальное страхование. Они могут быть *фактическими*, если они выплачиваются в фондовые программы и *условно - начисленными*, если выплачиваются в программы без создания специального фонда (выплаты работодателем пособий бывшим работникам или их иждивенцам, имеющим на это право). Условно исчисленные отчисления на социальное страхование отражаются таким образом: В счете «Образование доходов» они представляют собой компонент оплаты труда наемных работников. В счете «Вторичное распределение доходов», они показываются как текущие трансферты
- Социальные пособия, кроме социальных трансфертов в натуральной форме:
 - а) *пособия по социальному страхованию*, выплачиваются фондами социального обеспечения;
 - б) *пособия по социальной помощи*, выплачиваются государственными учреждениями по болезни, инвалидности, детские и семейные пособия.
- Страховые премии и возмещения не связанные со страхованием жизни за вычетом платы за услугу
- Прочие перераспределительные платежи: штрафы, добровольные взносы, гуманитарная помощь).

Схема счета «Вторичное распределение доходов» (для сектора «Нефинансовые предприятия»)



<i>Использование</i>	<i>Ресурсы</i>
<p>3. Текущие трансферты переданные, в том числе и сектору «Остальной мир»:</p> <ul style="list-style-type: none">а) Социальные пособия, кроме социальных трансфертов в натуральной формеб) Другие текущие трансферты:<ul style="list-style-type: none">- страховые премии (кроме страхования жизни)- прочие текущие трансфертыв) Текущие налоги на доходы и богатство <p>4. Располагаемый доход (п.1 + п.2. – п.3)</p>	<p>1. Сальдо первичных доходов</p> <p>2. Текущие трансферты полученные, в том числе и от сектора «Остальной мир»:</p> <ul style="list-style-type: none">а) Отчисления на социальное страхование:<ul style="list-style-type: none">- условно исчисляемые отчисления нанимателей социальное страхованиеб) Другие текущие трансферты:<ul style="list-style-type: none">- страховые возмещения, кроме страхования жизни- прочие текущие трансферты



Двойное отражение трансфертных операций между секторами «Домашние хозяйства»(ДХ), «Государственные учреждения»(ГУ) и «Нефинансовые предприятия»(НП) можно увидеть, например, на нижеследующей схеме:

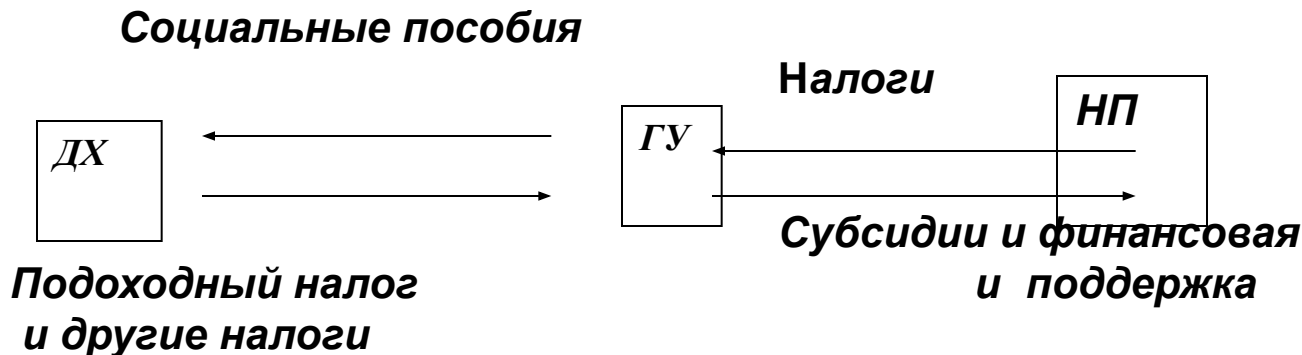

Сальдо текущих трансфертов по каждому сектору не равно нулю. Величина его зависит от того, какие из встречных потоков больше или меньше.

Схема консолидированного счета «Вторичное распределение доходов»:



<i>Использование</i>	<i>Ресурсы</i>
4. Трансферты переданные «Остальному миру» 5. Валовой располагаемый национальный доход <i>(п.1. + п.2. – п.4.)</i>	1. Валовой национальный доход 2. Трансферты полученные от «Остального мира»
6. Всего (п.3 + п.4) <i>или (п.4 + п.5)</i>	3. Всего (п.1. + п.2.)

ВРНД = ВНД ± сальдо текущих трансфертов от сектора «Остальной мир».

Счет перераспределения доходов
в натуральной форме:



<i>Использование</i>	<i>Ресурсы</i>
4. Социальные трансферты в натуральной форме 5. <i>Скорректированный располагаемый доход</i> (<i>n.1. + n.2. – n.4.</i>)	1. <i>Располагаемый доход</i> 2. Социальные трансферты в натуральной форме
6. <i>Всего (n.4 + n.5)</i>	3. <i>Всего (n.1. + n.2.)</i>

Сектор «Домашние хозяйства» - получатель социальных трансфертов в натуральной форме:

Схема счета

«Перераспределение доходов в натуральной форме» для сектора «Домашние хозяйства»



<i>Использование</i>	<i>Ресурсы</i>
<i>3. Трансферты в натуральной форме переданные отсутствуют</i>	<i>1. Располагаемый доход</i>
<i>4. Скорректированный располагаемый доход (п.1 + п.2 – п.3)</i>	<i>2. Трансферты в натуральной форме полученные от секторов «Государственные учреждения» и «Некоммерческие организации, обслуживающие домашние хозяйства»</i>



Схемы счетов

«Перераспределение доходов в натуральной форме» для секторов – доноров:

- а.) для сектора «Государственные учреждения»
- б) для сектора «Некоммерческие организации, обслуживающие домашние хозяйства»

<i>Использование</i>	<i>Ресурсы</i>
<i>3. Трансферты в натуральной форме переданные сектору «Домашние хозяйства»</i>	<i>1. Располагаемый доход</i>
<i>4. Скорректированный располагаемый доход (п.1 + п.2 – п.3)</i>	<i>2. Трансферты в натуральной форме полученные – отсутствуют</i>

Схема консолидированного счета «Перераспределение доходов в натуральной форме»



Если принять, что общая сумма полученных и переданных трансфертов в натуральной форме в рамках всей экономики равны, то можно говорить, что **Скорректированный национальный располагаемый доход** и **Располагаемый национальный доход** равны. При этом исходят из условия, что отсутствуют операции, связанные с движением социальных трансфертов натуральном выражении между резидентами и сектором «Остальной мир», если имели место социальные трансферты из-за рубежа, этого равенства может не быть, а скорее – не будет.

<i>Использование</i>	<i>Ресурсы</i>
<i>3. Социальные трансферты в натуральной форме <u>переданные</u></i> <i>4. Валовой национальный скорректированный располагаемый доход (п.1. + п.2. – п.3.)</i>	<i>1. Валовой национальный располагаемый доход</i> <i>2. Социальные трансферты в натуральной форме <u>полученные</u></i>

Счета «Использование доходов»:

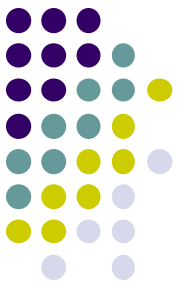

□ *Счет «Использование располагаемого дохода»*
□ *«Использование скорректированного располагаемого дохода».*

В счете *«Использование располагаемого дохода»* отражаются *расходы на конечное потребление* потребительских товаров и услуг, а в счете *«Использование скорректированного располагаемого дохода»* - *фактическое конечное потребление* товаров и услуг институциональными единицами от источников их финансирования.

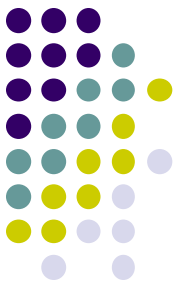

В процессах конечного потребления участвуют секторы экономики ДХ, ГУ, НКООДХ:

- ❖ «ДХ» - резиденты, расходуют свой располагаемый доход на приобретение потребительских товаров и услуг как на экономической территории своей страны, так и за границей.
- ❖ Конечное потребление секторов «ГУ и «НКООДХ» имеет несколько иной аспект. Они расходуют свой располагаемый доход на потребительские товары и услуги, предоставляемые ДХ бесплатно, или по ценам, не имеющим экономического значения.
- ❖ Секторы «НП» и «ФУ» не производят ресурсы для конечного потребления. Приобретаемые ими товары и услуги (например, топливо, электроэнергия, услуги транспорта и связи и т.п.) они используют на промежуточное потребление или на оплату труда наемных работников в натуральной форме.

Процессы сбережения характерны для всех секторов экономики. И, если для секторов «Домашние хозяйства», «Государственные учреждения» и «Некоммерческие организации, обслуживающие домашние хозяйства» эти суммы представляют собой ту часть Располагаемого дохода, которая остается после процессов, связанных с потреблением, то для секторов «Нефинансовые предприятия» и «Финансовые учреждения» суммы Сбережений и Располагаемого дохода будут практически равны.



Схема консолидированного счета «Использование Валового располагаемого национального дохода»



<i>Использование</i>	<i>Ресурсы</i>
<p>3. Расходы на конечное национальное потребление, в том числе секторов:</p> <ul style="list-style-type: none"> - Домашние хозяйства - Государственные учреждения - НКООДХ. <p>4. Корректировка на изменение чистой стоимости активов Домашних хозяйств в пенсионном фонде</p>	<p>1. Валовой располагаемый национальный доход</p> <p>2. Корректировка на изменение чистой стоимости активов Домашних хозяйств в пенсионном фонде.</p>
<p>5. Валовые национальное сбережение (п.1.-п.3- п.4.)</p>	
<p>6. Потребление основного капитала</p>	
<p>7. Чистое сбережение (п.5 – п.6.)</p>	
<p>Всего (п.3 + п.4.+п.5)</p>	<p>Всего (п.1.+ п.2.)</p>

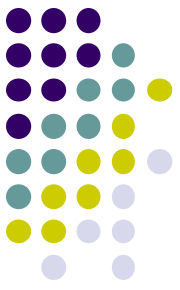

Секторальные счета показывают, как ДХ, ГУ и НКООДХ распределяют свой располагаемый доход на конечное потребление и сбережения.

В ресурсной части счета по секторам экономики записывается статья «Располагаемый доход», которая переносится из предыдущего счета «Вторичное распределение доходов», а в разделе «Использование» - расходы на конечное потребление по этим секторам.

Расходы на конечное потребление показываются с разделением на индивидуальное и коллективное потребление по принципу «кто финансирует потребление», т.е. относят к институциональным единицам, которые несут затраты.

Расходы сектора ДХ на конечное потребление состоят из расходов на покупку потребительских товаров и услуг на экономической территории своей страны и за границей; потребительских товаров и услуг, произведенных для собственного конечного потребления.



Расходы сектора ГУ на конечное потребление состоят из расходов на потребительские товары и услуги, предоставляемые бесплатно или на льготных условиях сектору ДХ:

- ❖ Выпуск нерыночных услуг, который определяется как разница между стоимостью общего объема выпуска государственных учреждений и поступлениями от продажи товаров и услуг по рыночным ценам и от частичного возмещения потребителям стоимости этих услуг.
- ❖ Стоимость потребительских товаров и услуг, купленных у рыночных производителей для передачи домашним хозяйствам бесплатно или по ценам, не имеющим экономического значения.
- ❖ Возмещение расходов домашних хозяйств на приобретение товаров и услуг за счет государственных фондов социального страхования.

Расходы на конечное потребление сектора «Государственные учреждения» , таким образом, подразделяются на:

- ✓ **индивидуальные** товары и услуги, т.е. те, которые предоставляются домашним хозяйствам и используются ими для личного потребления;
- ✓ **коллективные услуги**, т.е. те, которые предоставляются обществу в целом.

Сводная схема счета «Использование Скорректированного располагаемого дохода» в разрезе секторов экономики



ИСПОЛЬЗОВАНИЕ						Операции и Балансирующие статьи	ресурсы					
Всего	НКО	ДХ	ГУ	ФУ	НП		НП	ФУ	ГУ	ДХ	НКО	Всего
						1. Скорректированный располагаемый национальный доход (СРНД)						+
						2. Скорректированный располагаемый доход	+	+	+	+	+	+
+		+	+			3. Фактическое конечное потребление						
+				+		4. Корректировка на изменение чистой стоимости активов домашних хозяйств в пенсионных фондах				+		+
	+	+	+	+	+	5. Сбережение						
+						6. Валовое национальное сбережение						

Расчет балансирующих статей для каждого секторального счета представлен в таблице:



<i>Сектор экономики</i>	<i>Методика расчета балансирующей статьи - «Сбережение»</i>
<i>Нефинансовые предприятия</i>	<i>Сбережение = Располагаемому доходу</i>
<i>Финансовые учреждения</i>	<i>Сбережение = Располагаемый доход — Корректировка на изменение чистой стоимости активов Домашних хозяйств в пенсионных фондах</i>
<i>Государственные учреждения</i>	<i>Сбережение = Располагаемый доход — Расходы на конечное потребление.</i>
<i>Домашние хозяйства</i>	<i>Сбережение = Располагаемый доход + Корректировка на изменение чистой стоимости активов Домашних хозяйств в пенсионных фондах — Расходы на конечное потребление</i>
<i>Некоммерческие организации, обслуживающие домашние хозяйства</i>	<i>Сбережение = Располагаемый доход — Расходы на конечное потребление</i>

Схема Сводного счета «Распределение доходов»



Использование	Ресурсы
<p>6. Субсидии на производство и импорт</p> <p>7. Доходы от собственности переданные «Остальному миру»</p> <p>8. Текущие трансферты переданные «Остальному миру»</p> <p>9. <i>Валовой национальный располагаемый доход</i> (п.1 + п.2 + п.3 + п.4 + п.5 - п.6 - п.7 - п.8)</p>	<p><i>1. Валовая прибыль экономики</i></p> <p>2. Оплата труда наемных работников</p> <p>3. Налоги на производство и импорт</p> <p>4. Доходы от собственности полученные от «Остального мира»</p> <p>5. Текущие трансферты полученные от «Остального мира»</p>