

# БРАХМАНИСТСКАЯ АРХИТЕКТУРА. ОСНОВНЫЕ ТИПЫ ЗДАНИЙ

Выполнила: студентка 111 группы  
Муртузалиева Марина

Проверил: Кузнецов А. А.

# ИНДИЯ

- + В Индии, где каста поглощает личность, частная архитектура не могла расти и развиваться, а брахманские взгляды на переселение душ не благоприятствовали созданию надгробных памятников. Частная архитектура осталась в зачаточном состоянии и не пошла дальше хижины, покрытой террасой. Мы обладаем свидетельством Мегасфена о том, что во II в. до н. э. тоже не существовало надмогильных построек.

# ФОРМЫ АРХИТЕКТУРЫ В ИНДИИ

- + Исследуя формы индийского зодчества, мы видим, что они сводятся почти целиком к подражанию местным древним конструкциям с добавлениями некоторых иноземных элементов — персидских и греческих. Эти последние проникают в Индию ко II в. до н. э. Потом мы видим их постепенно меняющимися под влиянием местных традиций. Стремление все детализировать, вкус к фантастическому придают им совершенно особый отпечаток, характеризующийся одновременно излишеством деталей и грандиозностью.

# КОЛОННА

- + Колонны — первое, что Индия заимствует в Персии. Тип колонны проник в Индию в эпоху распространения буддизма благодаря завоеваниям Ашоки. Столбы, отмечающие

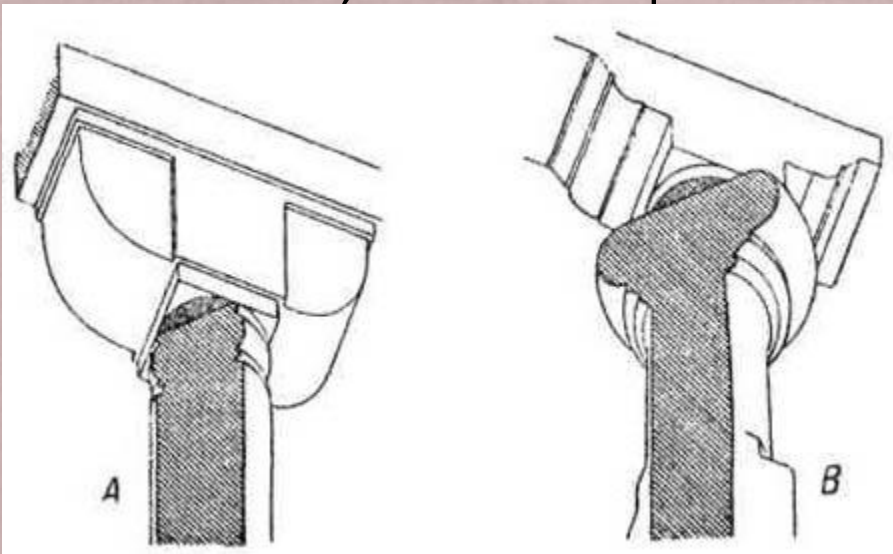
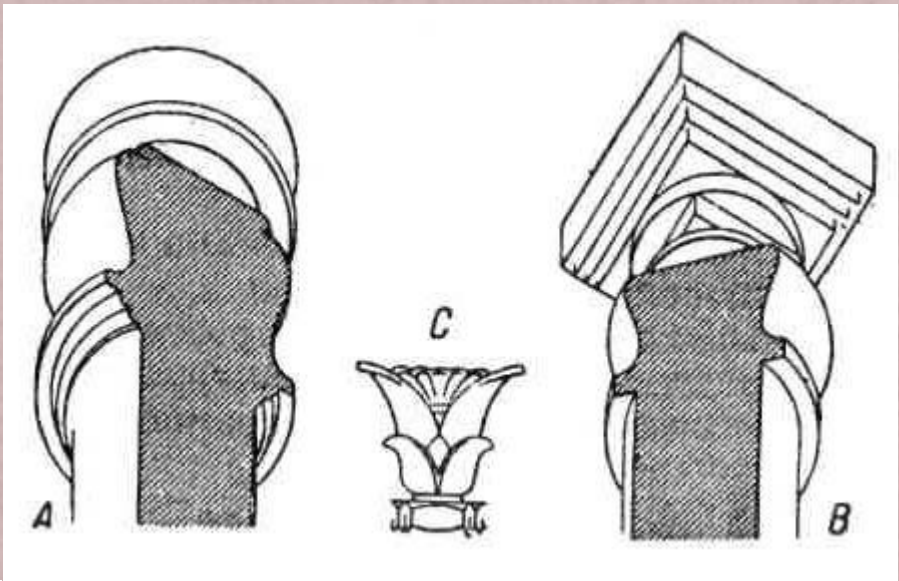

победы и религиозные подвиги Ашоки, — не что иное, как персеполитанские колонны. Мы даем чертеж одной из них на рисунке: в их профиле легко узнать персидскую кампанулу, в деталях их украшений — пальметту.

# АРКАДА

- + В убранстве индийской арки ясно выразилось ее строение из горизонтальных балок. Лучше всего это видно в обработке свешивающихся камней в форме консолей (в кронштейнах). Иногда профиль свода дан в виде сплошной кривой, а порой в его зените образуется килевидный выгиб с обращенной вверх вершиной свода. Вершина выгиба отвечает сшиву двух каменных плит, находящемуся в замке свода. В данном случае форма вполне соответствует конструкции.

# КАРНИЗ

- + При отделке фасадов или портиков индусские архитекторы применяют лишь один тип карниза — выступ со скатом. Его разрез точно соответствует профилю, который приобретает терраса в результате воздействия дождей

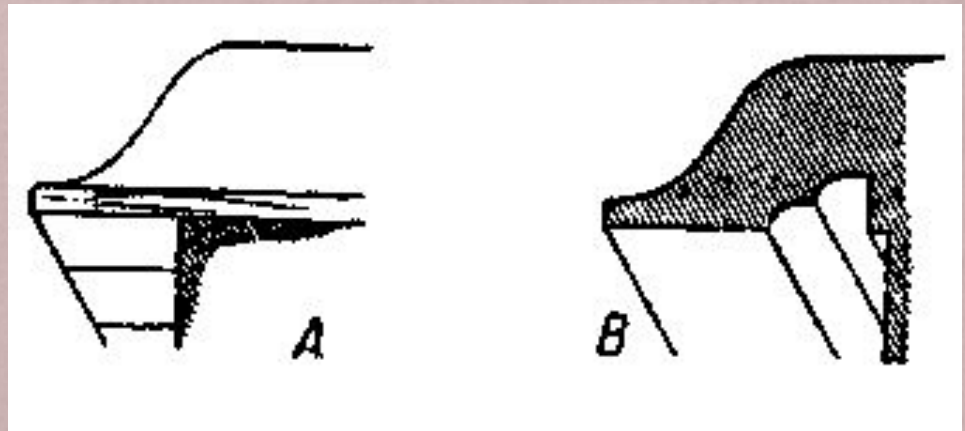

+ Древнейшие памятники исторической Индии датируются IV столетием до н. э. Лишь в это время архитектурные конструкции были перенесены из дерева в камень, — вот почему даже и в последующие эпохи, до определенного момента, когда камень как строительный материал берет верх, количество памятников не столь велико.

# ИСТОРИЯ РЕЛИГИЙ ИНДИИ ДЕЛИТСЯ НА ТРИ ПЕРИОДА:

- + 1. Брахманский период, ранее III в. до н. э.
- + 2. Буддийский период, начинающийся с III в. до н. э. — эпохи завоеваний Ашоки — и продолжающийся до V в. н. э.
- + 3. Второй брахманский период; приблизительно с начала V в. намечается частичное возвращение к первоначальным верованиям, которые, претерпев некоторые изменения, вроде джайнской реформы в VIII в. н. э., окончательно вытесняют буддизм и живут в Индии до настоящего времени.



- + **Ступа** — тумулярного типа строение, воздвигнутое для хранения реликвий Будды, является одним из наиболее примечательных буддийских памятников в Индии.

Некоторые из них относятся к III в. до н. э. Обычно ступа имеет форму полушария, покоящегося на круглом основании, вокруг которого идет тропа, доступ к которой открывается через лестницу, чем дается возможность процессиям обходить священный холм.

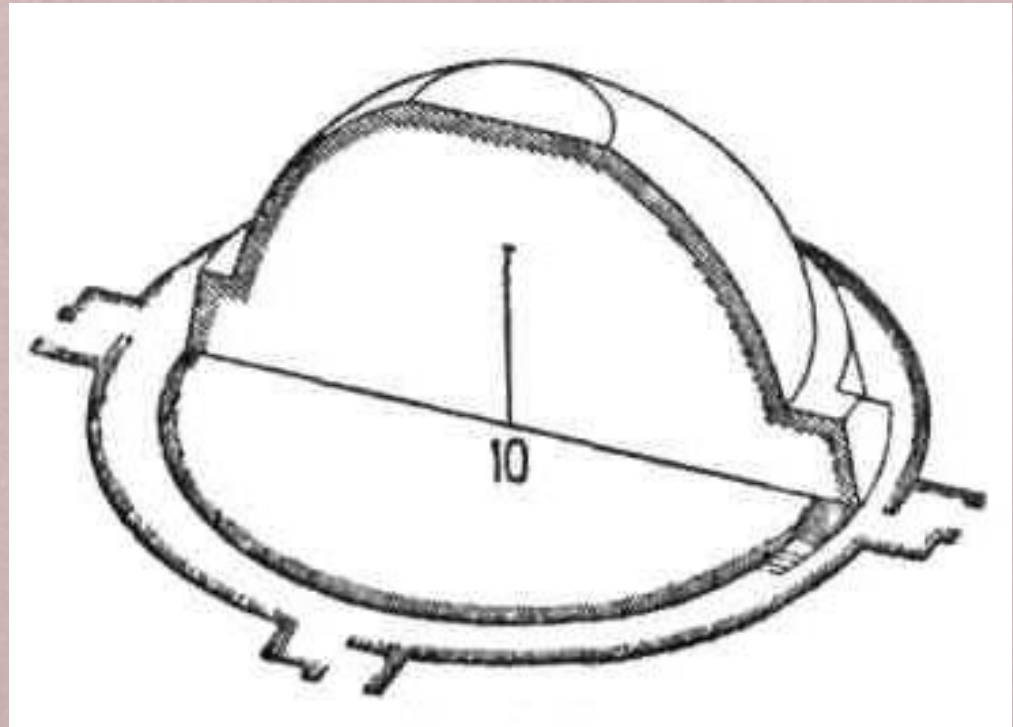

- + *В плане вход в ограду ступа в Санчи приближается к свастике. Сомнительно, чтобы ворота — торана — были расположены так, «что нескромный взгляд не может проникнуть внутрь строения». Очень скоро ограда в ступа исчезает (со II — III вв. н. э.), хотя культовые процессии продолжают совершаться так же, как и раньше. Гораздо важнее учесть, что ворота — торана — в ступа ориентированы по странам света.*



- + **Пещеры** — **Рисунки ниже** дают изображения пещерных храмов, современных буддийским ступам. План их имеет форму базилики с тремя кораблями; фасад, высеченный, как и весь храм, в массиве скалы, украшен колоннами и носит следы прикрепления деревянных декоративных ферм.

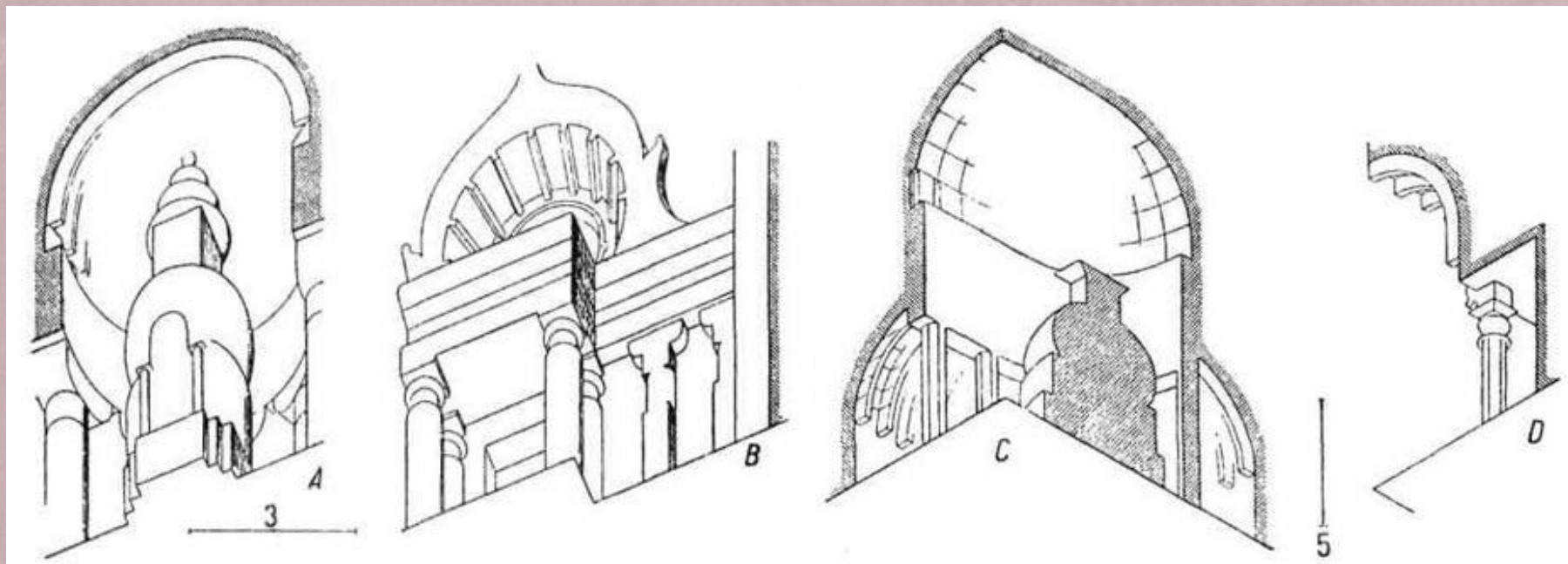

- + Внутри видны то нервюры, высеченные из самой скалы, то сохранившиеся в разных местах шипы, служившие для укрепления деревянных ребер, далее — выемки, в которые были вделаны эти ребра, и связывавшие их горизонтальные брусья. В некоторых местах сохранились брусья этих деревянных декораций.
- + Стены покрыты рельефами и живописью, а в глубине храма в полуциркулярной нише возвышается реликварий в форме ступа. Главные представители храмов этого типа — храмы Аджанты и Карли.

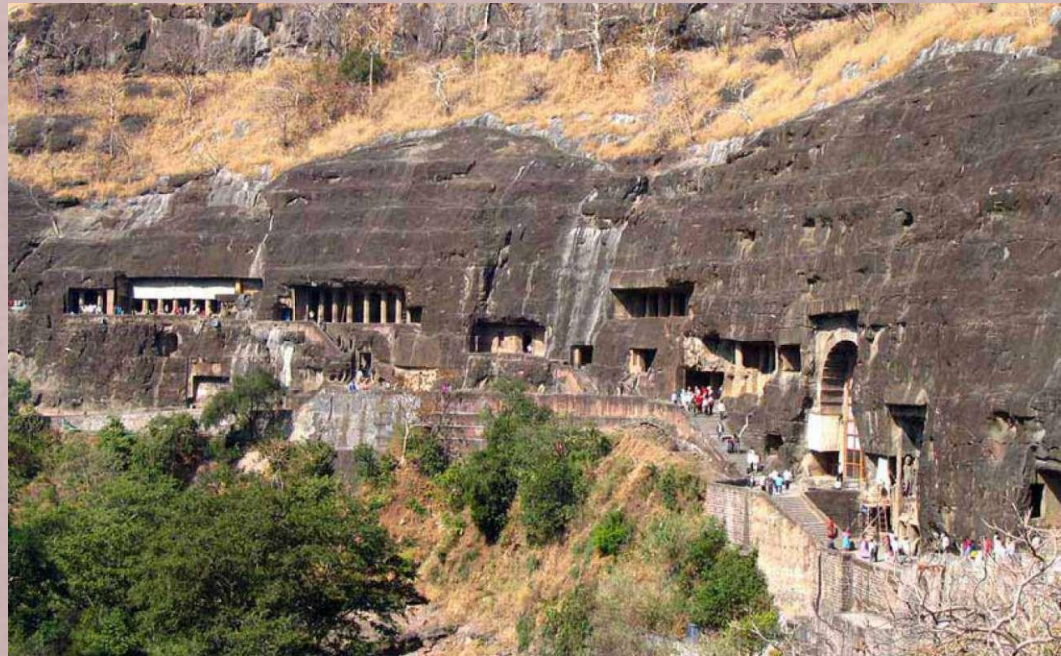
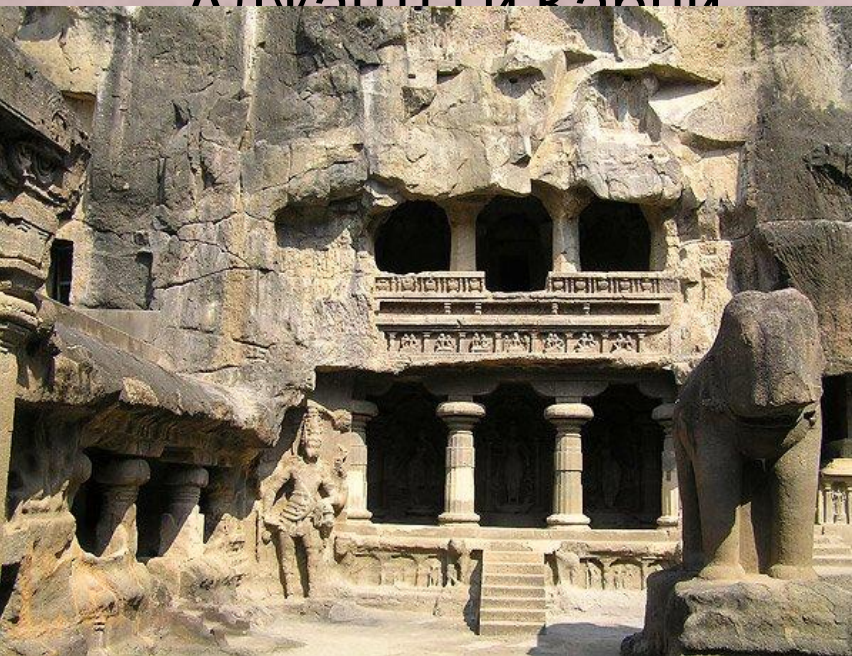

# ПЕРИОД ВОЗВРАТА К БРАХМАНИЗМУ

- + Приблизительно в VI в., когда брахманские учения снова начинают приобретать влияние и примешиваются к буддийским верованиям, мы видим распространение нового типа храма, не известного в первые века буддийской архитектуры: это пагода, которая то приобретает форму двухэтажного дома, то имеет вид многоэтажной башни.

# ПАГОДА

- + Слово «пагода» есть испорченное дагоба (по-тамильски), как на Цейлоне называют ступа. В русский язык слово «пагода» попало из французского, где слово pagode было включено в лексикон, очевидно, миссионерами. Пагодой называют на европейских языках обычно храм, а никак не ступа. В дальнейшем мы не вносим соответствующих поправок в терминологию культовых индийских зданий, применяемую Шуази: это привело бы к слишком большому изменению текста. Классификация культовой индийской архитектуры дается нами в прилагаемом сжатом очерке по истории индийского искусства.

# ПАГОДА

- + **Пагода** — Почти все пагоды в форме башен подходят к одному из двух типов, показанных на рисунке. Тип В в виде башни с выгнутыми ребрами кажется вольной передачей конструкции, описанной нами выше; тип А соответствует конструкции уступами.

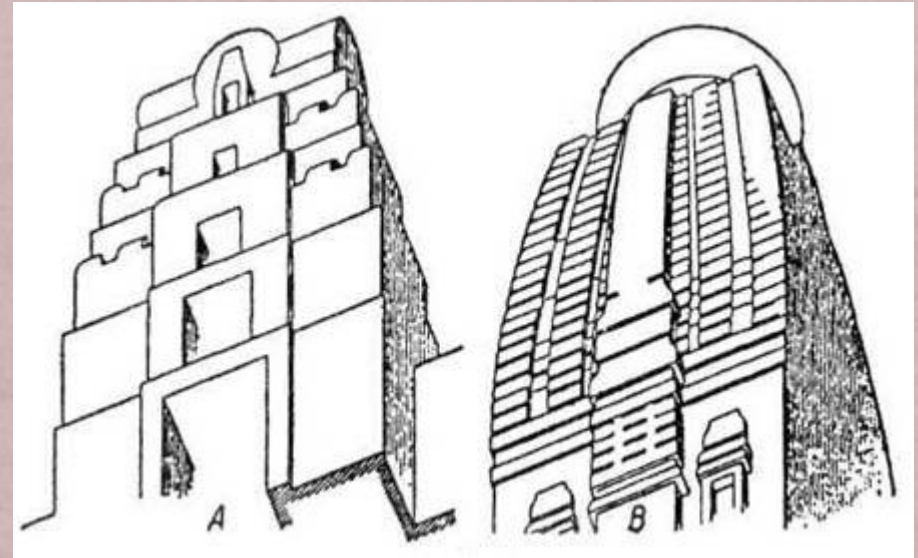

+ В — из Бхуванешвары

+ Пилон А происходит  
из Шрирангама





+ Окончательное торжество брахманизма знаменуется преобладанием храма в виде усеченной пирамиды, схожим по форме с подвижной пагодой Вишну. Можно ли считать ступы и пещерные храмы выразителями буддийской религии, а в пагоде-пилоне усматривать символ возврата к стародавним верованиям? Ограничимся лишь указанием на эти факты. Храмы Камбоджи, памятники кмерского искусства, представляют собой лишь варианты

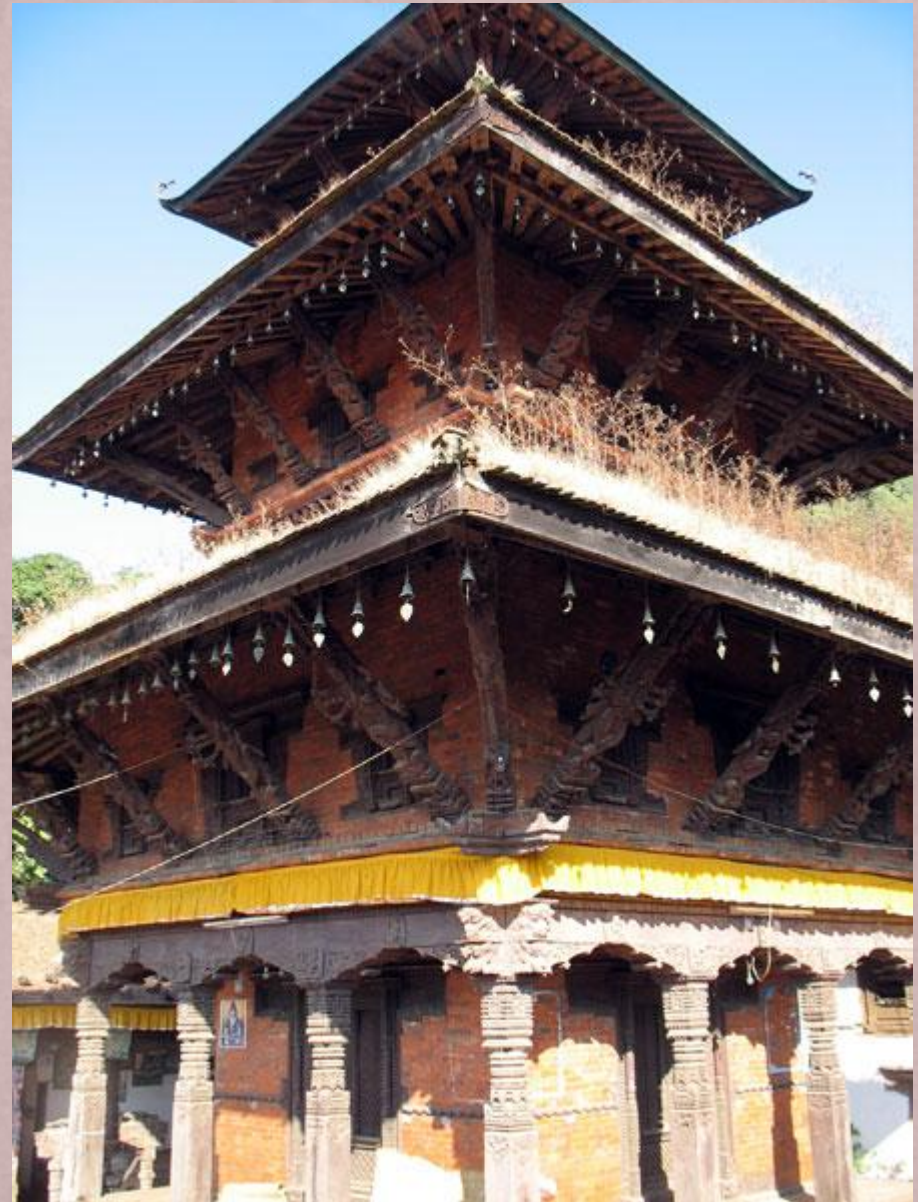

# ХРАМЫ ЭЛЛОРЫ

- + Элора дает нам представление о пагоде в виде двухэтажного дома. Храмы Эллоры и кхмерские памятники отмечают в истории индийского искусства период чрезмерной роскоши, когда архитектурные линии исчезают под скульптурной декорацией. Это пышное искусство относится к VII, VIII и IX вв.

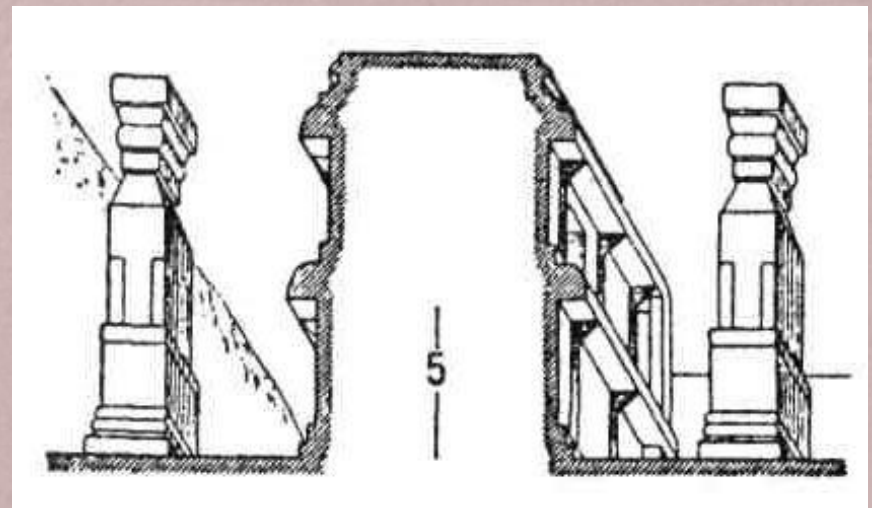

# ПИЛОНЫ И ГИПОСТИЛЬНЫЕ ЗАЛЫ В БРАХМАНСКИХ ХРАМАХ.

- + Почти необходимой принадлежностью всякого буддийского храма был монастырь; жизнь монастырей угасла вместе с буддизмом. Возле брахманских храмов находятся пропилеи и колонные залы, служащие пристанищем для странников, и священные озера, окруженные портиками. Необходимо отметить довольно интересные перемещения форм, которые здесь наблюдаются: то пилон представляет собой башню с уступами, и через него открывается вход в храм, имеющий форму колонного зала, то, наоборот, колонный зал представляет собой пропилеи, а уступчатая башня играет роль храма.

- + На рисунке показан гипостильный зал в одном из южных храмов. Иногда храм и все примыкающие к нему помещения высечены в массиве скалы. Как пример приведем группы строений Элоры: пагоды, портики, статуи, столбы — все высечено из гранита скалы. Галереи храмов и портиков соединяются мостами, выдолбленными тоже в скале. Надземные памятники здесь выполнены теми же методами, что и подземные храмы.

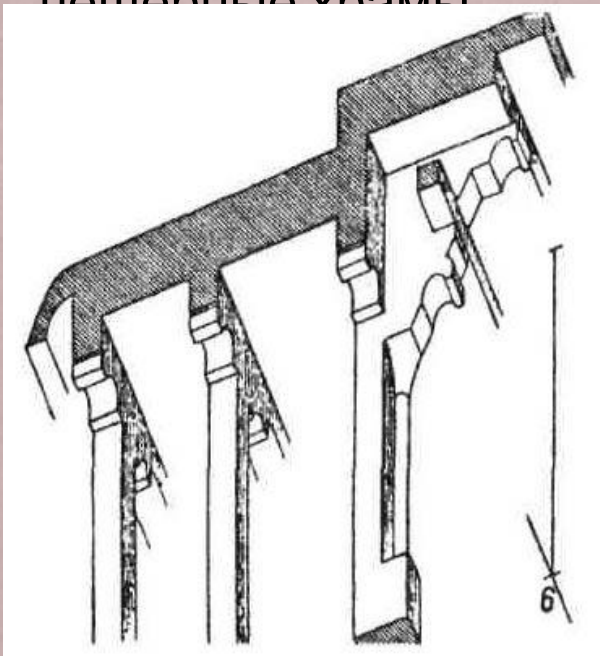

# ПОСТЕПЕННОЕ УВЕЛИЧЕНИЕ ХРАМОВ

- + Подобно храмам Египта, главнейшие храмы Индии создавались постепенно, путем добавления святилищ и оград к первоначальной части. Сановное святилище составляет ядро, перед которым возводится второе святилище; общая ограда охватывает эти строения; потом появляется новый храм, новая ограда и т. д. Рисунок, взятый из книги Рам-Раза об архитектуре Индии, показывает общее расположение таких концентрических оград, по форме и плану расположения пилонов напоминающих ансамбль храма в Карнаке.

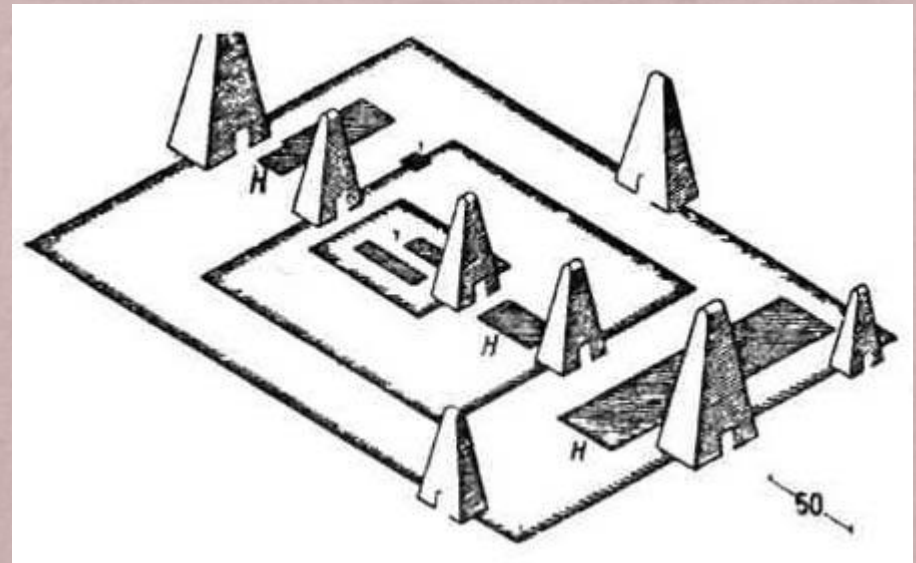

+ В этих комплексах, где одно здание нагромождается на другое, напрасно было бы искать изысканности египетских храмов, но по выразительности масс и по силе воздействия они могут быть сравнены лишь с памятниками египетской архитектуры. К этому прибавляется еще обилие и нагромождение пластических украшений, символизирующих впечатление подавляющего величия.

# ГОРОД МАХАБАЛИПУРАМА

- + находится на берегу Бенгальского залива и обладает сразу несколькими индуистскими святынями. В VII в. в скалах была выстроена целая группа святилищ и скульптур, среди которых 14 пещерных храмов, 5 храмов ратха, огромные барельефы под открытым небом и знаменитый Прибрежный храм с тысячами скульптур в честь бога Шивы. Форма Прибрежного храма напоминает пирамидальную башню. Легкий силуэт храма далеко виден с моря, и поэтому он был даже оснащен навигационными огнями. Панча Ратха («Пять Колесниц») – это пять небольших храмов, посвященных героям эпоса Махабхарата. Каждый из них выстроен в своем стиле, а вместе



# ПАМЯТНИКИ ПАТТАДАКАЛА

- + это комплекс из девяти индуистских и одного джайнского святилищ, построенный в VII-VIII вв. во время правления династии Чалукья. В архитектуре этих святилищ удалось достигнуть равновесия между традициями северной и южной Индии. В строительстве комплекса участвовали мастера из разных регионов страны. Эклектика (многос





# ПЕЩЕРНЫЕ ХРАМЫ НА ОСТРОВЕ ЭЛЕФАНТА

- + были выдолблены в VIII в. монахами, поклоняющимися богу Шиве. Остров Элефанта находится в Аравийском море рядом с Мумбаи (Бомбеем), и получил свое название из-за скульптуры слона, якобы когда-то найденной на острове. Со временем на острове вырос целый «город пещер»: пещеры соединялись между собой и украшались. Наиболее удивительным является шестиметровый горельеф трехликого Шивы Махешвары, показывающий все три ипостаси бога – создателя, охранителя и разрушителя. Гигантский бюст, выступающий из темноты храма, поражает своей пластической мощью.



# ВЕЛИКИЕ ХРАМЫ ИМПЕРИИ ЧОЛА

- + расположены в разных городах на юге страны. Могущественная империя Чола была создана в начале XI в. и занимала весь юг Индии и прилегающие острова. Самый известный из храмов – Брихадисвара, построенный в честь бога Шивы. Башня храма высотой 61 м имеет 13 ярусов. Стены храма украшены скульптурами Шивы, его супруги Парвати и других божеств. Храм одновременно служил мощной крепостью, его окружают две стены, ров с водой и вал. В самом храме хранились сокровища империи Чола и другие богатства, пожертвованные императорами. Внутри стены храма покрыты фресками



# ХРАМ СОЛНЦА В КОНАРАКЕ

- + изображает 24-колесную колесницу бога Солнца (Сурьи), которую везет упряжка из семи лошадей. Этот великолепный брахманский храм, чья башня достигла в высоту 70 м, был построен в XIII в. Храм символизирует также бег времени: семь лошадей – дни недели, 24 колеса – часы в сутках. Согласно легенде, в башню были вмонтированы мощные магниты, которые позволяли трону царя парить в воздухе. Все стены храма ранее покрывали красивейшие барельефы. Их основной темой является эротика – откровенные скульптурные сцены, являющиеся метафорой экстаза слияния с космосом в тантре. Европейцы знали это сооружение под именем Черной пагоды и по его башне ориентировались на море.

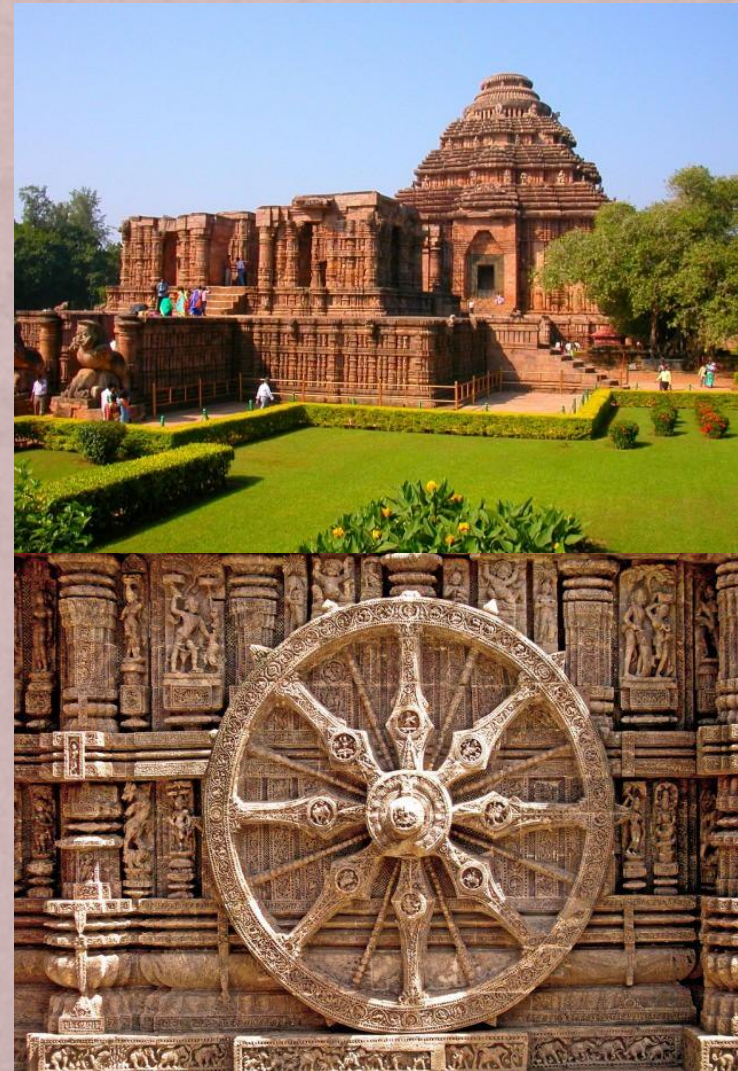

# ПАМЯТНИКИ КХАДЖУРАХО

- + это комплекс из 20 храмов, воздвигнутых в X-XI вв. Эти храмы построены из песчаника, и являются примерами архитектуры индуизма и джайнизма. Представители династии, строившей эти храмы, считали себя потомками бога Луны. Считается, что в честь этого бога и был построен первый храм комплекса. Весь же комплекс ранее включал 85 храмов. Святилища располагаются на мощных платформах, покрытых барельефами. Комплекс храмов знаменит, прежде всего, своей эротической скульптурой, которую называют «энциклопедией индийского искусства любви». В настоящее время действующим остается только один из храмов комплекса.



# ДРЕВНИЙ ГОРОД ХАМПИ

- + был построен в XIV в. и стал столицей последней крупнейшей в стране империи Виджаянагар («город победы»). Два века город торговал со всем миром, но в середине XVI в. пал после полугодовой осады мусульман, после чего был разграблен и заброшен. Когда-то город был окружен семью стенами, что делало его неуязвимым. Главный вход в столицу вел через ворота Бхимы, украшенные барельефами – сценами из Махабхараты. От комплекса царских построек остались Купальня царицы с балконами, нависающими над водой, пирамидальный Дом победы, павильон Лотос Махал для отдыха летом и стойла для слонов. В другой части города сохранилось несколько храмов.



# БЛАГОДАРЮ ЗА ВНИМАНИЕ

