

Федеральное государственное образовательное учреждения  
высшего образования  
«Уфимский государственный авиационный  
технический университет»

Кафедра АСУ

Шарифуллин Альберт Ильшатович, ПИ – 411сз

## Информационная система согласования договоров коммерческого предприятия

*Направление подготовки бакалавра « Прикладная информатика»  
Профиль: «Прикладная информатика в экономике»*

Руководитель: к.т.н., доцент  
Олейник Я.А.

Уфа 2017

# Организационная структура

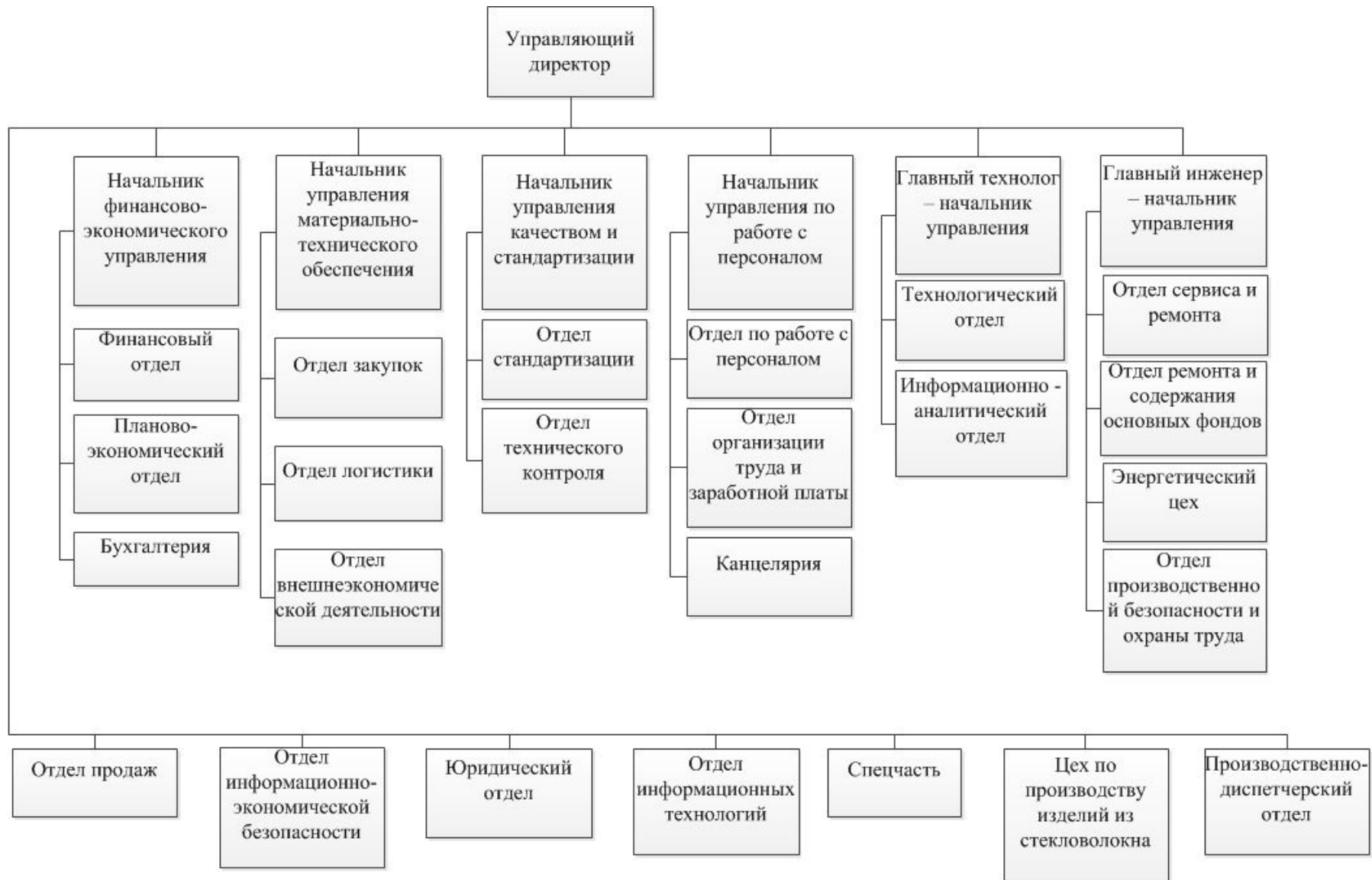

# Мнемосхема существующего процесса

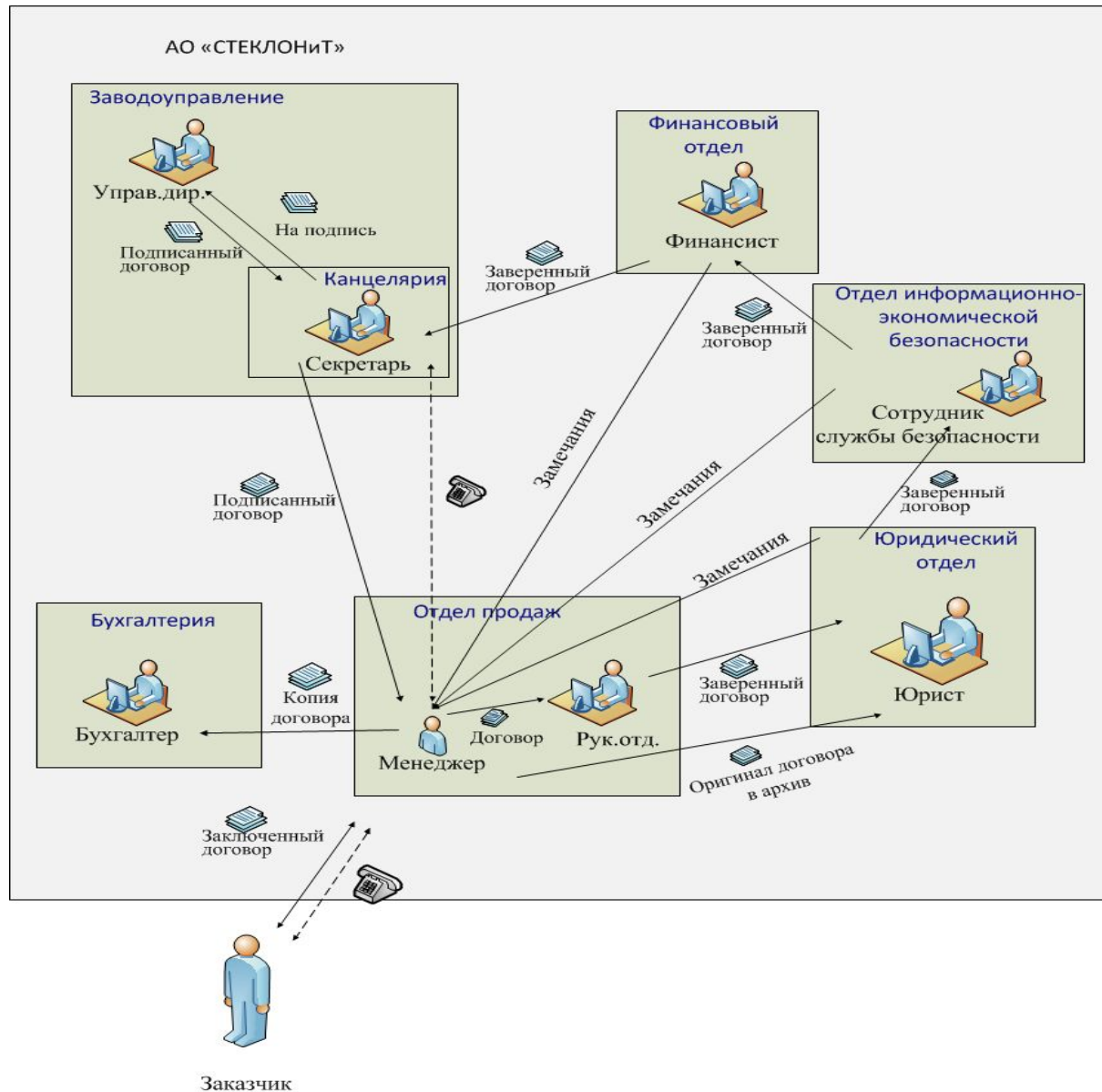



# Функциональная модель существующего процесса

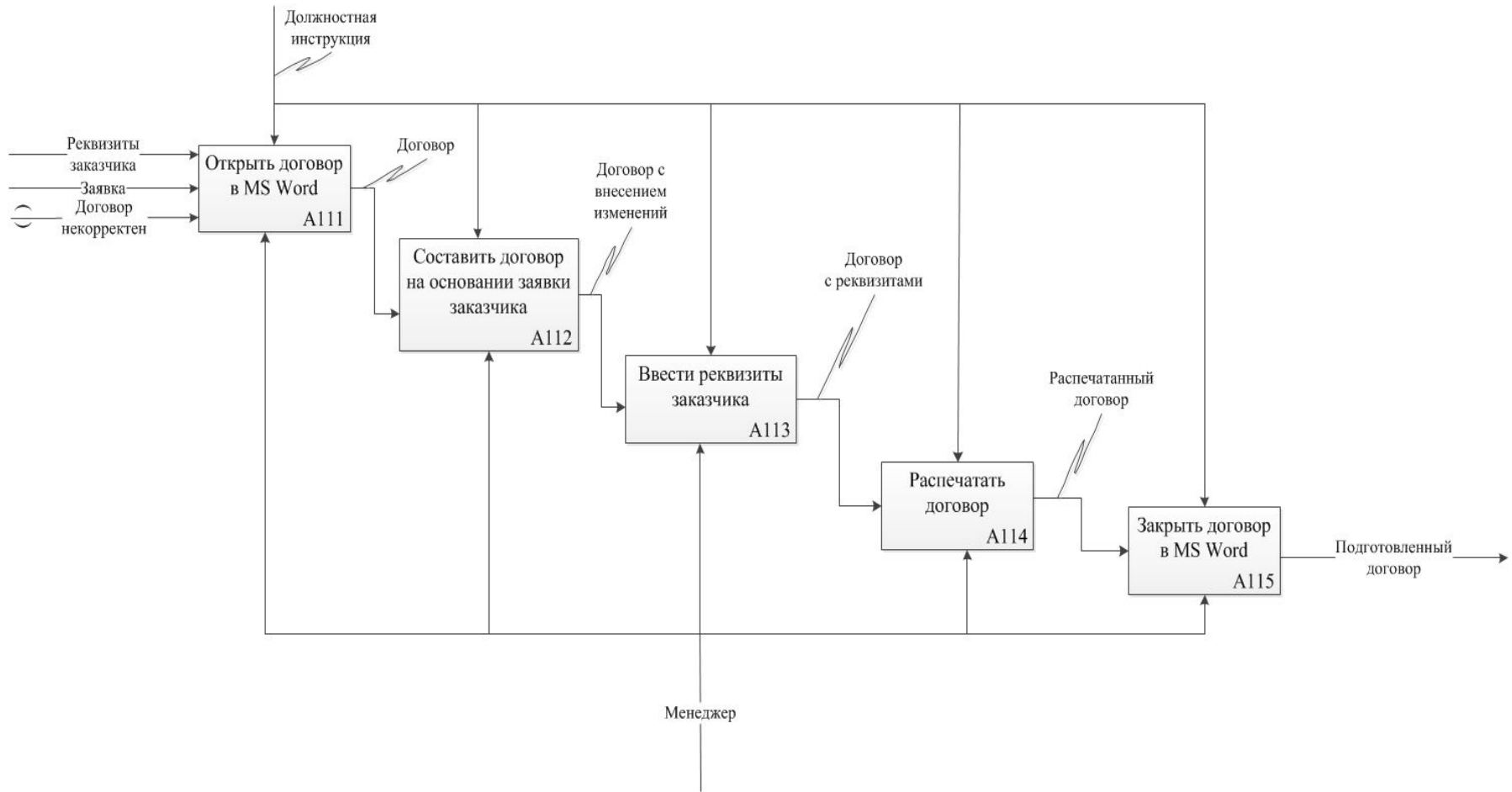

# Функциональная модель предлагаемого процесса

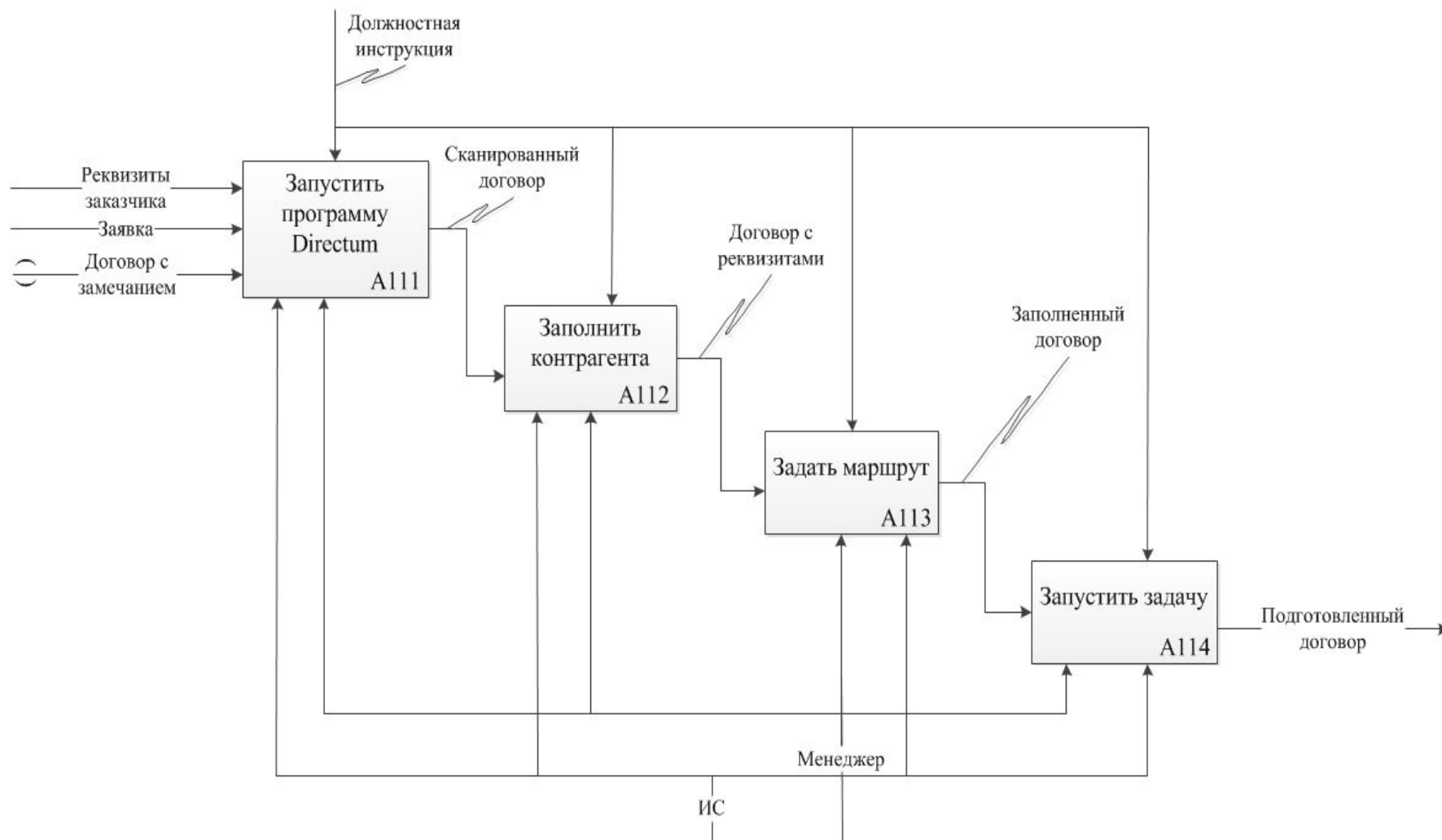

# Фрагмент информационной модель

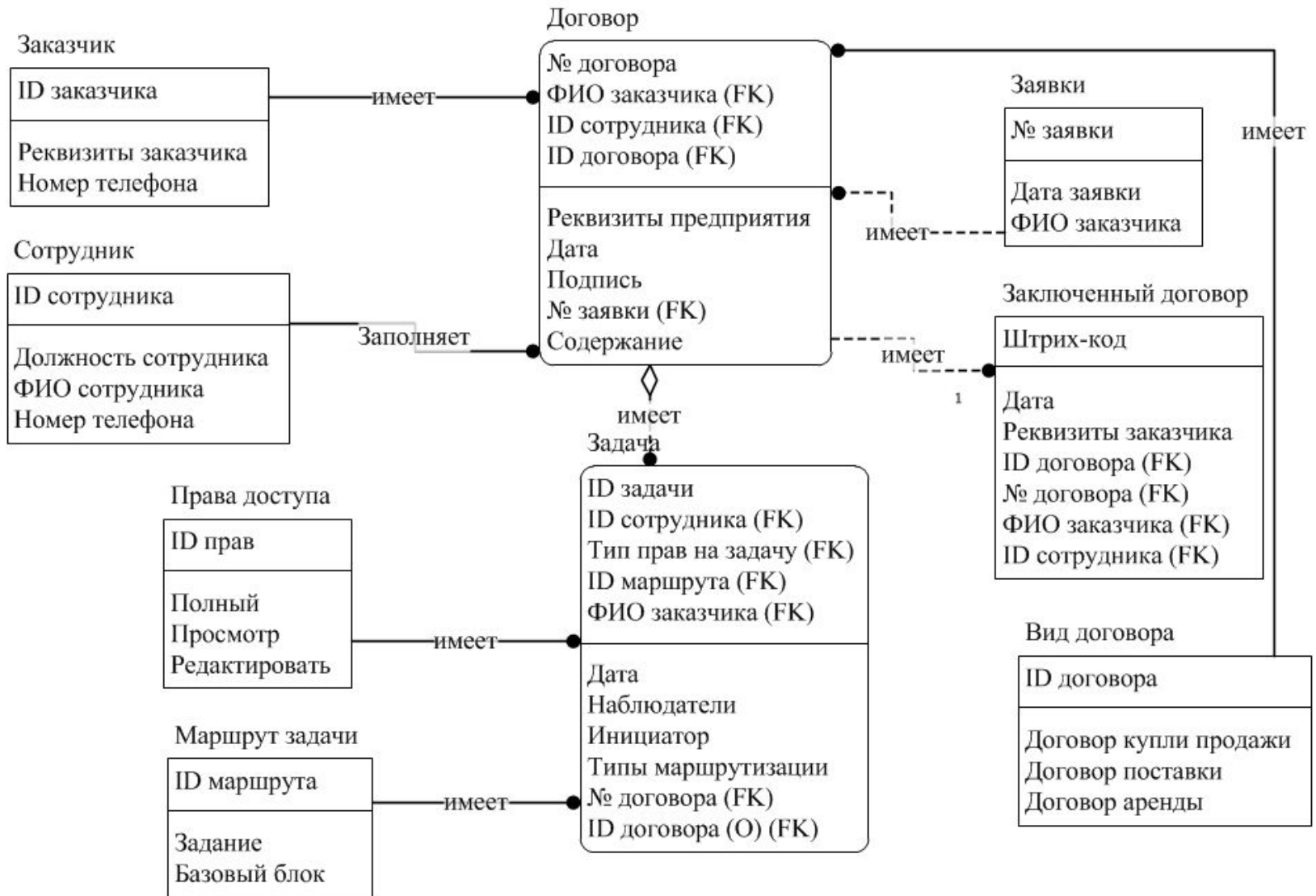

# Математическая модель существующего процесса

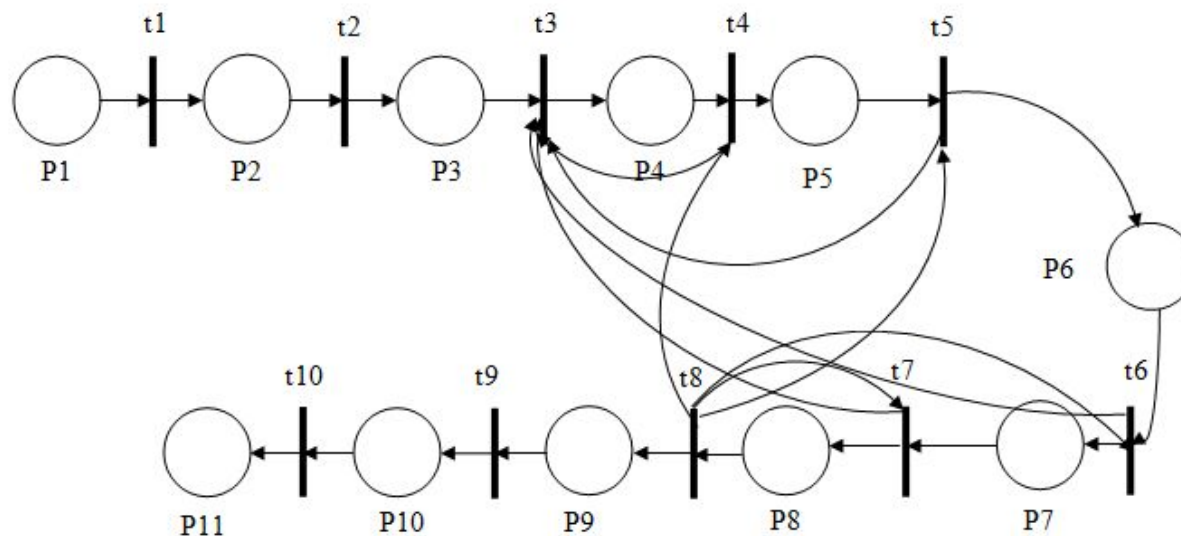

P1 – Обращение клиента  
P2 – Прием заявки  
P3 – Заполнение реквизита  
P4 – Визирование  
P5 – Проверка юристом  
P6 – Проверка сотрудником службы безопасности  
P7 – Проверка финансистом  
P8 – Проверка на наличие виз сотрудников  
P9 – Подписание управляющим директором  
P10 – Связь с клиентом  
P11 – Заключенный договор

t1 – Ознакомление стоимостью  
t2 – Открытие программы MS Office Word  
t3 – Сформирование договора  
t4 – Визирование руководителем отдела  
t5 – Согласование юристом  
t6 – Согласование сотрудником службы безопасности  
t7 – Согласование финансистом  
t8 – Регистрация секретарем  
t9 – Сдача оригинала в архив  
t10 – Передача клиенту договора



# Математическая модель предлагаемого процесса

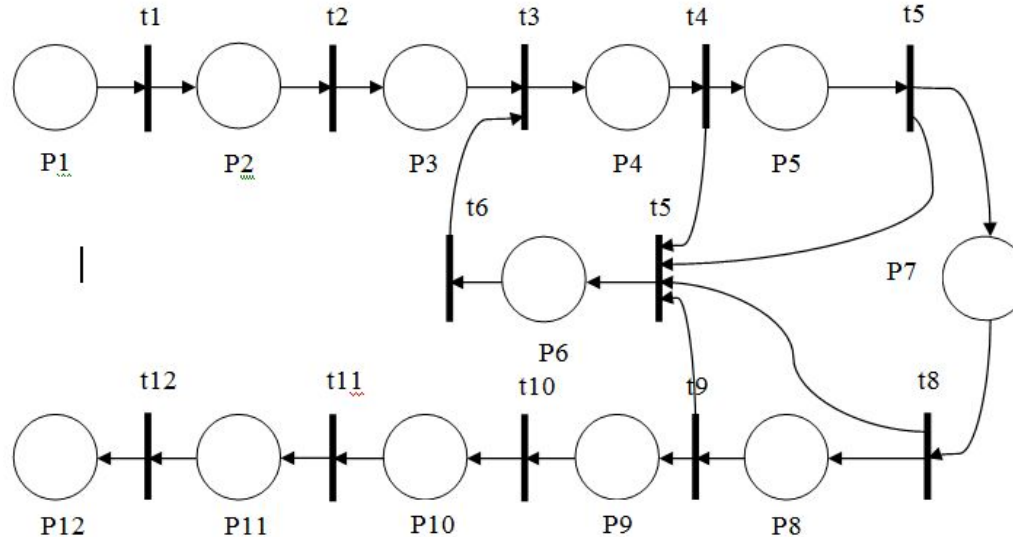

P1 – Обращение клиента  
 P2 – Прием заявки  
 P3 – Запуск задачи  
 P4 – Визирование  
 P5 – Проверка договора согласно законодательству РФ  
 P6 – На доработку задачи  
 P7 – Проверка на соответствие информации  
 P8 – Проверка условий оплаты  
 P9 – Подписание управляющим директором  
 P10 – Уведомление выполнений  
 P11 – Связь с клиентом  
 P12 – Заключенный договор

t1 – Ознакомление стоимостью  
 t2 – Открытие программы Directum  
 t3 – Сформировать типовой договор  
 t4 – Согласование руководителем отдела  
 t5 – Доработка менеджером  
 t6 – Повторное согласование  
 t7 – Согласование юристом  
 t8 – Согласование сотрудником службы безопасности  
 t9 – Согласование финансистом  
 t10 – Согласование секретарем  
 t11 – Выполнение задачи  
 t12 – Передача клиенту договора

# Схема алгоритма работы пользователя

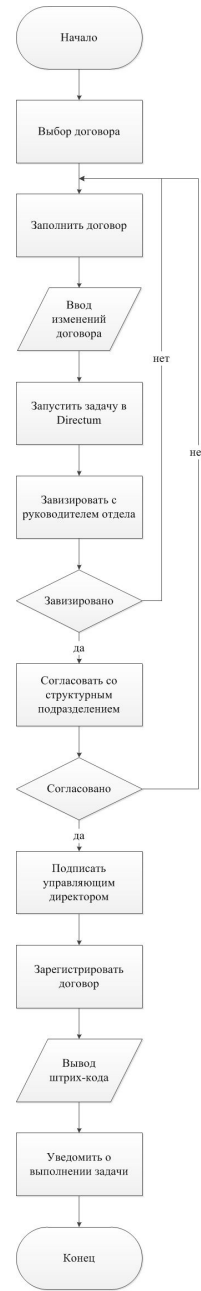

# Фрагмент маршрута задачи

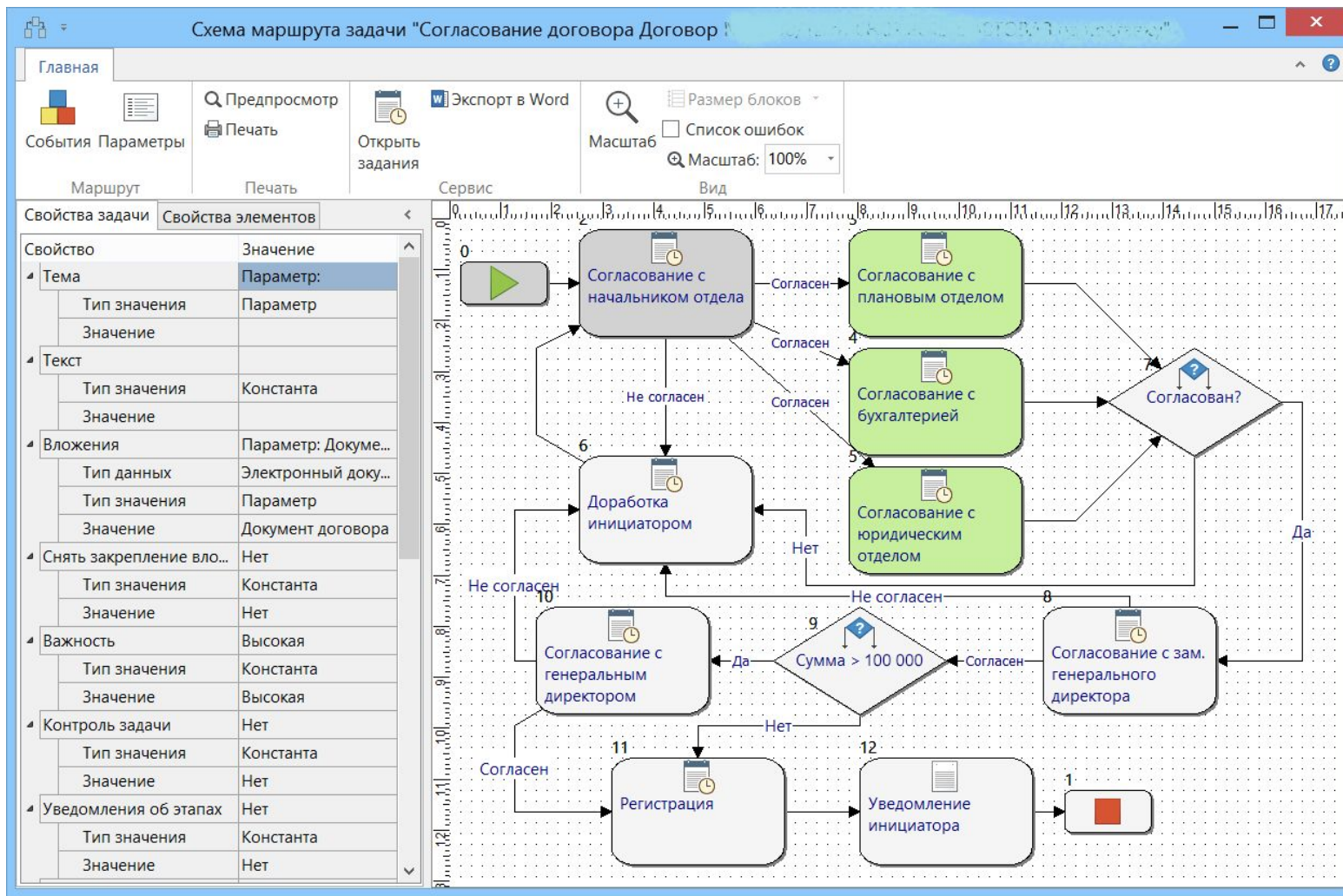

# Типовые маршруты

Типовые маршруты - Выбор

Главная Вид Дополнительно

Создать запись Выбрать Открыть карточку Создать копию Удалить запись История Обновить узел Иерархия Фильтр по периоду Текущий фильтр Копировать ссылку Найти Найти далее Отчеты Экспорт в Excel

Создание Действия Запись Список Ссылки Поиск Сервис

По группам

- Договора и спецификации ОЗ
- Договора и спецификации ОП
- Договора и счета
- Договоры
- Заявки
- Интеграция с системами обмена
- Канцелярия
- Москва - Особые сделки
- Москва - Маршруты
- Обращения граждан и организаций
- Общие
- Приказы, распоряжения, положения, и...
- Системные
- Совещания
- Тверь-Заявки ТМЦ
- Тверь-Маршруты
- Тестовые

S	Наименование
+	TEST_EMAIL_Договоры по административно-хоз. деятельности
+	Внешэкономический контракт, Экспост и контр
+	Договор-счет на поставку до 400 000руб (предоплата)
+	Договор поставки до 4 млн. рублей (предоплата)
+	Договоры по административно-хоз. деятельности
+	Договоры по НТД
+	Договоры по работе с персоналом
+	Заявка на разработку договора
+	Согласование актов сдачи-приемки вып. работ\услуг
+	Согласование командировки
+	Согласование минимальных цен (Закрытые рынки)
+	Согласование приказов
+	Согласование протоколов
+	Согласование распорядительных документов
+	Согласование типовых договоров
+	Согласование типовых договоров (Салават)
+	Согласование экспортного контракта

Записей: 17

**Спасибо за внимание!**