

# Механические характеристики материалов

## Диаграмма растяжения малоуглеродистой стали

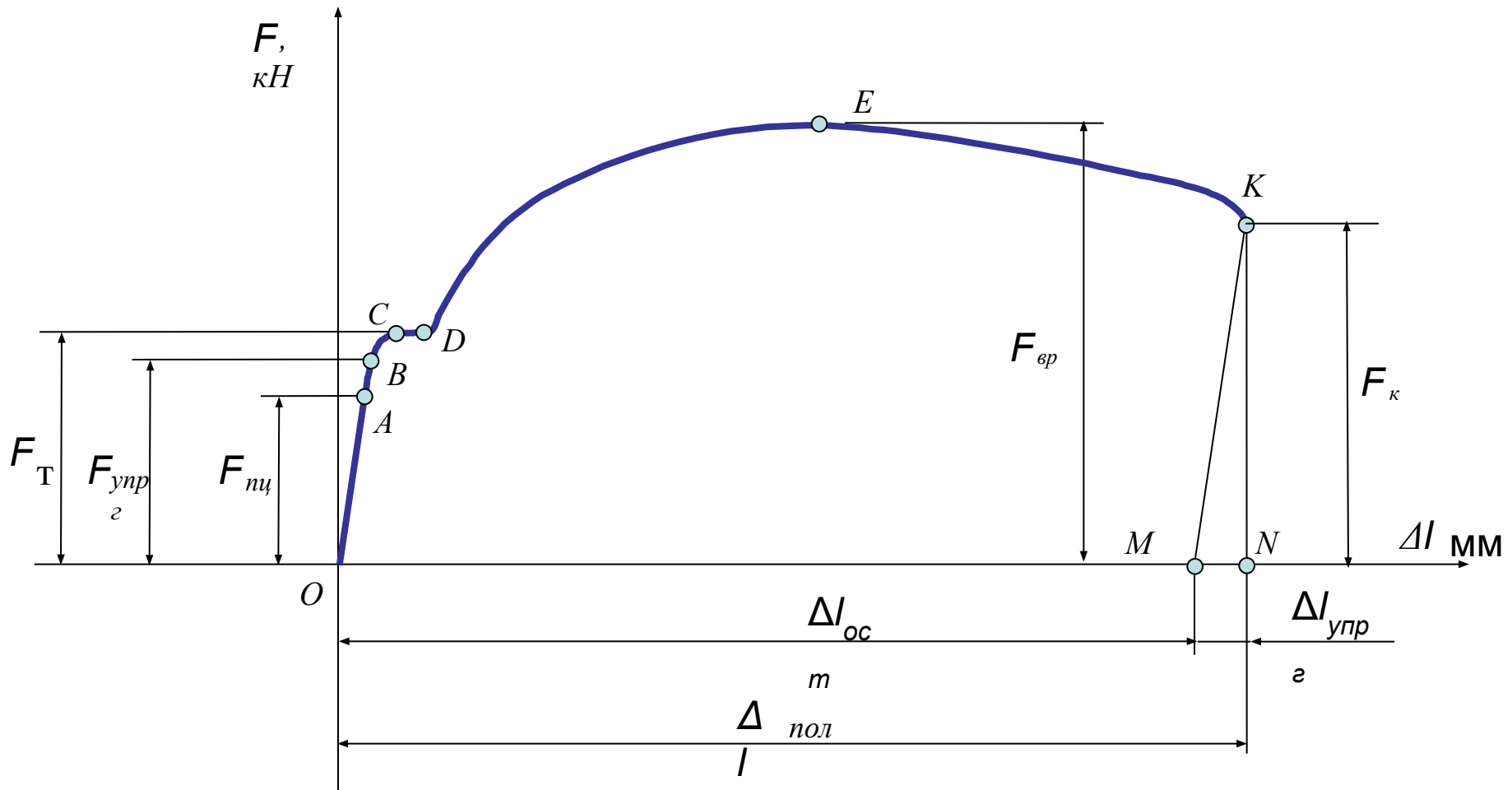

На диаграмме наблюдаются следующие стадии: пропорциональности ( $OA$ ), упругости ( $AB$ ), малых пластических деформаций ( $BC$ ), текучести ( $CD$ ), упрочнения ( $DE$ ) и разрушения ( $EK$ ).

# Механические характеристики материалов

## Характеристики прочности

К характеристикам прочности относят: предел пропорциональности  $\sigma_{пц}$ , предел упругости  $\sigma_{упрг}$ , предел текучести  $\sigma_T$ , временное сопротивление разрыву  $\sigma_{вр}$  (сжатию  $\sigma_{вс}$ ), предел прочности  $\sigma_{пч}$ .

**Пределом пропорциональности  $\sigma_{пц}$**  называется такое максимальное напряжение, до которого наблюдается прямая зависимость между нагрузкой и деформацией:

$$\sigma_{пц} = \frac{F_{пц}}{A_0}$$

**Условным пределом пропорциональности  $\sigma_{0,001}$**  называется такое наименьшее напряжение, при котором отклонение от линейной зависимости между напряжением и деформацией достигают заданной величины - 0,001 %.

**Пределом упругости  $\sigma_{упр}$**  называется такое максимальное напряжение, до которого в материале не возникает остаточных деформаций:

$$\sigma_{упр} = \frac{F_{упр}}{A_0}$$

**Условным пределом упругости  $\sigma_{0,05}$**  называется такое наименьшее напряжение, при котором в материале возникают остаточных деформаций равные заданной величине - 0,05%.

# Механические характеристики материалов

## Характеристики прочности

**Физическим пределом текучести  $\sigma_T$**  называется такое минимальное напряжение, при котором в образце возникают значительные остаточные деформации и они продолжают увеличиваться при постоянном значении нагрузки:

$$\sigma_T = \frac{F_T}{A_0}$$

**Условным пределом текучести  $\sigma_{0,2}$**  называется наибольшее напряжение, при котором остаточные деформации, возникающие в образце, не превышают какой-то наперед заданной величины, обычно 0,2 %

**Временным сопротивлением разрыву  $\sigma_{вр}$**  называется условное наибольшее растягивающее напряжение, которое выдержит образец:

$$\sigma_{вр} = \frac{F_{\max}}{A_0}$$

**Пределом прочности  $\sigma_{пч}$**  называется максимальное напряжение, которое может выдержать образец без явных признаков разрушения. Величина предела прочности равна временному сопротивлению сжатию  $\sigma_{сж}$  (разрыву  $\sigma_{вр}$ ).

# Механические характеристики материалов

## Характеристики пластичности

К характеристикам пластичности относят относительное остаточное удлинение  $\delta$  и относительное остаточное сужение площади поперечного сечения  $\psi$ .

**Относительным остаточным удлинением  $\delta$**  называется отношение остаточной деформации  $\Delta l_{ост}$  образца к его первоначальной длине  $l_0$  выраженное в процентах:

$$\delta = \frac{l_{ост}}{l_0} \times 100\% = \frac{l_{к} - l_0}{l_0} \times 100\%$$

**Относительным остаточным сужением  $\psi$**  называется отношение изменения площади поперечного сечения образца в месте разрыва к первоначальной площади  $A_0$  поперечного сечения выраженное в процентах:

$$\psi = \frac{A_0 - A_{ш}}{A_0} \times 100\%$$

Пластические свойства материалов оцениваются величиной относительного остаточного удлинения  $\delta$ . Для оценки приняты следующие условия:

- если  $\delta < 5\%$  материал считается хрупким;
- если  $5\% < \delta < 10\%$  - хрупко—пластичным;
- если  $\delta > 10\%$  - пластичным.

# Основные понятия деформации среза

Деформация, при которой в поперечном сечении бруса действует один силовой фактор - поперечная сила, **называется срезом (сдвигом)**.

В поперечном сечении бруса действуют касательные напряжения,  $\tau_{cp}$ , которые определяются по формуле:

$$\tau_{cp} = \frac{Q}{A \cdot i},$$

Расстояние  $\Delta a$  (отрезок  $BB^1$ ), на которое одна из граней ( $BC$ ) прямоугольного параллелепипеда перемещается относительно противоположной грани ( $AD$ ), называется **абсолютным сдвигом**.

Малый угол,  $\gamma$ , на который изменяется первоначально прямой угол между любыми пересекающимися прямыми ( $AB$  и  $AD$ ) на поверхности бруса, вследствие приложения поперечной силы, называется **углом сдвига**.

Отношение абсолютного сдвига,  $\Delta a$  (отрезка  $BB^1$ ) к расстоянию между противоположными гранями параллелепипеда,  $a$  (отрезок  $BC$ ), называется **относительным сдвигом**.

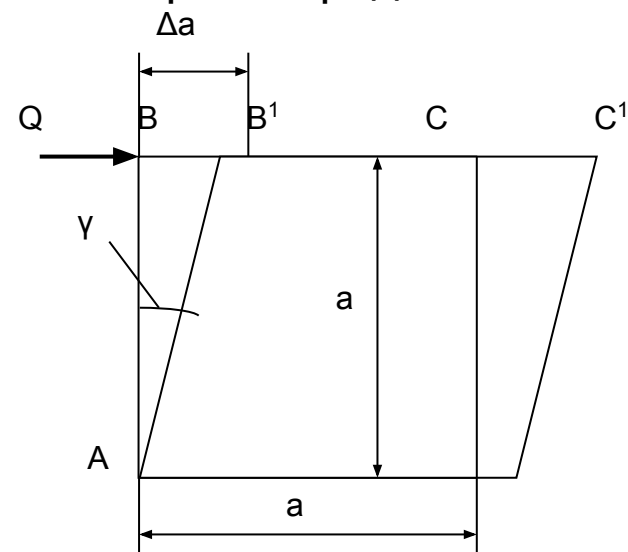

# Закон Гука при срезе

**Закон Гука при сдвиге.** Касательные напряжения, возникающие в поперечном сечении бруса при чистом сдвиге прямо пропорциональны относительному сдвигу:

$$\tau = G\gamma,$$

где  $G$ - модуль сдвига, или модуль упругости второго рода;  $\gamma$  - относительный сдвиг.

**Модулем сдвига или модулем упругости второго рода  $G$** , называется физическая постоянная материала характеризующая его способность сопротивляться упругим угловым деформациям, вызванными действием касательных напряжений. Практически для всех марок стали модуль сдвига одинаков и равен  $G=8,1 \cdot 10^4$  МПа.

Модуль сдвига  $G$ , модулем упругости  $E$  и коэффициент Пуассона  $\mu$  взаимосвязаны между собой по следующей зависимости:

$$G = \frac{E}{2(1 + \mu)}$$

# Условие прочности при срезе

Расчетные касательные напряжения, действующие в поперечном сечении бруса при срезе не должны превышать допускаемых значений, то есть:

$$\tau_{cp} \leq [\tau]_{cp}$$

Допускаемые напряжения среза принято определять расчетным путем на основании имеющихся значений допускаемых напряжения растяжения по третьей или четвертой теориям прочности. Для пластичных материалов предпочтительнее использовать четвертую теорию прочности

Согласно третьей теории прочности расчетные допускаемые напряжения среза равны:

$$[\tau]_{cp} = \frac{[\sigma]_p}{2}$$

Согласно четвертой теории прочности расчетные допускаемые напряжения среза равны:

$$[\tau]_{cp} = \frac{[\sigma]_p}{\sqrt{3}} \approx 0,6[\sigma]_p$$

# Напряженное состояние при срезе

Принято считать, что материал при срезе находится в плоском напряженном состоянии чистого сдвига.

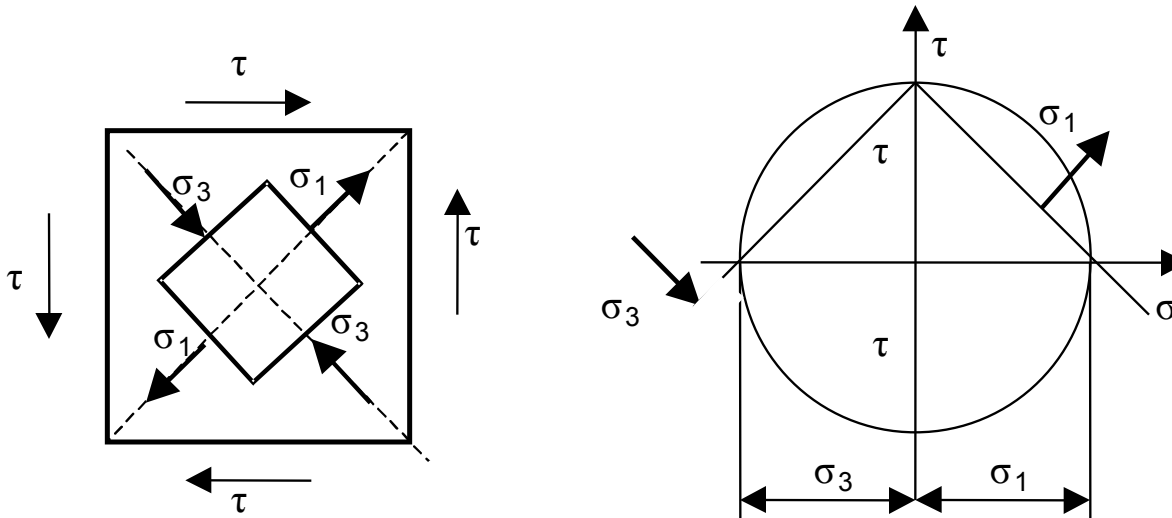

Главные напряжения при чистом сдвиге, по абсолютной величине, равны наибольшему касательному напряжению  $\tau$ , соответственно

$$\sigma_1 = \tau; \quad \sigma_2 = 0; \quad \sigma_3 = -\tau$$



# Расчет болтовых и заклепочных соединений

Болтовые и заклепочные соединения, выполненные внахлестку, рассчитывают на прочность по касательным напряжениям среза, а затем выполняют проверочный расчет соединения по нормальным напряжениям смятия.

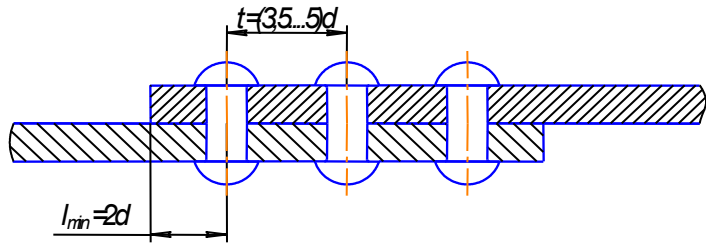

Заклепочные соединения могут быть выполнены внахлест без накладки.

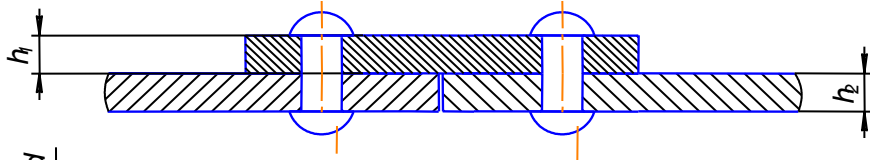

Заклепочные соединения могут быть выполнены внахлест с одной накладкой.

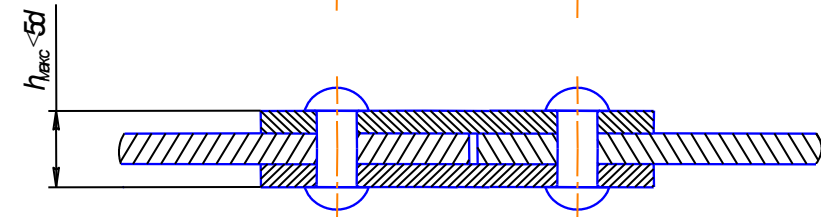

Заклепочные соединения могут быть выполнены внахлест с двумя накладками.

При расчете на срез болтовых и заклепочных соединений приняты допущения:

1. Нагрузка равномерно распределяется между рядами и между отдельными болтами или заклепками в ряду.
2. Силы трения между стягиваемыми или склепываемыми деталями отсутствуют.
3. Изгибающий момент, действующий в поперечном сечении болта или заклёпки незначителен, и его можно не учитывать.

# Расчет болтовых и заклепочных соединений на срез

Проверочный расчет

$$\tau_{cp} = \frac{Q}{A_{cp}} = \frac{4Q}{\pi d_1^2 n m} \leq [\tau]_{cp},$$

где  $d_1$  – наименьший диаметр (для болтовых соединений внутренний диаметр резьбы);  $[\tau]_{cp}$  – допускаемое напряжение среза;  $n$  – общее количество установленных болтов или заклепок;  $m$  – число плоскостей среза.

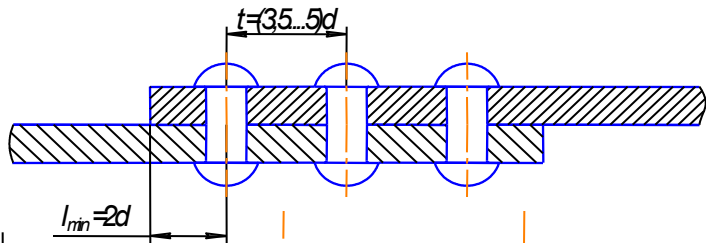

Односрезное заклепочное соединение ( $m=1$ )

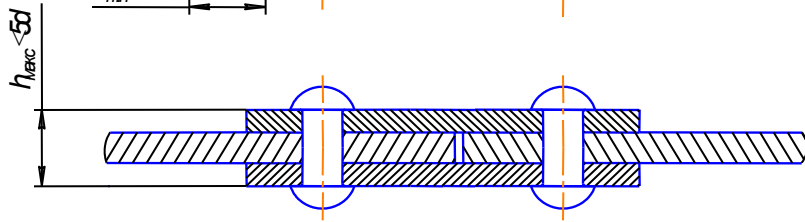

Двухсрезное заклепочное соединение ( $m=2$ )

Проектный расчет

$$n_{cp} \geq \frac{F}{\frac{\pi d^2}{4} \cdot i \cdot [\tau_{cp}]}$$

# Расчет болтовых и заклепочных соединений на смятие

1. При расчете на смятие болтовых и заклепочных соединений приняты допущения:
2. Нагрузка равномерно распределяется между рядами и между отдельными болтами или заклепками в ряду;
3. Силы трения между стягиваемыми или склепываемыми деталями отсутствуют;
4. Давления распределяются равномерно по площади проекции цилиндрической поверхности контакта на диаметральною плоскость;
5. Изгибающий момент, действующий в поперечном сечении болта или заклёпки незначителен, и его можно не учитывать.

Проверочный расчет

$$\sigma_{см} = \frac{Q}{ndh} \leq [\sigma]_{см},$$

где  $n$  – количество болтов или заклепок;  $d$  – диаметр болта или заклепки;  $h$  – наименьшая из высот склепываемых или стягиваемых деталей;  $[\sigma]_{см}$  – допускаемое напряжение смятия.

Проектный расчет

$$n_{см} \geq \frac{F}{d \cdot h \cdot [\sigma_{см}]}$$

# Расчет сварных соединений

## Варианты выполнения нахлесточных сварных соединений

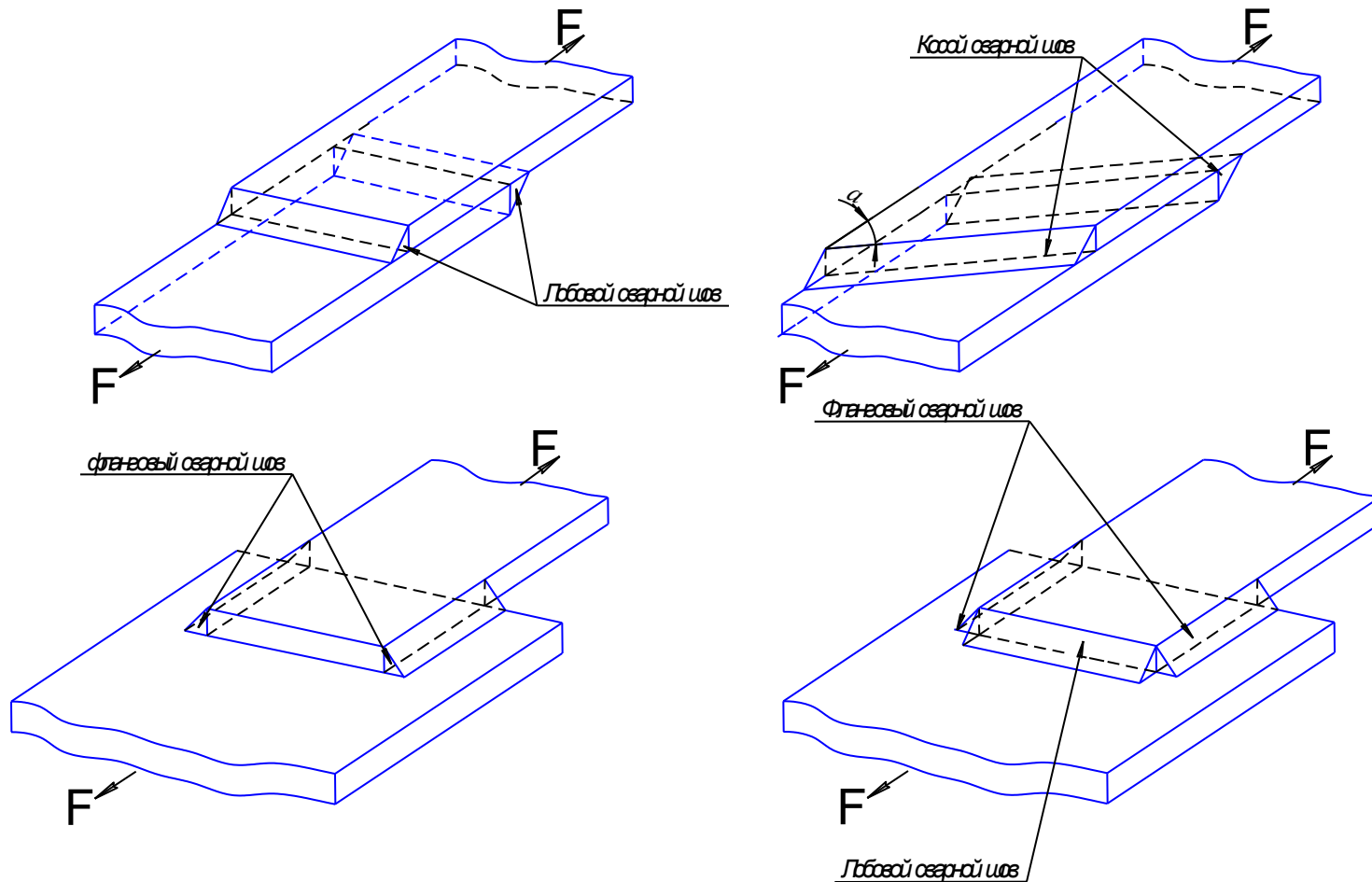

Более распространены на практике фланговые швы, они считаются вязкими и разрушаются после значительных остаточных деформаций. В отличие от фланговых швов, лобовые швы жесткие, потому что разрушаются при весьма малых остаточных деформациях и плохо сопротивляются повторно-переменным и ударным нагрузкам.

# Расчет сварных соединений

Приняты следующие допущения:

1. Нормальные напряжения оказывают незначительное влияние на прочность шва и их можно не учитывать;
2. Касательные напряжения равномерно распределены по сечению шва.
3. Сечение сварного шва имеет вид прямоугольного равнобедренного треугольника.
4. Разрушение шва происходит в сечении, проходящем по биссектрисе прямого угла.

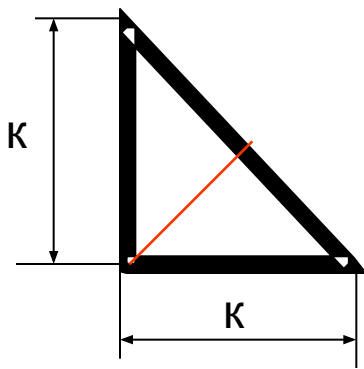

Опасное сечение

Проверочный расчет

$$\tau_{cp} = \frac{Q}{A_{cp}} = \frac{Q}{0.7(l_{\phi} + l_{л})k} \leq [\tau']_{cp},$$

Здесь  $[\tau']$  – допускаемое напряжение среза для сварного шва определяется через допускаемые напряжения растяжения основного материала  $[\sigma]_p$ . Принимается при автоматической дуговой сварке  $[\tau'] = 0,65[\sigma]_p$ , при ручной дуговой сварке  $[\tau'] = 0,6[\sigma]_p$ ,

Проектировочный расчет

$$l \geq \frac{F}{0,7 \cdot [\tau'] \cdot k}$$

# Основные понятия деформации кручения

Под **кручением** понимают такой вид деформации, при котором в поперечном сечении бруса действует только один силовой фактор - это крутящий момент

Брус в поперечном сечении, которого действует крутящий момент, называется **валом**.

Крутящий момент в рассматриваемом сечении равен алгебраической сумме всех внешних скручивающих моментов, приложенных к брусу по одну сторону от этого сечения.

$$T_1 = -M_{кр1} + M_{кр2}$$

Крутящий момент считается положительным, если при взгляде в торец вала со стороны сечения момент направлен по ходу часовой стрелки. Момент  $T_1$  – отрицательный

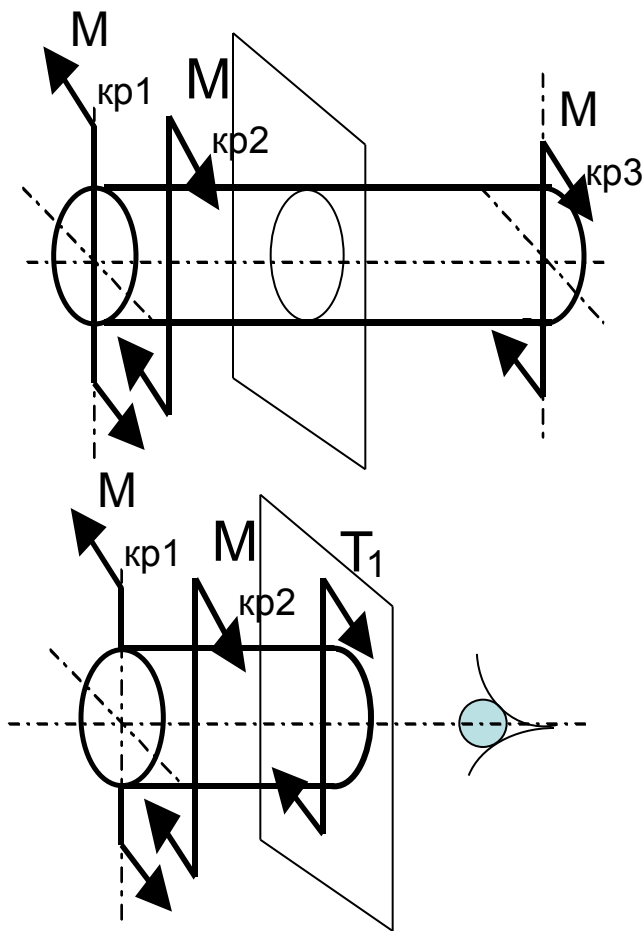

# Закон Гука при кручении

Основные допущения:

1. Поперечные сечения вала, плоские и нормальные к его оси до деформации, остаются плоскими и нормальными к оси, и после деформации.
2. Радиусы поперечных сечений не искривляются и сохраняют свою длину.
3. Расстояния между поперечными сечениями не изменяются.

При кручении наблюдается плоское напряженное состояние чистого сдвига и соблюдается закон Гука при сдвиге:

$$\tau = G\gamma,$$

Рассмотрим особенности деформации бруса при кручении

$$\gamma \cdot dz = d\varphi \cdot \rho \quad \longrightarrow \quad \gamma = \frac{d\varphi}{dz} \rho$$

$$\tau = G \cdot \gamma = G \cdot \theta \cdot \rho \quad \longleftarrow \quad \gamma = \frac{d\varphi}{dz} \rho = \theta \cdot \rho$$

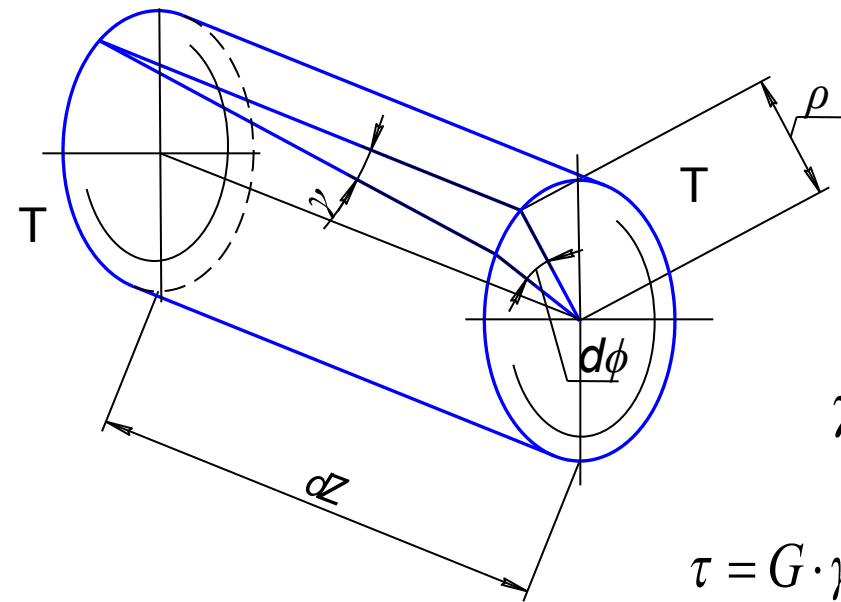

**В поперечных сечениях вала возникают касательные напряжения, направление которых, в каждой точке перпендикулярно к радиусу, соединяющему эти точки с центром сечения, а величина прямо пропорциональна расстоянию точки от центра.**

# Напряженное состояние при кручении

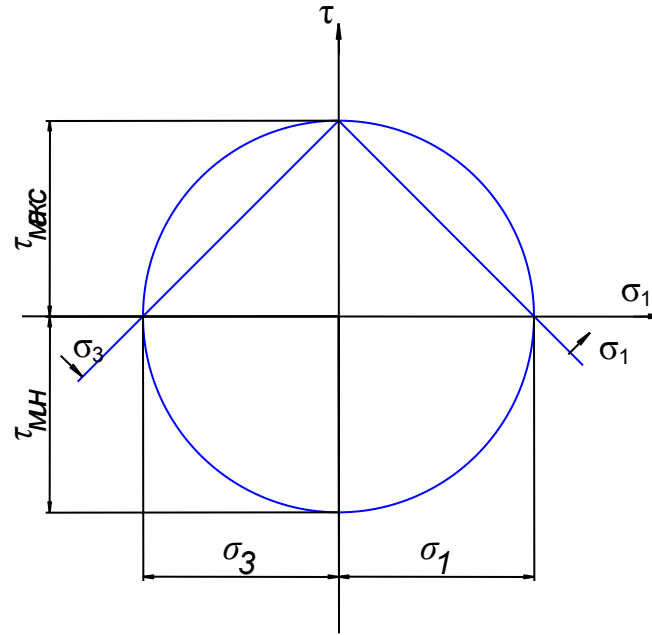
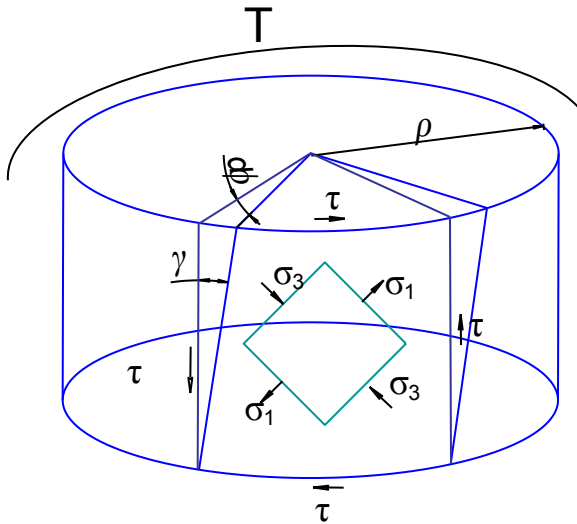

$$\sigma_1 = \tau; \quad \sigma_2 = 0; \quad \sigma_3 = -\tau$$

Возможны следующие варианты разрушения образцов

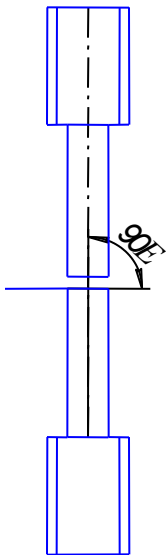

От действия касательных напряжений в плоскости поперечного сечения  
Пластичные материалы

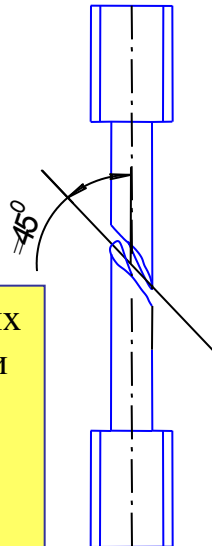

От действия главных напряжения в плоскости наклоненной под  $45^\circ$  к оси образца.  
Хрупкие материалы (чугуны, закаленные стали)

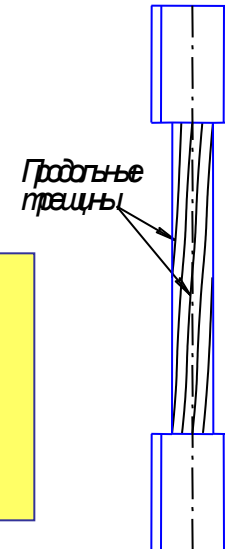

От действия касательных напряжений в плоскости параллельной образующей  
Анизотропные материалы (древесина)



# Напряжения при кручении

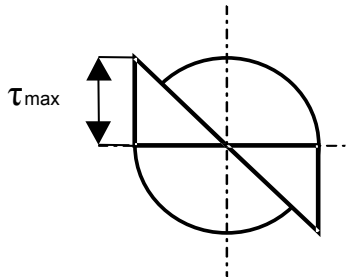

$$\tau = \frac{T}{I_p} \rho$$

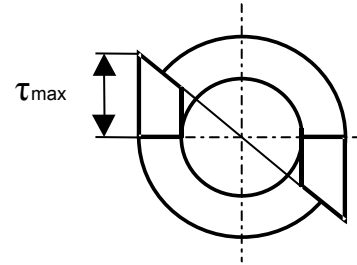

**Полярный момент инерции** характеризует, влияние размеров и форма поперечного сечения вала на его способность сопротивляться угловым деформациям

$$I_p = \frac{\pi d^4}{32}, \text{ Для круглого сечения}$$

$$I_p = \frac{\pi d^4 (1 - \alpha^4)}{32} \text{ Для трубчатого сечения}$$

$$2\pi \int_0^{d/2} \rho^3 d\rho = I_p$$

здесь  $\alpha = d_1/d$ ,  $d_1$  – внутренний диаметр трубы,  $d$  – наружный диаметр трубы  
Полярный момент инерции выражается в  $\text{м}^4$  ( $\text{мм}^4$ ,  $\text{см}^4$ ).

**Полярный момент сопротивления** характеризует влияние геометрических размеров и формы поперечного сечения вала на его прочность.

$$W_p = \frac{I_p}{\rho_{\max}}$$

$$W_p = \frac{\pi d^3}{16} \text{ Для круглого сечения}$$

$$W_p = \frac{\pi d^3 (1 - \alpha^4)}{16} \text{ Для трубчатого сечения}$$

Максимальные касательные напряжения  $\tau_{\max}$  прямо пропорциональны крутящему моменту  $T$  в опасном сечении и обратно пропорциональны полярному моменту сопротивления сечения  $W_p$ :

$$\tau_{\max} = \frac{T}{W_p}$$

# Условие прочности при кручении

Наибольшие касательные напряжения, возникающие в скручиваемом брусе не должны превышать соответствующих допустимых значений

$$\tau = \frac{T_{\max}}{W_p} \leq [\tau_{кр}]$$

Допускаемые напряжения

$$[\tau_{кр}] = \frac{[\sigma]}{2} \quad \text{по 3 теории прочности}$$

$$[\tau_{кр}] = \frac{[\sigma]}{\sqrt{3}} \quad \text{по 4 теории прочности}$$

Из условия прочности вытекает три типа **задач при кручении**

. Задача проектного расчета

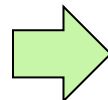

$$d \geq \sqrt[3]{\frac{16T_{\max}}{\pi[\tau_p]}}$$

Для круглого сечения

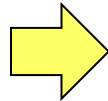

$$d \geq \sqrt[3]{\frac{16T_{\max}}{\pi(1-\alpha^4)[\tau_p]}}$$

Для трубчатого сечения

. Задача проверочного расчета

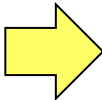

$$\tau = \frac{T_{\max}}{W_p} \leq [\tau_{кр}]$$

. Определение допустимого момента

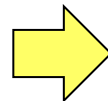

$$[T] \leq [\tau_{кр}] W_p$$

# Деформации при кручении.

## Условие жесткости при кручении

При кручении различают угол закручивания  $\varphi$  и относительный угол закручивания  $\theta$

Закон Гука при кручении

$$\tau = G \cdot \gamma = G \cdot \theta \cdot \rho$$

Напряжения при кручении

$$\tau = \frac{T}{I_p} \rho$$

$$\theta = \frac{T}{GI_p}$$

Угол закручивания

$$\varphi = \frac{Tl}{GI_p}$$

**Условие жесткости при кручении.**

Наибольший относительный угол закручивания, возникающий в скручиваемом брусе не должен превышать соответствующих допусковых значений

$$\theta_{\max} \leq [\theta]$$

Где  $[\theta]$  – допусковые относительный угол закручивания.  $[\theta]=0,0045 \dots 0,02$  рад/м