



Внутрішній огляд
(обшук) будівлі.
Активний
стрілець





Навчальні питання

1. Складові готовності до внутрішнього огляду
2. Вхід до будівлі
3. Пошук (обшук будівлі)
4. Тактичні поради
5. Відпрацювання кутів та дверних отворів
6. Способи входу в приміщення (Хрест, Гачок, кут)
7. Пересування у приміщеннях
8. Пересування по коридорах
9. Пересування по міжповерхових сходах
10. Обшук приміщення
11. Обшук меблів



УВАГА!

Вхід повинен бути
останнім
варіантом.



1. Складові готовності до внутрішнього огляду

Перед входом до будівлі слід забезпечити:

- психологічну готовність кожного до здійснення входу та можливі несподіванки;
- фізичну готовність та розподіл ролей з її урахуванням;
- готовність спеціального спорядження та екіпіровки кожного члена групи;
- наявність достатньої аналітичної інформація щодо місця події;
- безпечний периметр.



2. Вхід в будівлю (приміщення)

- НЕ ВХОДЬТЕ БЕЗ прикриття;
- Ніколи не входьте, якщо відомо, що підозрюваний озброєний чи забарикадувався;
- Вибирайте точки для входу обережно, уникайте вікон та вузьких місць;
- Якщо ви знайшли вхід, повідомте чергового;
- Дайте чіткі інструкції підрозділам, що прибувають або попросіть чергового передати інструкції іншим поліцейським;
- Повідомляйте про свої наміри перед входом та під час усього пошуку;
- Не переслідуйте підозрюваного, який тікає глибше в споруду;
- Зупиніться і оцініть свою ситуацію; якщо ви змушені продовжувати просування, робіть це повільно і методично.



3. Пошук (обшук будівлі)

- Не поспішайте;
- Не виказуйте свою присутність;
- Дійте методично, організовано та розважливо;
- Шукайте як цілу особу, так і частину особи;
- Забезпечуйте перехресне прикриття та обстежуйте приміщення швидкими поглядами, коли необхідно;
- Зауважуйте всі вертикальні та горизонтальні кути, коли перевіряєте кімнату по секторам;

Продовження...



- Рух, звук, силует, контраст та відблиск – ознаки загрози, які можуть працювати на вас чи проти вас;
- Відпрацьовуйте невідомі ділянки в логічній послідовності;
- Пропускайте невідомі ділянки, якщо необхідно, безпечно і логічно;
- Розміщуйте прикриття на довгих чи пропущених невідомих ділянках, доки ними можна буде зайнятися;

Продовження...



- Бачте те, на що ви дивитеся;
- Будьте гнучкими та пристосовуйтеся до ситуації;
- Не забувайте піднімати погляд;
- Довіряйте своїм інстинктам - якщо Вам здається, що ви бачили чи чули щось, то ймовірно так і є.



4. Тактичні поради

4.1. Поводження зі зброєю

- тримайте свою зброю міцно у руці із пальцем НЕ на спусковому гачку;
- правило “Три ока” - Ваша зброя повинна бути спрямована в напрямку, куди дивляться ваші очі.
- тримайте зброю поруч з тілом;
- не подавайте сигнали своєю зброєю;
- не використовуйте свою зброю як важіль чи блок.



4.2. Використання світла

- якщо це можливо, увімкніть світло в усій будівлі;
- спрямовуйте світло перед пошуковою групою;
- гасіть світло, лише коли це абсолютно необхідно;
- уникайте підсвічування чи освітлення силуетів інших;
- навчіться стежити за своєю тінню, вас можуть підсвітити інші.



ПОЛІЦІЯ

4.3. Зв'язок

- підтримуйте зв'язок з пошуковою групою;
- підтримуйте зв'язок з поліцейськими, розташованими по периметру;
- підтримуйте зв'язок зі старшим;
- підтримуйте зв'язок з оперативним черговим;
- подавайте правопорушникам чіткі стислі команди.



4.4. Використання захисних укриттів Ведення вогню із-за укриття



Ймовірне потрапляння у співробітника кулі супротивника, яка зрикошетила від стіни



Більш безпечно розміщуватися на певній відстані від укриття. Іноді це неможливо, але завжди краще



Примітка

Впритул притискатися до захисного об'єкту потрібно лише у випадках, коли правопорушник:

- буде стріляти зверху,
- або коли вогонь ведеться декількома

супротивниками з різних боків.

Ризик постраждати від рикошету менший, ніж ризик прямого попадання.



4.5. Комунікація

- Вербальна
- Невербальна



Приклади типових усних команд

- *“Чисто”* – в кімнаті відсутній супротивник.
- *“Чисто вперед”* – сигнал черговій парі співробітників про те, що вони можуть висуватися до входу в наступну кімнату.
- *“Праворуч”, “ліворуч”, “зверху”, “знизу”, “з тилу”* – сигнал партнеру про те, звідки йому загрожує небезпека.
- *“Затримка”* – співробітник повідомляє напарнику про відказ своєї зброї, напарник негайно переносить вогонь в його сектор або його контролює.
- *“Тримаю”* – відповідь на сигнал напарника.
- *“Контроль”* – співробітник повідомляє напарнику про готовність зброї і контроль свого сектору.
- *“Прикрій”* – звернення до напарника.
- *“Прикриваю”* – відповідь на сигнал напарника.
- *“Рухаюсь”* – попередження напарнику про свій рух вперед.



Невербальна комунікація

Засобом невербальної комунікації першочерговим є фізичний контакт з партнером, завдяки якому відчувається напрям його руху і відповідно робиться висновок про те, яку зону він контролює.

Якщо хтось із членів групи помічає щось підозріле, найпростіше – покласти руку на плече напарника або зупинити його, схопивши за пояс.



Типові команди жестами

УВАГА – щоб повідомити членам групи про наявність конкретної небезпеки

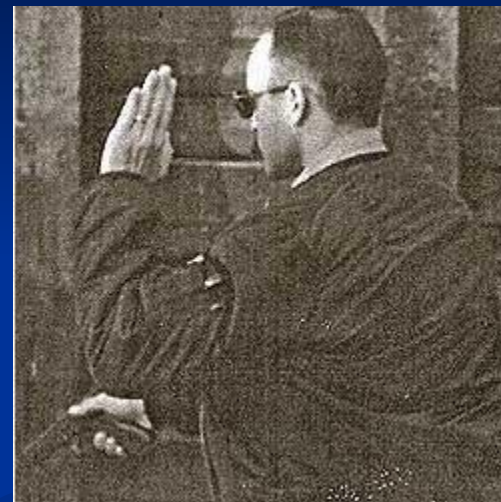

ЧИСТО – після огляду і зачистки ділянки





СТОП – Стисніть пальці
вільної руки в кулак і підніміть
його на рівень шиї

СЛУХАЙ – Можливо, ви
відмітили звукову ознаку цілі,
яку не чули інші члени команди





СУПРОТИВНИК

- Якщо побачили ознаку цілі, наприклад носок взуття або поле капелюха, попередьте членів групи



ПРИКРИЙ

- доторкніться маківки голови долонею вільної руки або просто протягніть руку перед собою долонею вниз. Після того, як ваш сигнал помічений, можете вказати на зону, яку потрібно взяти під приціл





4.6. Помічайте деталі.

Пам'ятайте про те, що носок взуття, частина плеча, лікоть, ствол зброї, тінь і т.д., є демаскуючими ознаками.

Крім того, в плече, лікоть чи носок взуття може вистрелити і влучити в злочинця.



5. Відпрацювання кутів та дверних отворів

1. Ніколи не стійте біля самого кута (двері, рогу) впритул до стіни, оскільки обмежуєте себе в маневрі та в застосуванні зброї.
2. Намагайтесь знаходитися від кута і від стіни таким чином, щоб побачити більшу частину сектора, зброя в готовності до застосування.
3. Роблячи поступальні рухи вправо-вліво, ви здатні побачити більшу частину сектора. Злочинець, навіть якщо він знаходиться за стіною і помітив вас та встиг відкрити вогонь, не може гарантувати влучність. В даному випадку ви маєте такі переваги (на відміну від знаходження біля стіни поряд з кутом), зокрема: готові до застосування зброї негайно, можете кваліфікувати ціль, встигаєте прийняти рішення на відкриття вогню, володієте маневром у приміщенні. При огляді секторів вас видно на 20%.



4. Намагайтесь приймати положення для стрільби таким чином, щоб знаходитися до злочинця боком, а не грудьми; лікті притиснуті і закривають життєво важливі органи.

5. Ні в якому разі не вискакуйте із-за кутка в розрахунку на швидкість і несподіваність. В такій ситуації, якщо там буде злочинець, це не допоможе, оскільки неправильно оцінивши ситуацію, і невірною "зачистивши" кут, ви вже програли, не надавши собі жодного шансу. Ви не встигаєте кваліфікувати ціль (терорист, дитина, похила людина, жінка, які можуть бути звичайними громадянами, а можуть бути і злочинцями; лежить чи стоїть, має або ні засоби індивідуального захисту і т.д.).



Відпрацювання кутів у приміщенні

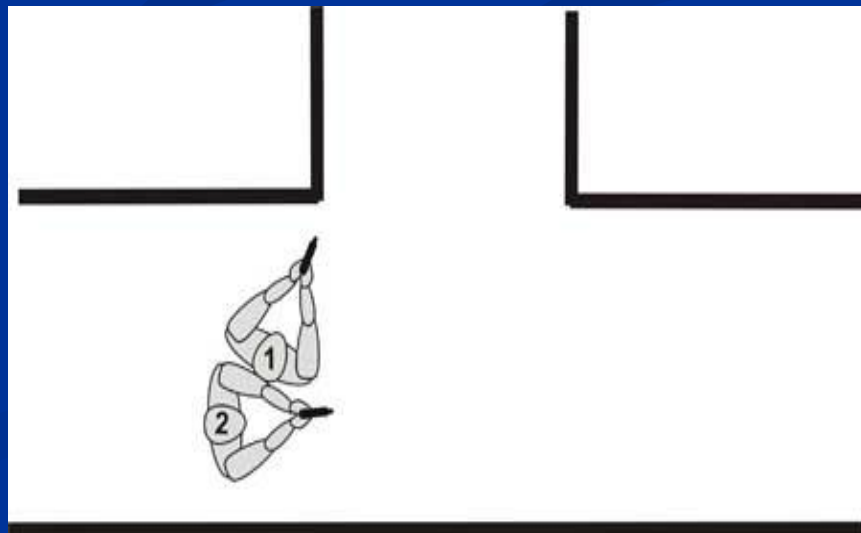
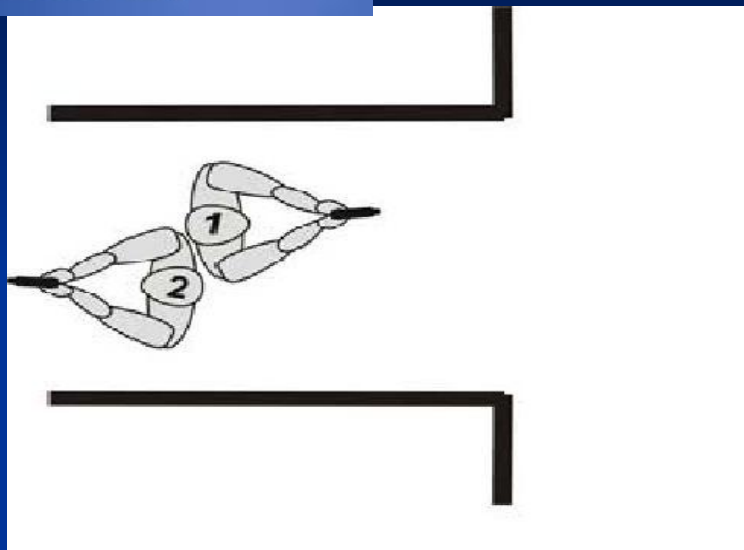



Спосіб нарізки секторів





ПОЛІЦІЯ





ПОЛІЦІЯ

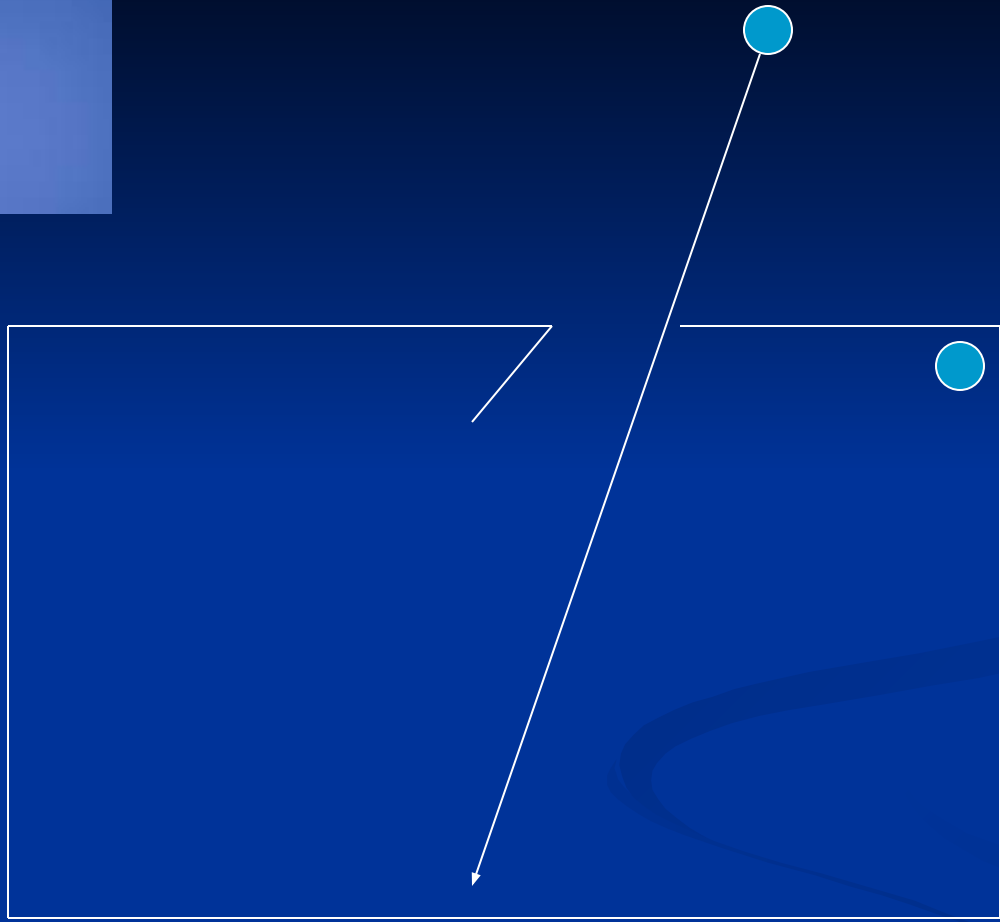



ПОЛІЦІЯ





ПОЛІЦІЯ

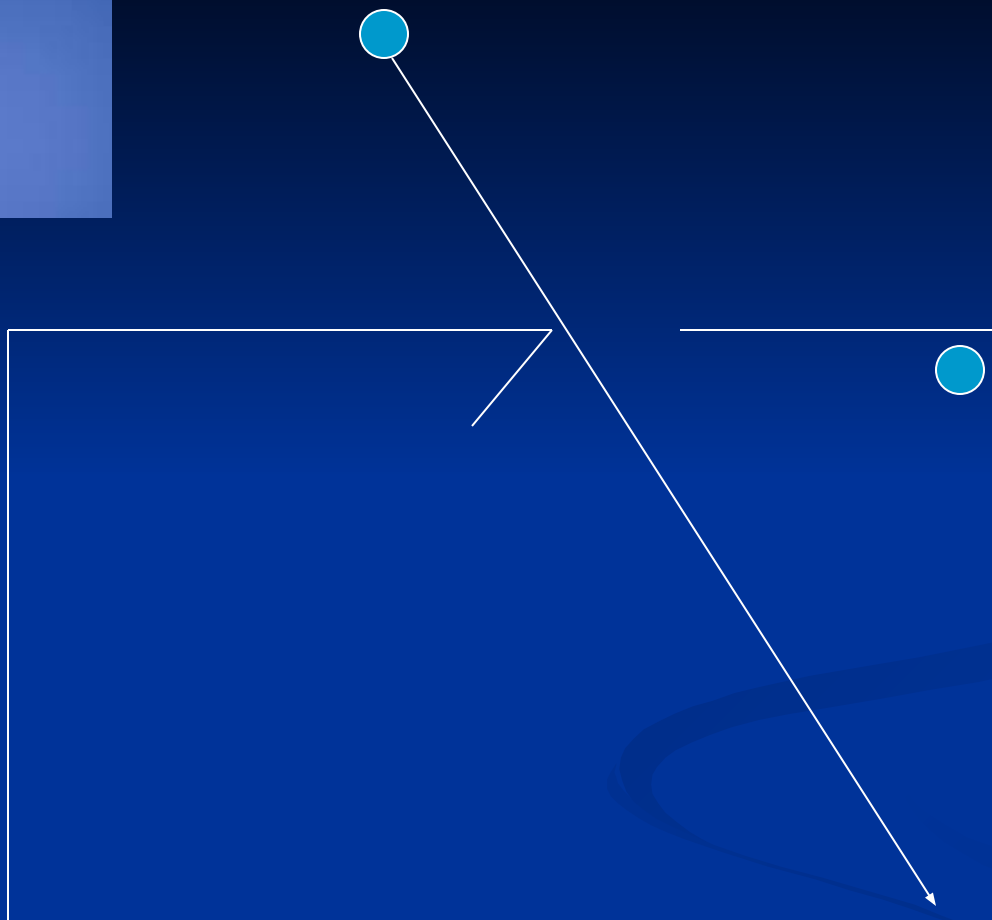



ПОЛІЦІЯ

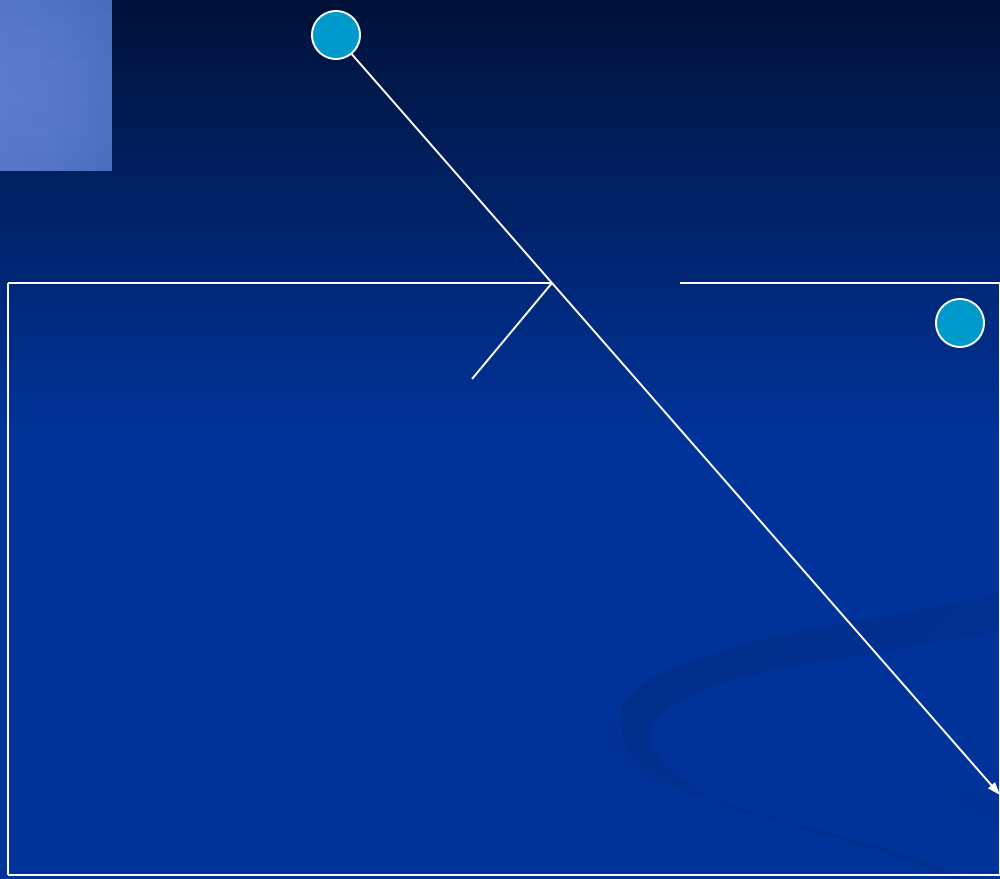



ПОЛІЦІЯ





ПОЛІЦІЯ





6. Способи входу в приміщення

Існує декілька способів входу у приміщення через двері:

- “хрест-навхрест”
- “гачком”
- “кут”



6.1. Спосіб “хрест-навхрест”

- Цей спосіб застосовується у тому випадку, коли ширина дверей немає значення, оскільки співробітники входять один за одним. Цим способом користуються практично всі спеціальні підрозділи, які виконують бойові завдання по захопленню озброєних злочинців



Вхід у приміщення способом “Хрест-навхрест”

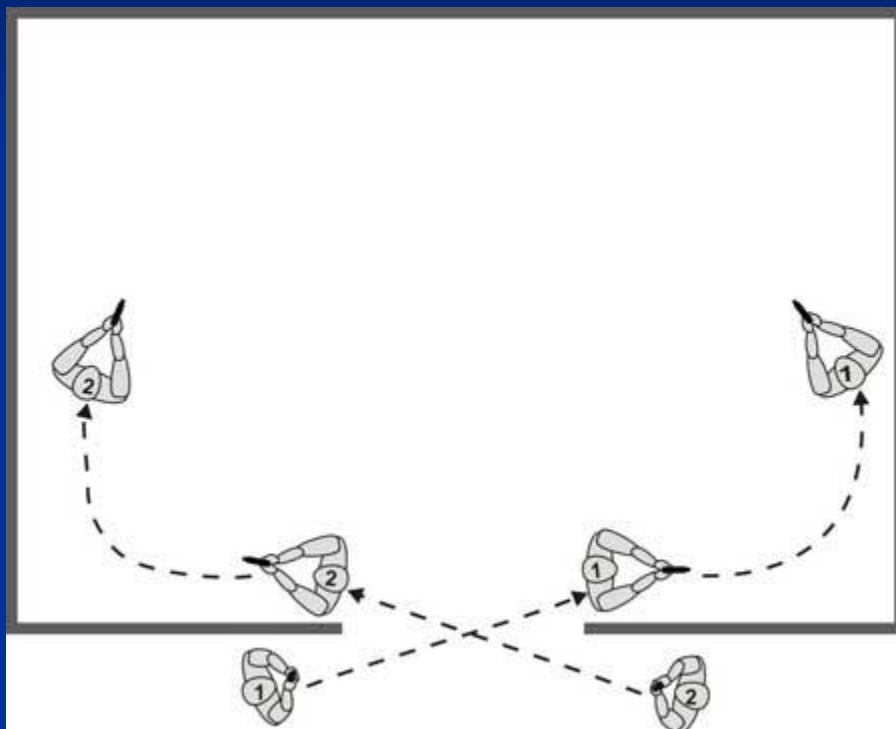



Група з 4 поліцейських

«Хрест-навхрест»

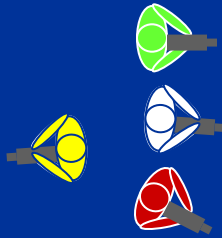



Група з 4 поліцейських

«Хрест-навхрест»





Група з 3 поліцейських

«Хрест-навхрест»

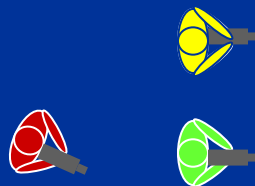



Група з 2 поліцейських

«Хрест-навхрест»

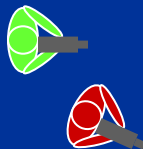



Один поліцейський

Вхід у приміщення





6.2. Спосіб “гачок”

- Цей спосіб застосовується у тому випадку, якщо співробітники озброєні короткоствольною зброєю і дозволяє ширина дверей.
- Недолік цього способу полягає в тому, що увійти у приміщення можна буде тільки через достатньо широкі двері, оскільки два співробітника у вузькі двері увійти одночасно не зможуть. В той же час вхід може бути здійснений послідовно, один за одним, що, при певному напрацюванні, може бути ефективним.



Вхід у приміщення способом “гачок”

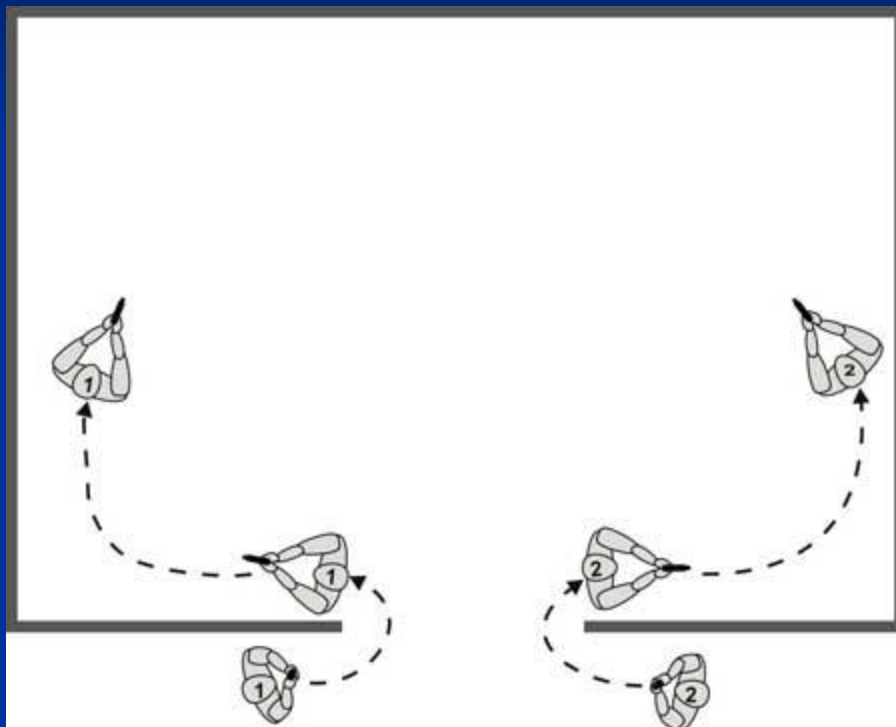



Група з 4 поліцейських

Гачок

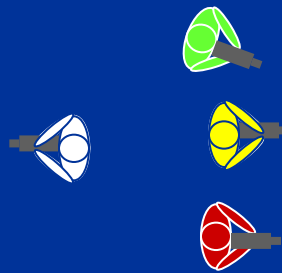



Група з 4 поліцейських

Гачок

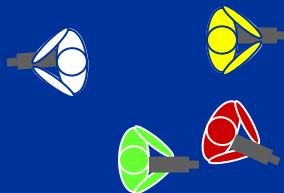



6.3. Спосіб “кут”

- Цей спосіб доцільний, коли двері розміщуються біля стіни і поліцейським доводиться розпочинати рух з протилежних від стіни сторони дверей, але можливий до застосування і в інших ситуаціях. При виконанні цього прийому можливі два варіанти:



варіант №1

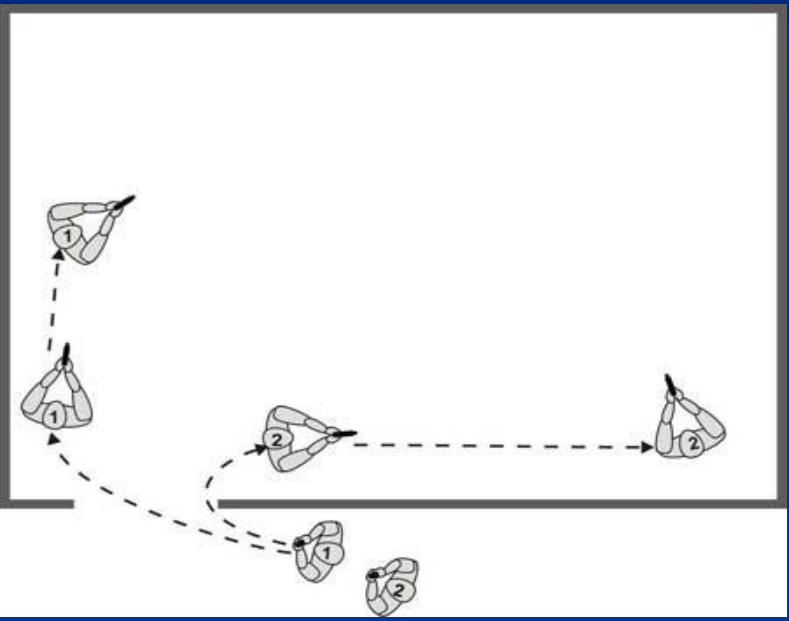

варіант №2

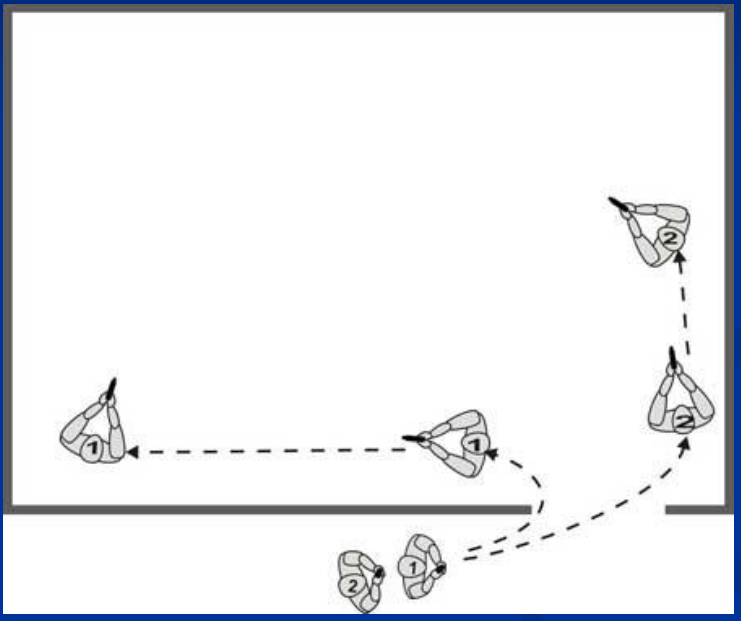



7. Пересування у приміщеннях

Т-образне

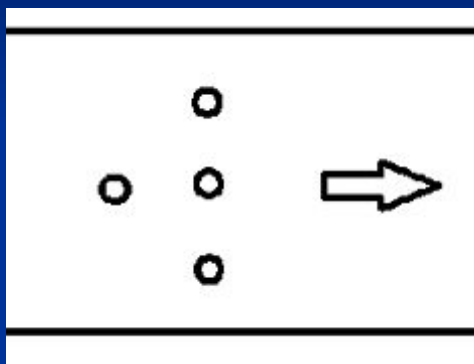

Клин

У-образне

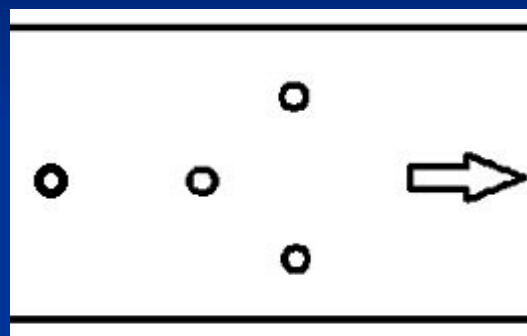

Ромб

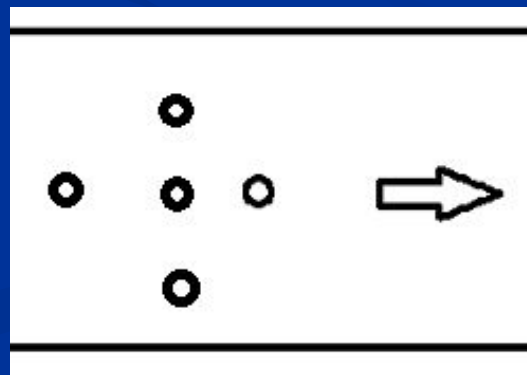
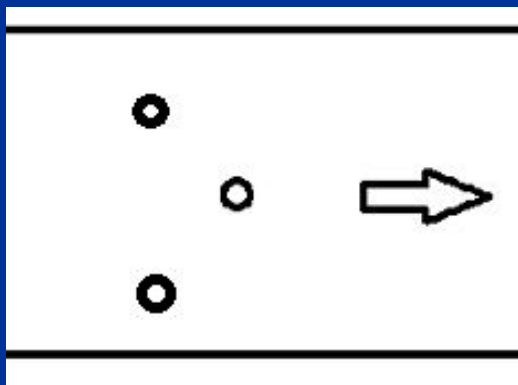



8. Пересування по коридорах

- Як правило, рух здійснюється вздовж стін в готовності до ведення вогню. Спостереження ведеться “прямо” і “хрест навхрест”.

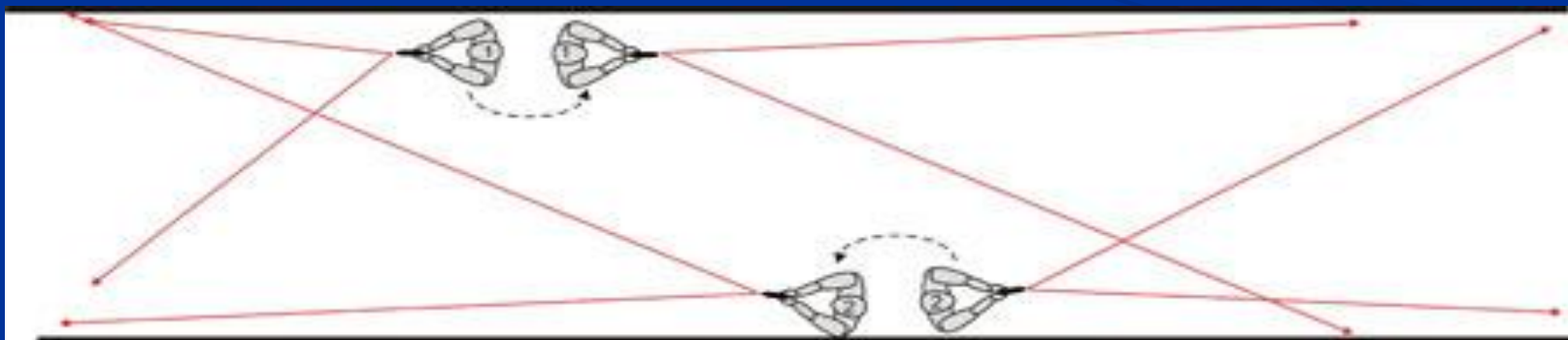
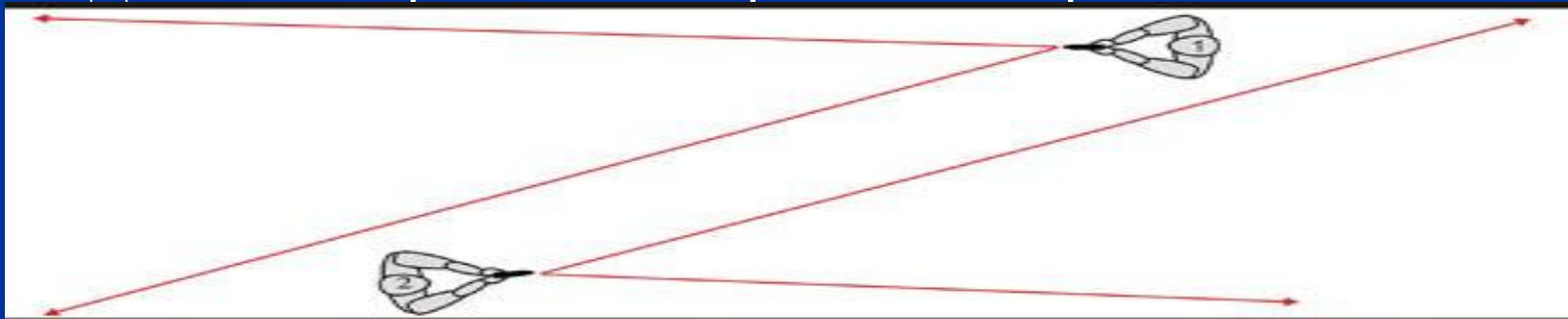



Група з 4 поліцейських

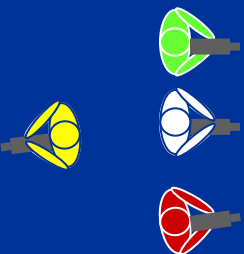



Група з 3 поліцейських

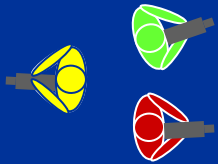



Група з 2 поліцейських

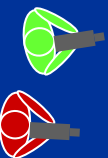



Один поліцейський





Пересування по коридорах

коридор без дверей

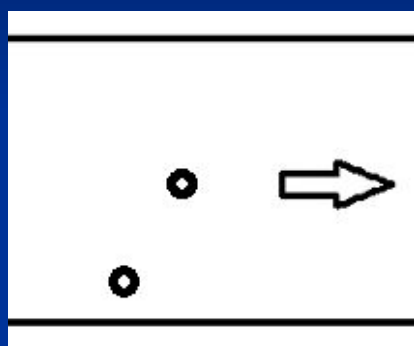

з дверми з одного боку

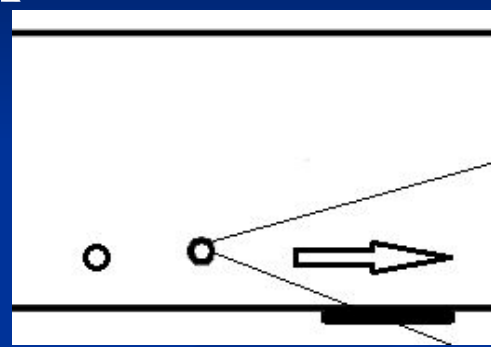

з дверима по різні боки

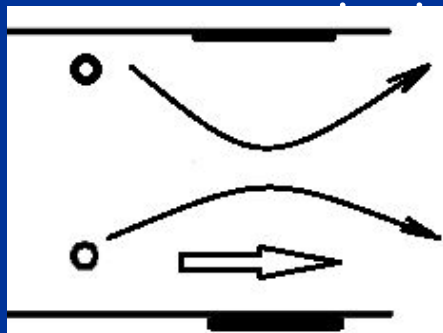

з дверима по різні боки

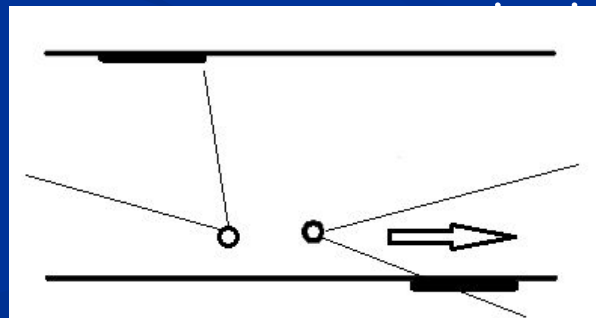



Пересування по Т-подібному коридору

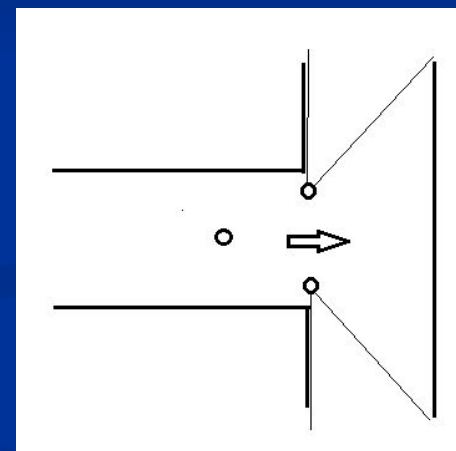
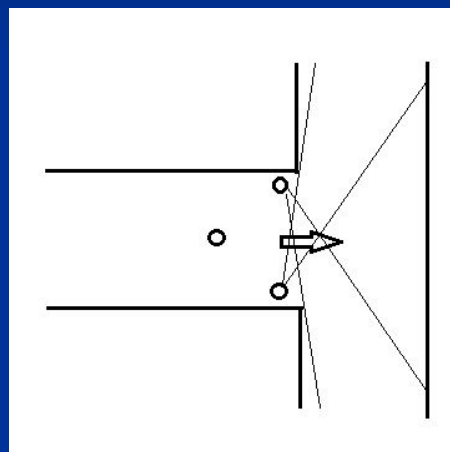
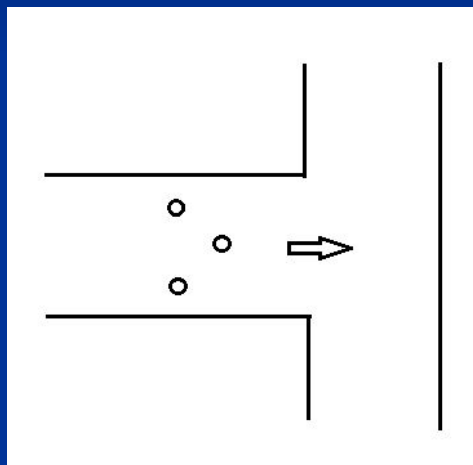



ПОЛІЦІЯ





ПОЛІЦІЯ





Пересування по X-подібному коридору

Прохід X-подібного коридору

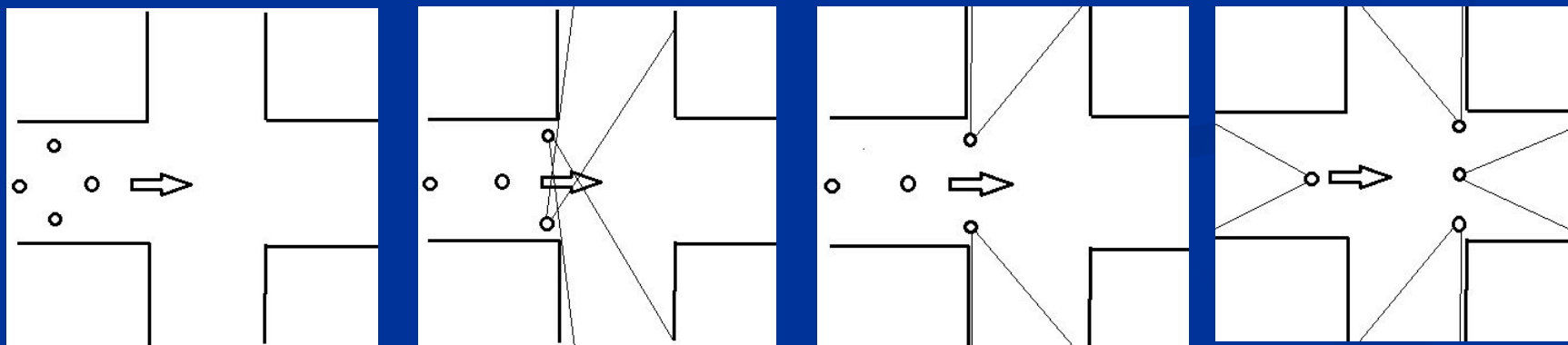



Пересування по Х-подібному коридору

Поворот в Х-подібному коридорі

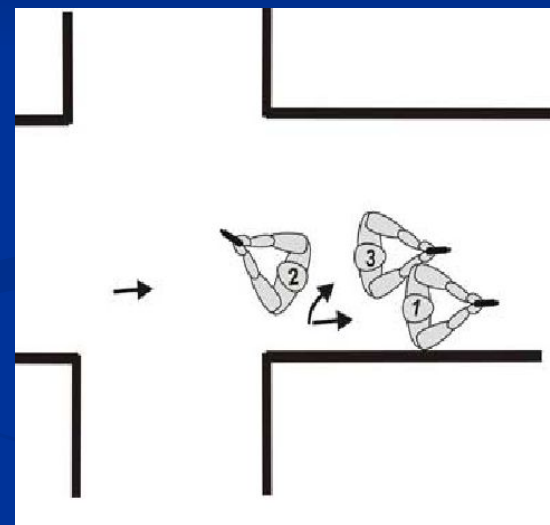
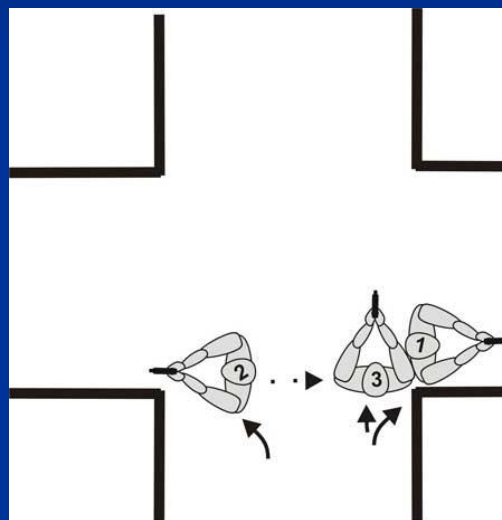
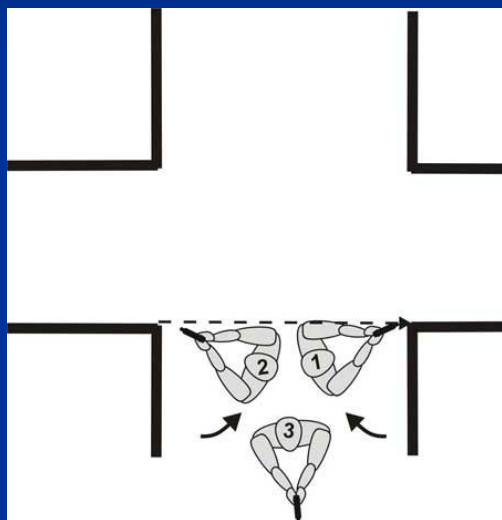



9. Пересування по міжповерхових сходах

- Для сходів характерна одночасна наявність декількох небезпечних зон. Переконавшись у безпечності першого прольоту, починайте зачищати вище розташовані дільниці, просуваючись обличчям вперед

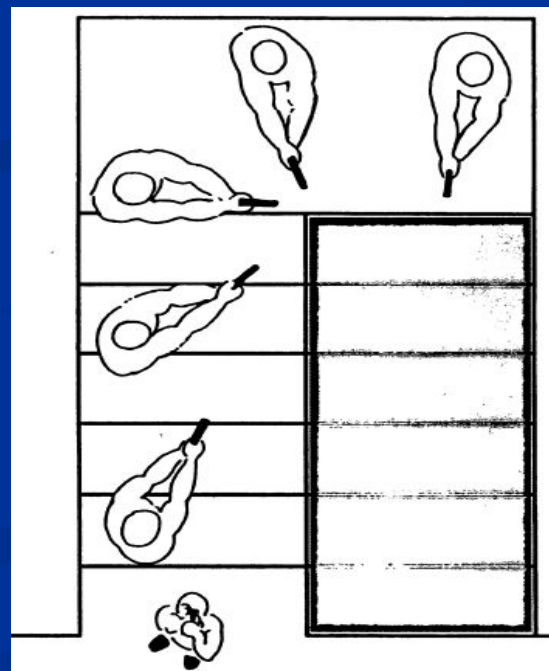
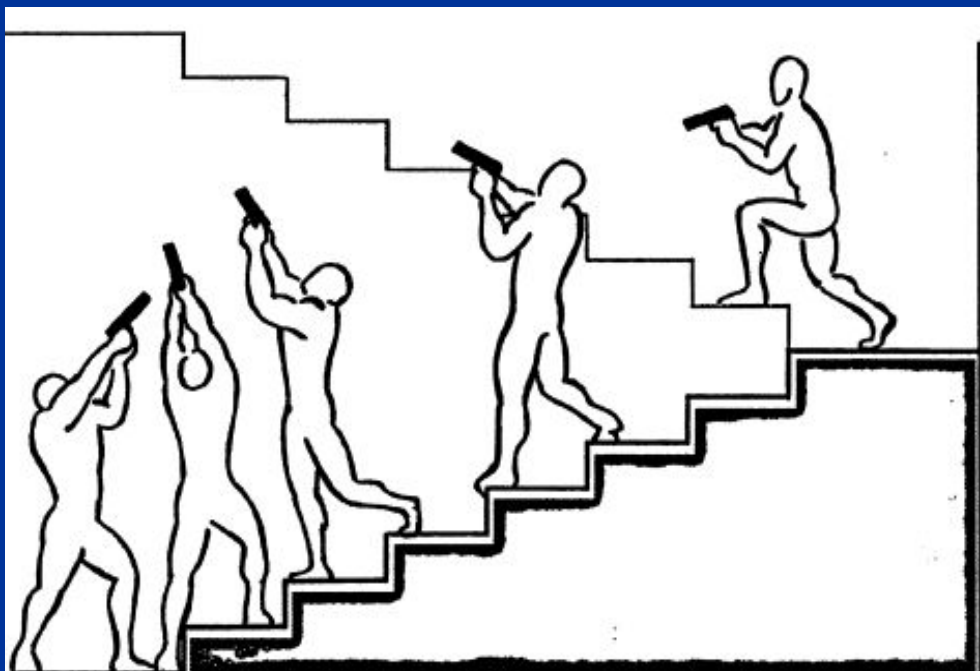



Основні принципи:

- усі рухи відбуваються по команді
- перший за розрахунком поліцейський фіксує міжсходовий простір
- другий поліцейський пересувається якнайближче до стіни, утримуючи сектор вірогідного розташування правопорушника
- поліцейський, який піднімався в гору або рухався до низу, фіксується на міжповерховому майданчику в кутку і чекаючи на напарника



Основні принципи:

- доцільно при пересуванні першого поліцейського йому періодично присідати і проводити огляд з нижнього рівня
- другий поліцейський рухається ближче до перил сходів, постійно фіксує міжсходовий простір
- після того, як другий поліцейський доходить до міжповерхового майданчику і фіксує міжсходовий простір, починає рухатися перший поліцейський, спочатку до наступного кутка, а потім на наступний поверх
- **заборонено двом поліцейським знаходитися на одній лінії вогню**



Пересування по міжповерхових сходах

Група в складі 2 поліцейських

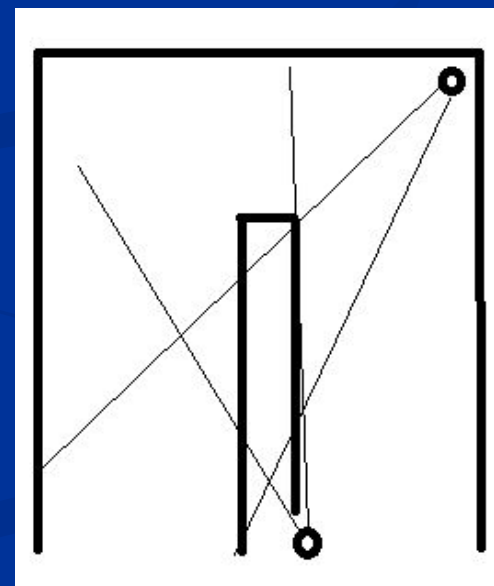
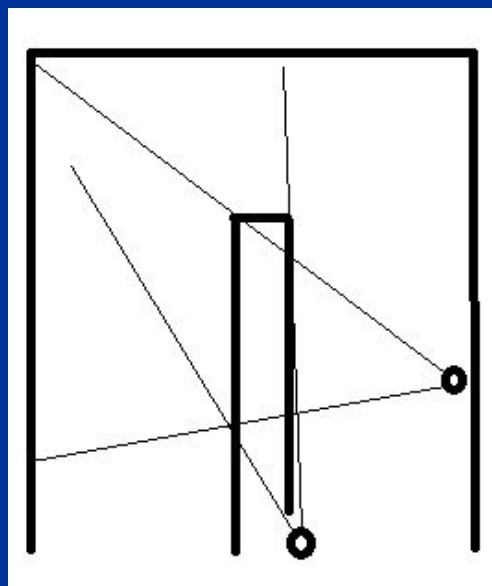
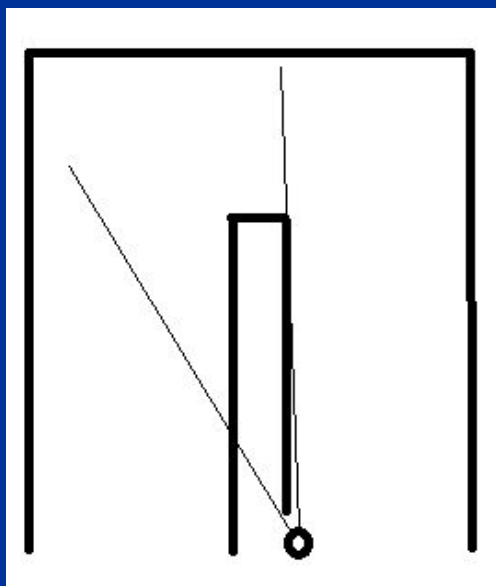



Пересування по міжповерхових сходах

Група в складі 2 поліцейських

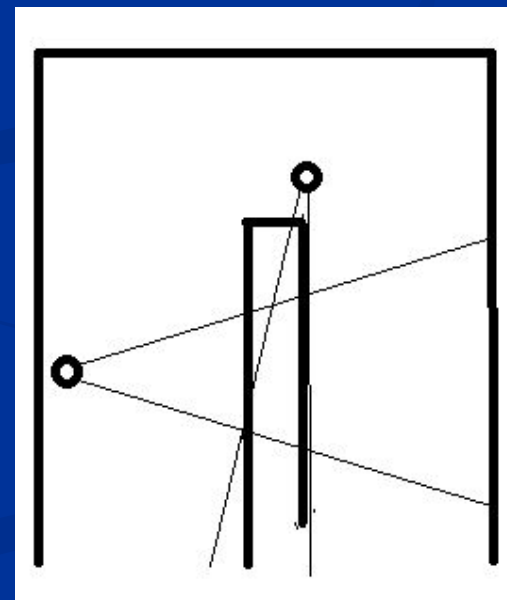
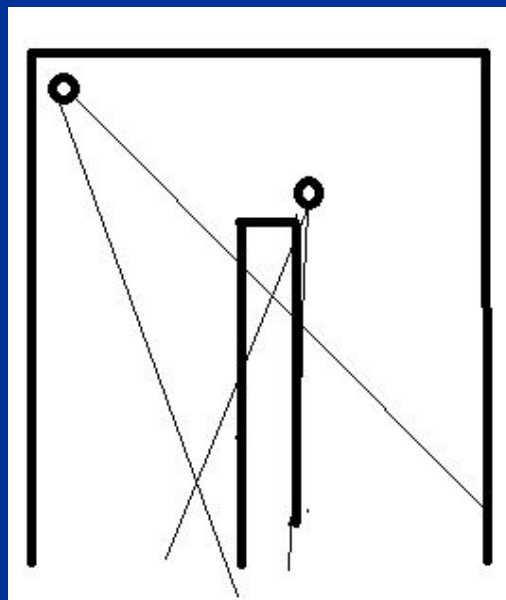
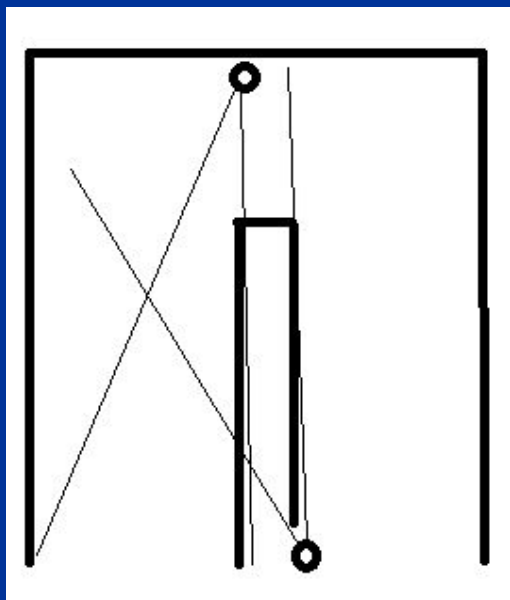



10. Обшук приміщення

Основні принципи:

- відразу не вибігати на середину кімнати;
- всі дії виконуються по команді старшого;
- постійний контроль за усім не перевіреним простором приміщення;
- огляд проводиться с двох напрямків, біля стін;
- не знаходитися на однієї лінії вогню з напарниками;
- попередньо встановлюється остаточна точка перевірки;
- якщо знайдено злочинця, покинути приміщення і змусити вийти злочинця самотійно.



Спосіб обшуку приміщення

Перевірка
секторів до
моменту входу

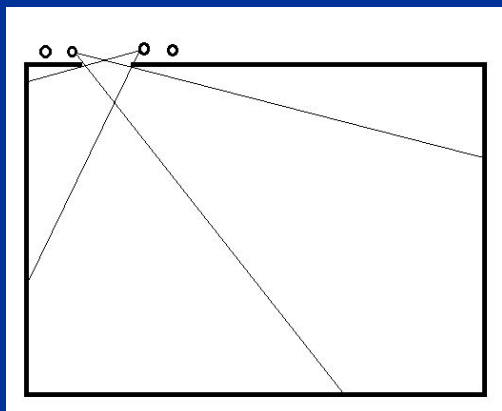

Вхід та
“доперевірка”
секторів

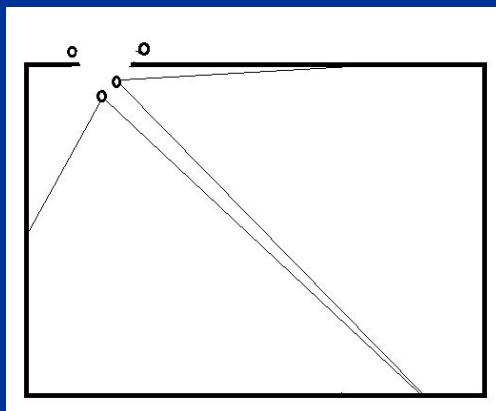

Огляд
неперевіреного
простору

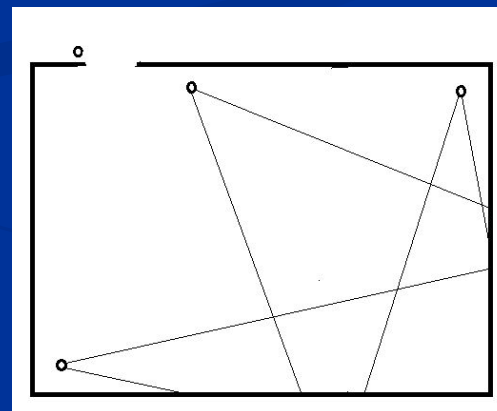



При виявленні осіб (злочинців) в кімнаті

Подають команди голосом:

- Стояти;
- Кинути зброю (якщо вона є);
- Руки вгору;
- Повернутися кругом;
- Стати на коліна/лягти і далі перехід на одягання кайданків.



11. Обшук меблів

Основні принципи:

- поліцейські знаходяться по обидві боки меблів, не на одній лінії;
- по команді один поліцейський відкриває дверцята ті відходить назад;
- інший поліцейський «нарізає сектори» та оглядає внутрішній простір меблів.



При виявленні осіб (злочинців) в (на) меблях

Якщо особа знаходиться в елементах меблів (шафі)
ВОНА ПОВИННА ПЕРШОЧЕОГОВО ПОКАЗАТИ ВАМ
РУКИ, поліцейський подає команду :

- - Покажіть мені руки
- - Виходимо / злазимо і т.д.

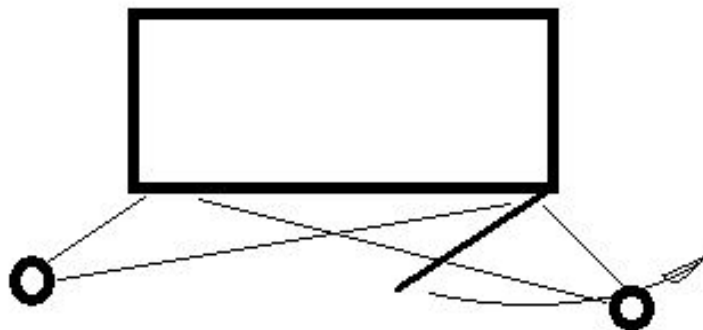



Забарикадовані особи

- Забарикадованою особою є така особа, яка знаходиться в укріпленій позиції і відмовляється виходити.
- При роботі із забарикадованими особами беруться до уваги такі аспекти:
 - Чи був скоєний злочин?
 - Наявність “ордеру”?
 - Чи поранена особа?
 - Психічний стан особи?
 - Чи існують серйозні загрози для особи й інших громадян?



- Якщо особа забарикадувалася, і було підтверджено, що вона має зброю або засоби, за допомогою яких може завдати шкоди собі або іншим, то застосовується принцип чотирьох «С».
 - Contain (Стримування)
 - Control (Контроль)
 - Communicate (Комунікація)
 - Call (Вимоги)
- Загальним правилом при роботі із забарикадованими особами є висунення вимог до особи щодо виходу.



- Вхід до приміщення повинен бути **останнім варіантом** після того, як всі інші розумні спроби були вичерпані.
- Навіть якщо передбачається, що особа знаходиться без зброї, вхід до приміщення без достатньої підготовки, групи підтримки та спорядження створює значні, а іноді й не виправдані ризики.



Порятунок заручників

- **Заручником** є особа, яка утримується проти її волі і наражається на неминучу небезпеку заподіяння тяжкої шкоди її здоров'ю або життю.
- **Особою, яка утримує заручника**, є людина, яка погрожує серйозно поранити або вбити тих, кого він/вона утримує проти їх волі, і має засоби або можливості для цього.



- При підтвердженні операції зі звільнення заручників необхідно дати відповіді на такі питання:
 - Чи утримує особа заручників?
 - Чи особа, яка утримує заручників, заявляє, що він/вона має намір заподіяти тяжкі тілесні ушкодження або вбити заручників?
 - Чи озброєна особа, яка утримує заручників, летальною зброєю або чи має можливість за допомогою інших засобів чи намір заподіяти тяжкі тілесні ушкодження або вбити заручників?
- Як правило, в цій ситуації буде застосовуватися принцип чотирьох «С» до прибуття штурмової групи спецпризначення.



- Під час патрулювання бувають випадки, коли немає часу чекати спецпризначення і необхідне негайне втручання, щоб нейтралізувати загрозу і звести до мінімуму вірогідність травмування або смерті заручників.
- Але це крайній захід. Негайне втручання має бути останнім засобом. Переговори, як правило, проходять успішно, якщо вони проводяться компетентними фахівцями.



Активний стрілець

- **Особа, що веде вогонь з вогнепальної зброї, – особа, яка активно наносить тяжку шкоду здоров'ю або вбиває інших осіб за допомогою летальних засобів, як правило, вогнепальної зброї.**
- необхідне негайне втручання;
- необхідно створити невеликий підрозділ і просуватися в бік загрози;
- вдавання до насильства;
- первинна мета полягає в тому, щоб нейтралізувати загрозу або заблокувати осіб там, де вони більше не здатні заподіяти шкоду іншим.