





История создания

Ульяновский авиапромышленный комплекс “Авиастар” является одним из крупнейших в России производителей авиационной техники. Строительство предприятия началось в 1979 году, а закончилось в начале 90-х. Предполагалось, что завод будет выпускать военные самолеты “Ту”, однако с изменением военной доктрины СССР предприятие было переориентировано на производство гражданских машин.

Производство



В Авиастар входит 35 подразделений, крупнейшими из которых, кроме самолетостроительного завода, являются станкостроительный завод, завод “Агрегат”, авиакомпания “Авиастар” и аэропорт “Восточный”. В 1997 году в самостоятельную структуру выделено самолетное производство, зарегистрированное как АОЗТ “Авиастар СП”.

В настоящее время основными видами продукции предприятия являются грузовые самолеты Ан-124 “Руслан” и Ту-204.



Основную загрузку заводу даёт серийное производство самолёта **Ил-76МД-90А**. В 2015 году «Авиастар» передал в эксплуатацию два Ил-76. Третий борт завершает лётные испытания. Всего в производстве «Авиастара» в разной степени готовности находятся порядка десяти самолётов семейства Ил.

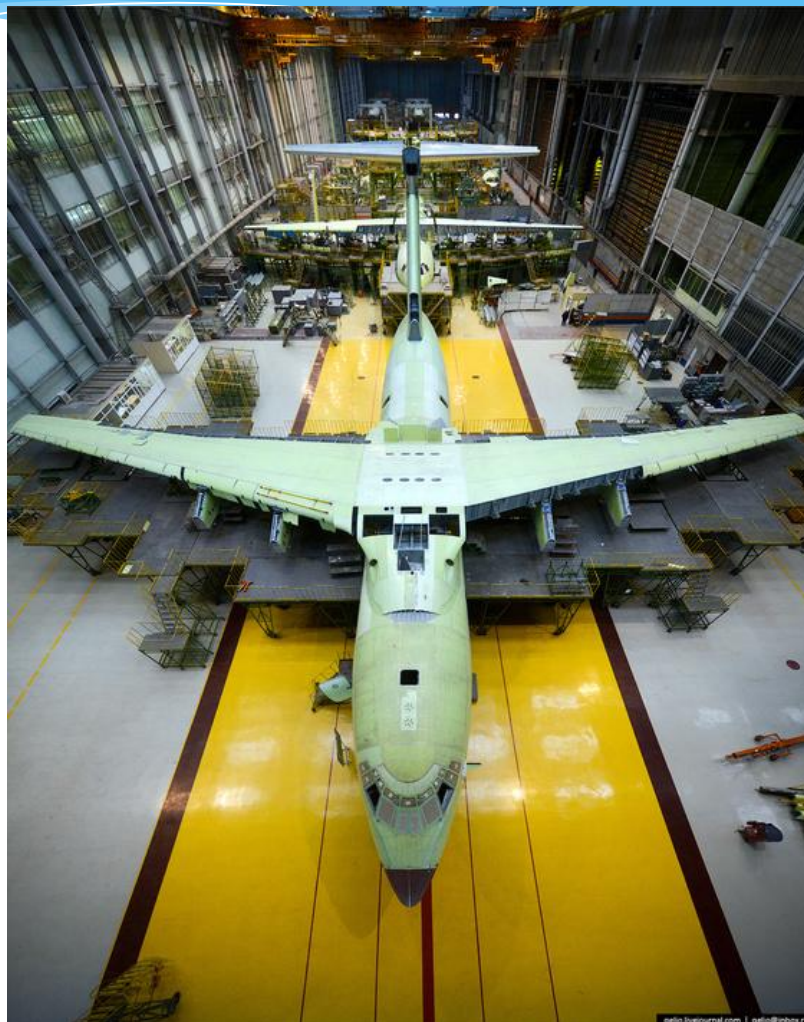

Ту-204-300 — первый отечественный самолёт с модернизированной кабиной.
Тогда он был разработан для замены пассажирского самолёта Ту-154, способный на длительные перелёты без дозаправки.



Ан-124 «Руслан» — тяжёлый транспортный самолёт. Это самый большой в мире серийный самолёт. Уникальные характеристики воздушного судна позволяют делать то, что недоступно другим воздушным судам.



Также «Авиастар» совместно с Иркутским авиационным заводом участвует в производстве нового магистрального самолёта **МС-21**. Завод поставляет агрегаты и отдельные узлы самолёта Иркутскому авиазаводу, где происходит сборка.



«Авиастар-СП» входит в ОАК

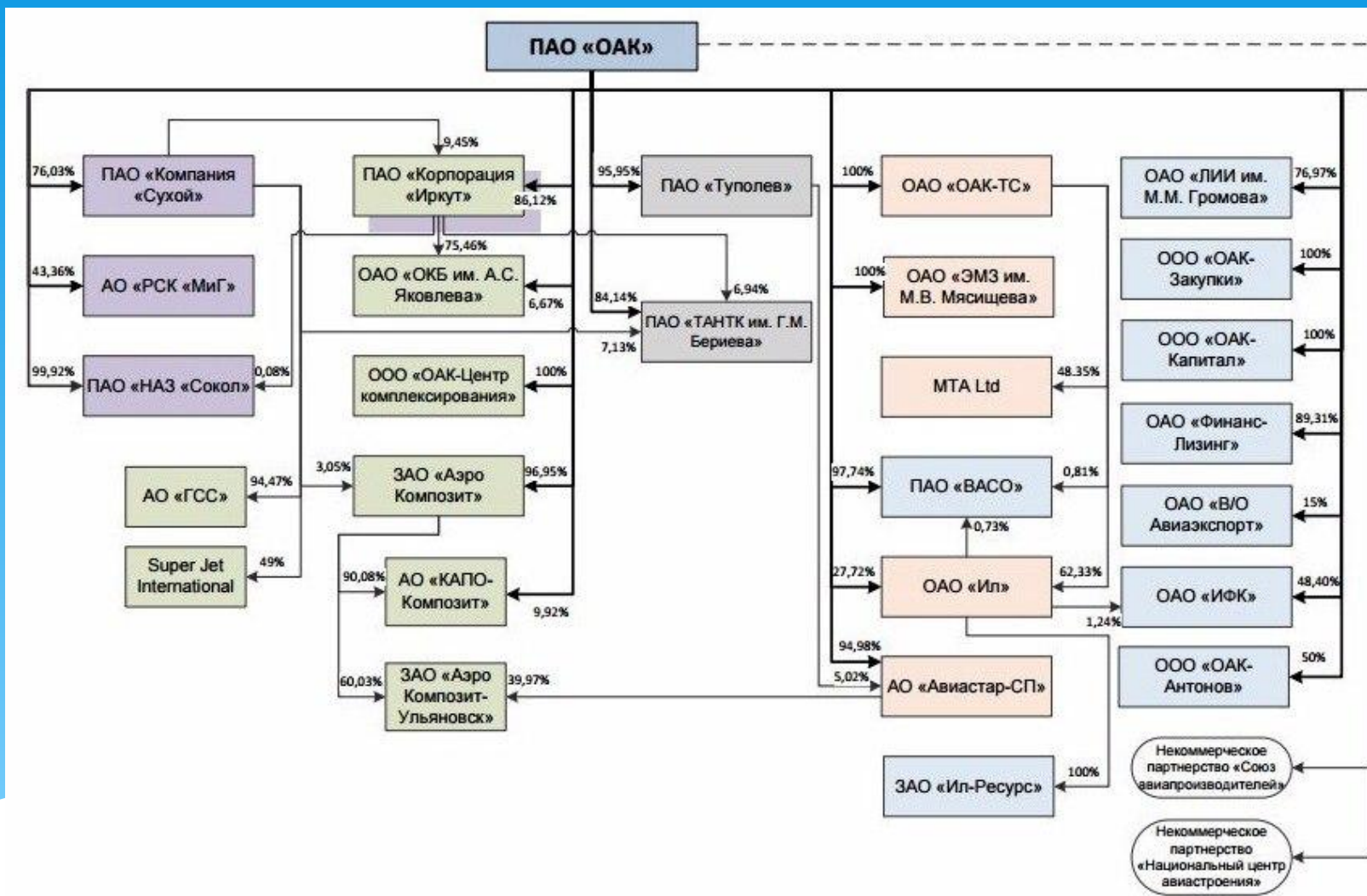

Сравнение финансовых показателей с другими заводами

№ п/п	Наименование общества	Выручка от продажи товаров, продукции, работ, услуг		Валовая прибыль		Чистая прибыль (убыток)		Долг (сумма долгосрочных и краткосрочных займов и кредитов)	
		2014	2015	2014	2015	2014	2015	2014	2015
Военный сегмент									
1	ПАО «Компания «Сухой»*	86 233 343	100 651 902	14 649 037	21 380 541	1 570 050	2 687 935	76 645 719	87 270 225
2	ОАО «Корпорация «Иркут»	59 380 219	82 786 503	5 817 877	13 141 171	1 021 105	1 484 679	82 762 847	100 048 887
3	АО «РСК «МиГ»	39 159 102	42 211 312	9 059 158	6 040 377	(9 380 748)	(36 068 586)	75 772 677	88 480 378
4	ПАО «НАЗ «Сокол»	8 646 014	8 200 901	254 727	331 508	(3 038 793)	(3 172 804)	24 962 925	25 41 700
Гражданский сегмент									
5	ЗАО «Авиастар-СП»	6 747 033	7 521 166	(234 985)	(2 969 139)	(382 075)	(10 156 304)	15 471 839	15 973 711
6	ОАО «Ил»	6 799 928	11 644 018	929 478	4 867 479	428 819	1 470 405	1 886 428	1 056 568
7	ОАО «ВАСО»	11 238 096	10 327 901	323 365	53 578	(1 005 817)	(3 624 782)	18 405 327	19 378 206
8	ЗАО «ГСС»	29 027 024	35 396 747	3 180 645	1 763 602	(4 554 843)	(7 597 295)	98 494 843	118 710 627
9	ОАО «ОКБ им. А.С. Яковлева»	884 296	1 319 795	76 671	61 504	55 060	13 691	885 401	1 215 674
10	ОАО «ОАК-ТС»	2 796 610	6 333 383	100 416	1 063 290	(370 306)	474 591	13 500 404	14 526 738
11	ООО «ОАК-Антонов»	50 015	3 473	17 196	3 134	(5 478)	(2 156)	-	5 726
Специальные самолеты									
12	ПАО «Туполев»	18 892 355	15 008 976	(254 195)	117 607	(455 935)	(11 029 904)	9 949 496	11 125 838
13	ОАО «ТАНТК им. Г.М. Бериева»	7 451 849	5 135 475	455 464	464 325	73 063	270 514	5 762 838	6 152 888
Иные компании									
14	ОАО «ИФК»	5 250 666	14 560 833	914 021	3 205 366	(3 805 060)	50 989	17 031 592	13 134 134
15	ЗАО «АэроКомпозит»	2 780 488	3 124 560	388 974	431 356	(379 342)	(91 733)	154 985	213 869
16	АО «КАПО-Композит»	201 555	201 555	51 961	100 286	(43 511)	(91 475)	1 202 681	1374 515

Финансовые показатели «Авиастар-СП» за 2014-2015 г

Финансовые показатели	2014г	2015г
Выручка, млн.руб.	6747033	7521166
Валовая прибыль, млн.руб.	-234985	-2969139
Чистая прибыль (убыток), млн.руб.	-382075	-10 156 304
Займы и кредиты, млн.руб.	15471839	15 973 711

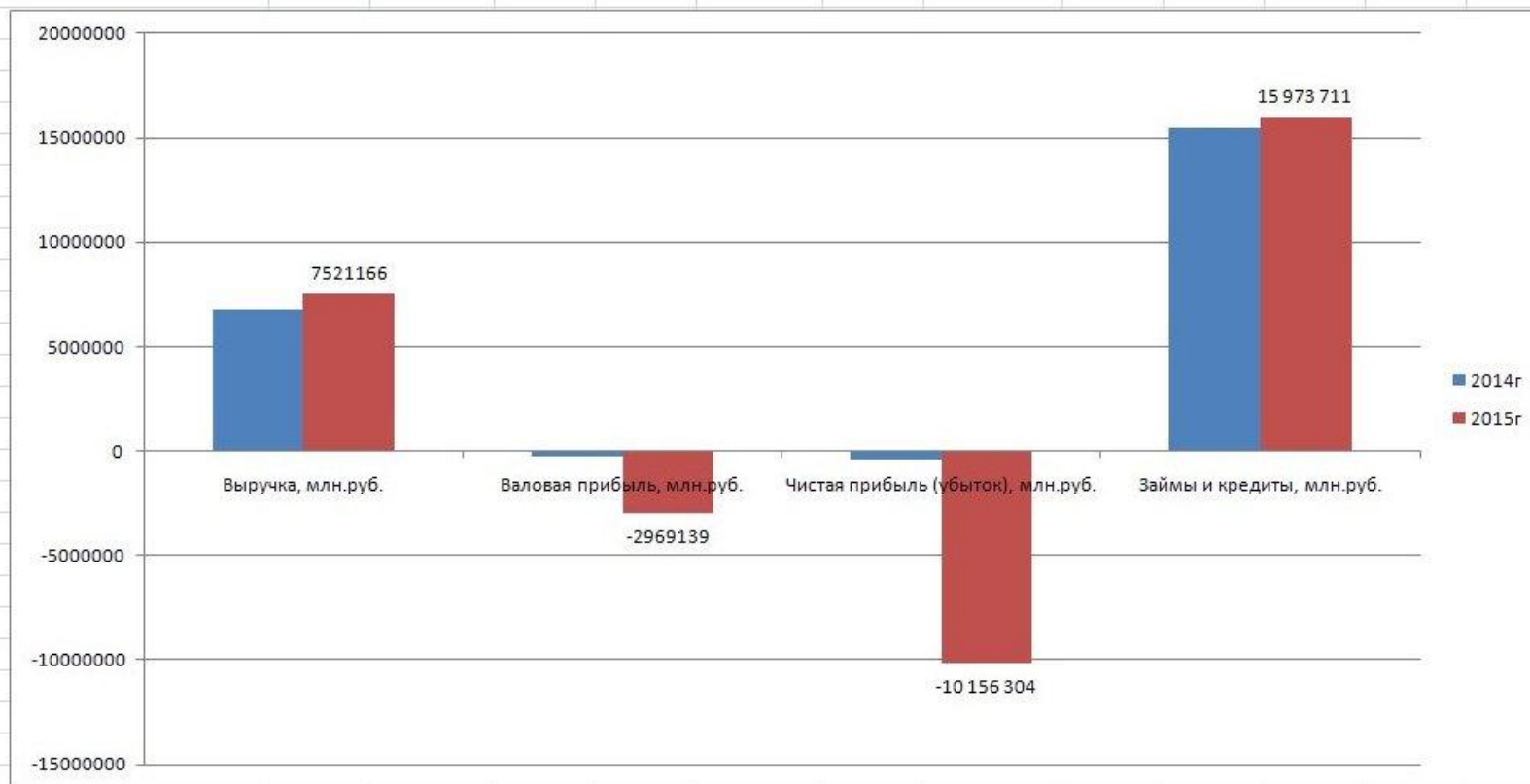

«Авиастар-СП» даёт ульяновцам рабочие места

В связи с масштабной производственной программой на Ульяновском самолетостроительном предприятии создаются новые рабочие места. Только за 2014 год ЗАО «Авиастар-СП» приняло в свой коллектив 1700 сотрудников. Из них 1153 человека – рабочие.



Социальная направленность «Авиастар-СП»

- * Предоставление путёвок своим рабочим
- * Даёт новые рабочие места
- * Создаёт мероприятия для населения Ульяновска



Стратегические партнёры «Авиастар-СП»

Стратегическими партнерами ЗАО «Авиастар-СП» являются такие авиакомпании, как «Кавминводьявиа», «КрасЭйр», «Сибирь», «Волга-Днепр», «Полет», «Владивостокавиа», «Трансаэро», европейская «TNT», где успешно эксплуатируются ульяновские самолеты.



ХАРАКТЕРИСТИКИ САМОЛЕТА ТУ-204С

Экипаж	3 человека
Диапазон крейсерских высот	10,1-12,1 км
Крейсерская скорость	830-850 км/ч
Объем багажно-грузовых отсеков при перевозке грузов «в навал»	44,5 куб.м
Максимальная дальность полета:	
с максимальной заправкой топлива и коммерческой нагрузкой 12,3 т	7000 км
с максимальной коммерческой нагрузкой	3120 км
Максимальная коммерческая нагрузка	27,0 т
Максимальная заправка топлива	32,895 т
Максимальная взлетная масса	103,0 т
Количество двигателей x Взлетная тяга	2 x16 тс
Тип двигателя	ПС-90А
Размах крыла	40,88 м
Высота самолета	13,87 м

ХАРАКТЕРИСТИКИ САМОЛЕТ АН-124 РУСЛАН”

Экипаж	6 человек+2 оператора погрузочно-разгрузочных работ
Практический потолок, при взлетной массе 365т	10.0 км
при взлетной массе 300т	11,2 км
Максимальная истинная скорость горизонтального полета	850 км/ч
Практическая дальность полета, при грузе 120т:	4600 км
при грузе 40т	10 840 км
с максимальной коммерческой нагрузкой	4300 км
Максимальная масса платной нагрузки	150т
Километровый расход топлива при максимальной дальности полета	13,4-14 кг/км
Максимальная взлетная масса	402т
Количество двигателей x тяга на взлетном режиме	4x23,43 тс
Тип основных двигателей	Д-18Т
Размах крыла	73.30м
Высота (максимальная) самолета	21.08м
Длина самолета	69.10м

Продукция

ПАССАЖИРСКИЕ И ГРУЗОВЫЕ САМОЛЕТЫ СЕМЕЙСТВА ТУ-204



Самолет Ту-204, созданный в знаменитом КБ Туполева, вобрал в себя передовые достижения в области аэродинамики, авиационного материаловедения, авионики и двигателестроения. В процессе развития в конструкцию самолета было внесено более 700 изменений, которые улучшают его конструкционные, аэродинамические, летные и технические характеристики, а также существенно повышают ресурс и его надежность.



Самолет Ту-204 положил начало целому семейству современных самолетов, из которого ЗАО "АВИАСТАР-СП" производит:
пассажирские - Ту-204-100, Ту-204-300, ТУ-204-120 , Ту-204-100Е
грузовые - Ту-204С, Ту-204-120С, Ту-204СЕ, Ту-204-120СЕ

Самолёты также отличаются высокой комфортностью для пассажиров.
Интерьер лайнера Ту-204 доставит им удовольствие своим уютом и позволит не заметить многочасовые перелёты.

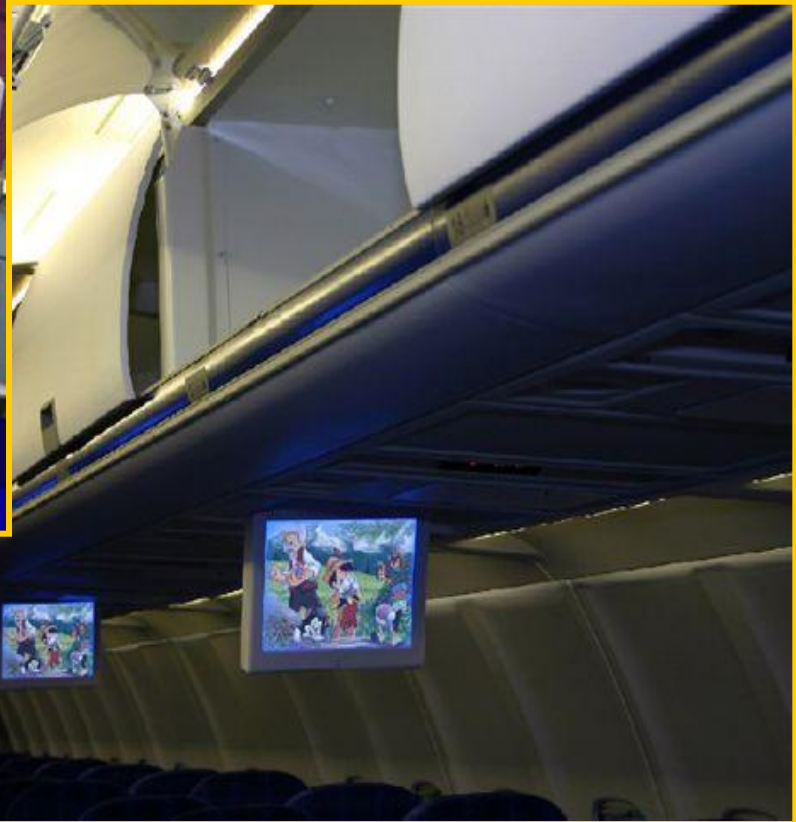

В бизнес-классе установлены индивидуальные 10-ти дюймовые, а в экономическом классе 12-ти дюймовые групповые цветные жидкокристаллические мониторы с индикацией выбранного канала.



**Кухонные блоки оборудованы
всеми необходимыми для
многообразного горячего питания
пассажигов.**

**В пассажирском салоне
установлены "световые" дорожки
для эвакуации пассажиров из
задымлённого салона.**





Одним из главных направлений для успешного продвижения на внутренний и зарубежный авиарынок самолетов производства ЗАО «Авиастар-СП» является качественное **сервисное обслуживание** в послепродажный период. С этой целью на ЗАО «Авиастар-СП» был создан Центр технического обслуживания и ремонта авиационной техники ЦТО и РАТ.



ПЕРСПЕКТИВНЫМИ НАПРАВЛЕНИЯМИ ДЕЯТЕЛЬНОСТИ ЯВЛЯЮТСЯ:

- создание линейных станций технического обслуживания ЛСТО на базе Эксплуатанта;
- модульный ремонт двигателей Д-18Т и ПС-90А;
- ремонт реверсивных устройств двигателей;
- ремонт покупных агрегатов (стойки шасси, тормоза и т.д.).



Служба маркетинга

КВАЛИФИКАЦИОННЫЕ
ТРЕБОВАНИЯ.
РАЗВИТИЕ ПЕРСОНАЛА

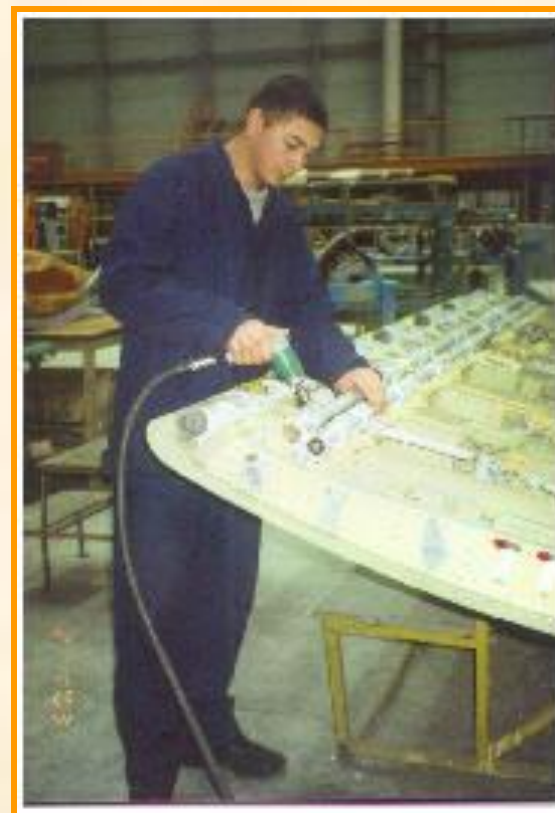



Для поддержания уровня квалификации персонала осуществляется связь посредством договоров с рядом образовательных учреждений, таких, как Ульяновский Государственный Университет, Ульяновский Государственный Технический Университет, Ульяновский авиационный лицей, Ульяновский, авиационный колледж и другими учебными заведениями города и регионов Российской Федерации.



ЗАО "Авиастар-СП" в настоящее время работает практически в режиме учебно-производственного комбината для молодых людей, решающих вопрос выбора профессии. **В 2010 г. этой возможностью воспользовались более 1000 человек,** которым в период ученичества была гарантирована ежемесячная стипендия в 5 тыс. рублей. 902 бывших ученика переведены в течение года на рабочие разряды. **В январе 2011 г. торжественно посвятили в рабочие еще 112 молодых авиастаровцев, им вручены памятные нагрудные знаки, удостоверения и цветы.**





Перспективы развития

ЗАО "АВИАСТАР-СП"
ПРИСТУПИЛ К МАСШТАБНОМУ
ТЕХНИЧЕСКОМУ
ПЕРЕВООРУЖЕНИЮ
ПРОИЗВОДСТВА

