

# Технологическая линия для производства корма для кошек и собак



china@ne

По всем вопросам  
Владелец: Наира  
тел: 8 (914)-899-47-43;  
e-mail: [shangirl280@gmail.com](mailto:shangirl280@gmail.com)

г. Иркутск

# Почему именно этот бизнес выгоден?



- С каждым годом наблюдается рост потребности в кормовой продукции для кошек и собак.
- Любители своих питомцев редко прибегают к экономии денежных средств, поэтому производство кормов – это довольно прибыльный бизнес.
- Наиболее востребованным на рынке является сухой корм, производство которого требует небольших затрат.

# Факторы и статистика



Продажи кормов для домашних животных в России



\* Прогноз. Источник: Euromonitor International

# Технические характеристики

ОСНОВНЫЕ	
Страна производитель	Китай
Производитель	от 250.0 (кг/ч)



# Чертёж линии

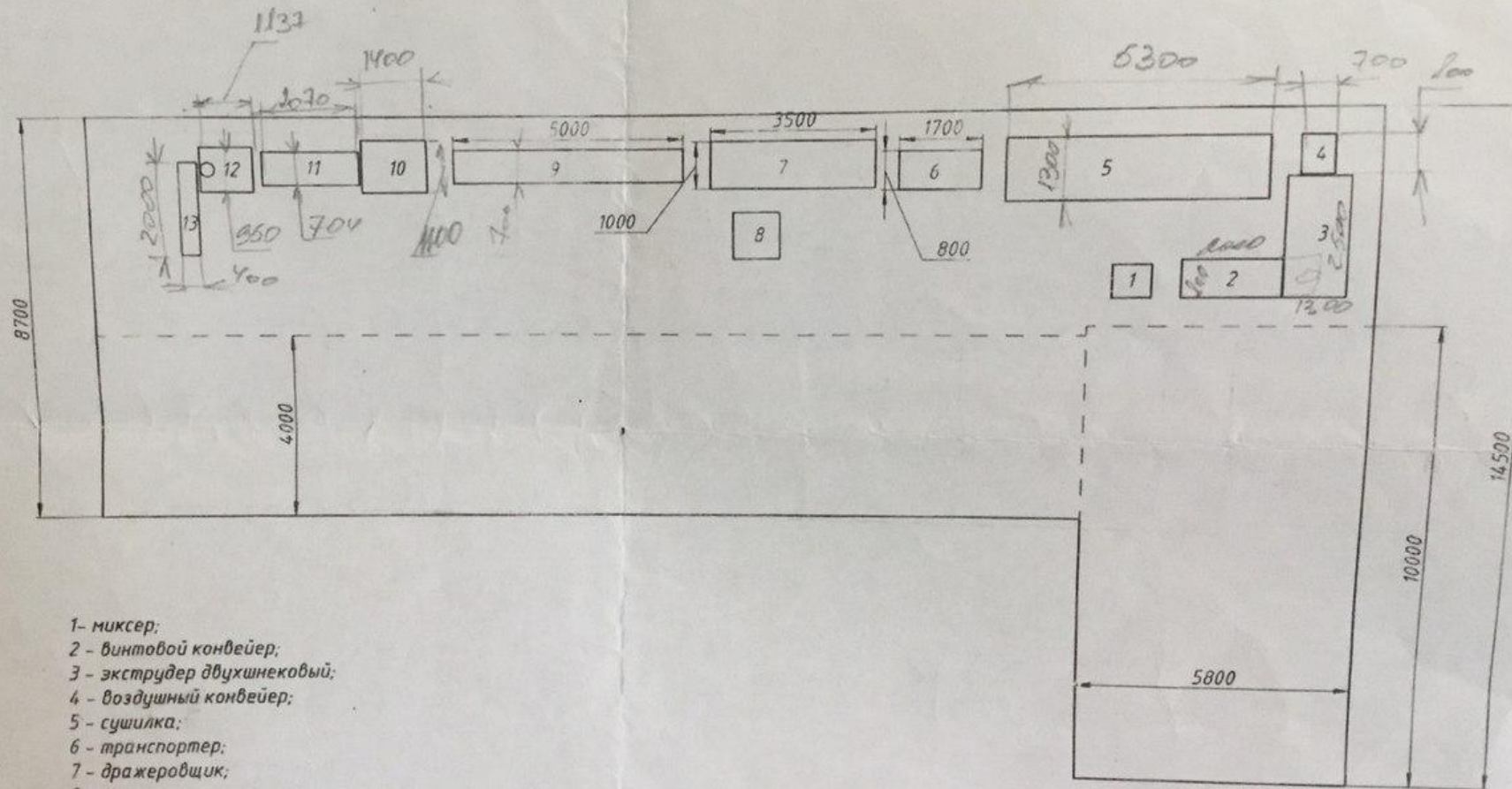

- 1- миксер;
- 2 - винтовой конвейер;
- 3 - экструдер двухшнековый;
- 4 - воздушный конвейер;
- 5 - сушилка;
- 6 - транспортер;
- 7 - дражировщик;
- 8 - распылитель;
- 9 - охлаждающий конвейер.
- 10 - бункер-питатель;
- 11 - транспортер загрузочный
- 12 - дозатор Д-03
- 13 - запайщик

Изм.	Лист	№ докум.	Подп.	Дата	План цеха	Лист
1					Копировал	Формат А3

# Главные преимущества покупки производственной линии у НАС



Полный пакет документации с чертежами, с руководствами по применению к каждому оборудованию и т.д



Юридическая поддержка



Без посредником и переплат



Поможем с запуском линии



Передадим 3 варианта рецептуры



Показ производственной линии в собранном виде



# Полное описание оборудования производственной линии

# Миксер, модель DPBF-4

бак (емкость) для сырья

лопасти



люк выгрузки



мотор-редуктор

корпус

Функция: смешивании сырья и вспомогательных компонентов

- Мощность, кВт: 4
- Производительность, кг/3-5 мин: 40
- Габаритные размеры, мм: 900 \* 800 \* 1200
- Части контактирующие с сырьем выполнены из нержавеющей стали. С лопастями, для перемешивания сырья с водой и добавками.



# Винтовой конвейер, модель LXSJ-3



Функция: подача готового сырья из миксера в экструдер

- Производительность, кг/ч: 250
- Мощность двигателя, кВт: 1,1
- Габаритные размеры, мм: 5000×600×1100
- Материал исполнения - Нержавеющая сталь
- Диаметр трубы, мм: 131
- Части контактирующие с сырьем выполнены из нержавеющей стали.

# Экструдер двухшнековый, модель DP65



Функция: обработка и производство продукции

- Производительность: 150 кг/ч
- Мощность двигателя: 22 кВт
- Габаритные размеры: 2.5 x 1.2 x 2.0 м
- Нержавеющая сталь
- Шнеки изготовлены из специально произведенной легированной стали
- Управляемые частотные преобразователи – 3 шт.
- Система автоматического контроля температуры

# Воздушный конвейер, модель FSJ-80



Функция: подача готового сформированного продукта из экструдера в сушилку, а затем из сушилки в обволакиватель (дражировщик).

- Производительность, кг/ч: 50-300
- Мощность двигателя, кВт: 0,75
- Габаритные размеры, мм: 2000×800×2200
- Материал исполнения - Нержавеющая сталь
- Диаметр трубы, мм: 90
- Части контактирующие с сырьем выполнены из нержавеющей стали

# Сушилка электрическая трехслойная, модель DP-DX



Многослойная сушилка основана на принципе тоннельной сушилки, делает продукцию высокого качества.

- Размер (Д \*Ш\*В): 5000 × 1300 × 2000мм
- Электричество: 380В, 50Гц, 3 фазы
- Мощность двигателя 27,75 кВт
- Рабочая температура: до - 180 °С .Автоматический контроль.
- Время: 10-30 мин, регулируется.
- Эффективная площадь сушки: до 50 кв.м.

# Транспортер подающий



Функция: подача готового сформированного продукта из сушилки в обволакиватель (дражеровщик)

- Мощность: 0,75 кВт
- Габаритные размеры: 1.7 х 0.8 х 2.2 м

# Обволакиватель (дражеровщик), модель DP-TW

Функция: распыление вкусовых добавок и равномерном перемешивании их с маслом, сиропом или другим соусом.

- Производительность, кг/час: 100-600
- Мощность, кВт: 0,75
- Габаритные размеры, мм: 3000\*650\*1050
- Длина барабана, мм: 3000
- Диаметр барабана, мм: 650
- Части контактирующие с сырьем выполнены из нержавеющей стали.



# Распылитель сиропа (вкусовых ароматизаторов)



- Производительность: 150 кг/ч
- Мощность двигателя: 1.87кВт
- Габаритные размеры: 0.7×0.5×0.9 м
- Нержавеющая сталь
- Регулируемая скорость и количество распыления
- Температура сахарного сиропа может изменяться автоматически с нормальной степенью, в 100 градусов

# Охлаждающий конвейер



- Производительность : 150 кг/ч
- Полная мощность: 1.5 кВт
- Габаритные размеры: 5×0.7×1.1 м



# Транспортер подающий к дозатору Д-03



Напряжение питания, В	380/220(по заказу)
Установленная мощность, кВт не более	0,45(U=380В)/0,55(U=220В)
Габаритные размеры, мм, не более	3500x680x2800/4630x680x3945
Масса, кг, не более	120
Материал рамы	Сталь окрашенная

# Фасовочный дозатор, модель Д-ОЗ с пневмозажимом

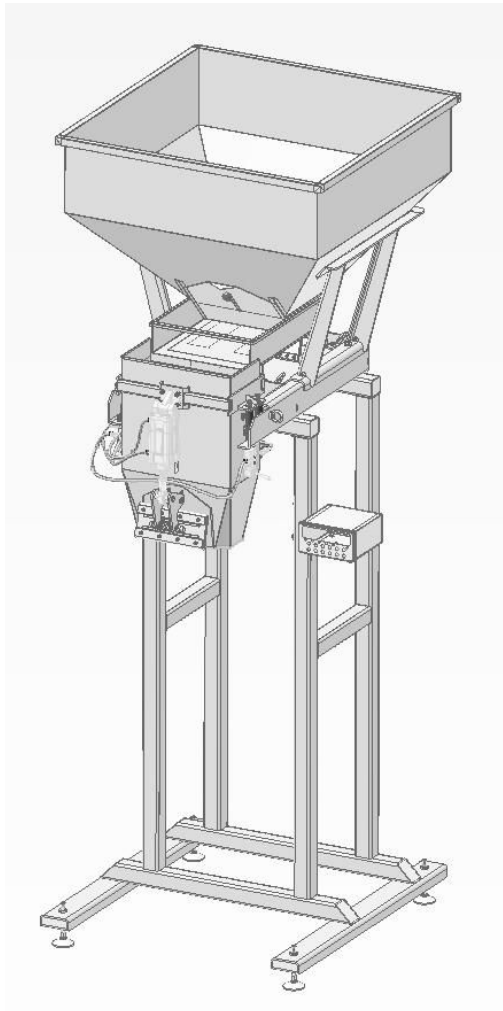

- Пределы фасования массы дозы: до 50 кг.
- Производительность: до 3 уп/мин
- Объем загрузочного бункера: 260 л
- Напряжение питания: 220/380 В
- Размеры дозатора: не более 1.15x0,97x2,69 м.



# Дополнительное оборудование

# Мешкозашивочная машины GK9-2



Портативная мешкозашивочная машина, которая прошивает:

- немногослойные бумажные
- полипропиленовые,
- полиэтиленовые мешки.
- Длина стежка — 8мм (фикс.)
- Напряжение 220 /В 50 Гц
- Производительность 10 метров/мин
- Толщина прошиваемого материала — до 8мм,
- Рекомендованная нагрузка (мешки шириной 50 см — 10 мешков в час (в 8-ч. смену — не более 100 мешков)

# Весы неавтоматического действия



- Питание от сети от 187 до 220В  
/аккумуляторная батарея 6В/ 4Ач
- Относительная влажность < 85%
- Рабочий температурный режим: - 10 С - +40 С

# 3 шага для покупки и старта вашего бизнеса



1. Позвонить нам

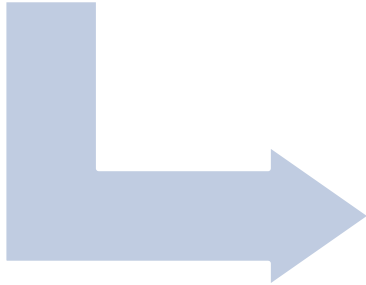

2. Встреча с владельцем и  
осмотр производственной  
линии

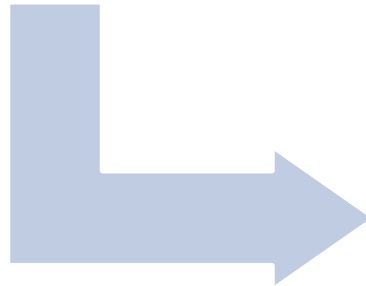

3. Заключение  
выгодной  
сделки

# Контактные данные



По всем вопросам  
Владелец: Наира  
тел: 8 (914)-899-47-43;  
e-mail: [shangirl280@gmail.com](mailto:shangirl280@gmail.com) ;  
skype: shangirl280



WhatsApp



Viber



Telegram

