

# ОСНОВЫ РИСОВАНИЯ

---

Линия. Штрих. Тушевка.

Перспектива

Рисование плоских фигур

# Как надо рисовать

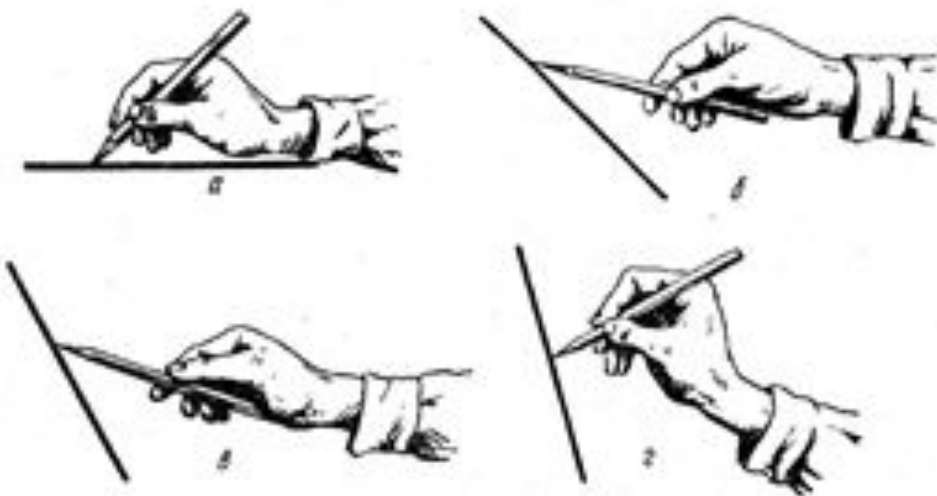

*а – при работе над маленьким рисунком;*

*б – при работе над большим рисунком на наклонной доске; в - при рисовании под острым углом к бумаге; г - неправильное положение руки; д - правильное положение руки*



## Линия

Это главное выразительное средство рисунка. Линия художника отличается от чертежной. Ее эмоциональная палитра разнообразна. Она может быть тонкой, изысканной и жесткой, колючей, угловатой. Линия может быть решительной, смелой, порывистой и неуверенной, робкой

Ван Гог. Поле.



Анри Матисс.  
Девушка с распущенными волосами

# Упражнения на постановку руки

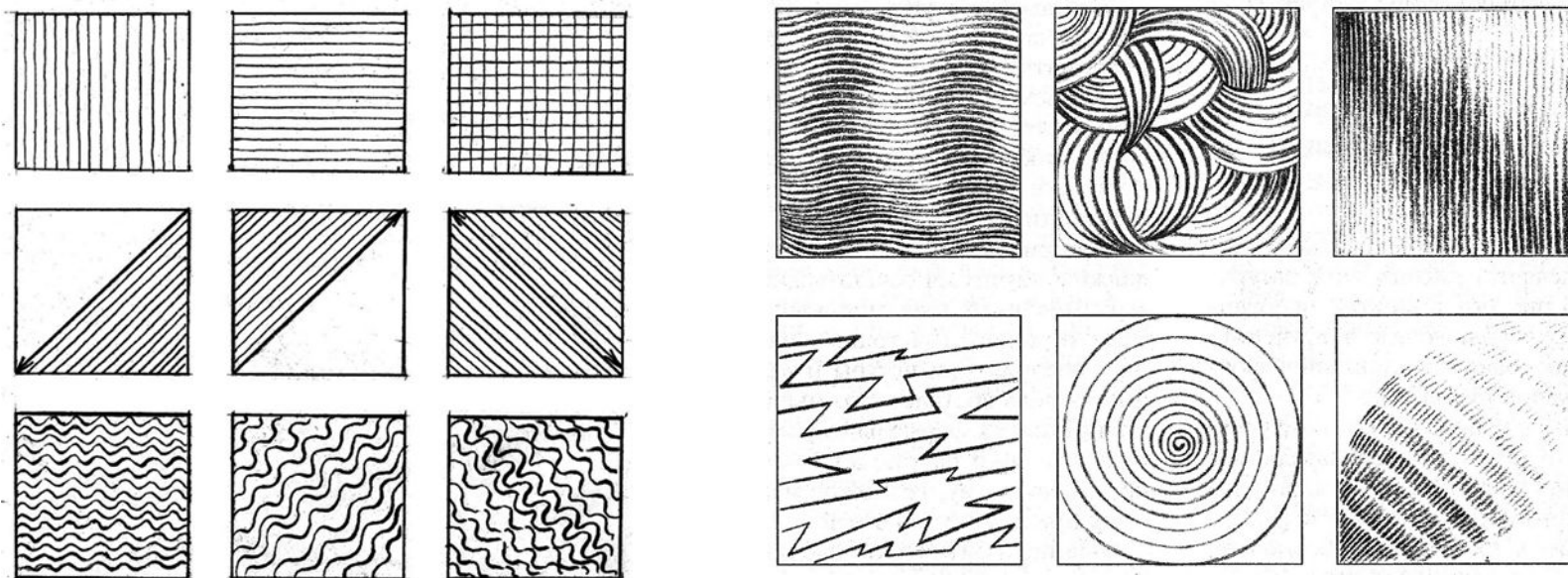

**Цель упражнений** - развитие глазомера, приобретение навыков свободных и плавных движений руки рисующего при нанесении линий на бумагу во всех направлениях.

## Штрих

*Это короткий след пера или карандаша, простейший элемент техники рисования. Различными по направлению и характеру штрихами передаются объемно-пластические и пространственные свойства объектов, их фактура. Системой штрихов можно создать выразительные эффекты динамики, света и тени.*



**вертикальная,**

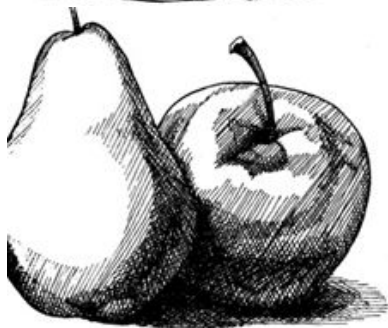

**диагональная**

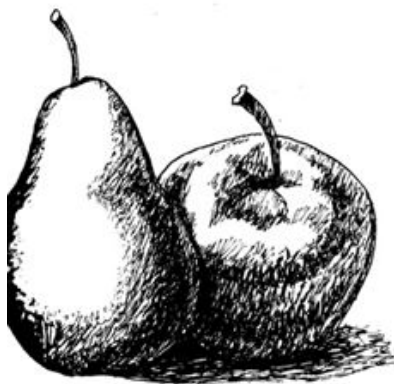

**перекрестная**



# Штриховка

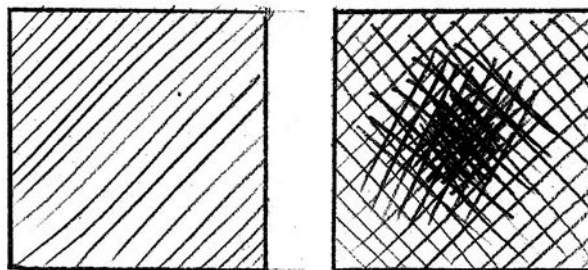

Пример нанесения штриха

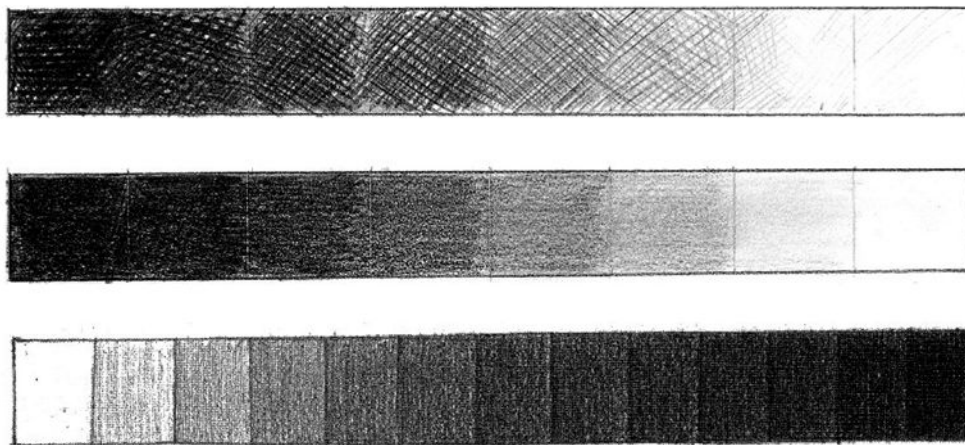

. Распределение тональности на листе

# Направления штрихов при выявлении объемов форм

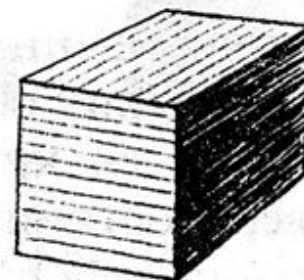
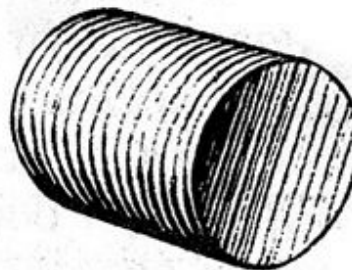
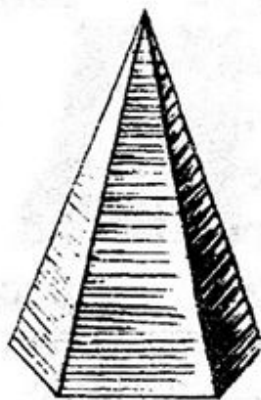
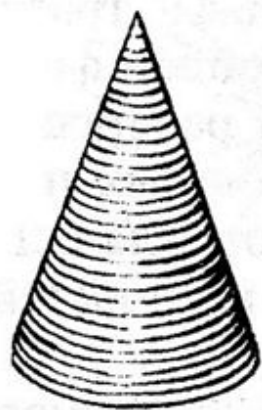

# Штриховка шара

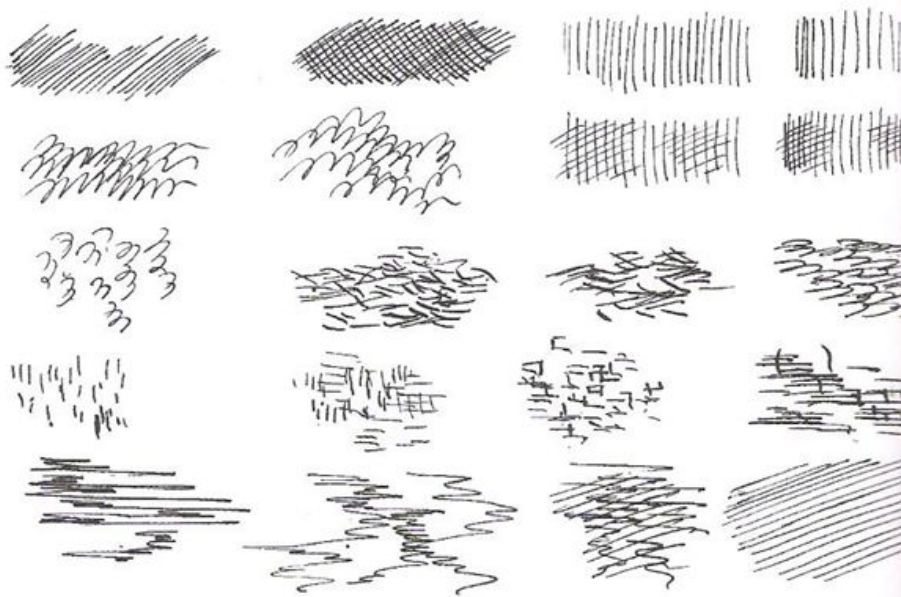

Прямолинейные и криволинейные штрихи.

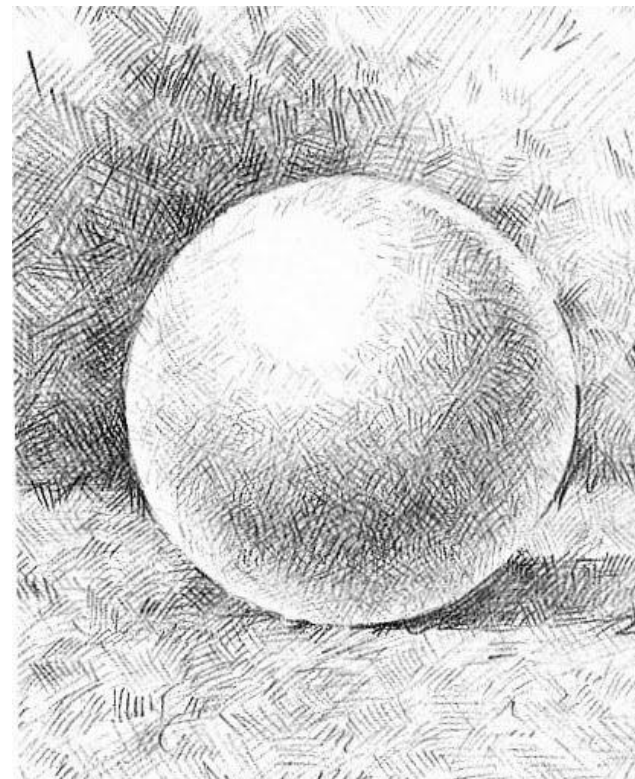



# 5 принципов красивой штриховки

- 1. Чёткие параллельные линии штриховки
- 2. Не используется растушёвка
- 3. Больше всего внимания уделяется проработке первого плана
- 4. Штрих накладывается по форме
- 5. Тёмный тон достигается перекрёстным штрихованием и более частым наложением штрихов



Юрий Юдаев-Рачев. «Бананы»

## Тушевка

*Это растирание карандаша по поверхности бумаги различными растушевками (тампон из бумаги, ваты, замши и т.п.) в виде сплошного тона той или иной силы.*



**Можно  
пользоваться и  
тем и другим  
приемом и даже  
применять их  
вместе Но  
обязательно  
нужно избегать  
механического  
тушевания или  
штриховки, то  
есть, не думая о  
характере  
поверхности,  
закрывать то или  
иное место  
рисунка**

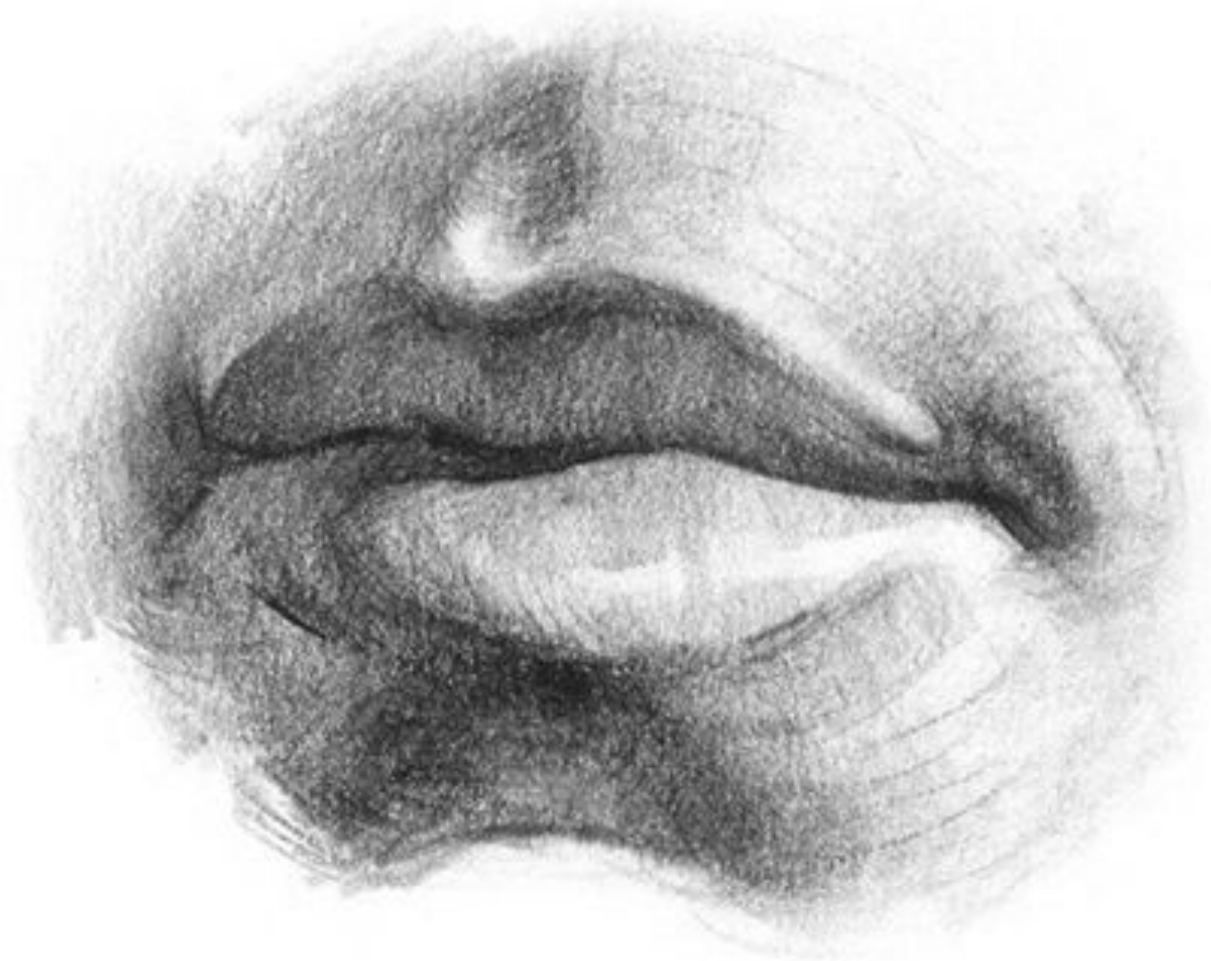

**Учебный рисунок, выполненный  
штриховкой с применением тушевки**

# Основы перспективы

- **Линейная перспектива** - точная наука, которая учит нас изображать на плоскости предметы видимого мира в соответствии с кажущимся изменением их величины, очертаний и четкости, обусловленных степенью отдаленности от точки наблюдения. «Перспектива» (от латинского «perspicere») в переводе означает «смотреть сквозь, правильно видеть».

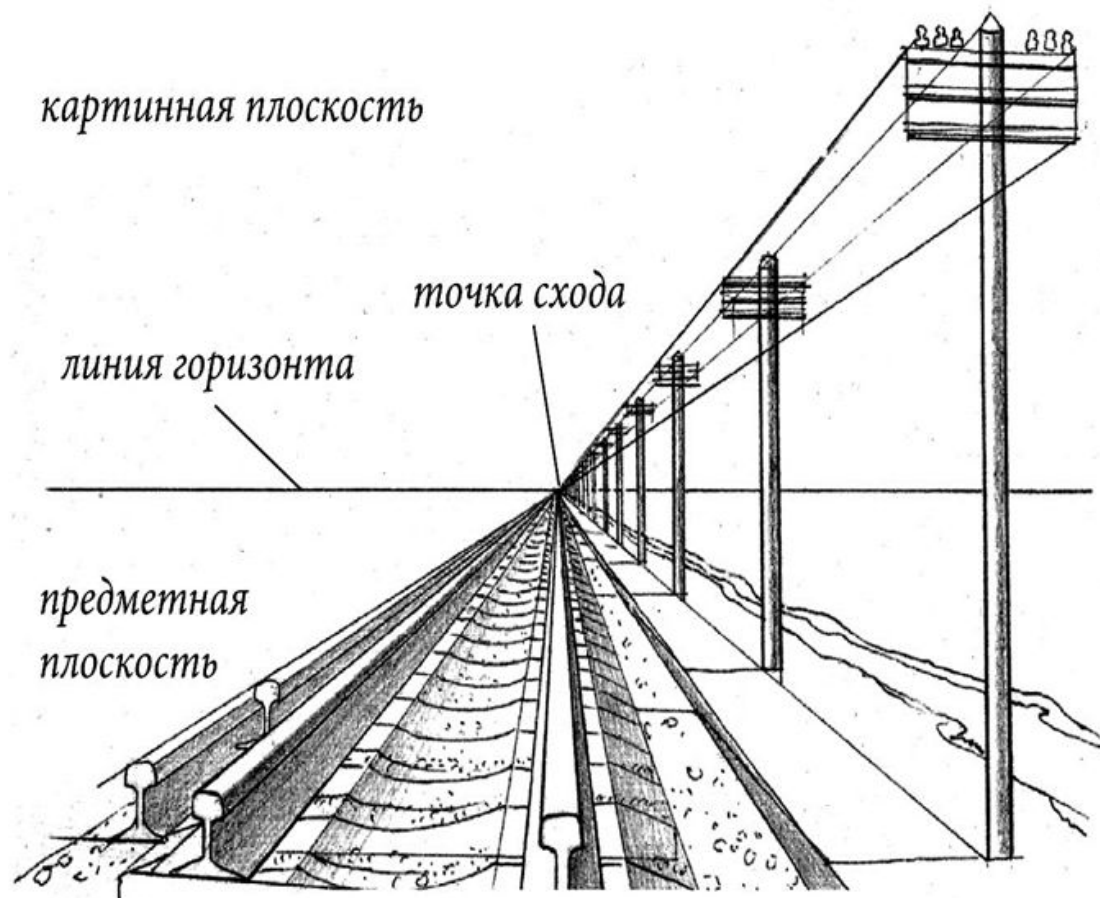



# Фронтальная перспектива

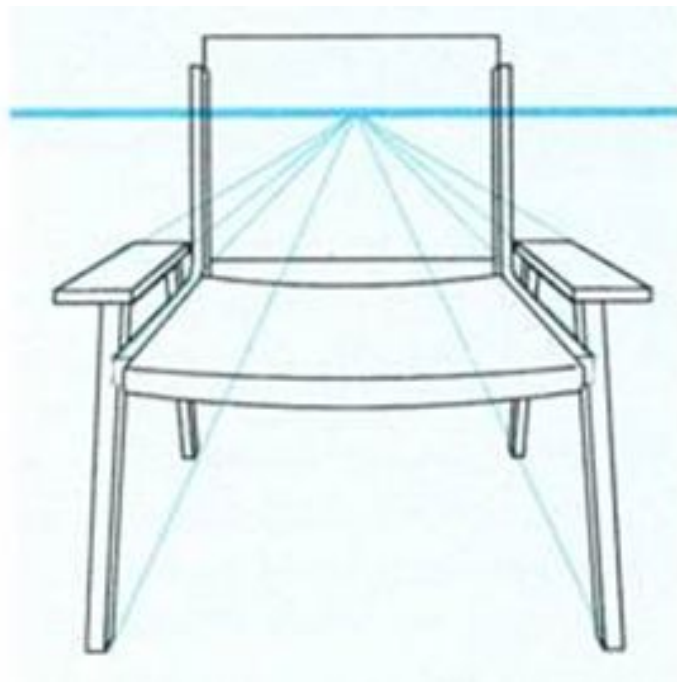

**Фронтальная (параллельная) перспектива** - все горизонтальные линии наблюдаемого предмета, параллельны картинной плоскости, а все вертикальные линии – ее боковым сторонам. Линии, уходящие в глубину, встретятся на линии горизонта в точке схода

# Угловая перспектива

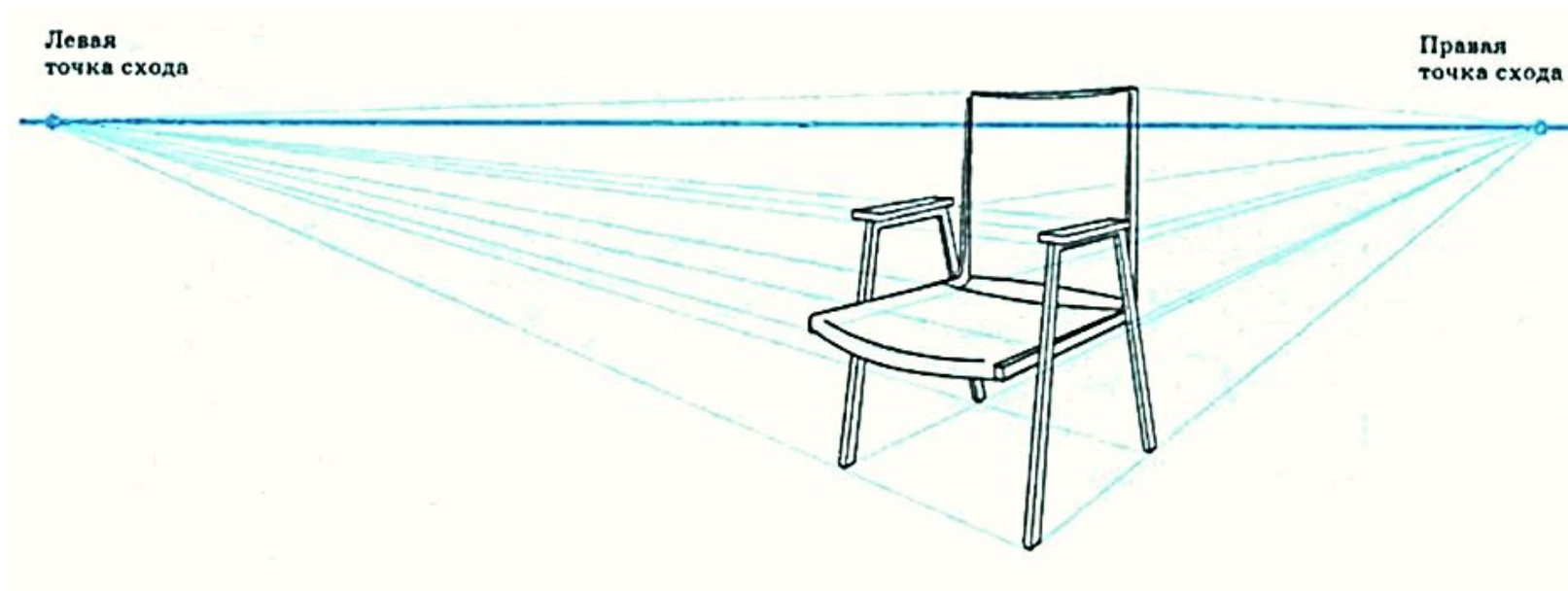

**Угловая (наклонная) перспектива.** В отличие от фронтальной перспективы, угловая предполагает, что изображаемый предмет находится под углом к зрителю. Здесь при построении используются две точки схода на линии горизонта

# Перспектива квадрата

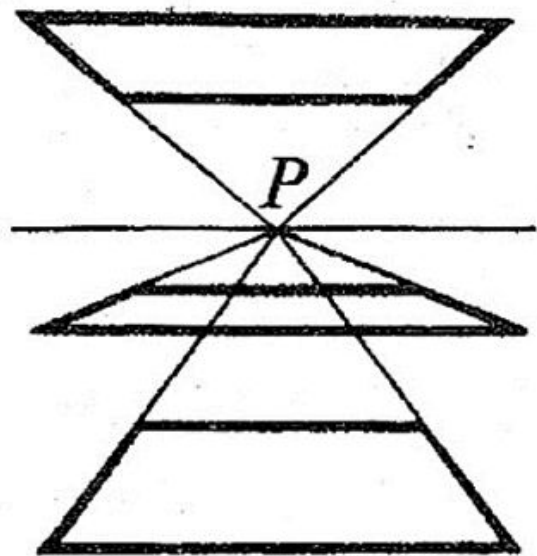

*a*

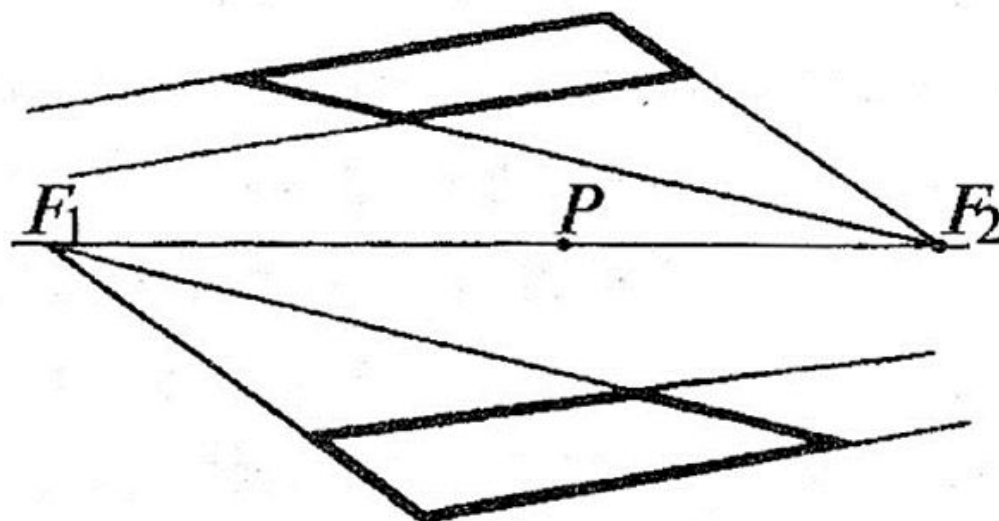

*б*

# Перспектива круга

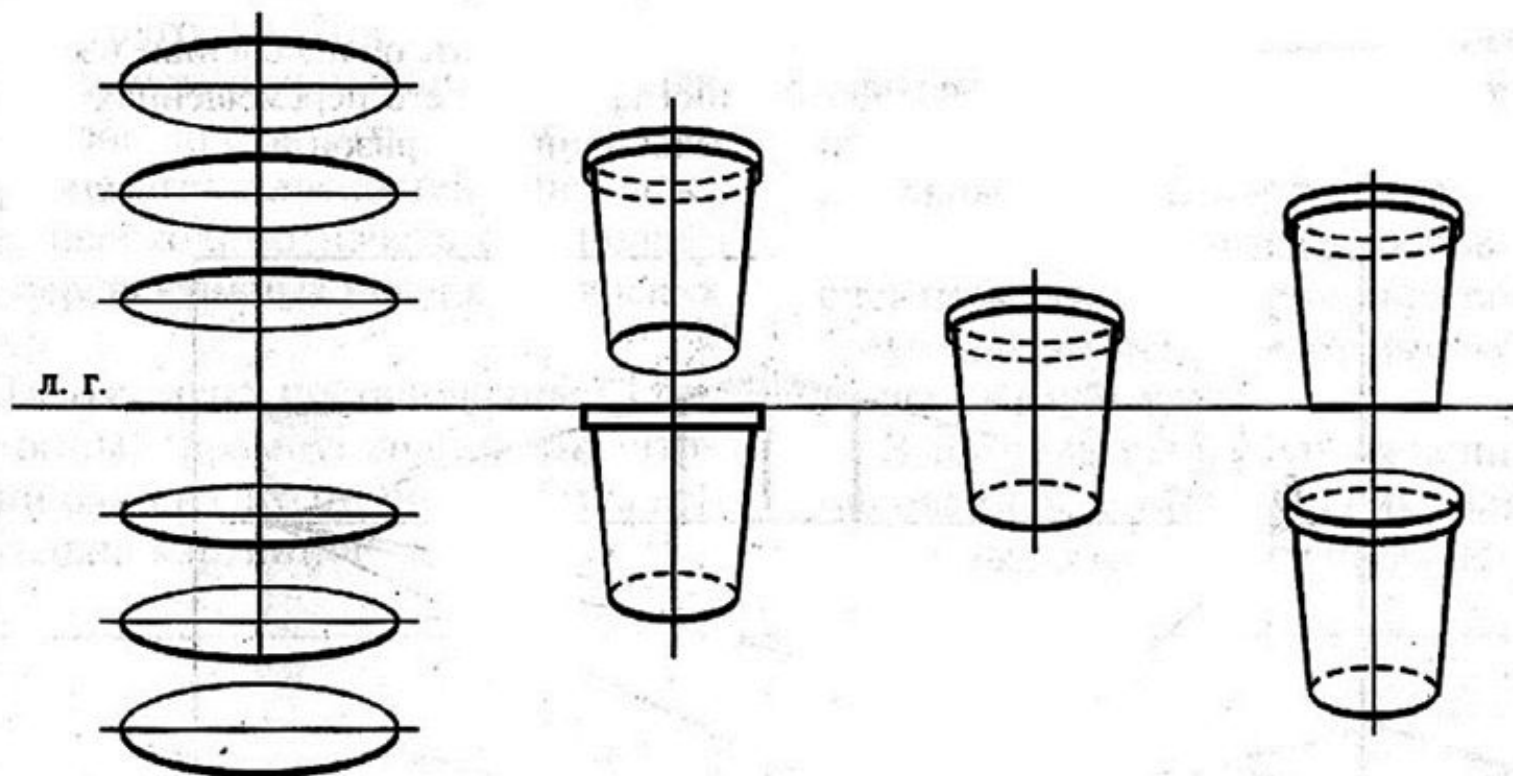



# Ошибки при рисовании геометрических тел

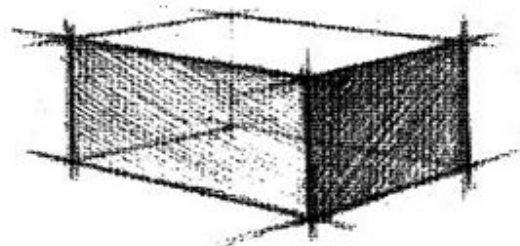
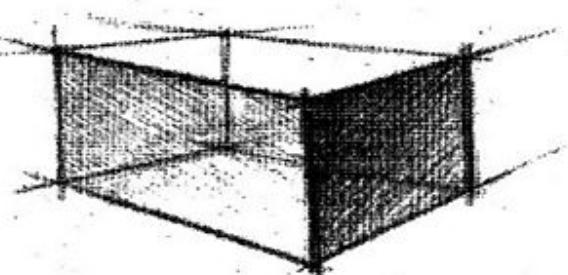
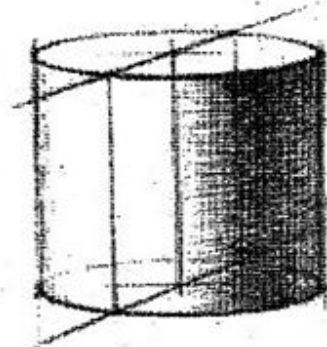
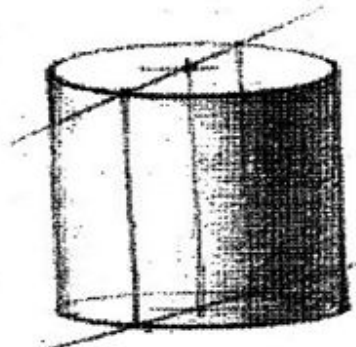
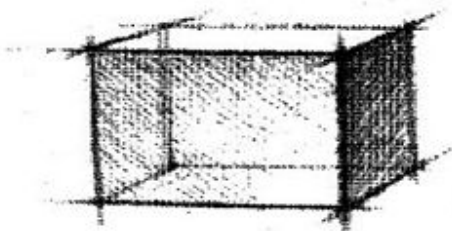
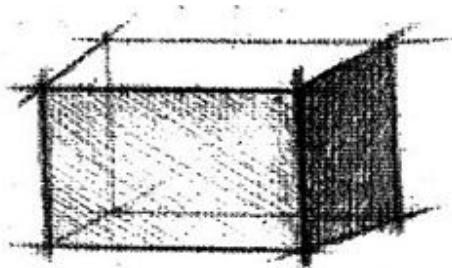

# Метод визирования

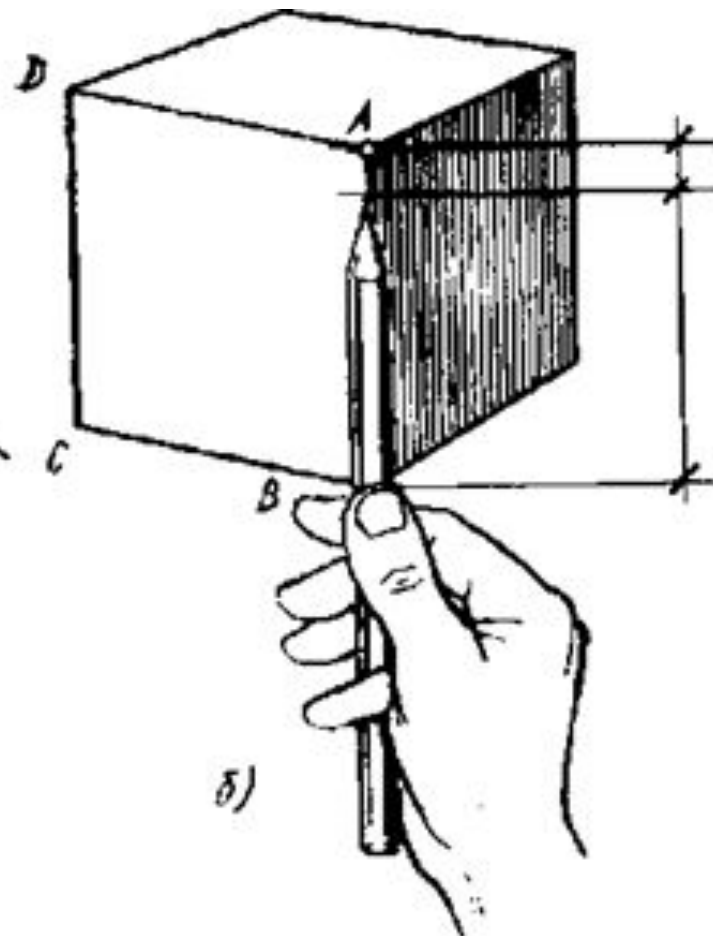
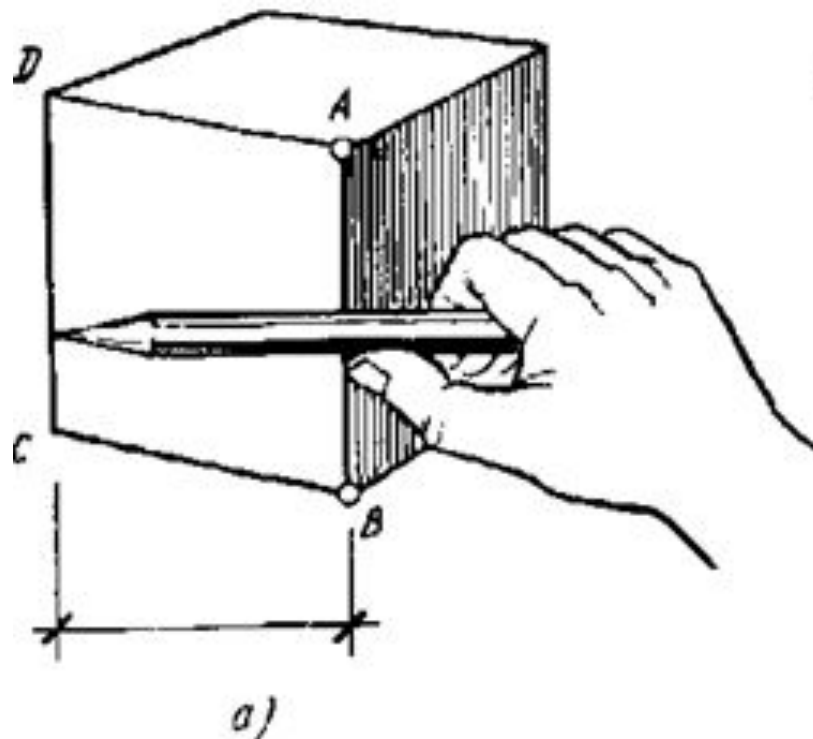

# Последовательность рисования с натуры прямоугольника

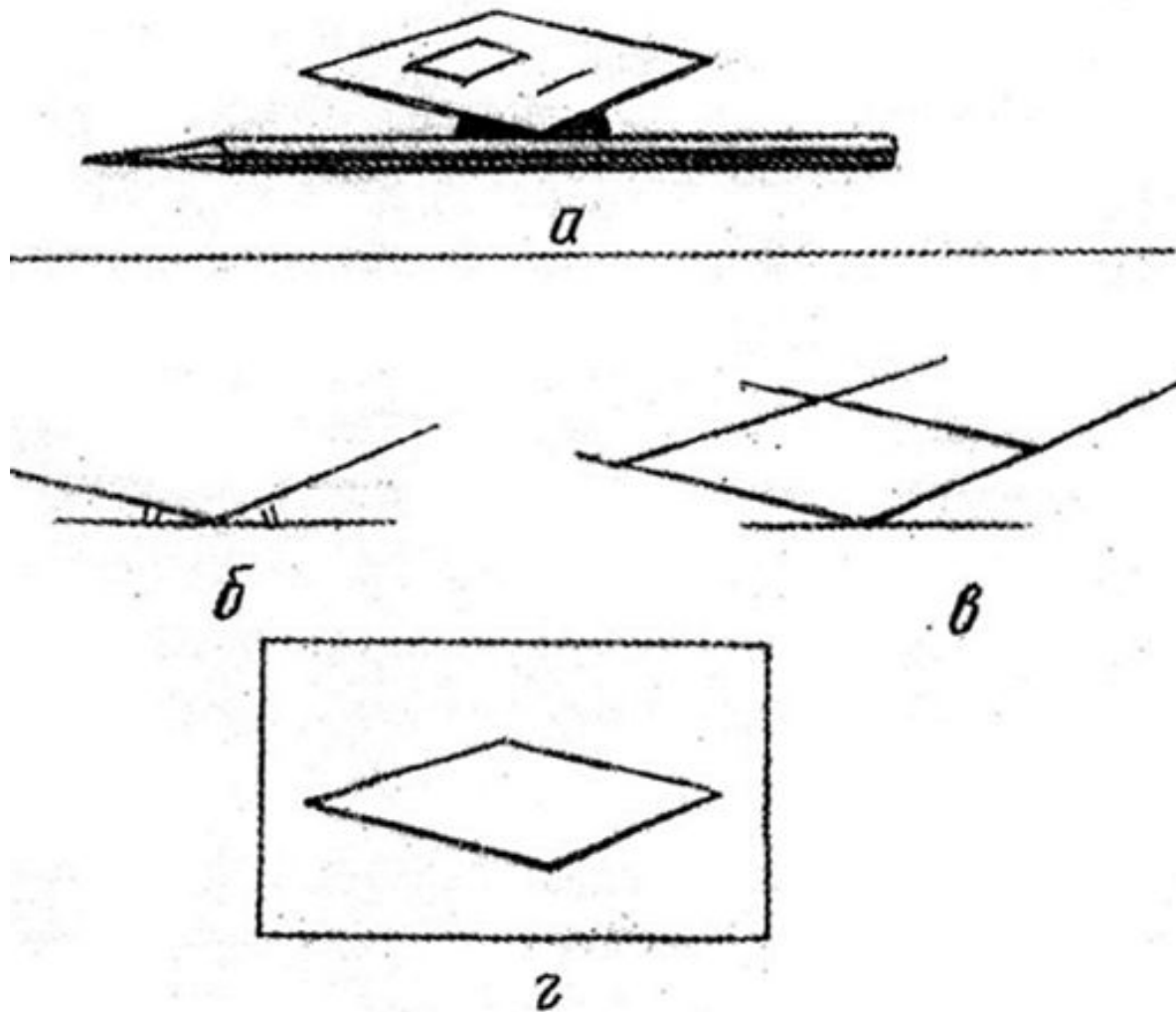

## Этапы рисования шестиугольника с натуры

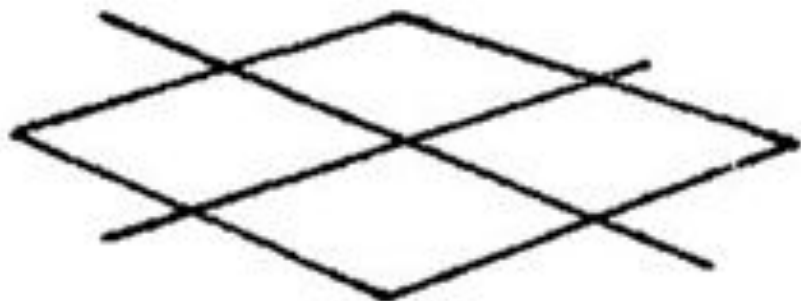

*a*

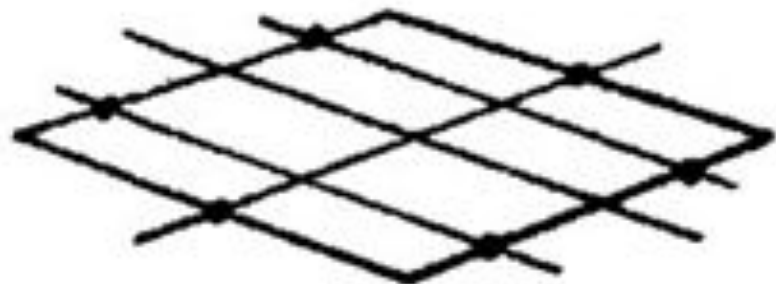

*б*

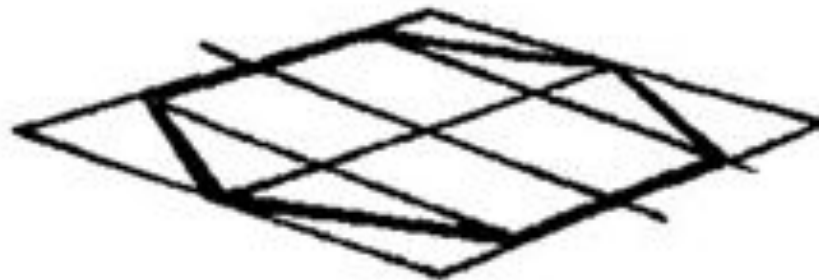

*в*



# Рисования треугольника

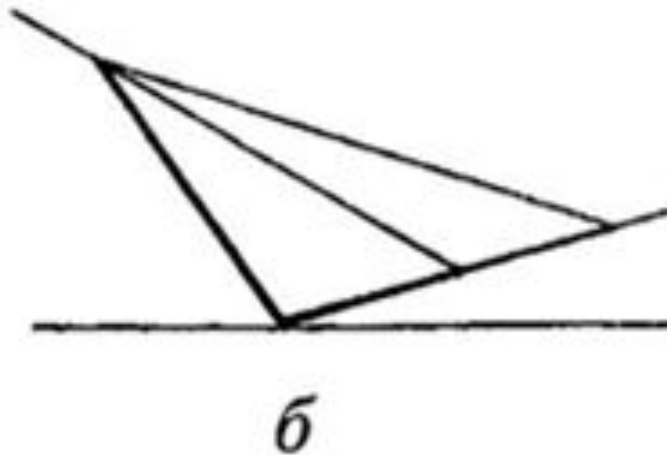
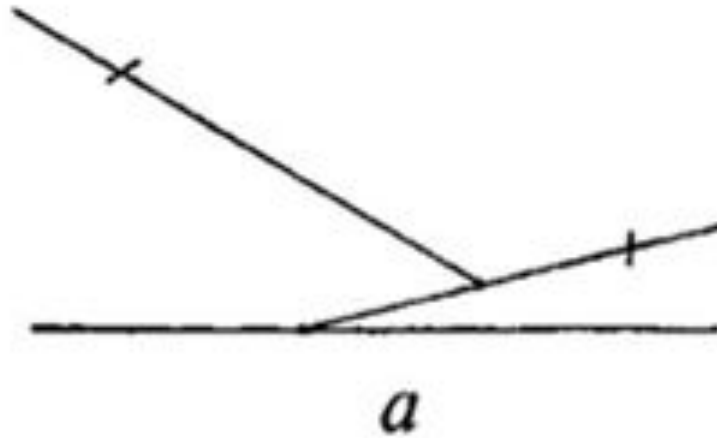

# Вопросы для самоконтроля

- 1. Линия как самое главное средство выразительности в рисунке. Как при помощи линии можно показать объем, светотень?
- 2. Чем отличается штриховка от тушевки? В каком случае применяется та или иная техника?
- 3. Какие возможности даёт применение в рисунке различных графических материалов (тушь, уголь, сангина)? Приведите примеры в рисунках известных художников.

# Задания:

- 1. Выполните упражнения на передачу различного характера линий с помощью графитного карандаша
- 2. Нарисуйте предмет (или сделайте копию с рисунка художника) и при помощи штриховки передайте объем

# Литература:

- 1. Арутюнян, И.И. Арутюнян, Ю.И, Грачева, С.М. Подготовительные курсы | Prep Courses( СПб ГАИЖСА им. И.Е. Репина) [Текст]/ И.И. Арутюнян, Ю.И. Арутюнян, С.М. Грачева, и др. 2010. - 228с.
- 2. Белов, Н.. Учимся рисовать как великие мастера: Учебно-практическое пособие. [Текст]./ Н. Белов –М.: АСТ,; 2012. -128 с.
- 3. Вавилин, В. Ф. , Вавилин, В. В., Моисеенко, В. А. , Федин, В. А. Рисунок: Учебное пособие [Текст] / В.Ф. Вавилин, В.В.Вавилин, В.А. Моисеенко, В.А. Федин. - М.: ИМУ. 2004.- 104с.
- 4. Врублевская, Н. Основы рисунка [Текст/] Н. Врублевская – М.: АСТ. 2006. - 32 с.
- 5. Гинзбург, Н. Основы рисунка [Текст]/ Н.Гинзбург/ - М.: АСТ, Астрель. 2002.- 35 с.
- 6. Константинова, С. Техники изобразительного искусства: Учебное пособие [Текст] / С. Константинова. - М.: Феникс. 2004. -170
- 7. Станер, П. Пособие по техникам рисования. Справочник художника [Текст]/ Питер Станьер. – М.: АСТ, Астрель, Харвест, 2007.
- 8. Уотсон, Эрнест У. Искусство карандашного рисунка: Учебное пособие по рисованию [Текст] / Э. У. Эотсон. – М.: Попурри. 2004. - 150 с.