

Швейные машины

Классификация

1. По виду образующего стежка:
 - с челночным стежком,
 - с цепным стежком;
2. По компоновке головок швейных машин:
 - с плоской платформой,
 - с горизонтальной колонкой – рукавные,
 - с вертикальной колонной;

3. По виду выполняемых операций и степени автоматизации:

- универсальные,
- специальные,

- швейные машины полуавтоматы;

4. По скоростным возможностям:

- низкоскоростные (скорость вращения главного вала менее 1200 об/мин),
- скоростные (то же до 3500 об/мин),
- высокоскоростные (тоже более 3900 об/мин);

5. По количеству игл:

- одноигольные,
- двухигольные,
- многоигольные;

6. По массе:

легкие, средние, тяжелые;

7. По характеру выполняемых операций:

сметочные, окантовочные, вышивальные,
запошивочные,

обметочные, стегальные, подшивочные, для
пришивания фурнитуры,

для выполнения фасонной строчки,

одноцелевые агрегаты, автомат линии;

8. В зависимости от объекта применения:

обувные, перчаточные, кожгалантерейные, для
шорно-седельного производства, для мехового

производства, другие.

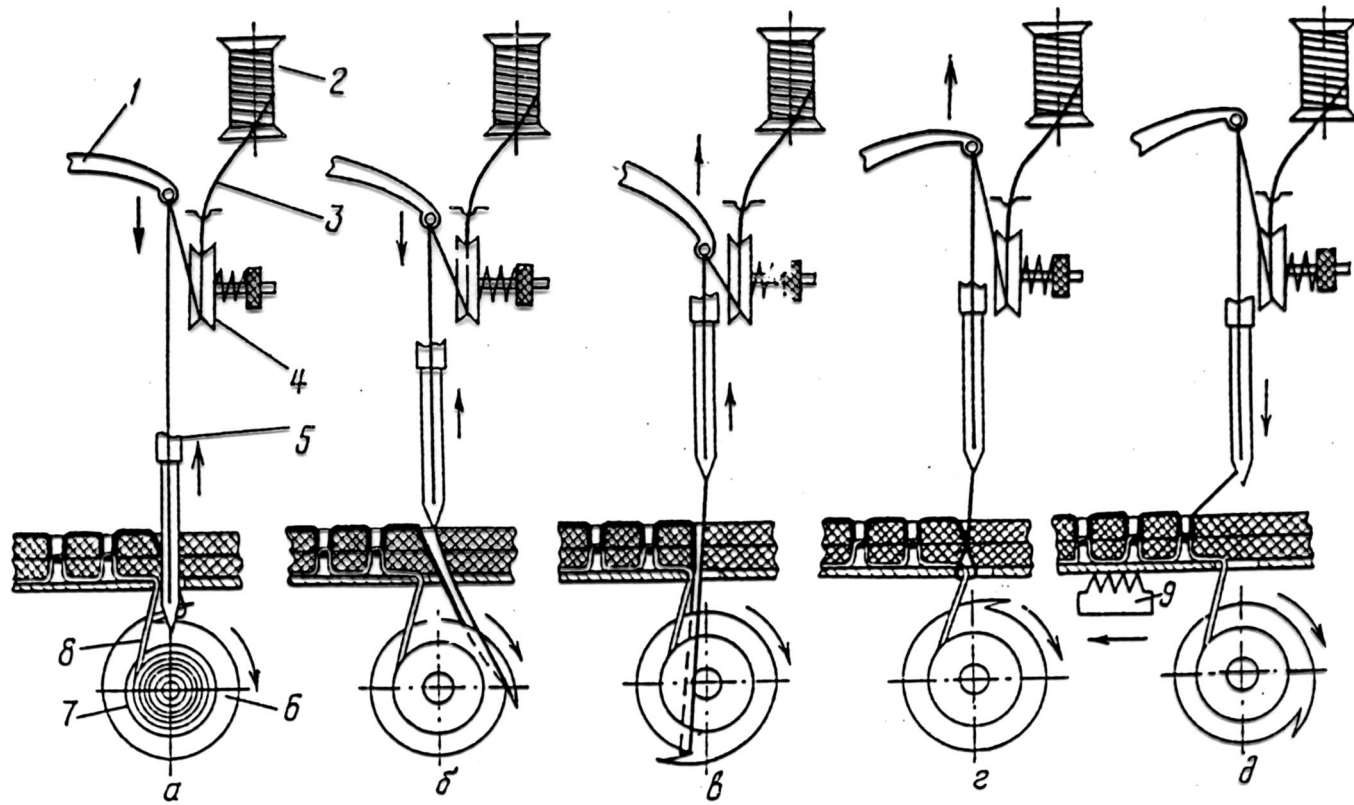

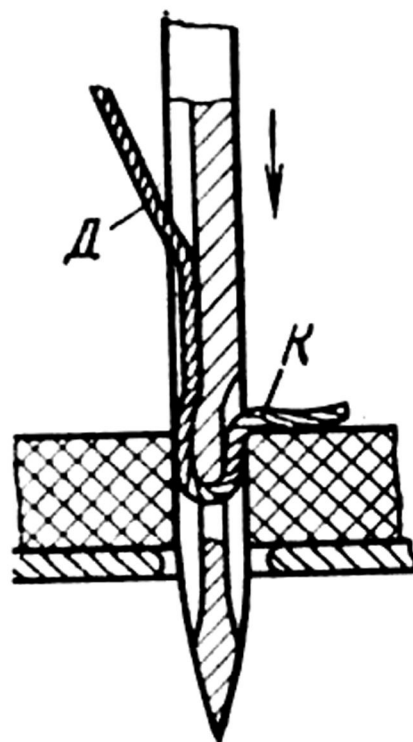

а

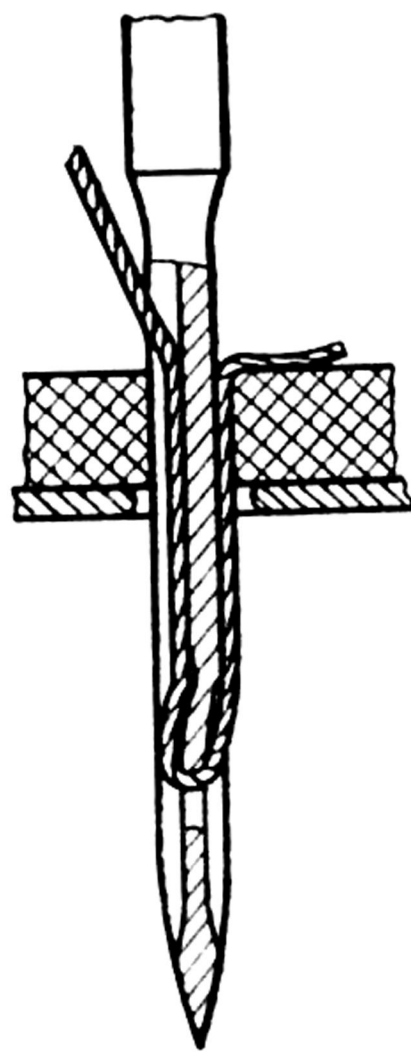

б

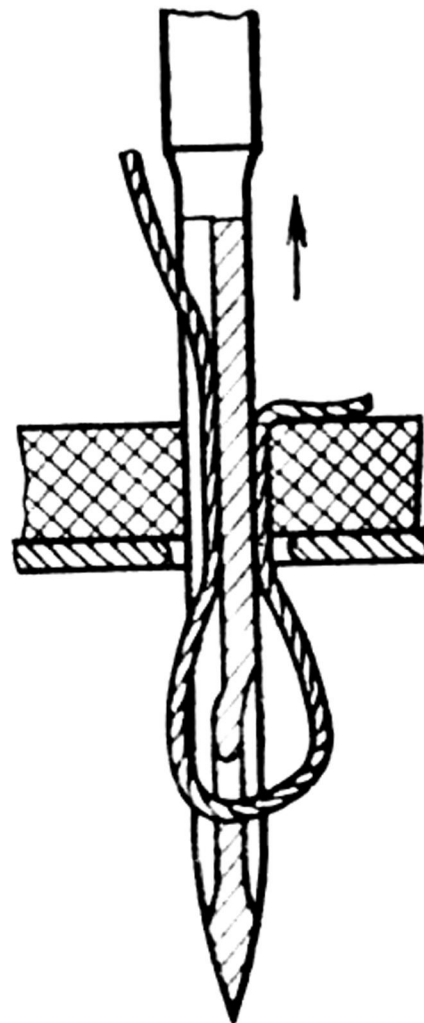

в

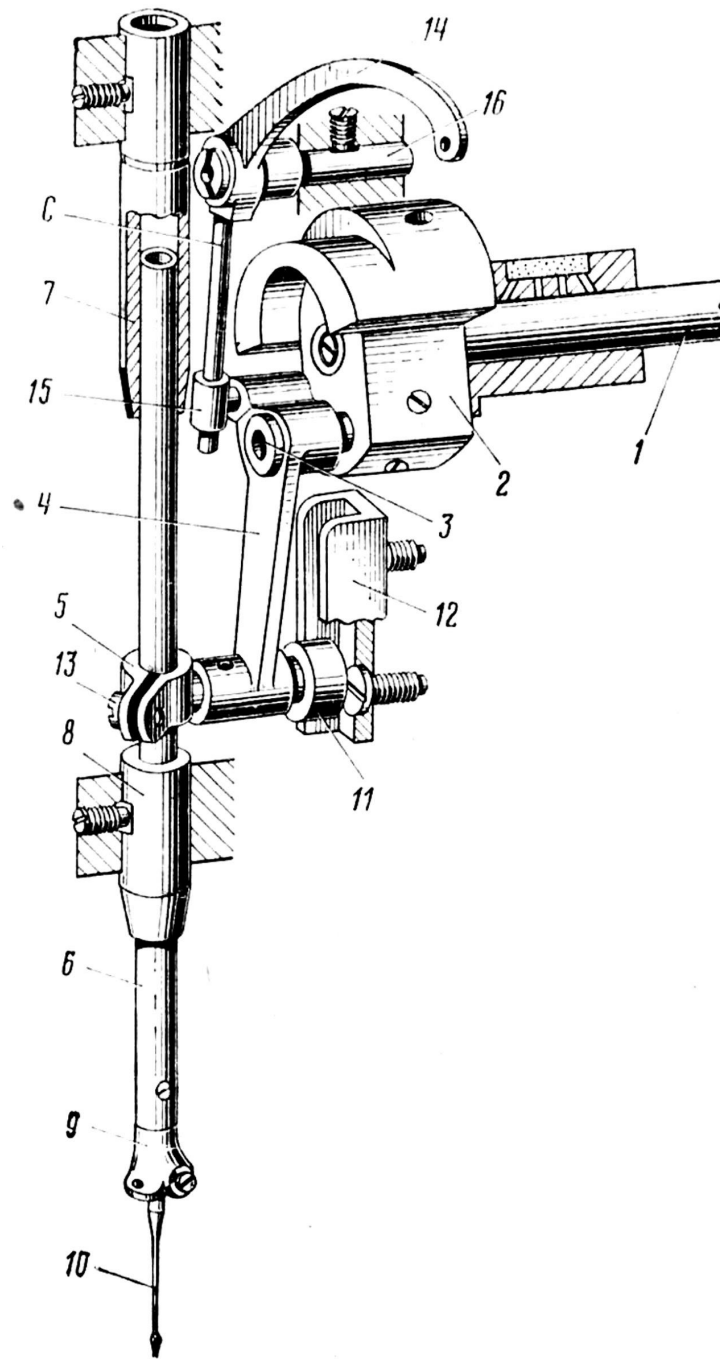

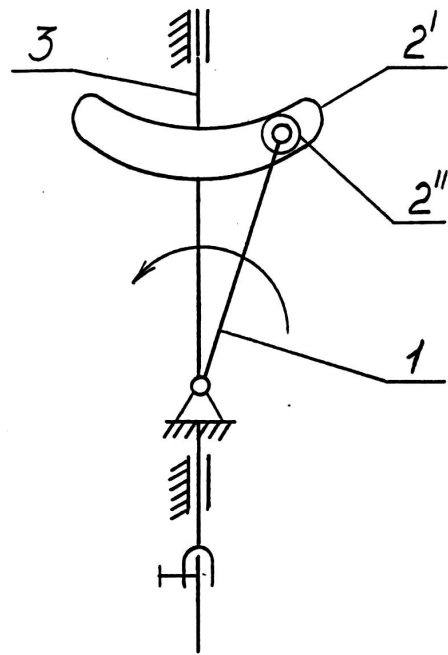
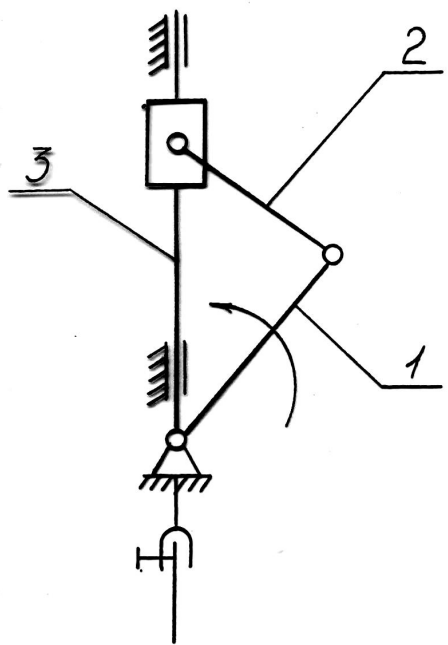
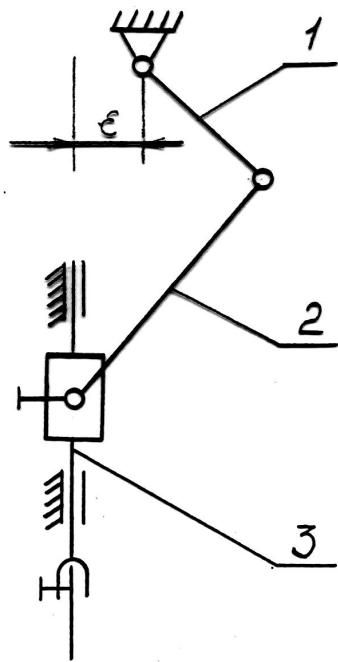
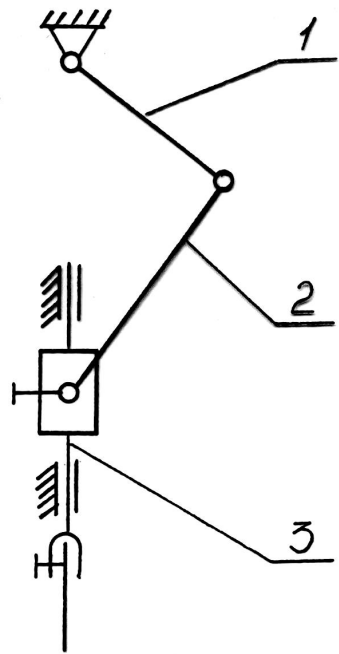

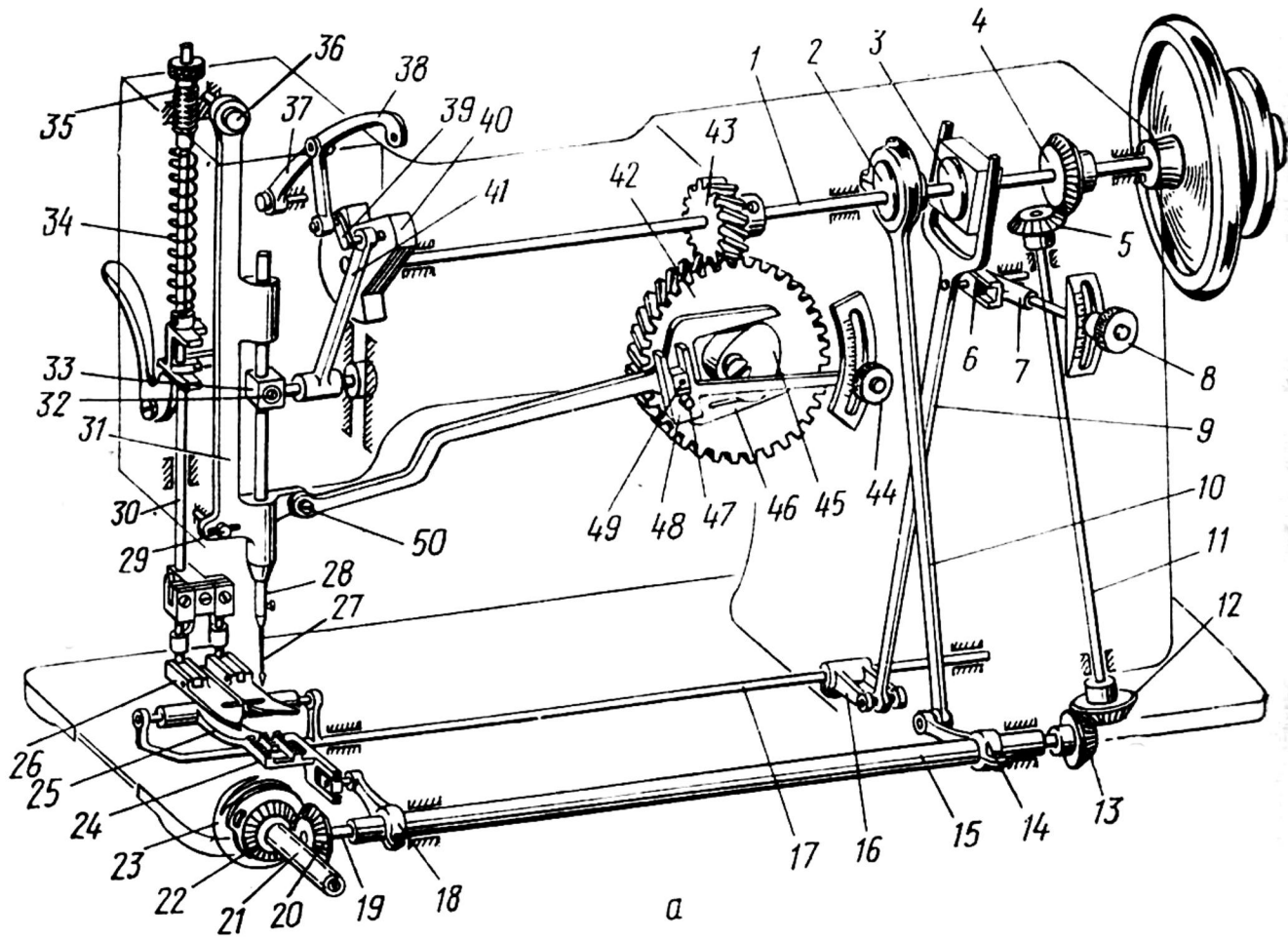

a

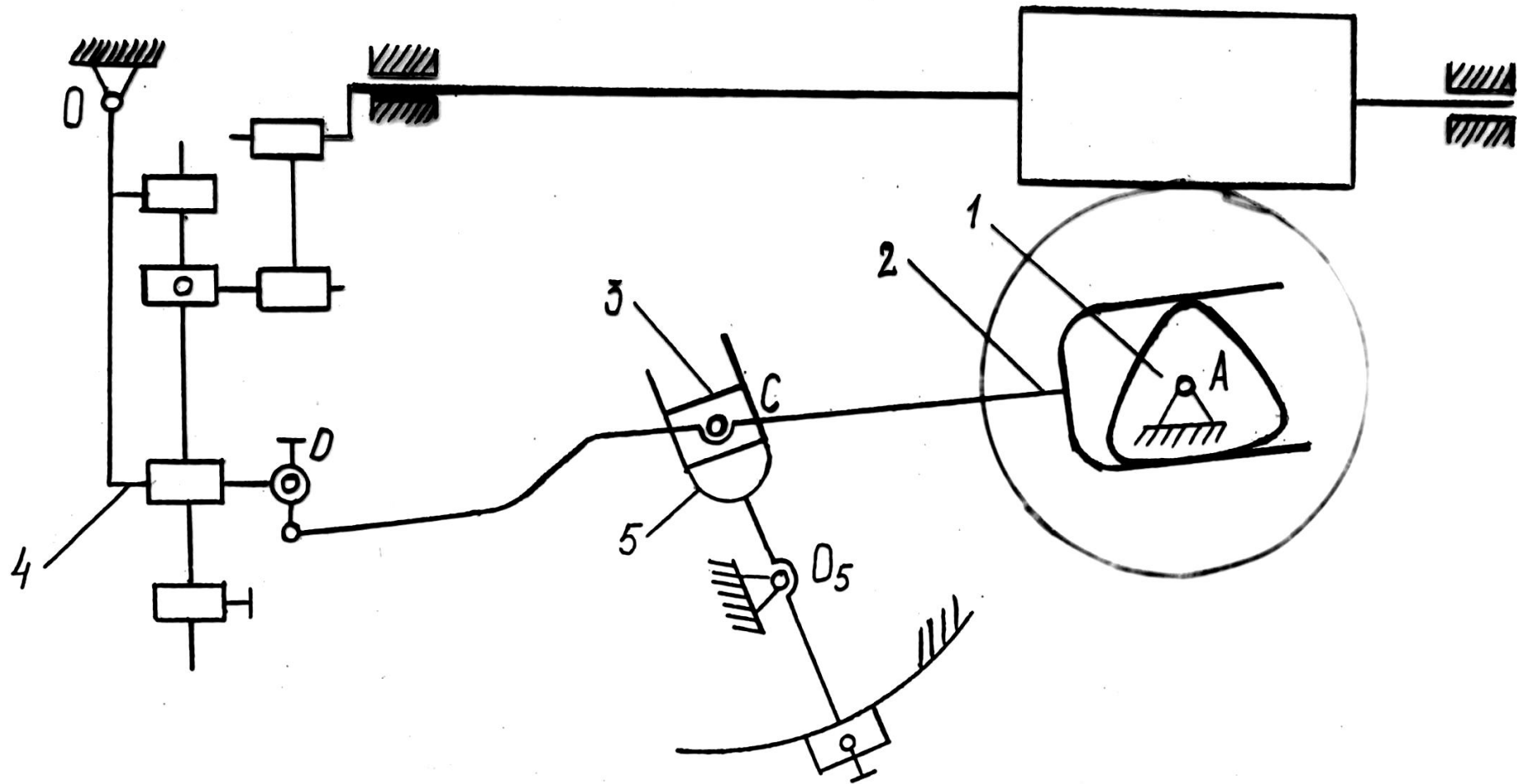

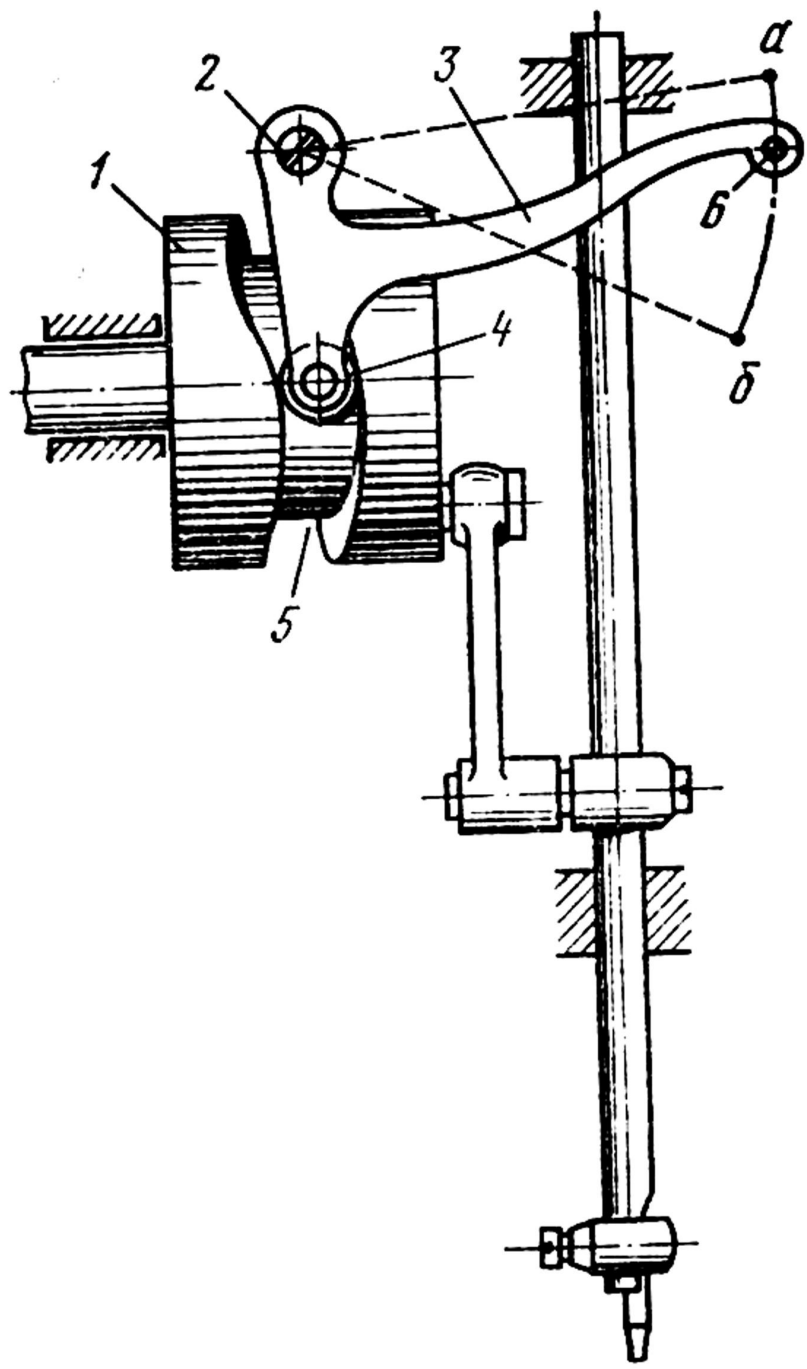

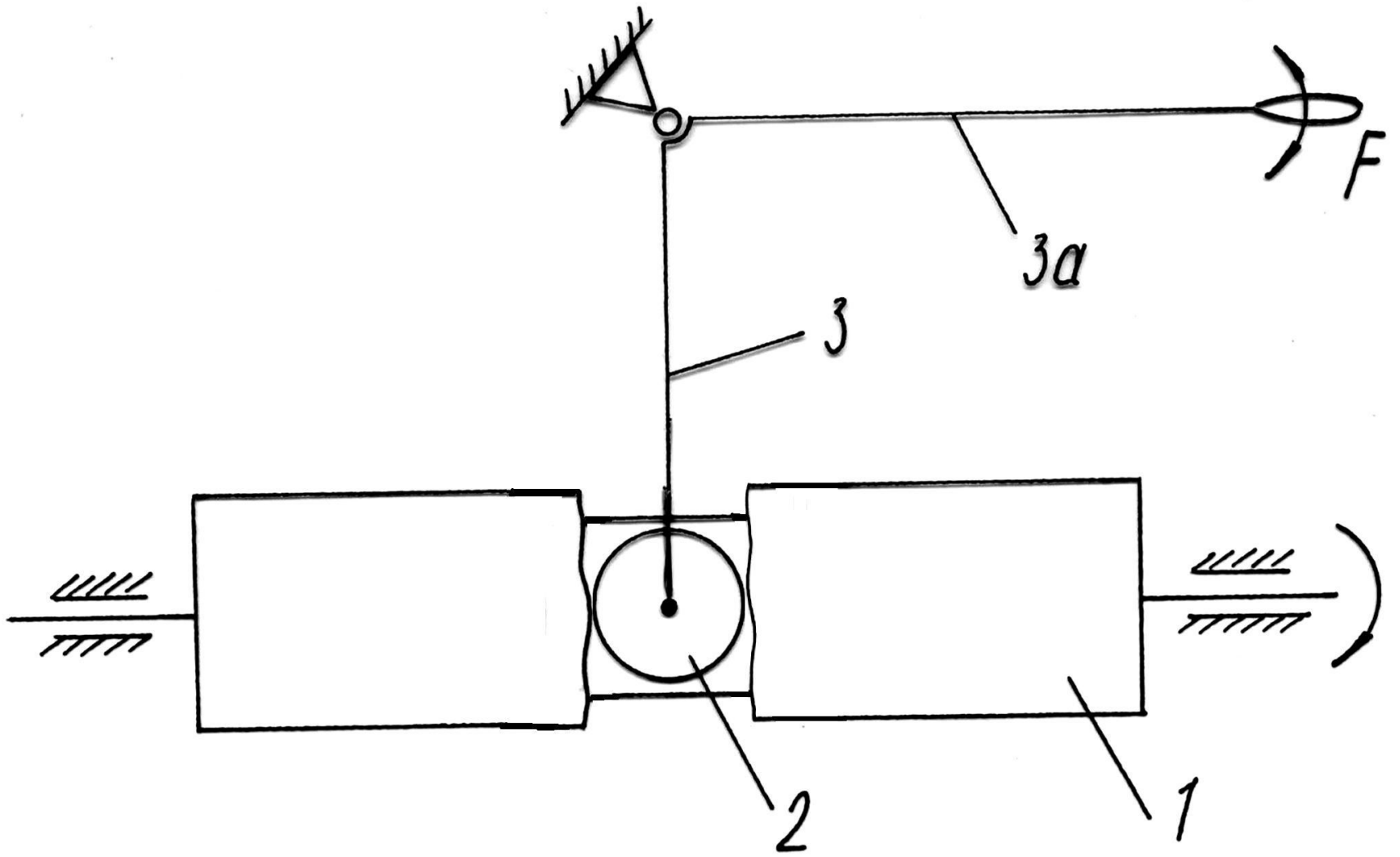

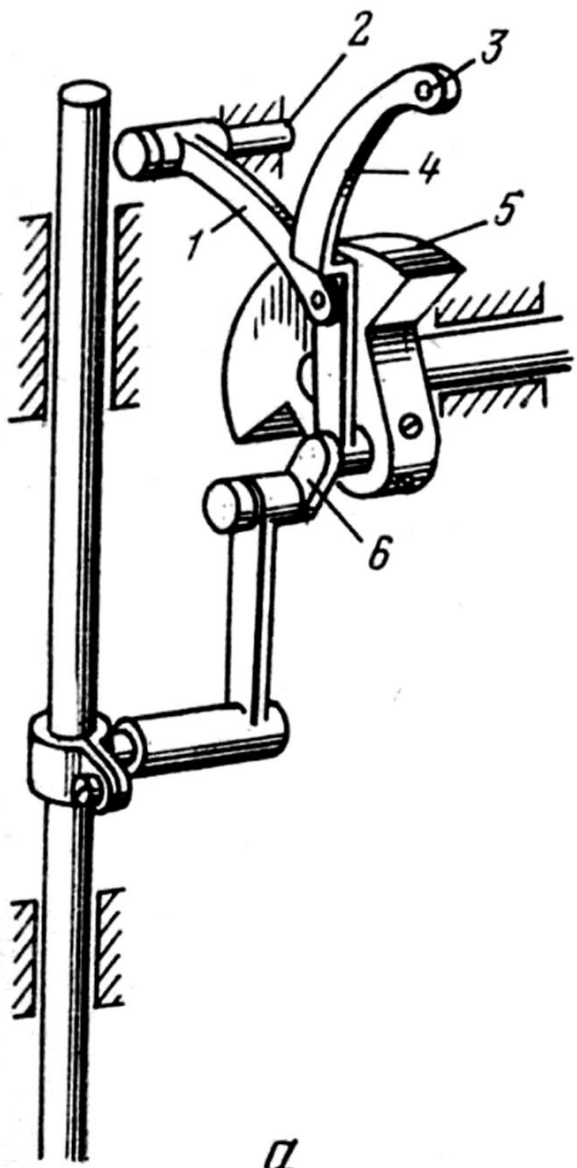

a

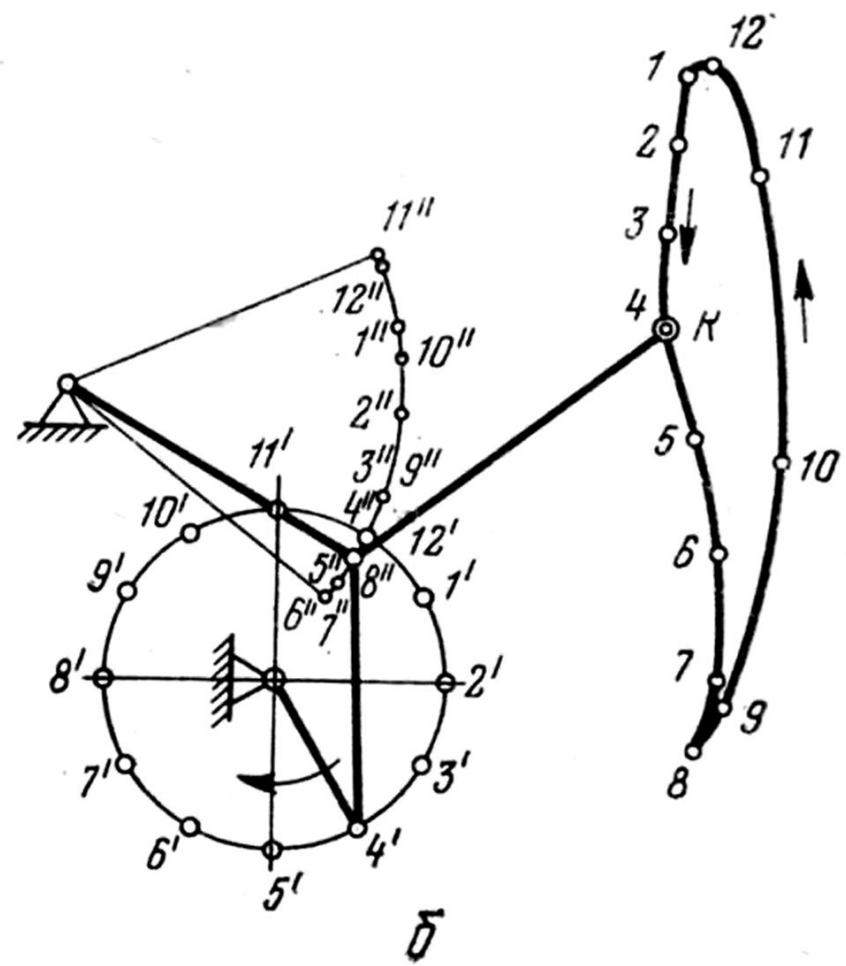

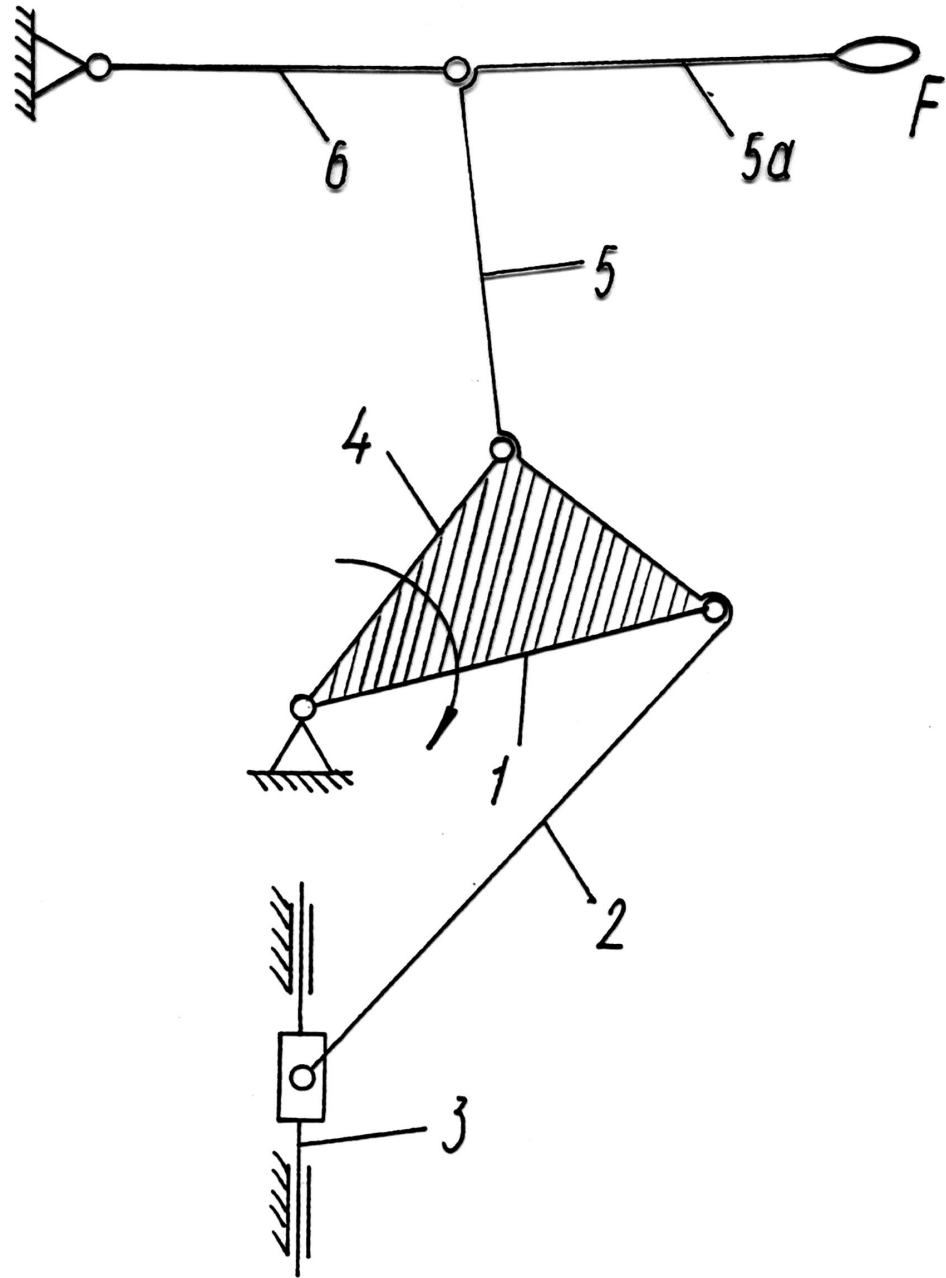

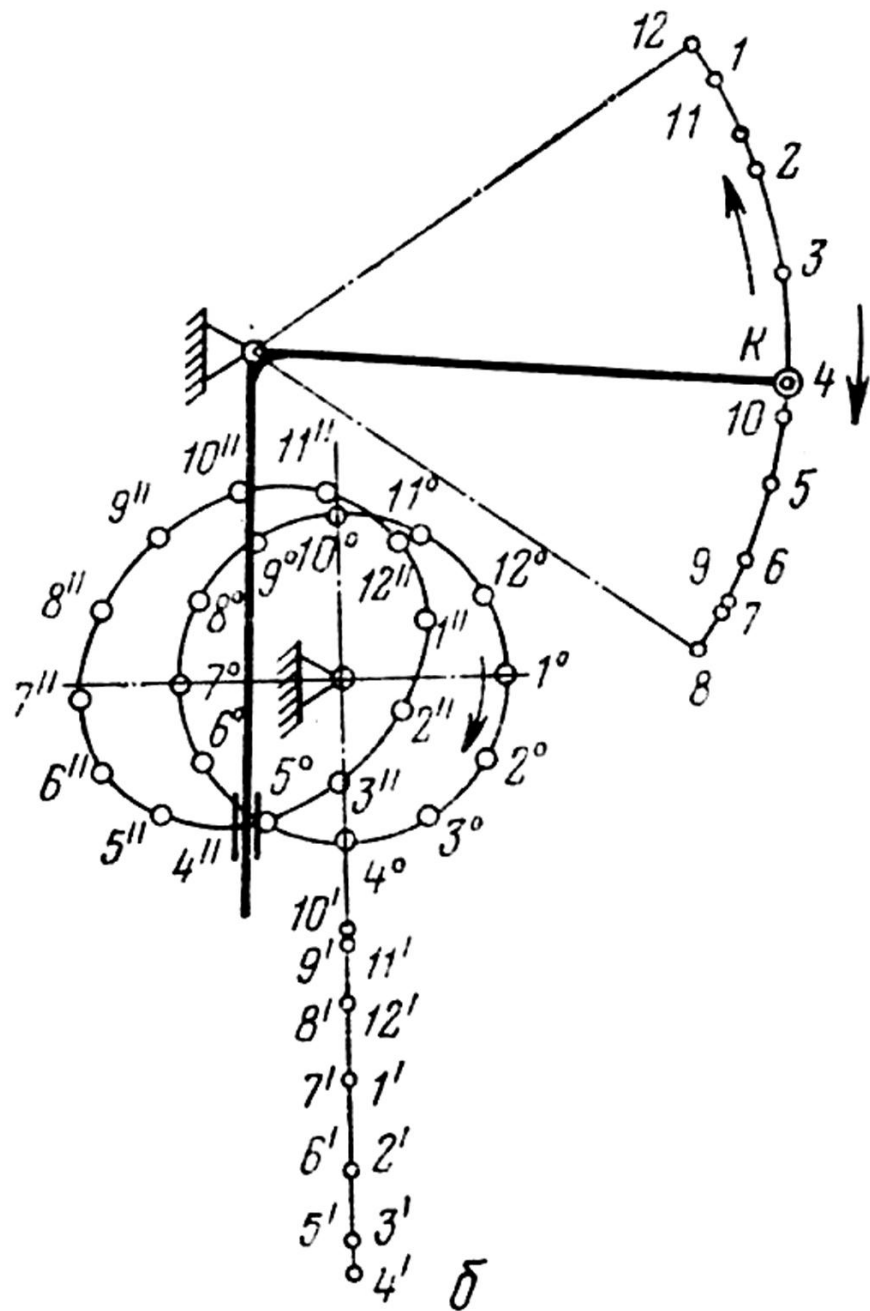
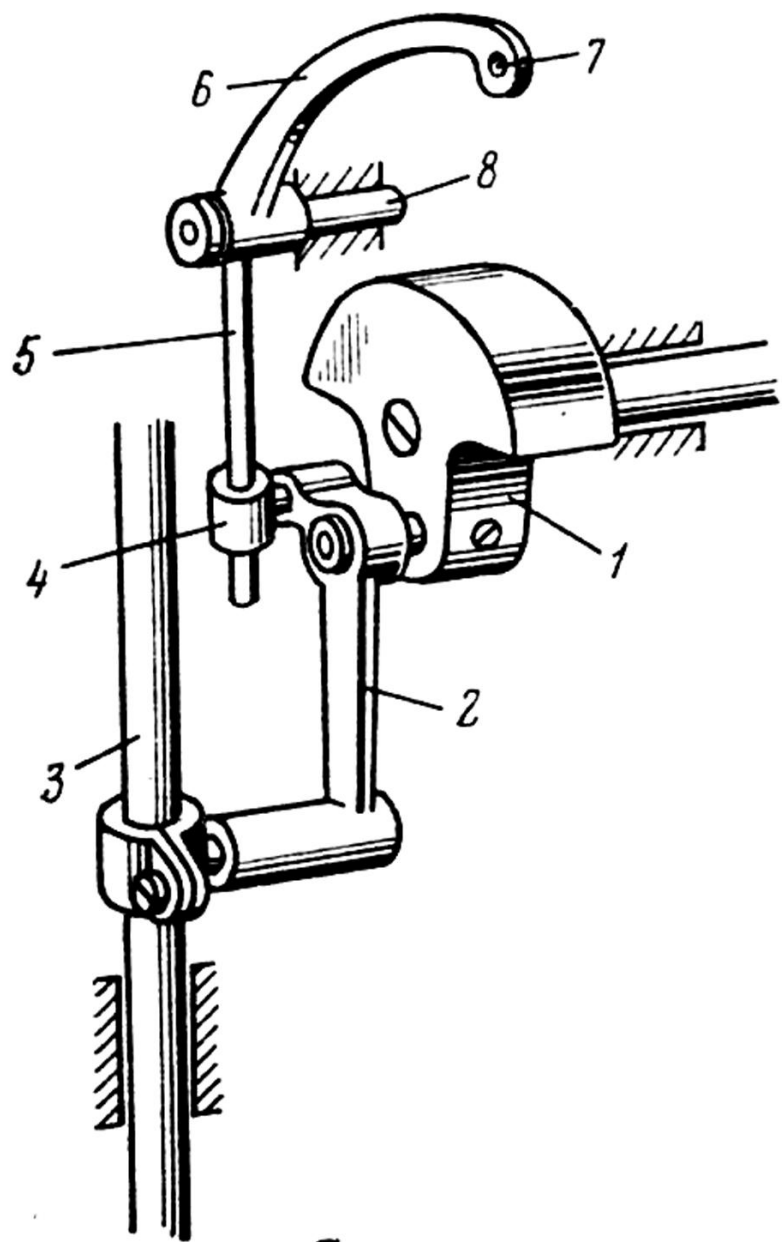

a

b

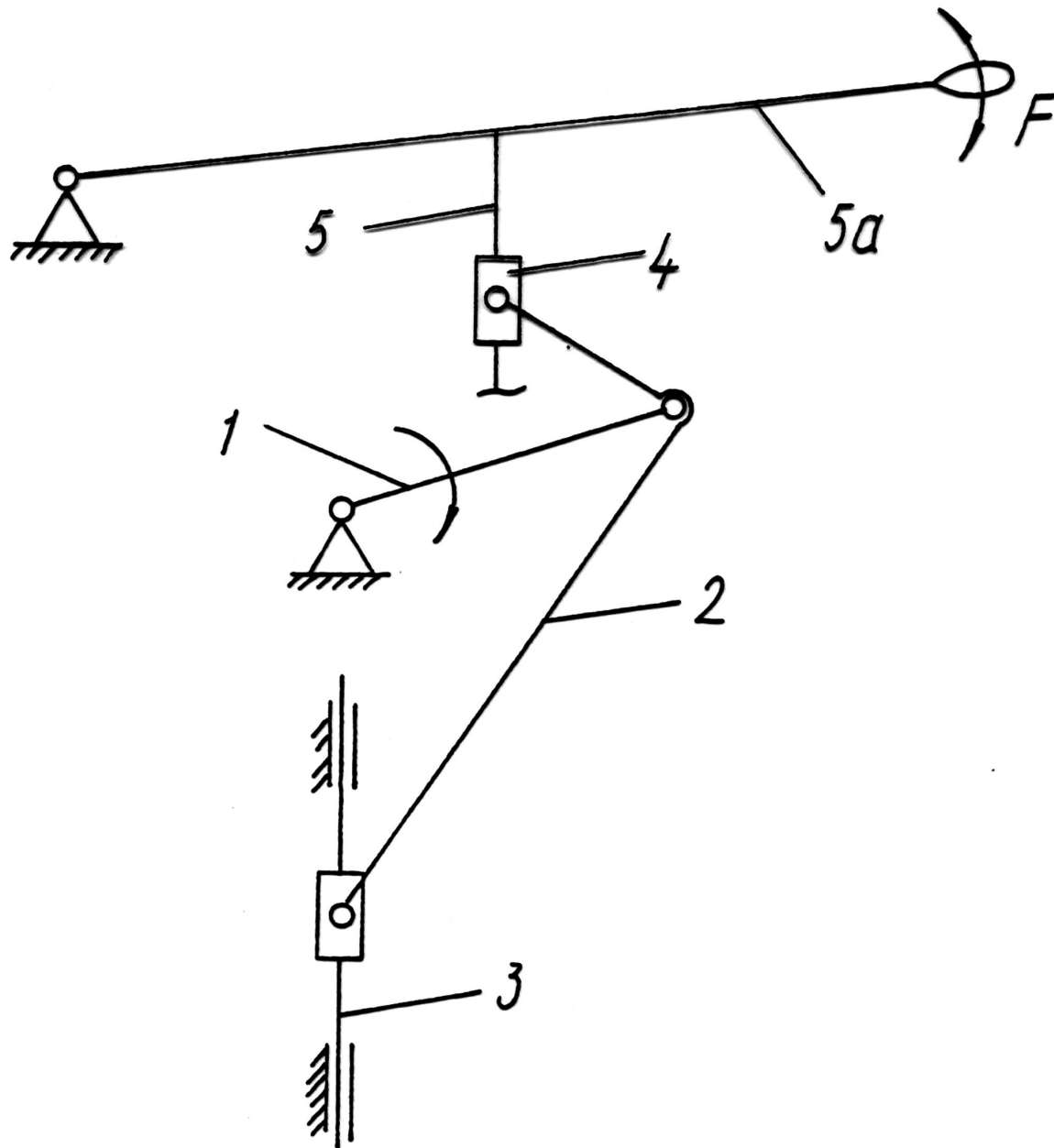

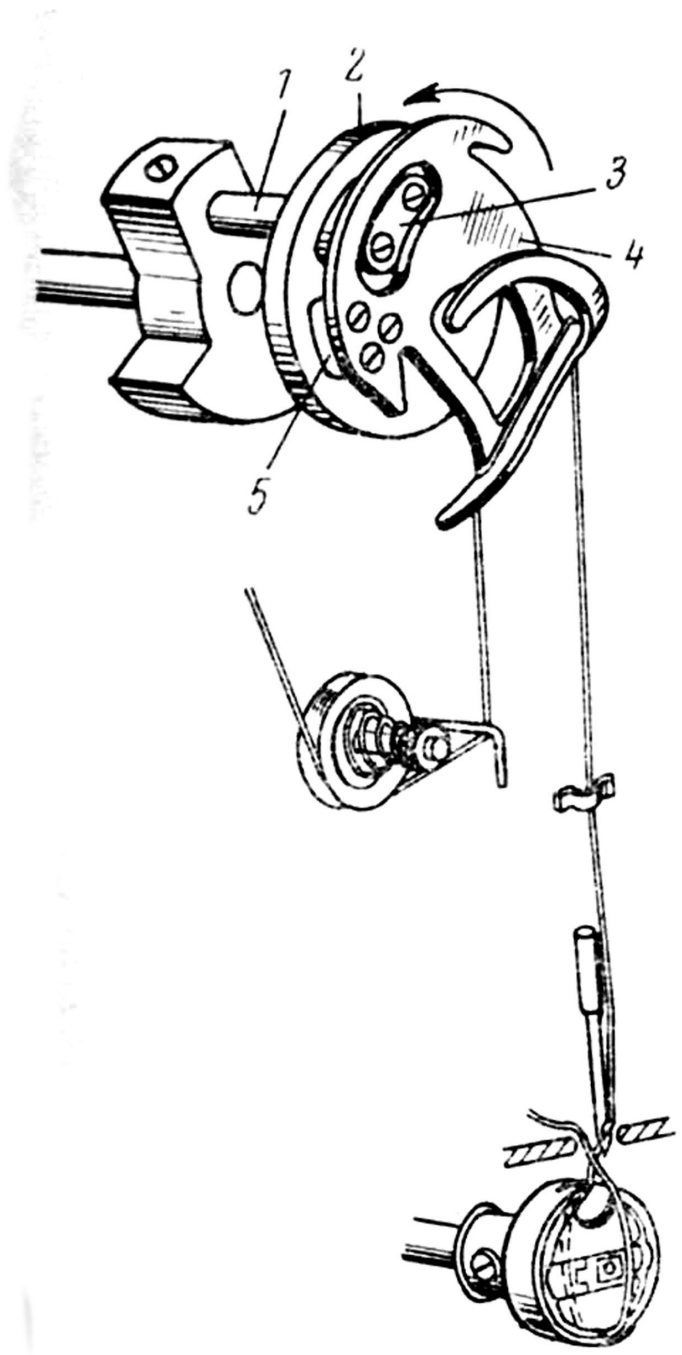

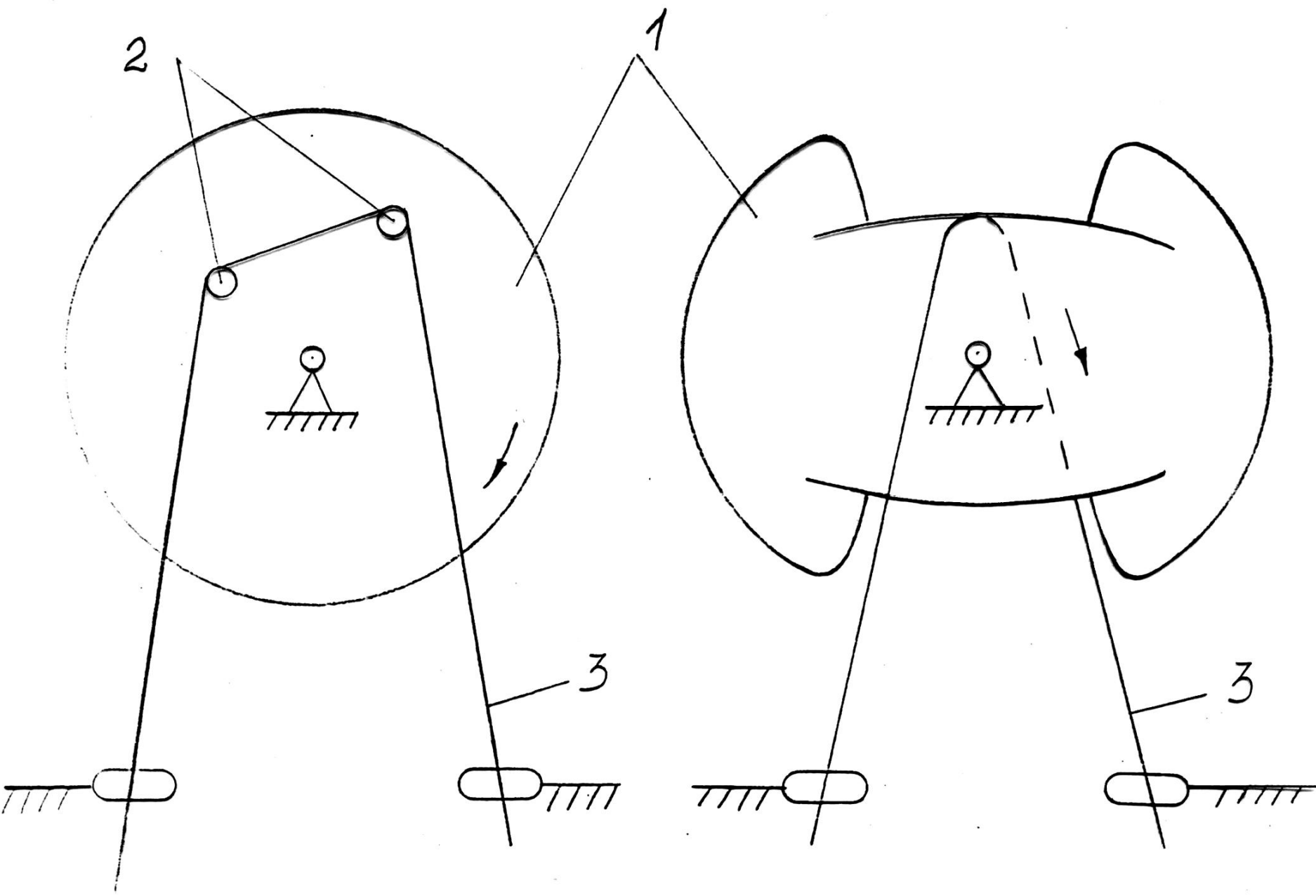

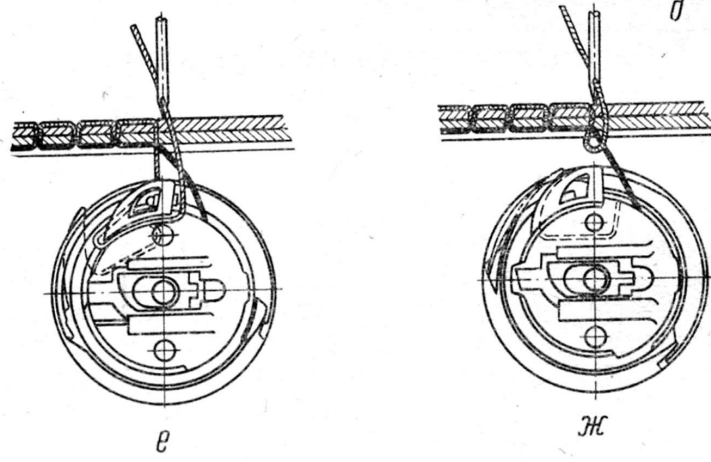
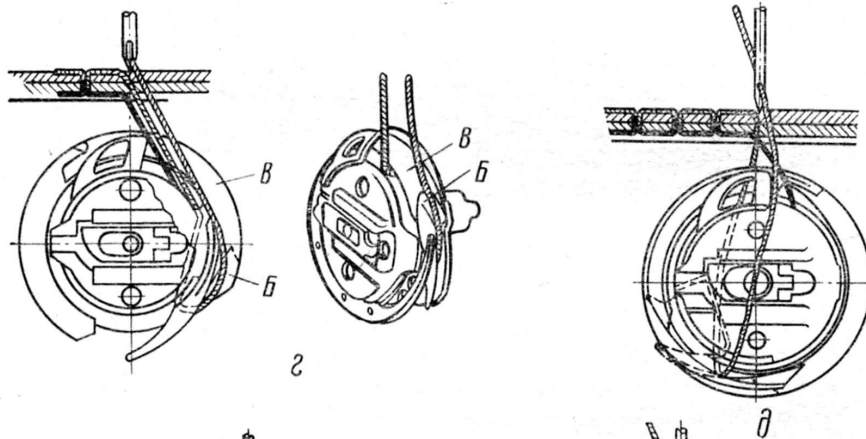
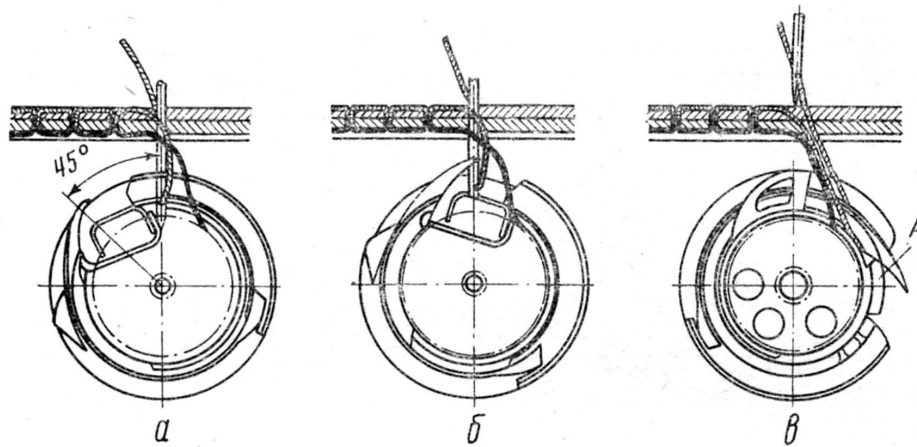

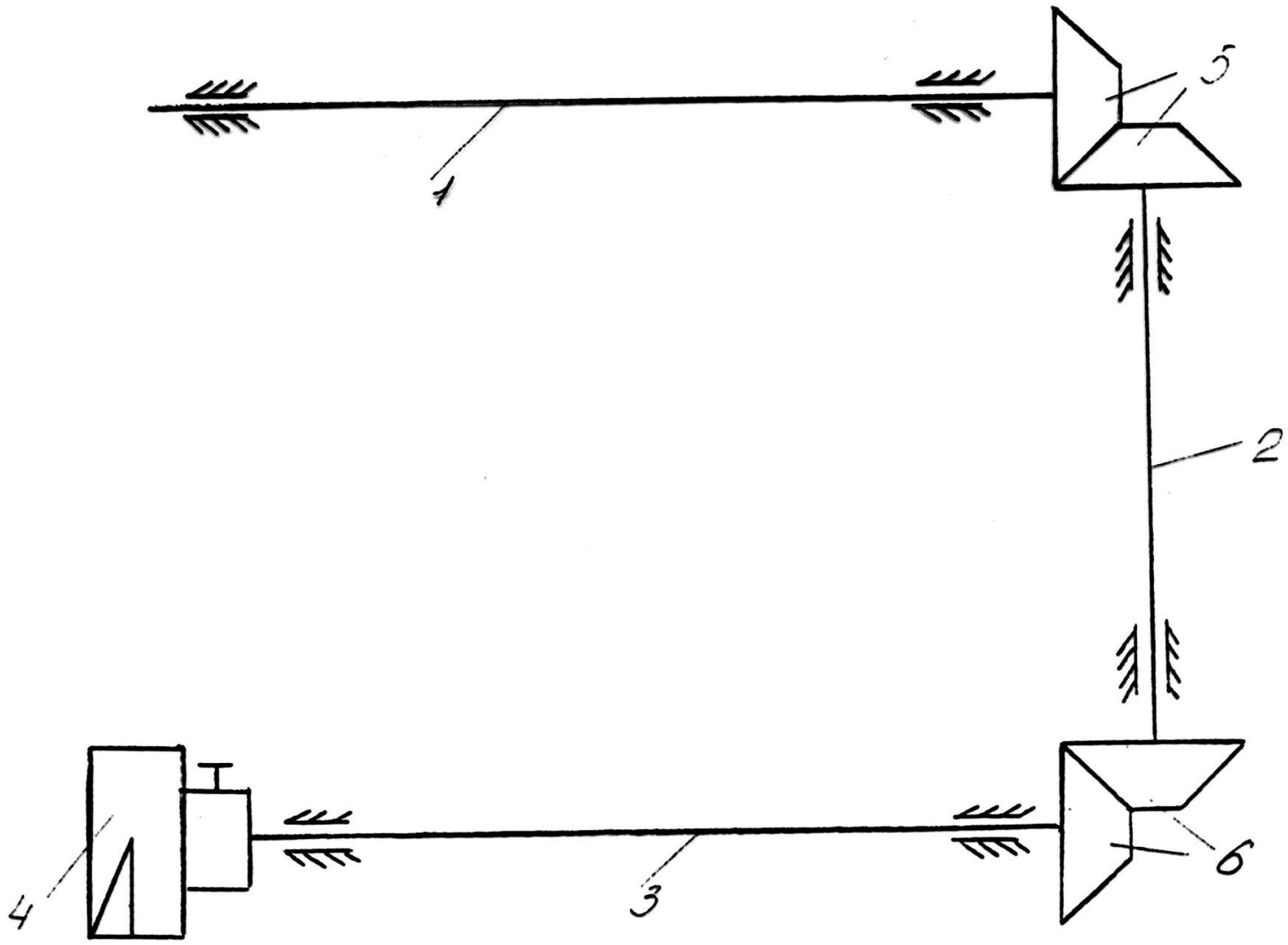

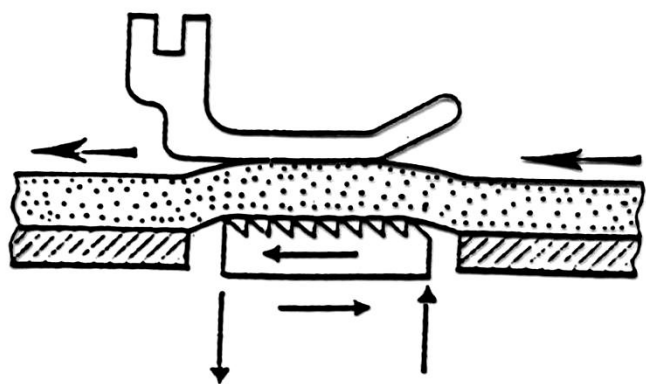

a

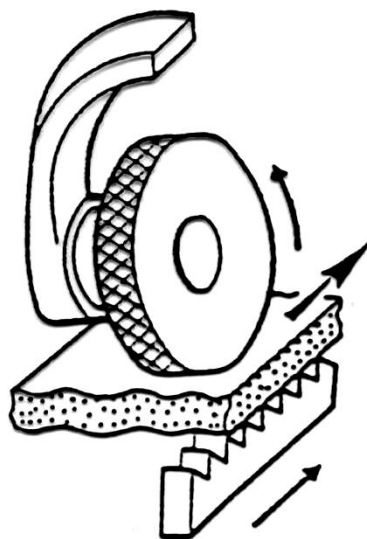

b

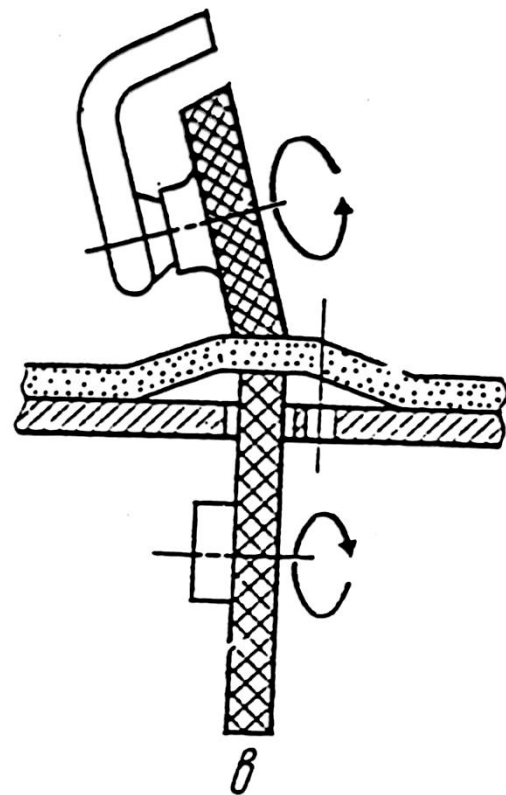

c

