

МИНИСТЕРСТВО ОБРАЗОВАНИЯ КИРОВСКОЙ ОБЛАСТИ
КОГПОАУ «КИРОВСКИЙ ТЕХНОЛОГИЧЕСКИЙ КОЛЛЕДЖ
ПИЩЕВОЙ ПРОМЫШЛЕННОСТИ»

«Торговая мебель»



Выполнили работу:
Гордеева Юлия
Козлова Валерия
Кузьмина Марина
Шестакова Олеся
Группа ТВ-31, ТВ-32

Характеристика торговой мебели

- * Горки :пристенные и островные

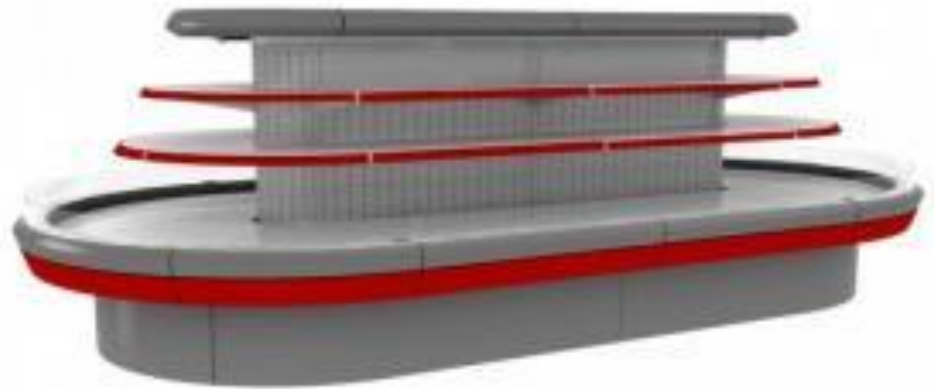

Имеют полки с одной стороны и высоту 2 000-2 200 мм, устанавливаются по периметру торгового зала. На верхних кронштейнах эти горки располагают светильники (люминесцентные лампы небольшой мощности). На горки островные полки навешивают с обеих сторон, оптимальная высота верхней полки 1 400-1 600 мм, высота горки не более 1 800 мм вместе с двухсторонним рекламным щитом наверху. Устанавливаются островные горки в центре торгового зала.

Горки предназначены для выкладки, показа, продажи и хранения рабочего запаса. Они оснащаются полками, корзинами, подшкафниками и другими конструктивными элементами с учетом ассортимента продаваемых товаров и метода их продажи. Горки могут быть пристенные, островные, привитринные и торцовые. Пристенные горки имеют полки с одной стороны и высоту 2000-2200 мм, устанавливаются по периметру торгового зала. На верхних кронштейнах этих горок располагаются светильники (люминесцентные лампы небольшой мощности). Полки островных горок навешивают с обеих сторон, оптимальная высота горок 1400-1600 мм, но не более 1800 мм вместе с двухсторонним рекламным щитом наверху.

Вешала

- * Вешала незаменимы в магазине одежды, во время выставки или показа мод. Это конструкция, позволяющая компактно разместить множество вешалок с образцами товара. Вешала используются для демонстрации одежды, обуви, галантереи, аксессуаров. Вешала должны не изгибаясь нести существенную нагрузку, поэтому их чаще всего выполняют из хромированного металла.



Кассы

Кассы относят к торговому кассовому оборудованию магазинов самообслуживания, супермаркетов, гипермаркетов.

Кассы предназначены для оборудования рабочего места кассира в магазине самообслуживания и являются обязательным компонентом современного магазина. Этот вид кассового оборудования оснащен транспортной лентой, это облегчает работу кассира, так как по транспортеру товар движется к продавцу.



Холодильные витрины



* Холодильные витрины предназначены для демонстрации и продажи охлажденных и замороженных продуктов в продовольственных магазинах, буфетах и барах. Конструкция, как и прилавков, может быть каркасной или бескаркасной. Витрины и прилавки имеют ряд унифицированных элементов и узлов. Они могут быть со встроенным холодильным агрегатом или вынесенным, открытые или закрытые. Типоразмерный ряд построен на той же основе, что и прилавков.

Значение

Важную роль в рациональной организации
торгово-технологического процесса на
торговых предприятиях играет торговая мебель,
к которой относятся:

Горки

Наиболее распространенными типами торговой мебели являются пристенные и островные горки, которые могут устанавливаться в торговом зале отдельными секциями или сплошным фронтом.



Витрины

Витрина представляет собой полностью или частично остекленный шкаф со средней высотой 2,1 м, предназначенный для демонстрации продукции потенциальному покупателю.



Вешала

Вешала для одежды — мобильное торговое оборудование для магазинов. Вешала легко перемещать, что позволяет менять планировку торгового зала.

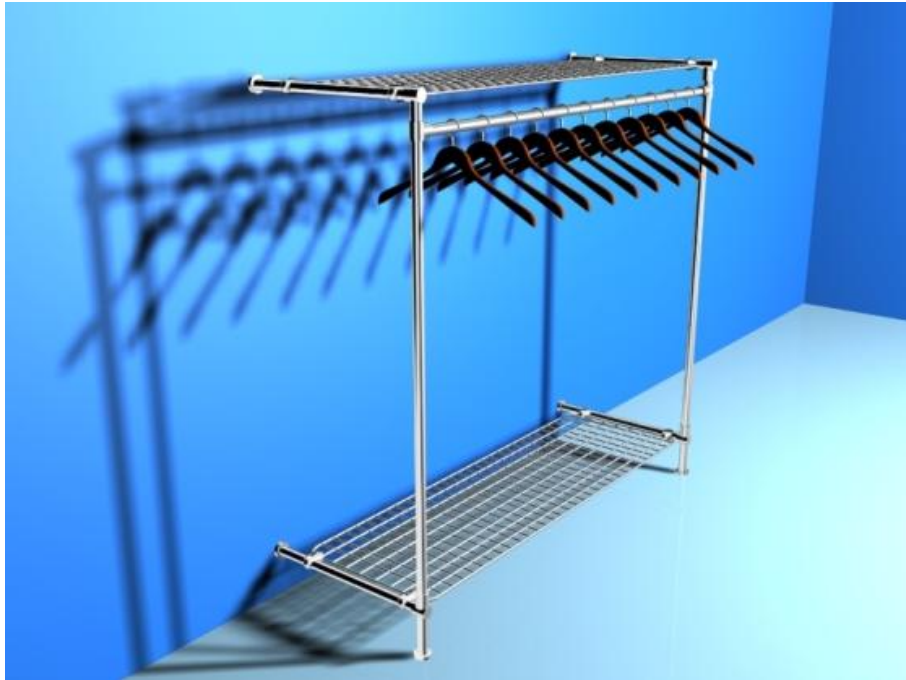

Примерочные

кабины

Примерочная кабина – важный атрибут любого торгового помещения, без которого невозможно представить процесс примерки.



Прилавки

Прилавок — невысокая тумба (средняя высота 900 мм), предназначенная для выкладки товара, либо для организации рабочего места персонала магазина. Верхняя часть тумбы (200—300 мм) обычно остекленная. Если верхняя часть прилавка глухая, то он его часто называют «рабочим прилавком».

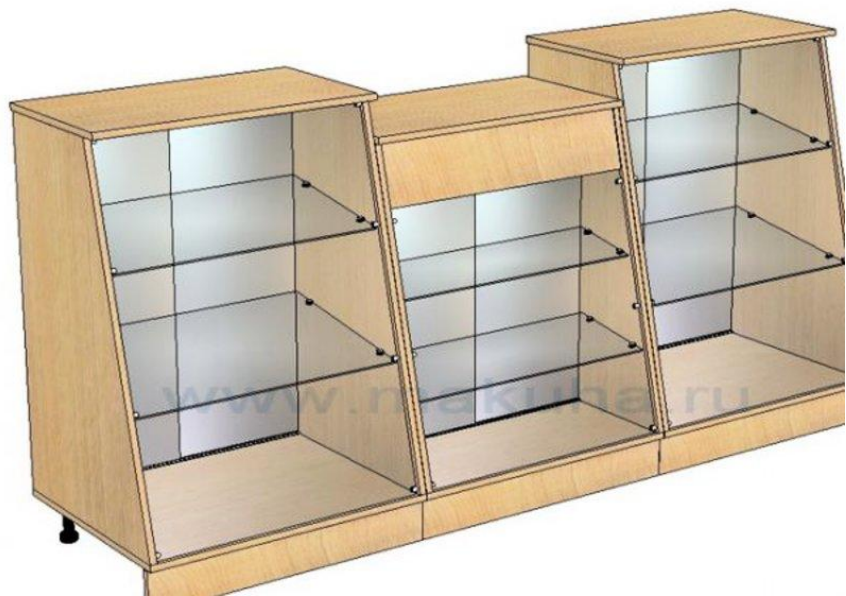

Стеллажи

Стеллаж — открытый шкаф, состоящий из каркаса и заполнения в виде полок.



Кассовые боксы

Кассовый бокс — платформа для установки кассового оборудования, совмещенная с накопителем для покупок и в некоторых случаях транспортером.



Классификация

Мебель торговых предприятий классифицируют по следующим признакам:

По месту использования:

- для торговых залов (для продажи товаров);

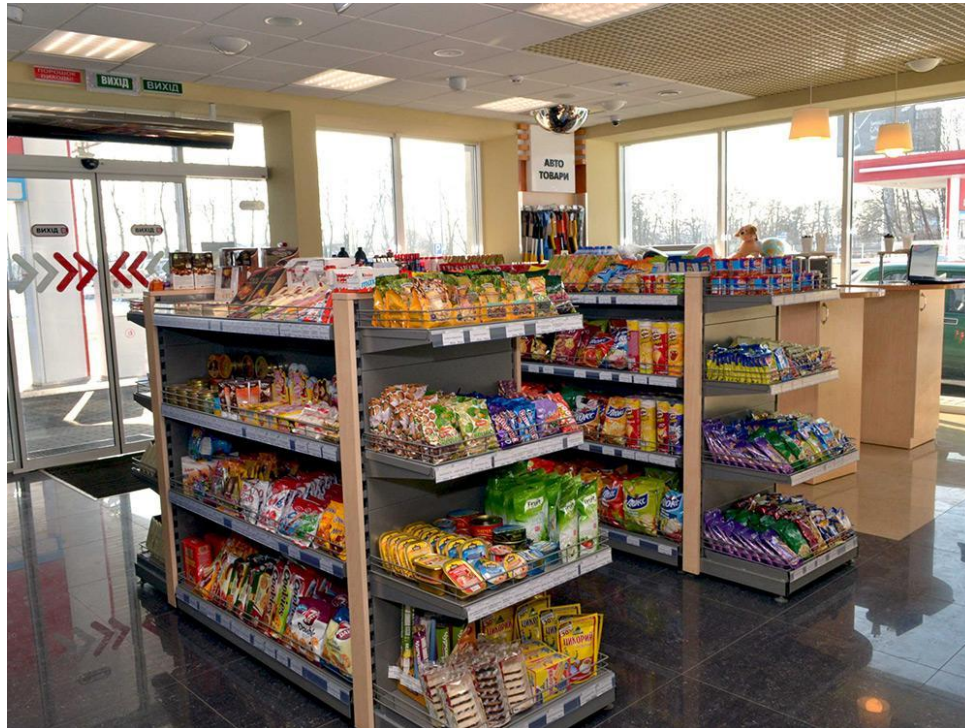

удобств для покупателей (столы для упаковки и укладки товаров в сумки, устройства для хранения сумок покупателей);

3. По способу установки - пристенная (устанавливается вдоль стен торгового зала, по его периметру), островная (устанавливается в центре зала), навесная (крепится на стенах торгового зала), встроенная (монтируется в углубление стен);

4. По товарному профилю - специализированное оборудование (для продажи конкретного вида товаров: хлеба, овощей, живой рыбы и т.п.) и универсальное (для продажи любых видов товаров);

5. По методу продажи - мебель для магазинов самообслуживания или для магазинов, использующих традиционный метод продажи;

- Подсобных помещений (для приемки, хранения и подготовки к продаже) и мелкорозничных предприятий;



По назначению - для выкладки и продажи товаров (горки пристенные и островные, прилавки, прилавки-витрины) и т.

д.



По способу установки - пристенная (устанавливается вдоль стен торгового зала, по его периметру), островная (устанавливается в центре зала), навесная (крепится на стенах торгового зала), встроенная (монтируется в углубление стен);



По товарному профилю - специализированное оборудование (для продажи конкретного вида товаров: хлеба, овощей, живой рыбы и т.п.) и универсальное (для продажи любых видов товаров);



По методу продажи - мебель для магазинов самообслуживания или для магазинов, использующих традиционный метод продажи;



Продавец хлебного отдела
© Анна Мартынова / Фотобанк Лори



По конструкции торговую мебель изготавливают неразборную и сборно-разборную.

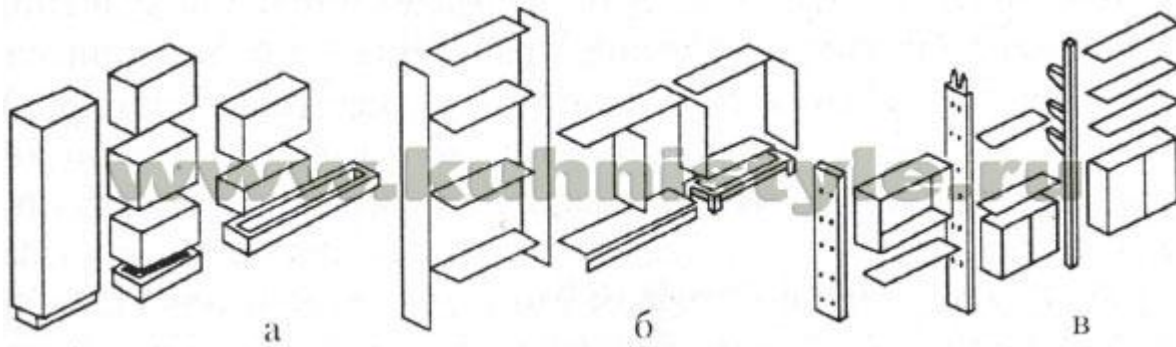

Маркировка торговой мебели

На каждом изделии мебели должен быть ярлык с указанием:

- Наименование изготовителя
- Страна поставщика
- Местонахождение(адрес, Контакты)
- Номер или серия изделия
- Индекс(при наличии)
- Штрихкод
- Товарный знак
- Обозначение национального знака соответствия сертифицированной продукции

Требования к маркировке

Маркировка на собранных изделиях или одной из деталей, должна быть расположена на поверхностях недоступных для обозрения при эксплуатации.



Все данные должны быть:

- На языке страны-получателя
- Нанесены несмываемой краской (или прочно приклееной бумажной этикеткой)
- Каждое изделия должно иметь четкую маркировку в виде клейма
- Выполнение клейма или этикетки от руки не допускается!!!

Требования, предъявляемые к торговой мебели

1. Техничко-эксплуатационные

Оборудование, его конструкция должны соответствовать требованиям оптимального использования площади торгового зала, иметь стандартные размеры и сборно-разборную конструкцию, достаточную прочность.

Для придания необходимой устойчивости оборудование снабжают регулируемыми по высоте ножками. При конструировании мебели ведущим принципом является универсальность.



2. Эксплуатационные

- достаточная емкость;
- возможность оперативного пополнения запасов товаров;
- соответствие конструкции требованиям оптимального использования площади торгового зала;

- стандартные размеры и сборно-разборная конструкция;
- обеспечение сохранности товаров и возможность применения наиболее рациональных приемов их выкладки и размещения;
- достаточная прочность.



Рис. 3.2. Приспособления для выкладки товаров: 1 — полка; 2, 6 — кассеты; 3 — полка решетчатая для обуви; 4 — полка решетчатая для тканей; 5 — витрина навесная; 7 — штанга для обуви; 8 — штанга для готового платья; 9, 13 — кронштейны для тканей; 10 — кронштейн для головных уборов; 11 — кронштейн для спортивных товаров; 12 — кронштейн для струнных музыкальных инструментов; 14, 15, 17 — кронштейны для галантереи; 16 — кронштейн для электротоваров; 18 — кронштейн для мужских рубашек

3. Конструктивные

- Технологичность
- Унификация и нормализация
- Техническое совершенство
- Работоспособность
- Надежность

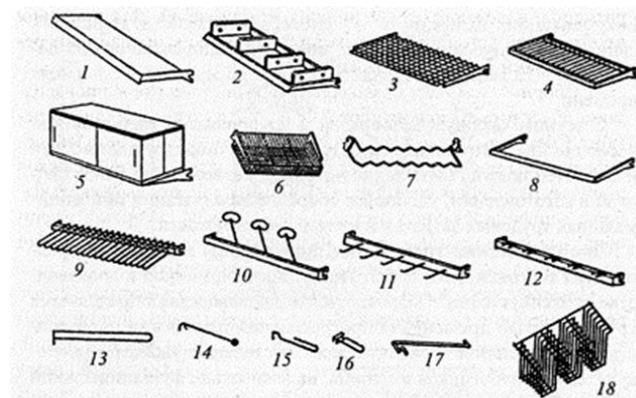

4. Экономические

Экономичность производства определяется трудоемкостью применения прогрессивной технологии производства, а экономичность эксплуатации — степенью удобства для покупателей и работников магазина, надежностью, функциональной целесообразностью

5. Эргономические
Оптимальные размерные
соотношения мебели для
предприятий торговли
определяются при ее
конструировании с учетом
антропологических данных
— среднего роста и
пропорций фигуры
человека.



Рис. 3.3. Оптимальные зоны осмотра и отбора товаров в магазинах самообслуживания

Островной стеллаж

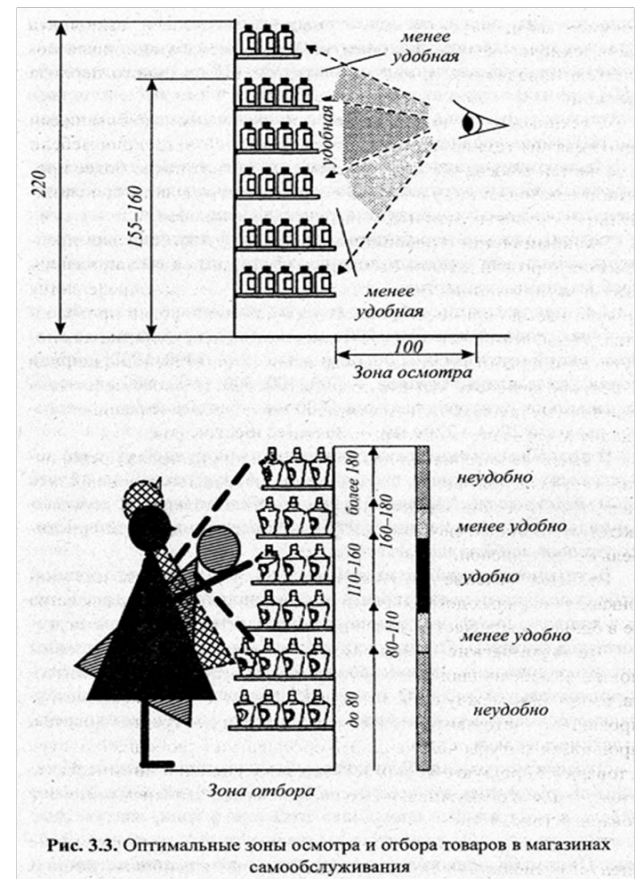
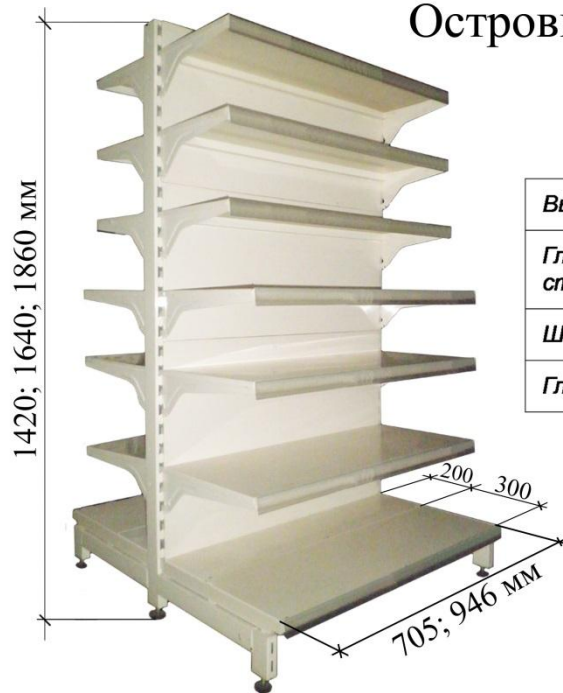

Варианты комплектации:

<i>Высота стеллажа</i>	<i>1420 мм, 1640 мм, 1860 мм</i>
<i>Глубина основания стеллажа</i>	<i>300 мм, 400 мм, 500 мм</i>
<i>Ширина полок</i>	<i>705 мм, 946 мм</i>
<i>Глубина полок</i>	<i>200 мм, 300 мм, 400 мм</i>

6. Эстетические

Форма, пропорция и цвет торговой мебели должны соответствовать ее функциональному назначению и архитектурно-художественному оформлению интерьера торгового зала магазина



7. Санитарно - гигиенические требования.

Обеспечиваются протеканием технологических процессов с соблюдением всех санитарно-гигиенических норм и правил, при выполнении которых предотвращается бактериальное, механическое или химическое загрязнение и порча получаемых продуктов питания.



Техника безопасности

Торгово - технологическое оборудование (далее именуется оборудование) должно быть безопасным для работников при его монтаже, вводе в эксплуатацию, эксплуатации, ремонте, транспортировании и хранении

На все оборудование должна быть техническая документация (паспорт, руководство по эксплуатации).





Монтаж оборудования должен выполняться в соответствии с проектно - сметной документацией, разработанной в установленном порядке, и требованиями завода - изготовителя.

Конструкция оборудования должна предусматривать прямое и свободное положение тела работника или наклон его вперед не более чем на 15 град.

Стационарное оборудование должно устанавливаться на фундамент и надежно крепиться болтами.



Немеханическое торговое оборудование (пристенные и островные горки, прилавки, стенды, контейнеры, тара - оборудование, стеллажи и др.) должно быть прочным, устойчивым, соответствовать требованиям эргономики, технической эстетики, обеспечивать удобство и безопасность работ.

Пристенное торговое оборудование должно иметь маркировку допускаемой нагрузки каждой полки и общую.

- 
- * Столы, кассовые кабины и другая оснастка должны иметь возможность регулирования их высоты для обеспечения оптимального положения работника в зависимости от рабочей позы, тяжести работ, дополнительно устанавливаемого на них оборудования.
 - * При расстановке контейнеров в торговом зале следует учитывать возможность их завоза и установки электрокарами или другими механизмами.

- * Стеллажи должны соответствовать ГОСТ 14757 и ГОСТ 16140.
- * . Стеллажи, выполненные из металла, должны иметь защитное заземление.



- 
- * Не допускается загрузка стеллажей свыше предельной нагрузки, на которую они рассчитаны.
 - * .Для укладки (снятия) груза на стеллажах следует применять приставные лестницы или стремянки с плоскими ступенями. Приставные лестницы должны иметь вверху крючья для крепления за стеллаж.