

ABTO

Первые модели автомобилей ездили на паровой тяге.

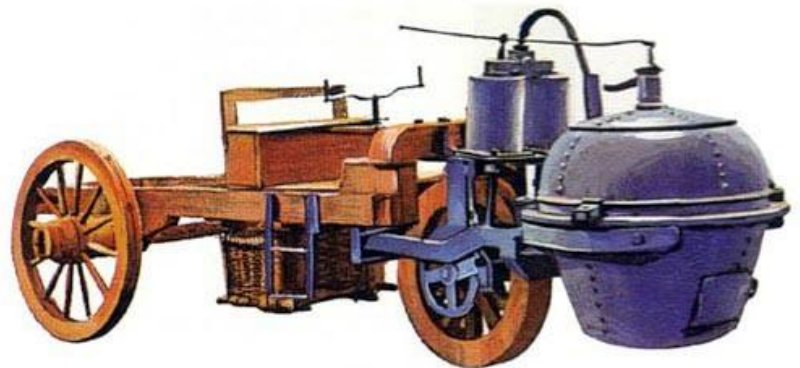

Автомобиль Куньо 1769 год. Франция



Первый реально использующийся автомобиль с бензиновым двигателем был сконструирован несколькими изобретателями. Карл Бенц построил свой первый автомобиль в 1885 в Мангейме.



Этот трехколесный двухместный экипаж мог развивать скорость до 16км/ч



Первый серийный автомобиль в мире



В течение нескольких лет сотни производителей по всему западному миру стали выпускать автомобили по невероятному количеству различных технологий. Паровые, электрические и бензиновые автомобили конкурировали десятилетия, пока в 1910-х бензиновые двигатели внутреннего сгорания не стали доминирующими





В течение следующего периода развития автомобилестроения преобладающими стали автомобили с передним расположением двигателя, закрытым кузовом и стандартизованным управлением.

В 1919 г. 90 % автомобилей выпускались с открытым кузовом; к 1929 г. 90 % — с закрытым.



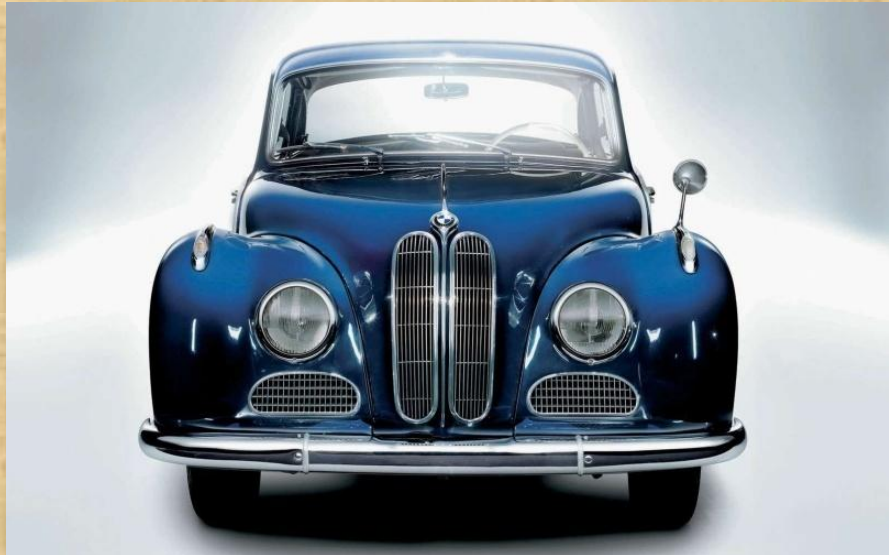

После Второй мировой войны в автомобильном дизайне воцарился революционный несущий цельно объемный кузов полностью понтонного типа (без выступающих крыльев и их рудиментов, подножек и фар)





В современном мире набирают популярность машина работающие от электричества. Почему?



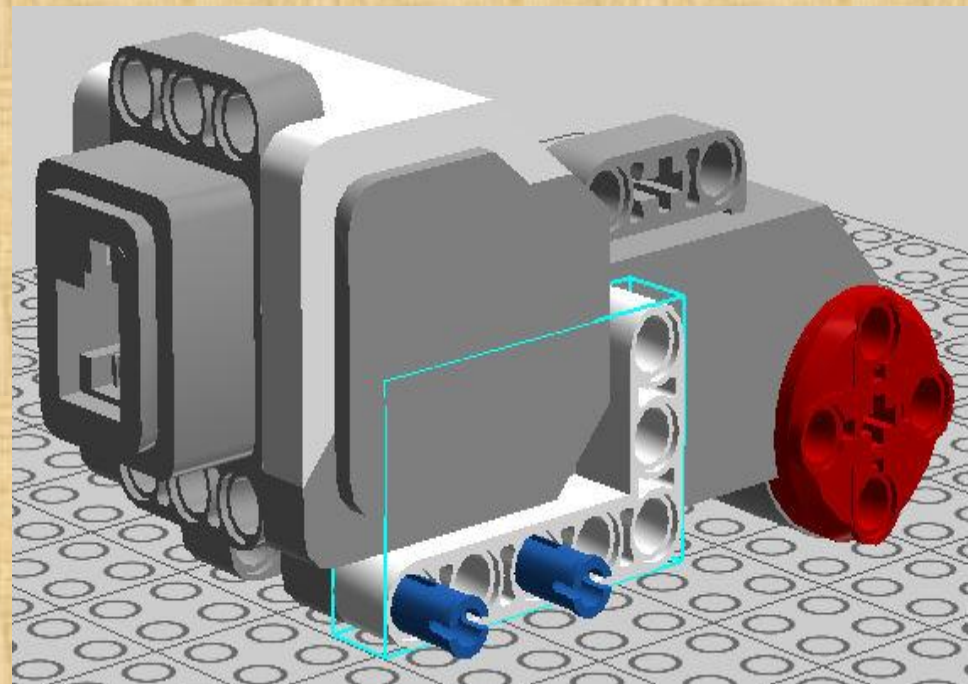
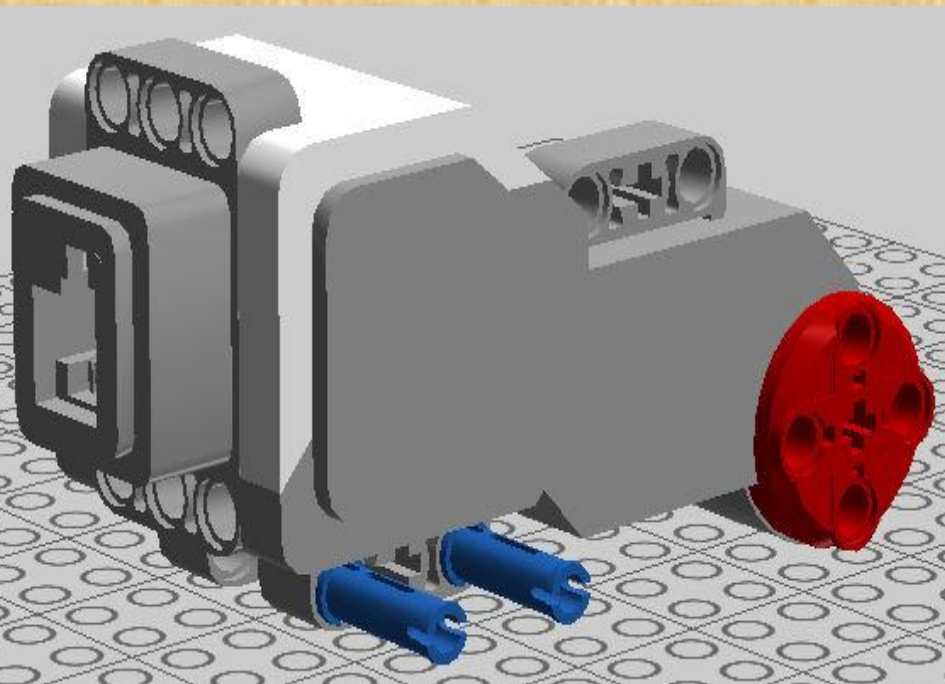

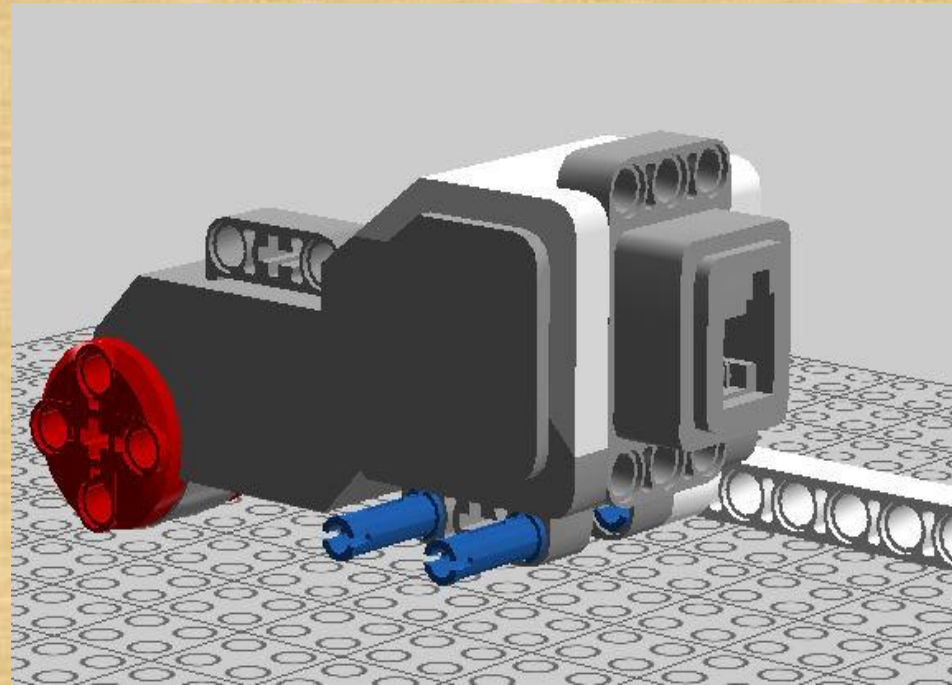
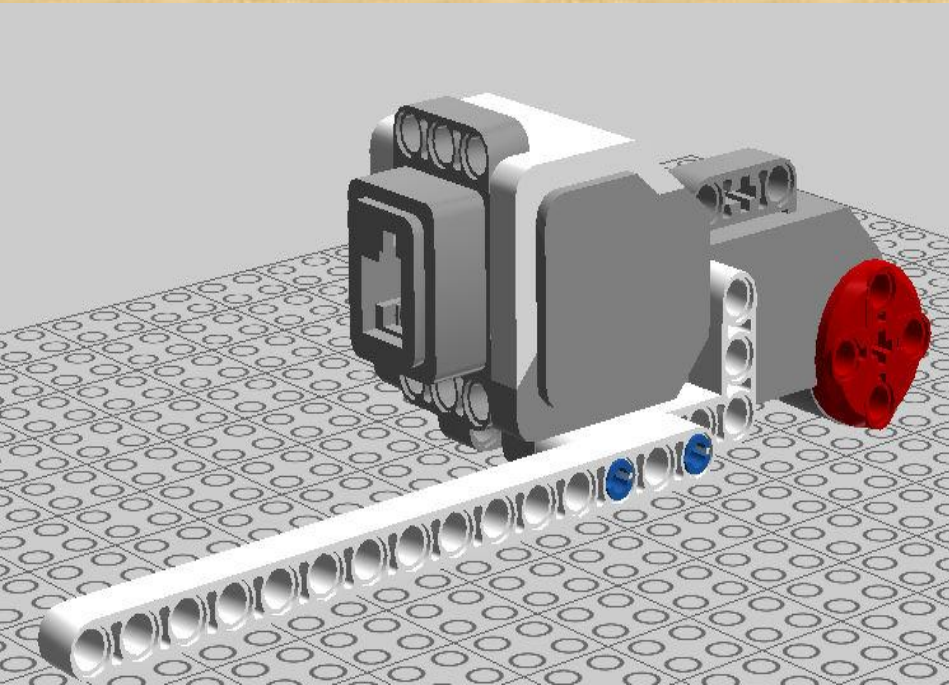

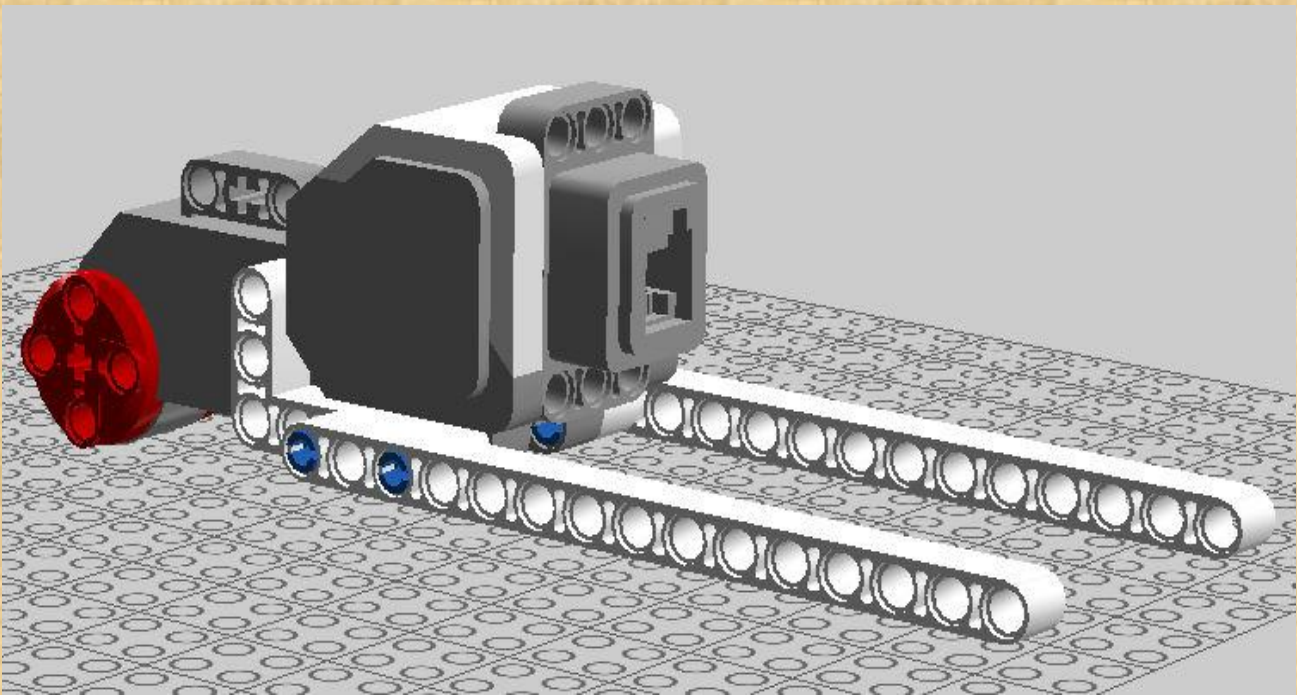
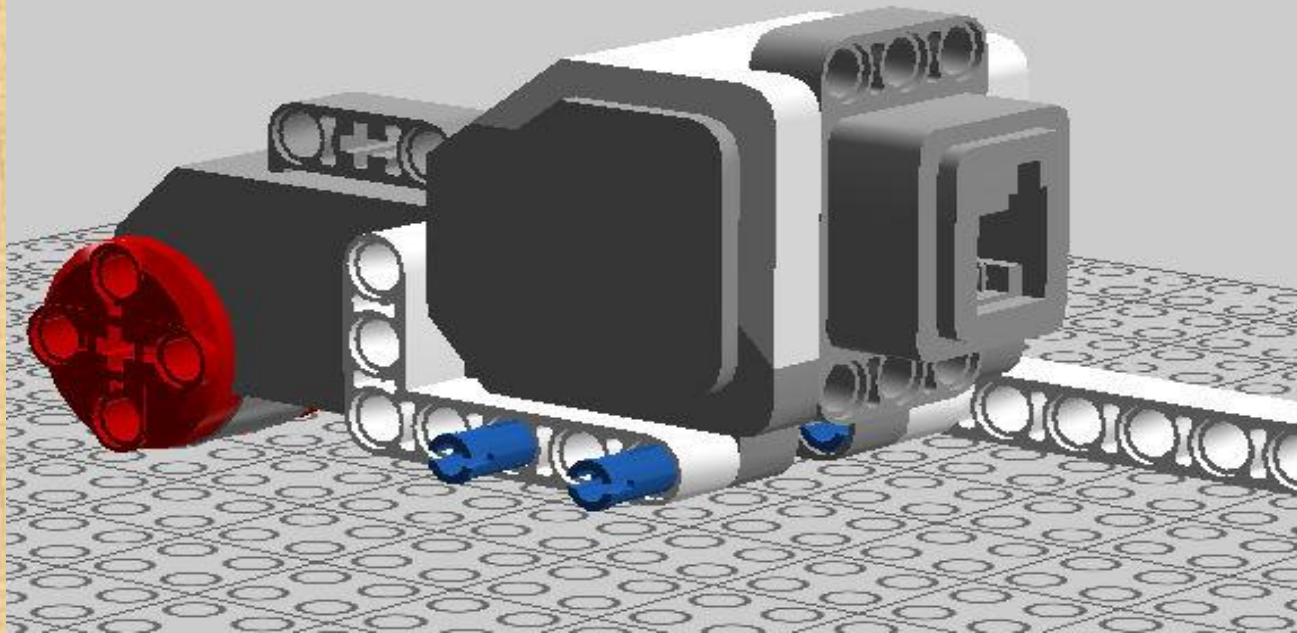

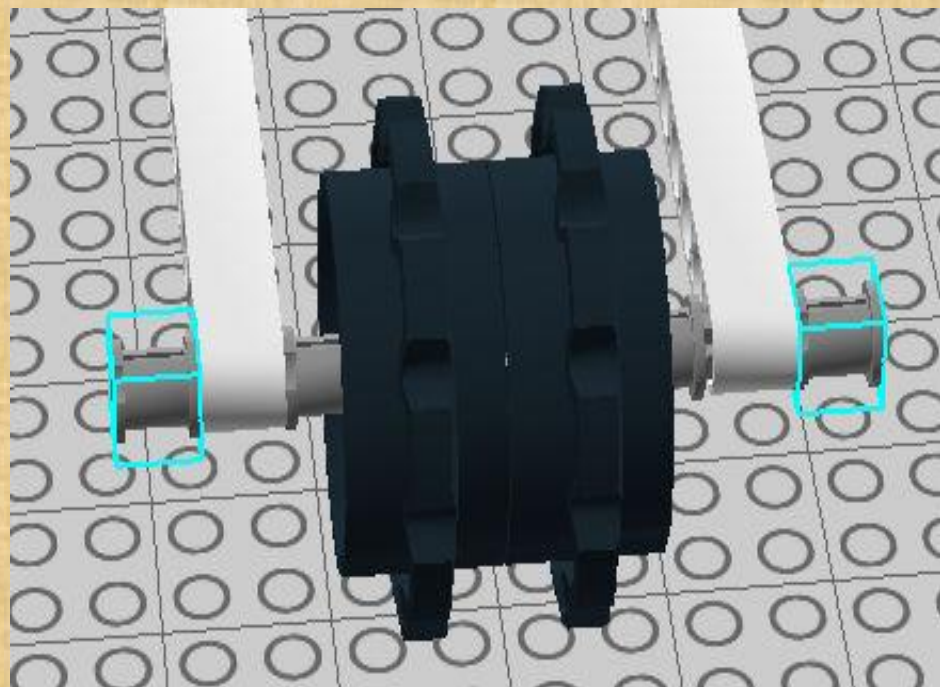
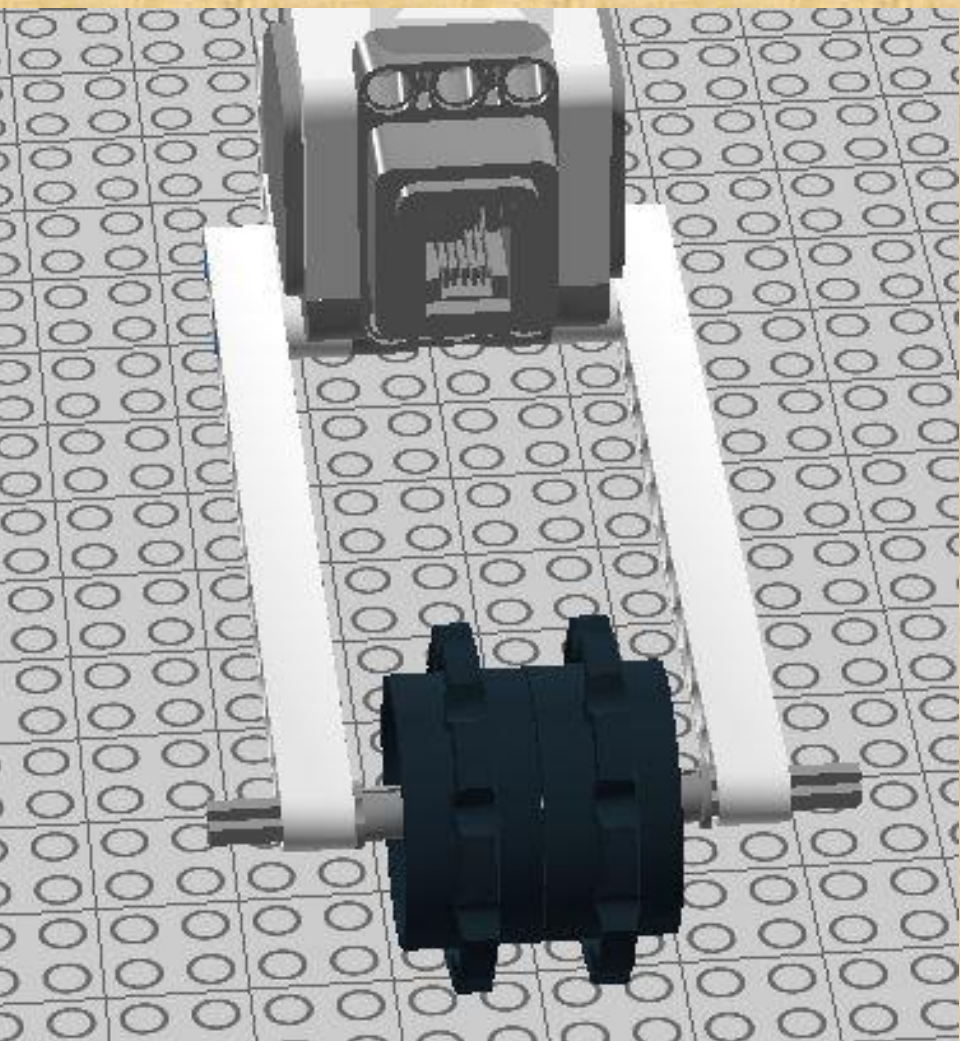

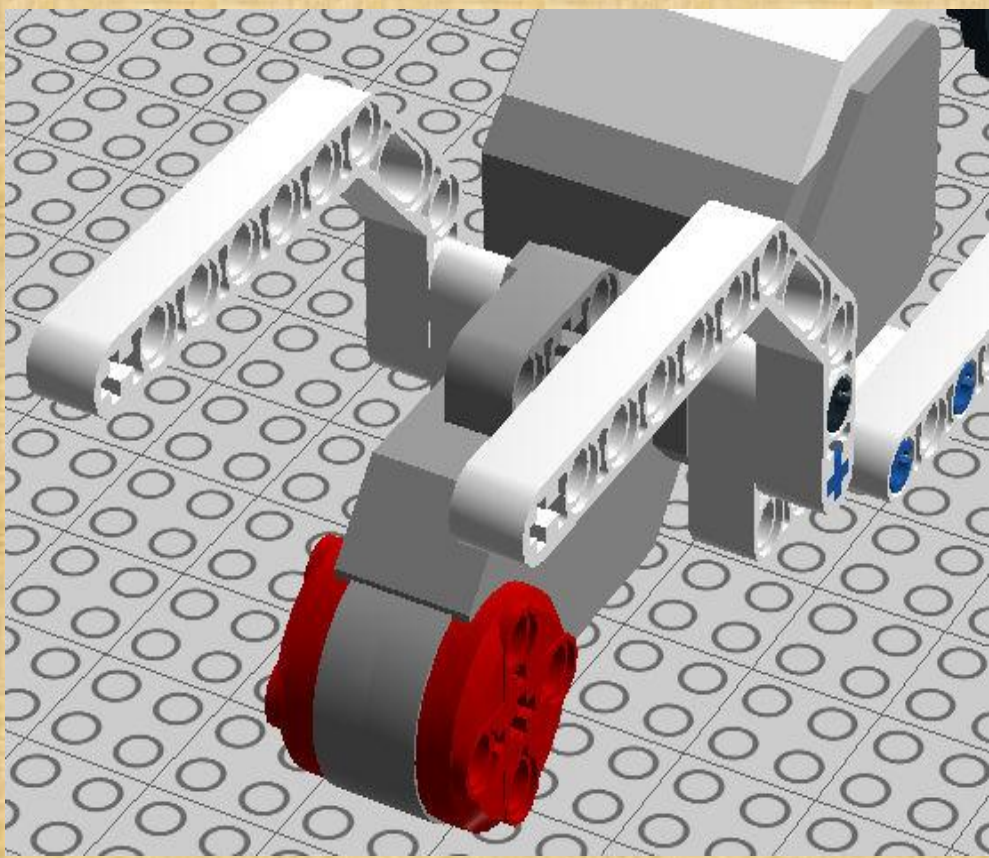
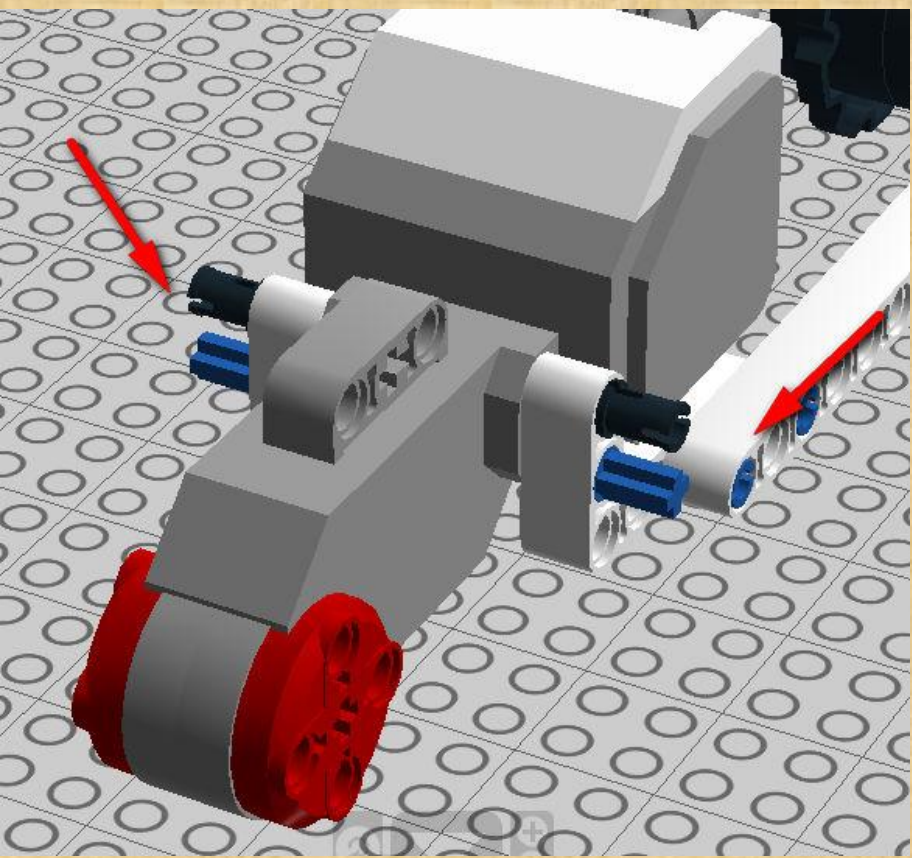

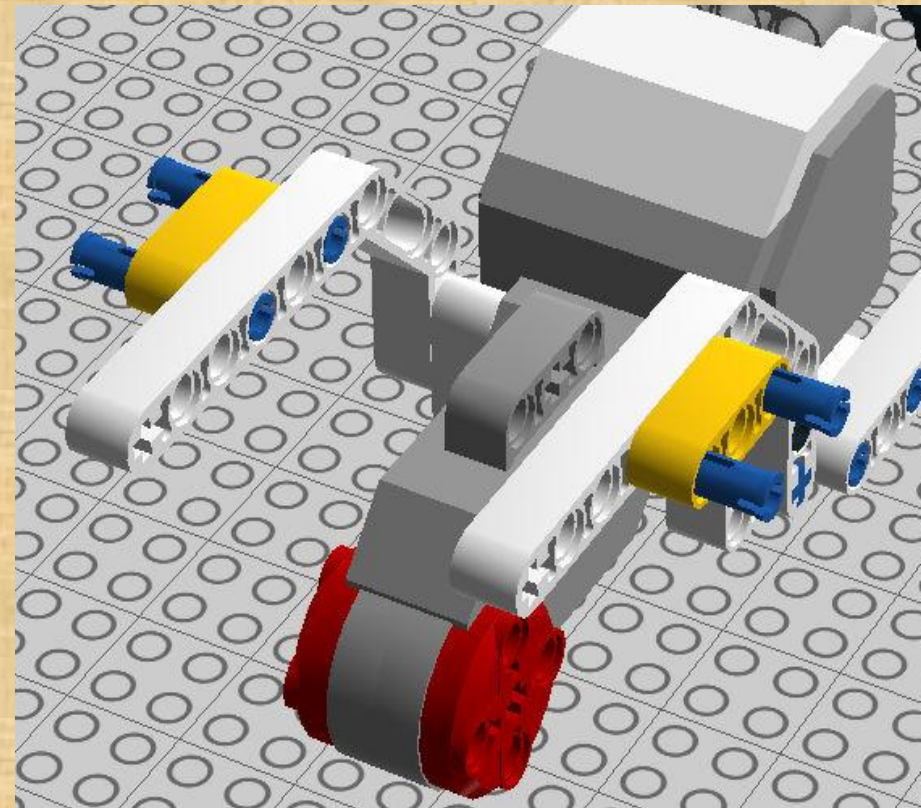
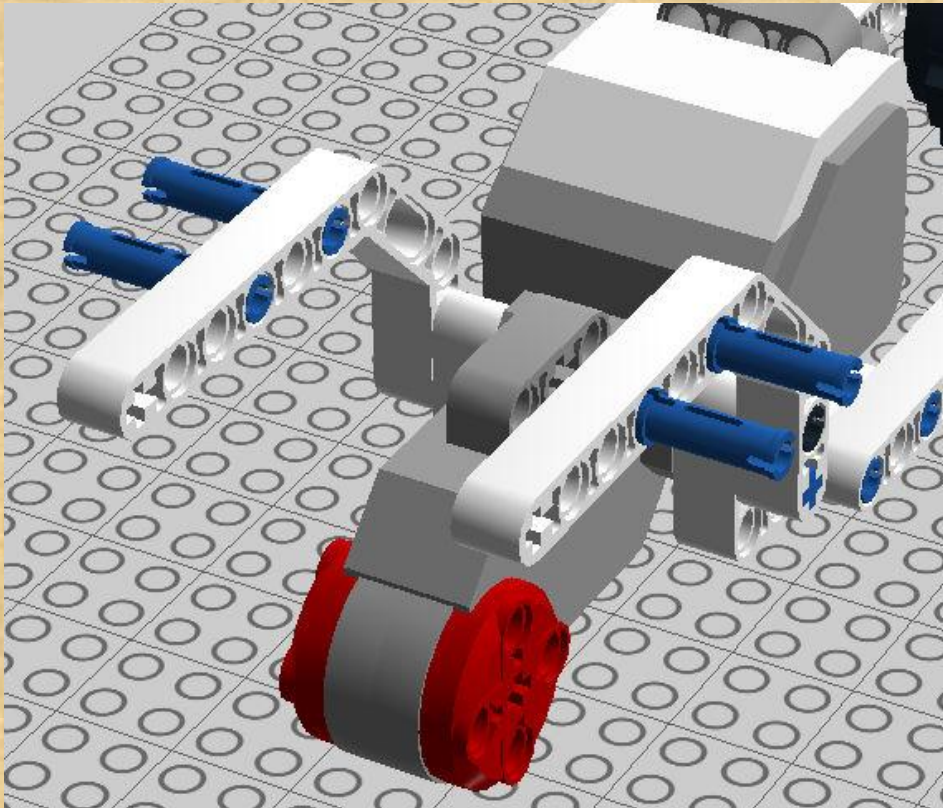

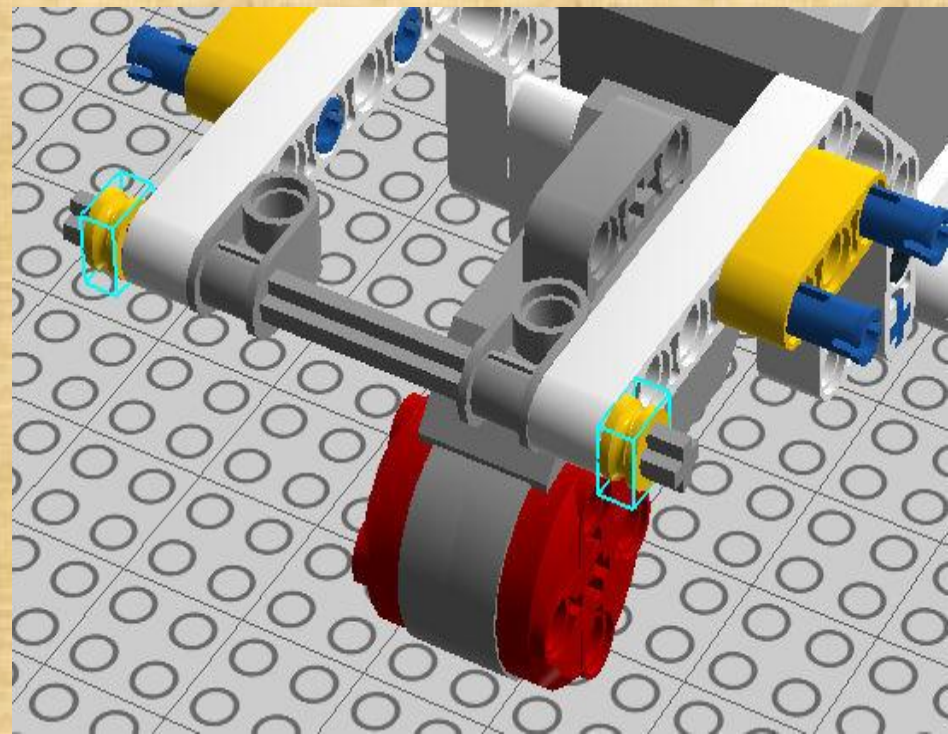
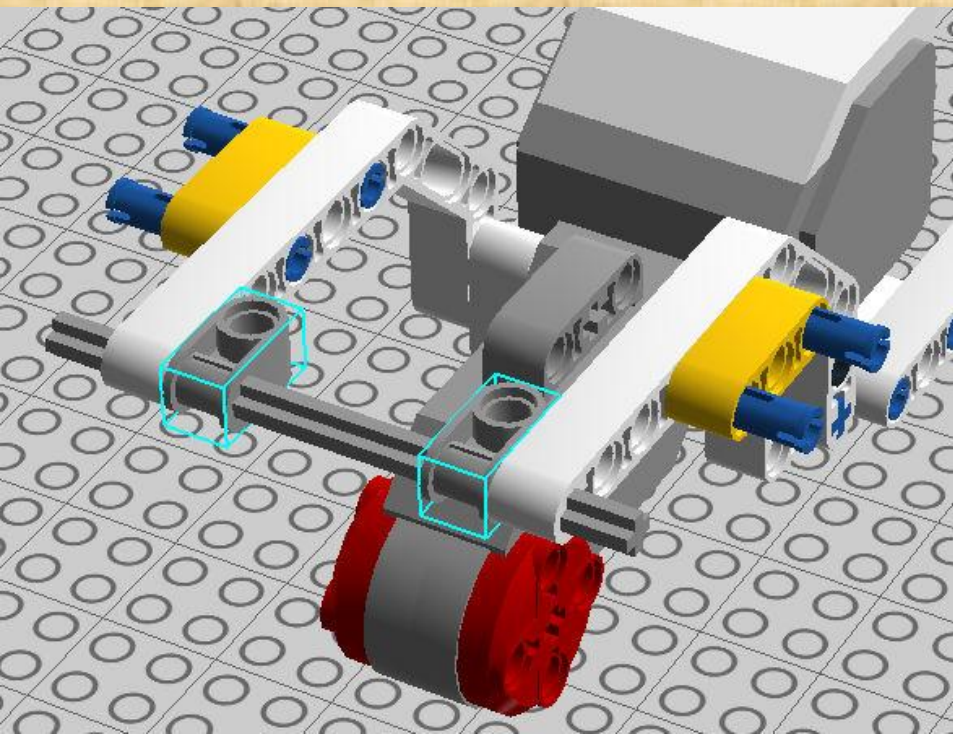

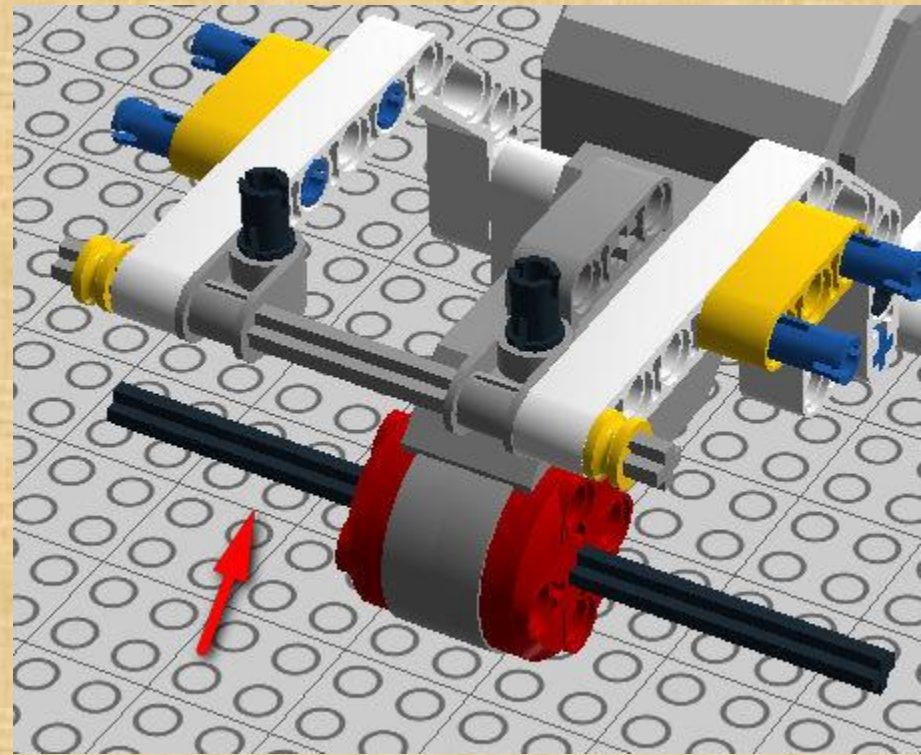
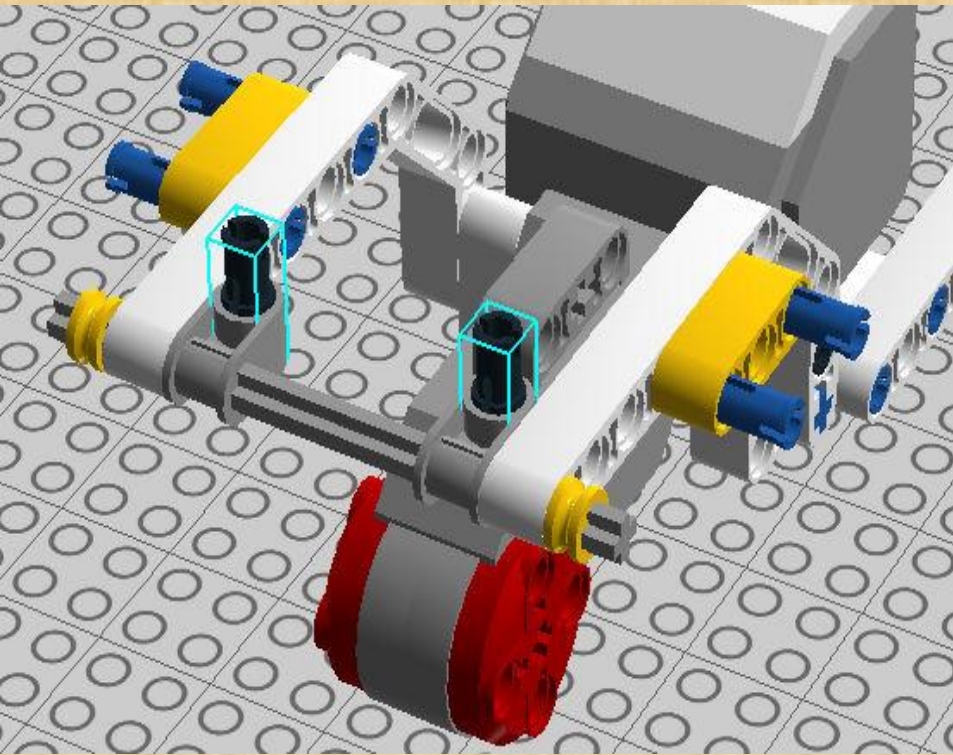

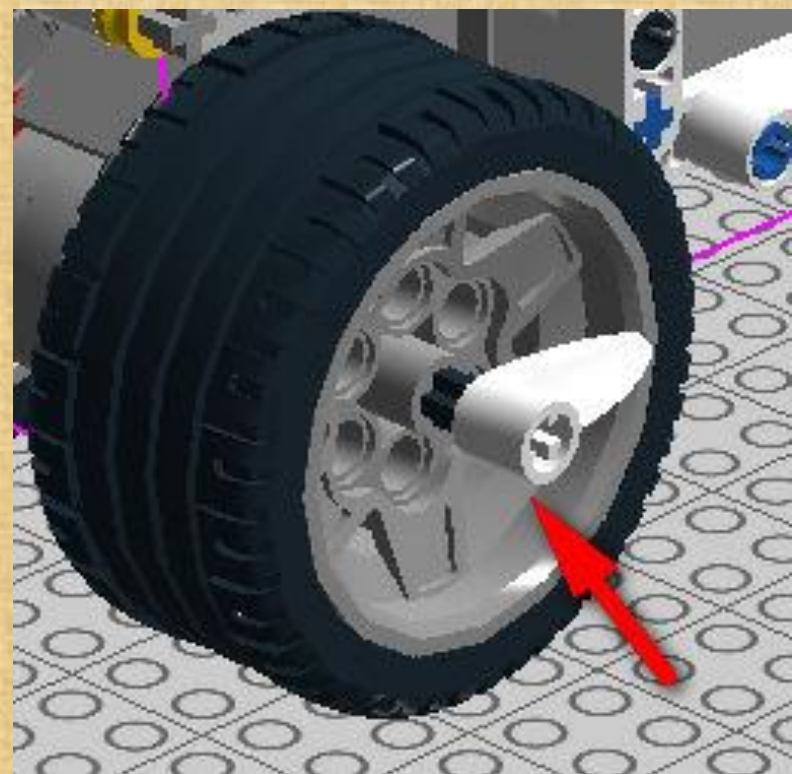
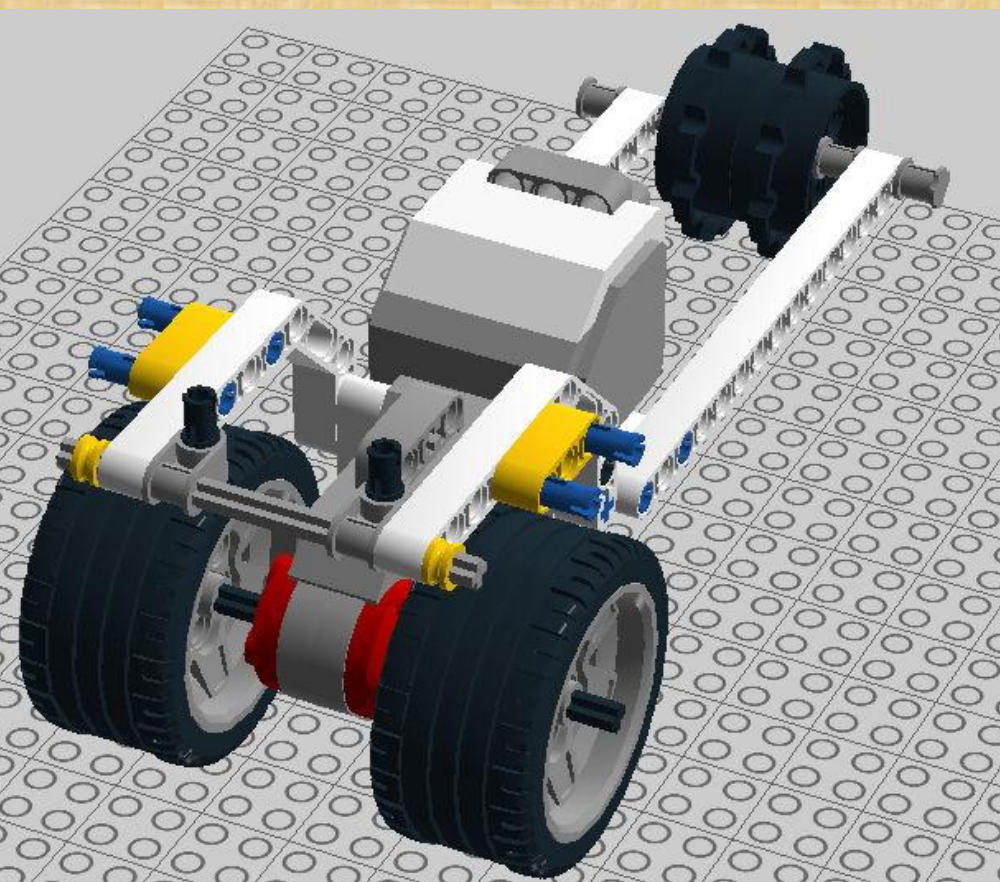

На обоих колесах

