

# **Цифровое кодирование информации на физическом уровне**

▶ При передаче дискретных данных по каналам связи применяются два основных типа физического кодирования - на основе синусоидального несущего сигнала и на основе последовательности прямоугольных импульсов. Первый способ часто называется также *модуляцией* или *аналоговой модуляцией*, подчеркивая тот факт, что кодирование осуществляется за счет изменения параметров аналогового сигнала. Второй способ обычно называют *цифровым кодированием*. Эти способы отличаются шириной спектра результирующего сигнала и сложностью аппаратуры, необходимой для их реализации.

▶ При использовании прямоугольных импульсов спектр результирующего сигнала получается весьма широким. Это не удивительно, если вспомнить, что спектр идеального импульса имеет бесконечную ширину. Применение синусоиды приводит к спектру гораздо меньшей ширины при той же скорости передачи информации. Однако для реализации синусоидальной модуляции требуется более сложная и дорогая аппаратура, чем для реализации прямоугольных импульсов.

# Цифровое кодирование

- ▶ При цифровом кодировании дискретной информации применяют *потенциальные и импульсные коды*.
- ▶ В *потенциальных кодах* для представления логических единиц и нулей используется только значение потенциала сигнала, а его перепады, формирующие законченные импульсы, во внимание не принимаются. Импульсные коды позволяют представить двоичные данные либо импульсами определенной полярности, либо частью импульса - перепадом потенциала определенного направления.

Требования к методам цифрового кодирования При использовании прямоугольных импульсов для передачи дискретной информации необходимо выбрать такой способ кодирования, который одновременно достигал бы нескольких целей:

- ▶ имел при одной и той же битовой скорости наименьшую ширину спектра результирующего сигнала;
- ▶ обеспечивал синхронизацию между передатчиком и приемником;
- ▶ обладал способностью распознавать ошибки;
- ▶ обладал низкой стоимостью реализации.

- ▶ Более узкий спектр сигналов позволяет на одной и той же линии (с одной и той же полосой пропускания) добиваться более высокой скорости передачи данных. Кроме того, часто к спектру сигнала предъявляется требование отсутствия постоянной составляющей, то есть наличия постоянного тока между передатчиком и приемником. В частности, применение различных трансформаторных схем *гальванической развязки* препятствует прохождению постоянного тока. Синхронизация передатчика и приемника нужна для того, чтобы приемник точно знал, в какой момент времени необходимо считывать новую информацию с линии связи. Эта проблема в сетях решается сложнее, чем при обмене данными между близко расположенными устройствами, например между блоками внутри компьютера или же между компьютером и принтером.

- ▶ На небольших расстояниях хорошо работает схема, основанная на отдельной тактирующей линии связи (рис. 4.), так что информация снимается с линии данных только в момент прихода тактового импульса. В сетях использование этой схемы вызывает трудности из-за неоднородности характеристик проводников в кабелях. На больших расстояниях неравномерность скорости распространения сигнала может привести к тому, что тактовый импульс придет настолько позже или раньше соответствующего сигнала данных, что бит данных будет пропущен или считан повторно. Другой причиной, по которой в сетях отказываются от использования тактирующих импульсов, является экономия проводников в дорогостоящих кабелях.



Рис. 4. Синхронизация приемника и передатчика на небольших расстояниях

- ▶ Поэтому в сетях применяются так называемые *самосинхронизирующиеся коды*, сигналы которых несут для передатчика указания о том, в какой момент времени нужно осуществлять распознавание очередного бита (или нескольких бит, если код ориентирован более чем на два состояния сигнала). Любой резкий перепад сигнала - так называемый фронт - может служить хорошим указанием для синхронизации приемника с передатчиком. При использовании синусоид в качестве несущего сигнала результирующий код обладает свойством самосинхронизации, так как изменение амплитуды несущей частоты дает возможность приемнику определить момент появления входного кода. Распознавание и коррекцию искаженных данных сложно осуществить средствами физического уровня, поэтому чаще всего эту работу берут на себя протоколы, лежащие выше: канальный, сетевой, транспортный или прикладной.

- ▶ С другой стороны, распознавание ошибок на физическом уровне экономит время, так как приемник не ждет полного помещения кадра в буфер, а отбраковывает его сразу при распознавании ошибочных бит внутри кадра. Требования, предъявляемые к методам кодирования, являются взаимно противоречивыми, поэтому каждый из рассматриваемых ниже популярных методов цифрового кодирования обладает своими преимуществами и своими недостатками по сравнению с другими.

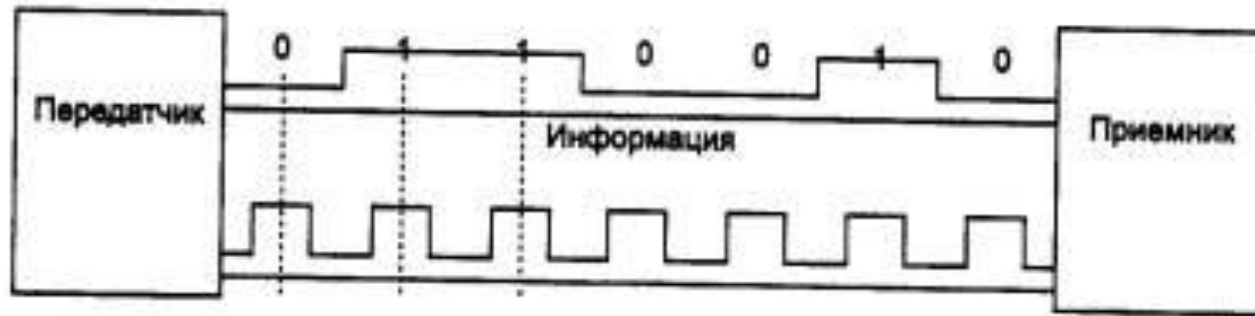

- ▶ **Потенциальный код без возвращения к нулю** На рис. 5,а показан уже упомянутый ранее метод потенциального кодирования, называемый также кодированием без возвращения к нулю (Non Return to Zero, NRZ). Последнее название отражает то обстоятельство, что при передаче последовательности единиц сигнал не возвращается к нулю в течение такта (как мы увидим ниже, в других методах кодирования возврат к нулю в этом случае происходит). Метод NRZ прост в реализации, обладает хорошей распознаваемостью ошибок (из-за двух резко отличающихся потенциалов), но не обладает свойством самосинхронизации.



Рис. 5. Способы дискретного кодирования данных.

- ▶ При передаче длинной последовательности единиц или нулей сигнал на линии не изменяется, поэтому приемник лишен возможности определять по входному сигналу моменты времени, когда нужно в очередной раз считывать данные. Даже при наличии высокоточного тактового генератора приемник может ошибиться с моментом съема данных, так как частоты двух генераторов никогда не бывают полностью идентичными. Поэтому при высоких скоростях обмена данными и длинных последовательностях единиц или нулей небольшое рассогласование тактовых частот может привести к ошибке в целый такт и, соответственно, считыванию некорректного значения бита.

- ▶ Другим серьезным недостатком метода NRZ является наличие низкочастотной составляющей, которая приближается к нулю при передаче длинных последовательностей единиц или нулей. Из-за этого многие каналы связи, не обеспечивающие прямого гальванического соединения между приемником и источником, этот вид кодирования не поддерживают. В результате в чистом виде код NRZ в сетях не используется. Тем не менее используются его различные модификации, в которых устраняют как плохую самосинхронизацию кода NRZ, так и наличие постоянной составляющей. Привлекательность кода NRZ, из-за которой имеет смысл заняться его улучшением, состоит в достаточно низкой частоте основной гармоники  $f_0$ , которая равна  $N/2$  Гц, как это было показано в предыдущем разделе. У других методов кодирования, например манчестерского, основная гармоника имеет более высокую частоту.

# Метод биполярного кодирования с альтернативной инверсией

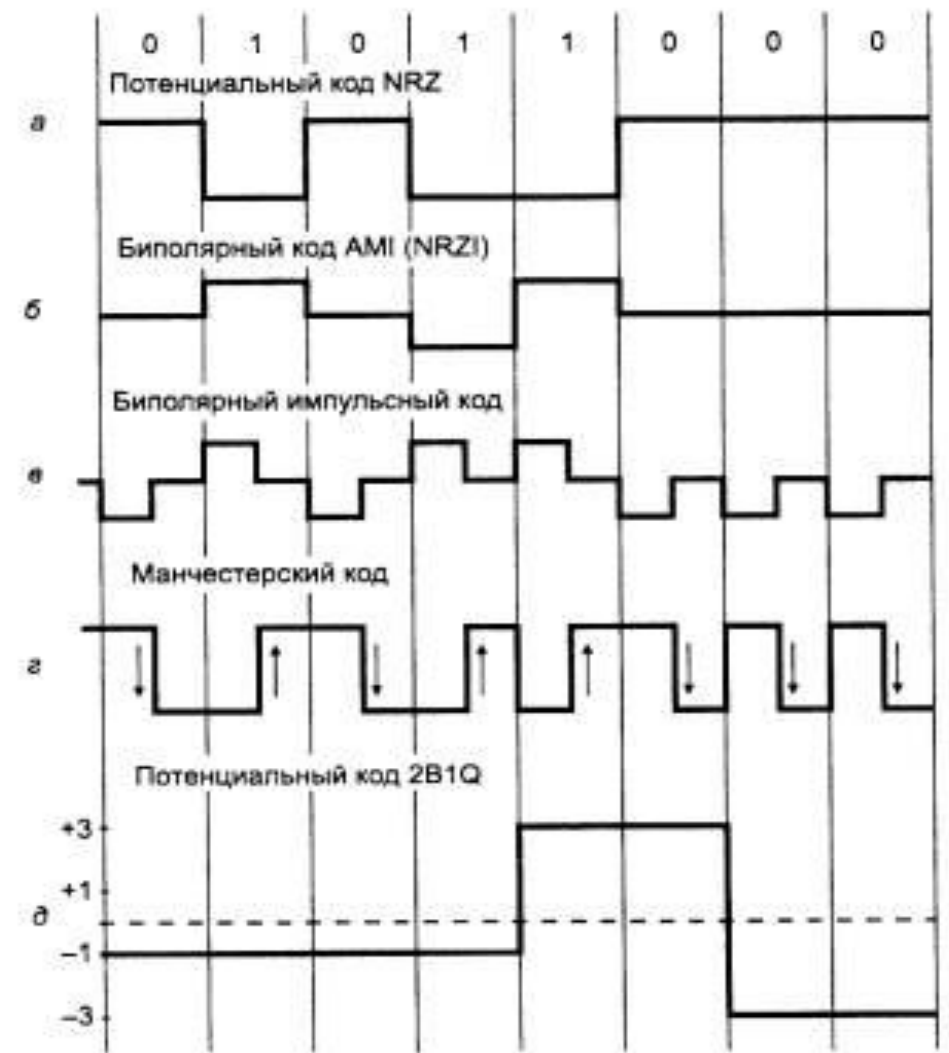
- ▶ Одной из модификаций метода NRZ является метод биполярного кодирования с альтернативной инверсией (*Bipolar Alternate Mark Inversion, AMI*). В этом методе (рис. 5, б) используются три уровня потенциала - отрицательный, нулевой и положительный. Для кодирования логического нуля используется нулевой потенциал, а логическая единица кодируется либо положительным потенциалом, либо отрицательным, при этом потенциал каждой новой единицы противоположен потенциалу предыдущей.

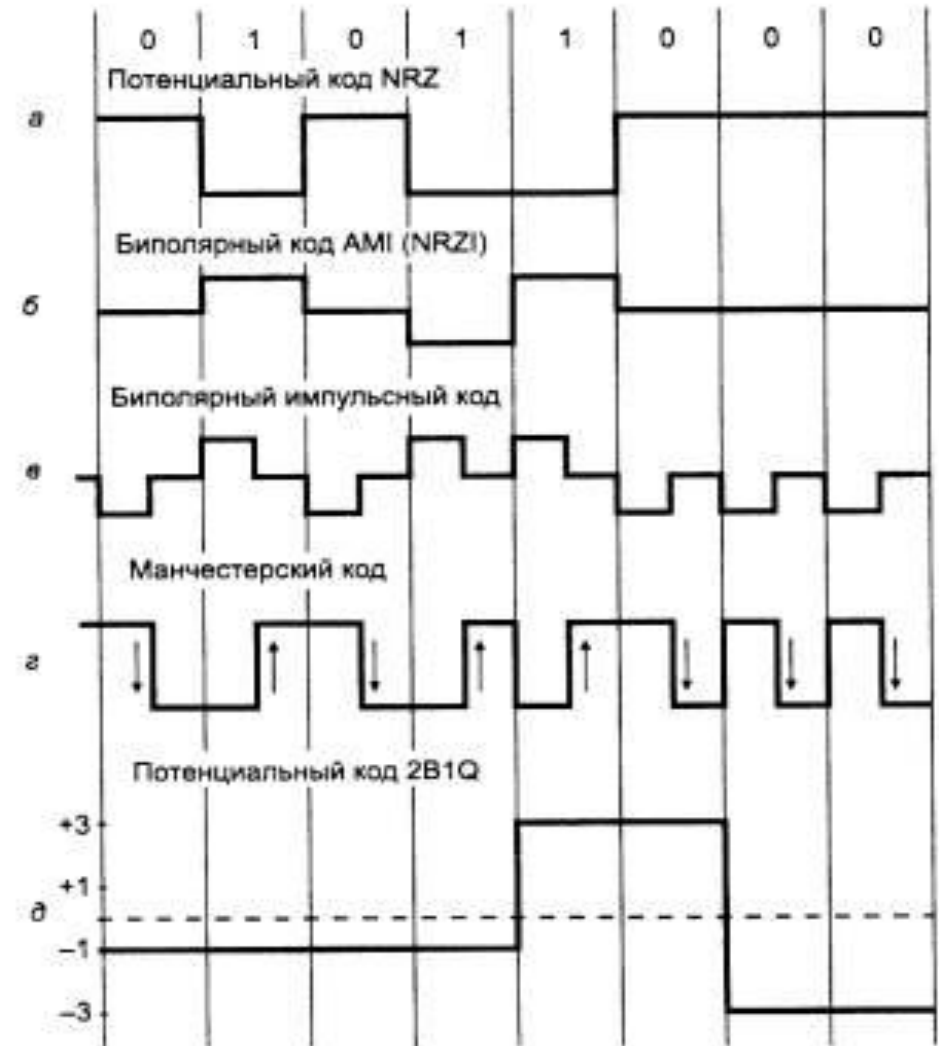

- ▶ Код AMI частично ликвидирует проблемы постоянной составляющей и отсутствия самосинхронизации, присущие коду NRZ. Это происходит при передаче длинных последовательностей единиц. В этих случаях сигнал на линии представляет собой последовательность разнополярных импульсов с тем же спектром, что и у кода NRZ, передающего чередующиеся нули и единицы, то есть без постоянной составляющей и с основной гармоникой  $N/2$  Гц (где  $N$  - битовая скорость передачи данных). Длинные же последовательности нулей также опасны для кода AMI, как и для кода NRZ - сигнал вырождается в постоянный потенциал нулевой амплитуды. Поэтому код AMI требует дальнейшего улучшения, хотя задача упрощается - осталось справиться только с последовательностями нулей.

- ▶ В целом, для различных комбинаций бит на линии использование кода AMI приводит к более узкому спектру сигнала, чем для кода NRZ, а значит, и к более высокой пропускной способности линии. Например, при передаче чередующихся единиц и нулей основная гармоника  $f_0$  имеет частоту  $N/4$  Гц. Код AMI предоставляет также некоторые возможности по распознаванию ошибочных сигналов. Так, нарушение строгого чередования полярности сигналов говорит о ложном импульсе или исчезновении с линии корректного импульса. Сигнал с некорректной полярностью называется *запрещенным сигналом (signal violation)*.
- ▶ В коде AMI используются не два, а три уровня сигнала на линии. Дополнительный уровень требует увеличение мощности передатчика примерно на 3 дБ для обеспечения той же достоверности приема бит на линии, что является общим недостатком кодов с несколькими состояниями сигнала по сравнению с кодами, которые различают только два состояния.

## Потенциальный код с инверсией при единице

- ▶ Существует код, похожий на AMI, но только с двумя уровнями сигнала. При передаче нуля он передает потенциал, который был установлен в предыдущем такте (то есть не меняет его), а при передаче единицы потенциал инвертируется на противоположный. Этот код называется *потенциальным кодом с инверсией при единице (Non Return to Zero with ones Inverted, NRZI)*. Этот код удобен в тех случаях, когда использование третьего уровня сигнала весьма нежелательно, например в оптических кабелях, где устойчиво распознаются два состояния сигнала - свет и темнота.
- ▶ Для улучшения потенциальных кодов, подобных AMI и NRZI, используются два метода. Первый метод основан на добавлении в исходный код избыточных бит, содержащих логические единицы. Очевидно, что в этом случае длинные последовательности нулей прерываются и код становится самосинхронизирующимся для любых передаваемых данных. Исчезает также постоянная составляющая, а значит, еще более сужается спектр сигнала.

- ▶ Но этот метод снижает полезную пропускную способность линии, так как избыточные единицы пользовательской информации не несут. Другой метод основан на предварительном «перемешивании» исходной информации таким образом, чтобы вероятность появления единиц и нулей на линии становилась близкой. Устройства, или блоки, выполняющие такую операцию, называются *скрамблерами* (scramble - свалка, беспорядочная сборка). При скремблировании используется известный алгоритм, поэтому приемник, получив двоичные данные, передает их на *дескремблер*, который восстанавливает исходную последовательность бит. Избыточные биты при этом по линии не передаются. Оба метода относятся к логическому, а не физическому кодированию, так как форму сигналов на линии они не определяют. Более детально они изучаются в следующем разделе.



# Биполярный импульсный код

- ▶ Кроме потенциальных кодов в сетях используются и импульсные коды, когда данные представлены полным импульсом или же его частью - фронтом. Наиболее простым случаем такого подхода является *биполярный импульсный код*, в котором единица представлена импульсом одной полярности, а ноль - другой (рис. 5, в). Каждый импульс длится половину такта. Такой код обладает отличными самосинхронизирующими свойствами, но постоянная составляющая, может присутствовать, например, при передаче длинной последовательности единиц или нулей. Кроме того, спектр у него шире, чем у потенциальных кодов. Так, при передаче всех нулей или единиц частота основной гармоники кода будет равна  $N$  Гц, что в два раза выше основной гармоники кода NRZ и в четыре раза выше основной гармоники кода AMI при передаче чередующихся единиц и нулей. Из-за слишком широкого спектра биполярный импульсный код используется редко.

# Манчестерский код

- ▶ В локальных сетях до недавнего времени самым распространенным методом кодирования был так называемый *манчестерский код* (рис. 5, г). Он применяется в технологиях Ethernet и Token Ring.
- ▶ В манчестерском коде для кодирования единиц и нулей используется перепад потенциала, то есть фронт импульса. При манчестерском кодировании каждый такт делится на две части. Информация кодируется перепадами потенциала, происходящими в середине каждого такта. Единица кодируется перепадом от низкого уровня сигнала к высокому, а ноль - обратным перепадом. В начале каждого такта может происходить служебный перепад сигнала, если нужно представить несколько единиц или нулей подряд. Так как сигнал изменяется по крайней мере один раз за такт передачи одного бита данных, то манчестерский код обладает хорошими самосинхронизирующими свойствами.

- ▶ Полоса пропускания манчестерского кода уже, чем у биполярного импульсного. У него также нет постоянной составляющей, а основная гармоника в худшем случае (при передаче последовательности единиц или нулей) имеет частоту  $N$  Гц, а в лучшем (при передаче чередующихся единиц и нулей) она равна  $N/2$  Гц, как и у кодов AMI или NRZ. В среднем ширина полосы манчестерского кода в полтора раза уже, чем у биполярного импульсного кода, а основная гармоника колеблется вблизи значения  $3N/4$ . Манчестерский код имеет еще одно преимущество перед биполярным импульсным кодом. В последнем для передачи данных используются три уровня сигнала, а в манчестерском - два.

# Потенциальный код 2B1Q

- ▶ На рис. 5, д показан потенциальный код с четырьмя уровнями сигнала для кодирования данных. Это код 2B1Q, название которого отражает его суть - каждые два бита (2B) передаются за один такт сигналом, имеющим четыре состояния (1Q), Паре бит 00 соответствует потенциал -2,5 В, паре бит 01 соответствует потенциал -0,833 В, паре 11 - потенциал +0,833 В, а паре 10 - потенциал +2,5 В. При этом способе кодирования требуются дополнительные меры по борьбе с длинными последовательностями одинаковых пар бит, так как при этом сигнал превращается в постоянную составляющую. При случайном чередовании бит спектр сигнала в два раза уже, чем у кода NRZ, так как при той же битовой скорости длительность такта увеличивается в два раза. Таким образом, с помощью кода 2B1Q можно по одной и той же линии передавать данные в два раза быстрее, чем с помощью кода AMI или NRZI. Однако для его реализации мощность передатчика должна быть выше, чтобы четыре уровня четко различались приемником на фоне помех.

# Логическое кодирование

- ▶ Логическое кодирование используется для улучшения потенциальных кодов типа AMI, NRZI или 2Q1B. Логическое кодирование должно заменять длинные последовательности бит, приводящие к постоянному потенциалу, вкраплениями единиц. Как уже отмечалось выше, для логического кодирования характерны два метода - избыточные коды и скрэмлирование.
- ▶ Избыточные коды *Избыточные коды* основаны на разбиении исходной последовательности бит на порции, которые часто называют символами. Затем каждый исходный символ заменяется на новый, который имеет большее количество бит, чем исходный.

- ▶ Например, логический код 4B/5B, используемый в технологиях FDDI и Fast Ethernet, заменяет исходные символы длиной в 4 бита на символы длиной в 5 бит. Так как результирующие символы содержат избыточные биты, то общее количество битовых комбинаций в них больше, чем в исходных. Так, в коде 4B/5B результирующие символы могут содержать 32 битовых комбинации, в то время как исходные символы - только 16. Поэтому в результирующем коде можно отобрать 16 таких комбинаций, которые не содержат большого количества нулей, а остальные считать *запрещенными кодами (code violation)*. Кроме устранения постоянной составляющей и придания коду свойства самосинхронизации, избыточные коды позволяют приемнику распознавать искаженные биты. Если приемник принимает запрещенный код, значит, на линии произошло искажение сигнала. Соответствие исходных и результирующих кодов 4B/5B представлено ниже.

Исходный код	Результирующий код	Исходный код	Результирующий код
0000	11110	1000	10010
0001	01001	1001	10011
0010	10100	1010	10110
0011	10101	1011	10111
0100	01010	1100	11010
0101	01011	1101	11011
0110	01110	1110	11100
0111	01111	1111	11101

- ▶ Код 4В/5В затем передается по линии с помощью физического кодирования по одному из методов потенциального кодирования, чувствительному только к длинным последовательностям нулей. Символы кода 4В/5В длиной 5 бит гарантируют, что при любом их сочетании на линии не могут встретиться более трех нулей подряд. Буква В в названии кода означает, что элементарный сигнал имеет 2 состояния - от английского binary - двоичный.

- ▶ Имеются также коды и с тремя состояниями сигнала, например, в коде 8В/6Т для кодирования 8 бит исходной информации используется код из 6 сигналов, каждый из которых имеет три состояния. Избыточность кода 8В/6Т выше, чем кода 4В/5В, так как на 256 исходных кодов приходится  $3^6=729$  результирующих символов. Использование таблицы перекодировки является очень простой операцией, поэтому этот подход не усложняет сетевые адаптеры и интерфейсные блоки коммутаторов и маршрутизаторов. Для обеспечения заданной пропускной способности линии передатчик, использующий избыточный код, должен работать с повышенной тактовой частотой. Так, для передачи кодов 4В/5В со скоростью 100 Мб/с передатчик должен работать с тактовой частотой 125 МГц. При этом спектр сигнала на линии расширяется по сравнению со случаем, когда по линии передается чистый, не избыточный код. Тем не менее спектр избыточного потенциального кода оказывается уже спектра манчестерского кода, что оправдывает дополнительный этап логического кодирования, а также работу приемника и передатчика на повышенной тактовой частоте.



- ▶ **Скрэмблирование** Перемешивание данных скрэмблером перед передачей их в линию с помощью потенциального кода является другим способом логического кодирования. Методы скрэмблирования заключаются в побитном вычислении результирующего кода на основании бит исходного кода и полученных в предыдущих тактах бит результирующего кода. Например, скрэмблер может реализовывать следующее соотношение:

$$V_i = A_i \oplus V_{i-3} \oplus V_{i-5},$$

- ▶ где  $V_i$  - двоичная цифра результирующего кода, полученная на  $i$ -м такте работы скрэмблера,  $A_i$  - двоичная цифра исходного кода, поступающая на  $i$ -м такте на вход скрэмблера,  $V_{i-3}$  и  $V_{i-5}$  - двоичные цифры результирующего кода, полученные на предыдущих тактах работы скрэмблера, соответственно на 3 и на 5 тактов ранее текущего такта,  $\oplus$  - операция исключающего ИЛИ (сложение по модулю 2).

- ▶ Например, для исходной последовательности 110110000001 скрэмблер даст следующий результирующий код:  $V_1 = A_1 = 1$  (первые три цифры результирующего кода будут совпадать с исходным, так как еще нет нужных предыдущих цифр) Таким образом, на выходе скрэмблера появится последовательность 110001101111, в которой нет последовательности из шести нулей, присутствовавшей в исходном коде. После получения результирующей последовательности приемник передает ее дескрэмблеру, который восстанавливает исходную последовательность на основании обратного соотношения:

$$C_1 = V_1 \oplus V_{1-3} \oplus V_{1-5} = (A_1 \oplus V_{1-3} \oplus V_{1-5}) \oplus V_{1-3} \oplus V_{1-5} = A_1.$$

Различные алгоритмы скрэмблирования отличаются количеством слагаемых, дающих цифру результирующего кода, и сдвигом между слагаемыми. Так, в сетях ISDN при передаче данных от сети к абоненту используется преобразование со сдвигами в 5 и 23 позиции, а при передаче данных от абонента в сеть - со сдвигами 18 и 23 позиции.

- ▶ Существуют и более простые методы борьбы с последовательностями единиц, также относимые к классу скремблирования. Для улучшения кода Bipolar AMI используются два метода, основанные на искусственном искажении последовательности нулей запрещенными символами. На рис. 6 показано использование метода B8ZS (Bipolar with 8-Zeros Substitution) и метода HDB3 (High-Density Bipolar 3-Zeros) для корректировки кода AMI. Исходный код состоит из двух длинных последовательностей нулей: в первом случае - из 8, а во втором - из 5.



Рис. 6. Коды B8ZS и HDB3.

- ▶ V - сигнал единицы запрещенной полярности; 1\*-сигнал единицы корректной полярности, но заменившей 0 в исходном коде Код B8ZS исправляет только последовательности, состоящие из 8 нулей. Для этого он после первых трех нулей вместо оставшихся пяти нулей вставляет пять цифр: V-1\*-0-V-1\*. V здесь обозначает сигнал единицы, запрещенной для данного такта полярности, то есть сигнал, не изменяющий полярность предыдущей единицы, 1\* - сигнал единицы корректной полярности, а знак звездочки отмечает тот факт, что в исходном коде в этом такте была не единица, а ноль. В результате на 8 тактах приемник наблюдает 2 искажения - очень маловероятно, что это случилось из-за шума на линии или других сбоев передачи. Поэтому приемник считает такие нарушения кодировкой 8 последовательных нулей и после приема заменяет их на исходные 8 нулей. Код B8ZS построен так, что его постоянная составляющая равна нулю при любых последовательностях двоичных цифр.

- ▶ Код HDB3 исправляет любые четыре подряд идущих нуля в исходной последовательности. Правила формирования кода HDB3 более сложные, чем кода B8ZS. Каждые четыре нуля заменяются четырьмя сигналами, в которых имеется один сигнал V. Для подавления постоянной составляющей полярность сигнала V чередуется при последовательных заменах. Кроме того, для замены используются два образца четырехтактных кодов. Если перед заменой исходный код содержал нечетное число единиц, то используется последовательность 000V, а если число единиц было четным - последовательность 1\*00V. Улучшенные потенциальные коды обладают достаточно узкой полосой пропускания для любых последовательностей единиц и нулей, которые встречаются в передаваемых данных. На рис. 7. приведены спектры сигналов разных кодов, полученные при передаче произвольных данных, в которых различные сочетания нулей и единиц в исходном коде равновероятны. При построении графиков спектр усреднялся по всем возможным наборам исходных последовательностей.

- ▶ Естественно, что результирующие коды могут иметь и другое распределение нулей и единиц. Из рис. 7. видно, что потенциальный код NRZ обладает хорошим спектром с одним недостатком - у него имеется постоянная составляющая. Коды, полученные из потенциального путем логического кодирования, обладают более узким спектром, чем манчестерский, даже при повышенной тактовой частоте (на рисунке спектр кода 4B/5B должен был бы примерно совпадать с кодом B8ZS, но он сдвинут в область более высоких частот, так как его тактовая частота повышена на  $1/4$  по сравнению с другими кодами). Этим объясняется применение потенциальных избыточных и скремблированных кодов в современных технологиях, подобных FDDI, Fast Ethernet, Gigabit Ethernet, ISDN и т. п. вместо манчестерского и биполярного импульсного кодирования.

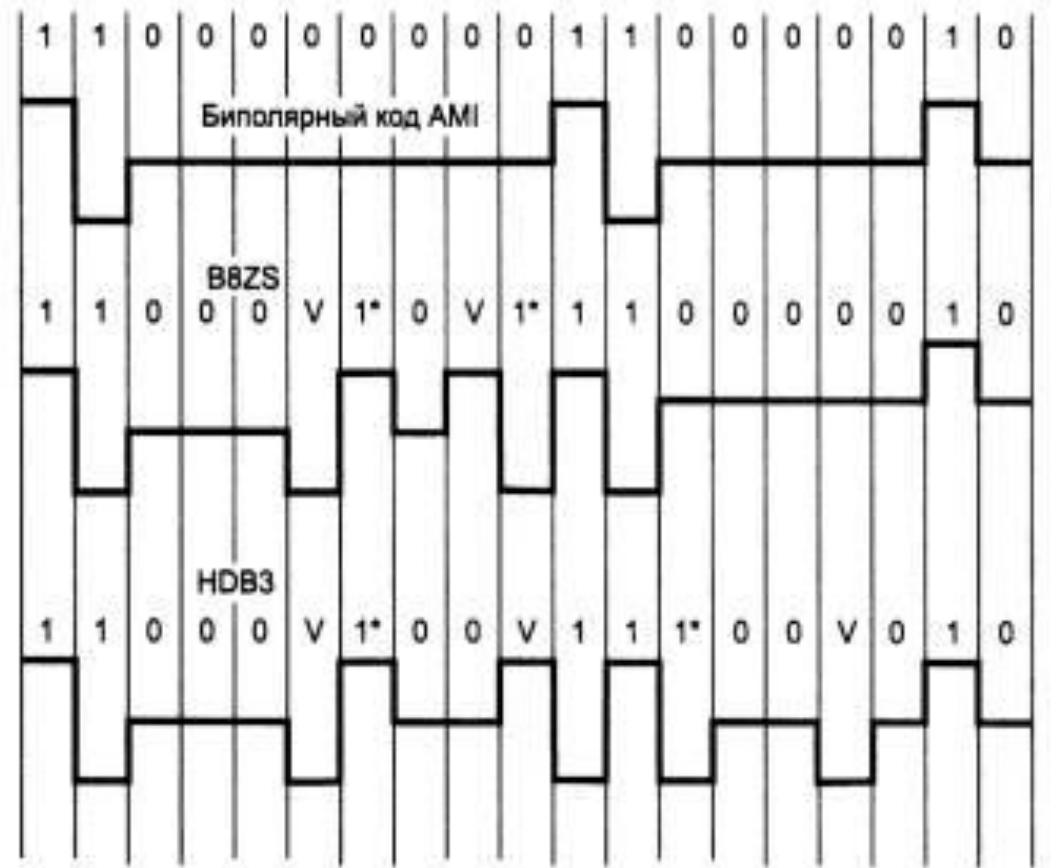
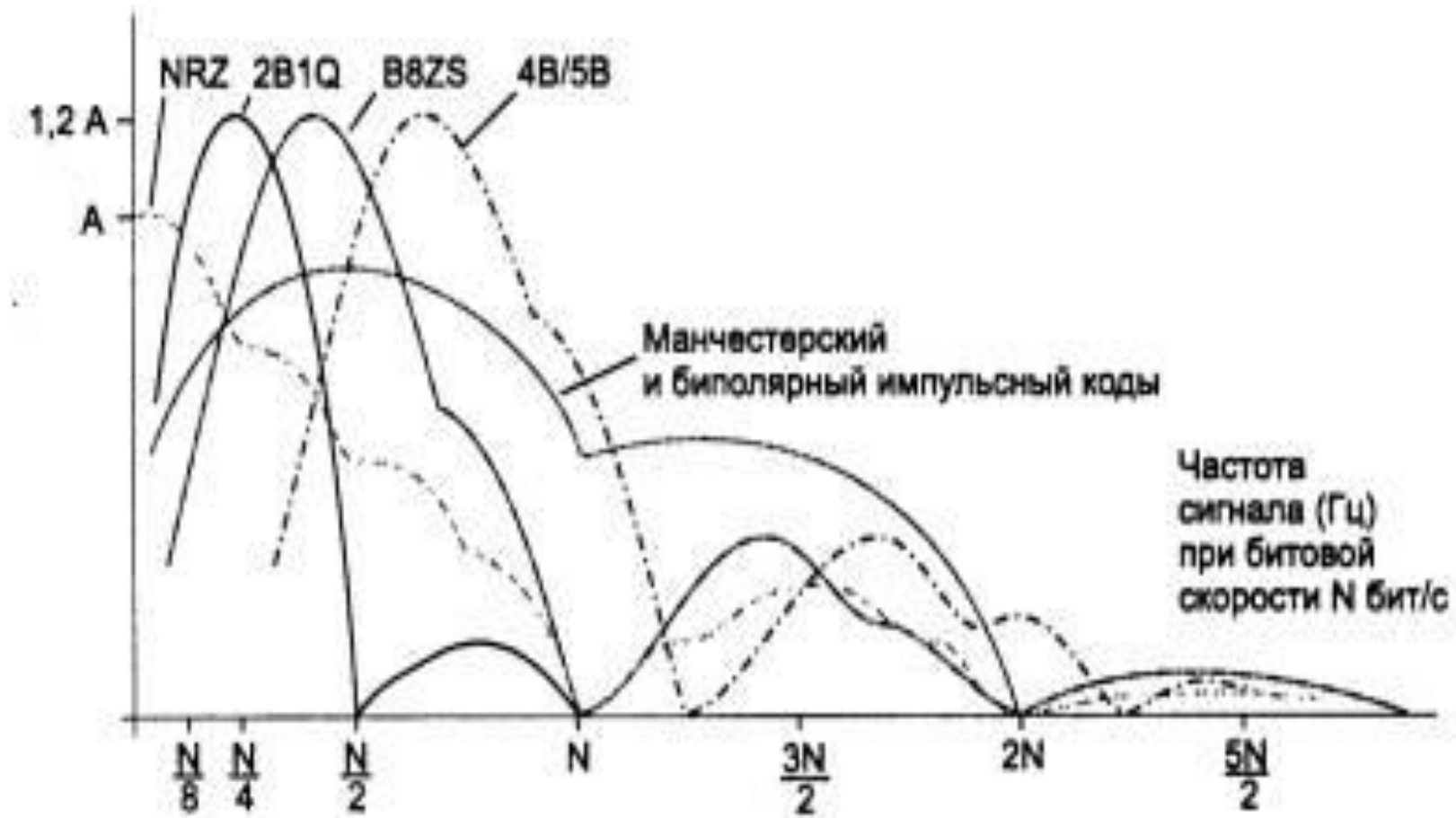

Рис. 7. Спектры потенциальных и импульсных кодов