

УЧРЕЖДЕНИЕ ОБРАЗОВАНИЯ
«ГОМЕЛЬСКИЙ ГОСУДАРСТВЕННЫЙ ТЕХНИЧЕСКИЙ УНИВЕРСИТЕТ
ИМ. П.О. СУХОГО»

КАФЕДРА «ЭКОНОМИКА»

ДИПЛОМНЫЙ ПРОЕКТ

НА ТЕМУ:

**«СОВЕРШЕНСТВОВАНИЕ УПРАВЛЕНИЯ ПЕРСОНАЛОМ
ПРЕДПРИЯТИЯ (НА ПРИМЕРЕ ОАО «РЕЧИЦКИЙ МЕТИЗНЫЙ ЗАВОД»)»**

ВЫПОЛНИЛА СТУДЕНТКА ГР. ОП-51
РУКОВОДИТЕЛЬ ДИПЛОМНОГО ПРОЕКТА

К.С. НОВИЦКАЯ
В.В. КЛЕЙМАН

АКТУАЛЬНОСТЬ ДИПЛОМНОГО ПРОЕКТА

Актуальность темы возрастает с повышением роли персонала в современном производстве товаров и услуг, принципиальными изменениями в содержании труда, вызванные применением новой техники, технологий и методов производственной деятельности. На изменение содержания труда существенно повлиял начавшийся в середине 20 века процесс автоматизации производства. Он отделил работника от предмета труда, поставив между ними сложную систему машин и оборудования. Это освободило человека от большинства механических функций, резко увеличило удельный вес задач по осмыслению сигналов от машин и другой информации.



ОСНОВНЫЕ ЭКОНОМИЧЕСКИЕ ПОКАЗАТЕЛИ ДЕЯТЕЛЬНОСТИ ПРЕДПРИЯТИЯ ОАО «РМЗ» В 2013-2015 ГГ.

| Показатели | Значение по годам | | | Темп роста, % | |
|--|-------------------|----------|---------|---------------|-----------|
| | 2013 | 2014 | 2015 | 2014/2013 | 2015/2014 |
| Объем производства продукции по основной деятельности в отпускных ценах, млн. руб. | 894952 | 891680 | 986287 | 109,42 | 106,49 |
| Затраты на производство продукции, млн. руб. | 860076 | 881517 | 939205 | 102,49 | 106,54 |
| Затраты на 1 рубль произведенной продукции по основной деятельности, руб. | 0,96 | 0,99 | 0,95 | 103,13 | 95,96 |
| Индекс физического объема промышленной продукции | 1,015 | 1,094 | 1,065 | 107,78 | 97,35 |
| Объем экспорта, тыс. долл. | 43885,7 | 38137,4 | 28146,2 | 86,9 | 73,8 |
| Объем импорта, тыс. долл. | 5360,7 | 6253,1 | 11914,9 | 116,6 | 190,5 |
| Внешнеторговое сальдо | 38 525 | 32 177,1 | 16509,4 | 83,52 | 51,31 |
| Материальные затраты на производство продукции, млн. руб. | 877982 | 978118 | 1015878 | 111,41 | 103,86 |
| Материалоемкость произведенной продукции, руб. | 0,98 | 1,1 | 1,03 | 112,24 | 93,63 |
| Добавленная стоимость, млн. руб. | 255448 | 261296 | 301815 | 102,28 | 115,51 |
| Среднесписочная численность работников списочного состава, чел. | 2002 | 1926 | 1868 | 96,20 | 88,84 |
| Среднегодовая выработка работника списочного состава, млн. руб. | 574,61 | 462,97 | 576,44 | 80,57 | 124,51 |

СООТНОШЕНИЯ ПРОИЗВОДИТЕЛЬНОСТИ ТРУДА И ЗАРАБОТНОЙ ПЛАТЫ

| Показатели | 2013 | 2014 | | 2015 | |
|---|-------|----------|----------|----------|----------|
| | | По плану | По факту | По плану | По факту |
| Среднегодовая выработка на одного работающего | 85150 | 87068 | 92422 | 106,2 | 108,5 |
| Среднегодовая заработная плата (с учетом выплат из фонда материального поощрения) | 1216 | 1231 | 1247 | 101,3 | 102,6 |

Рост производительности труда опережал повышение средней заработной платы в отчетном году по сравнению с планом на 4,9% (106,2 — 101,3), а по сравнению с предыдущим годом — на 5,9% (108,5—102,6).



ДВИЖЕНИЕ ПЕРСОНАЛА

| Показатели | 2013 | 2014 | 2015 | Отклонение | |
|---|------|------|------|------------|-----------|
| | | | | 2014/2013 | 2015/2014 |
| Численность работников, принятых на работу, чел. | 244 | 305 | 123 | 61 | -182 |
| Численность уволенных работников, чел. | 350 | 308 | 207 | -42 | -101 |
| Численность уволенных за нарушение дисциплины и прогулы, чел. | 39 | 23 | 19 | -16 | -4 |
| Разница между принятыми и уволенными работниками, чел. | -106 | -3 | -84 | -109 | -87 |
| Списочная численность работников в среднем за период, чел. | 2119 | 2040 | 1994 | -79 | -46 |
| Среднесписочная численность персонала | 2002 | 1926 | 1868 | -76 | -58 |



СОСТАВ И СТРУКТУРА ПЕРСОНАЛА

| Категории работников | Численность, чел. | | | | | Структура рабочей силы, % | | |
|--|-------------------|------|------|---------------|---------------|---------------------------|------|------|
| | 2013 | 2014 | 2015 | Отклонение | | 2013 | 2014 | 2015 |
| | | | | 2014/ 2013 | 2015/ 2014 | | | |
| Персонал, занятый основной деятельностью | 1977 | 1903 | 1847 | -74 | -56 | 98,8 | 98,8 | 98,9 |
| Основные рабочие | 824 | 796 | 778 | -28 | -18 | 41,1 | 41,3 | 41,6 |
| Рабочие вспомогательных производств | 785 | 750 | 727 | -35 | -23 | 39,2 | 38,9 | 38,9 |
| Руководители | 186 | 181 | 173 | -5 | -8 | 9,3 | 9,4 | 9,3 |
| Специалисты | 176 | 170 | 165 | -6 | -5 | 8,8 | 8,8 | 8,8 |
| Служащие | 8 | 6 | 4 | -2 | -2 | 0,4 | 0,3 | 0,2 |
| Персонал, занятый неосновной деятельностью | 25 | 23 | 21 | -2 | -2 | 1,2 | 1,2 | 1,1 |
| Всего | 2002 | 1926 | 1868 | -76 | -58 | 100 | 100 | 100 |



СТИМУЛИРОВАНИЕ ТРУДА СПЕЦИАЛИСТОВ ПО ПРОДАЖАМ

Фонд заработной платы работников при новой системе премирования:

| Категория персонала | Зарботная плата до нововведения | Зарботная плата при новой системе премирования с учетом выполнения плана | | |
|--------------------------------------|---------------------------------|--|--------------------|-------------------|
| | | недопустимый уровень | стабильный уровень | уровень лидерства |
| Специалист начального уровня | 348 | 280 | 772,8 | 1041,6 |
| Специалист среднего уровня | 396 | 310 | 855,6 | 1153,2 |
| Специалист VIP | 444 | 340 | 938,4 | 1183,2 |
| Начальник отдела продаж | 644 | 465 | 1283,4 | 1729,8 |
| Итого фонд заработной платы, тыс. р. | 1832 | 1395 | 3850,2 | 5107,8 |



Кафедра
ЭКОНОМИКА
ГГТУ им. П. О.Сухого



СТИМУЛИРОВАНИЕ ТРУДА СПЕЦИАЛИСТОВ ПО ПРОДАЖАМ

Экономический эффект от внедрения новой системы оплаты труда:

| Показатель | До внедрения | После внедрения | Прирост, % |
|---|--------------|-----------------|------------|
| Выручка от реализации, млн р. | 6105,4 | 6701,73 | 109,86 |
| Производительность труда одного работающего, млн р. | 124,6 | 136,77 | 109,8 |
| Прибыль от реализации, млн р. | 450,3 | 480,6 | 106,7 |



СОЗДАНИЕ УЧЕБНОГО ЦЕНТРА

Заработная плата работников учебного центра в ОАО РМЗ

| Должность | Заработная плата за месяц, руб. | Заработная плата за год, руб. |
|-------------------------------------|---------------------------------|-------------------------------|
| Руководитель УЦ | 510 | 6 120 |
| Мастера ПО (3 чел.) | $430*3=1290$ | 15 480 |
| Менеджер отдела стажировки | (350) | (4 200) |
| Менеджер отдела переподготовки и ПК | (350) | (4 200) |
| Менеджер отдела оценки персонала | (350) | (4 200) |
| Итого: | 1 800 | 21 600 |



СОЗДАНИЕ УЧЕБНОГО ЦЕНТРА



Затраты на обустройство учебного центра:

| Показатели | Количество единиц | Наименование изделия | Затраты, руб. |
|---------------------|-------------------|--------------------------------------|-------------------|
| Компьютерный стол | 8 | Стол компьютерный с ящиком 126x54x79 | $90 * 8 = 768$ |
| Компьютер | 13 | АМД-18533 | $500 * 13 = 6500$ |
| Письменный стол | 5 | Стол офисный 120x70x75 см | $63 * 5 = 315$ |
| Шкаф для документов | 4 | Шкаф офисный ЛО-143 | $100 * 4 = 400$ |
| Стул | 13 | <u>ISO (Изо)</u> | $28 * 13 = 364$ |
| Видеопроектор | 1 | Acer C120 | 550 |
| Принтер | 3 | Canon i-SENSYS LBP6030B | $150 * 3 = 450$ |
| Итого | – | | 9 347 |

Итого затраты на оборудование учебного центра и зарплату рабочим за месяц составят 11 337 рублей. Средняя стоимость повышения квалификации одного сотрудника составляет 300 рублей. Итого окупаемость проекта наступит на 38-ом сотруднике предприятия. Экономическим эффектом данного проекта является разница между содержанием учебного центра и обучением на стороне. Экономический эффект за год составляет: $164700 - 30\,947 = 133\,753$ денонмированных рубля.

ВНЕДРЕНИЕ СИСТЕМЫ УПРАВЛЕНИЯ ВЗАИМООТНОШЕНИЙ С КЛИЕНТАМИ «1С:CRM»

Расчет стоимости проекта внедрения CRM-системы 1С:CRM:

| № | Программы, услуги, работы | Кол-во | Цена, руб. | Сумма, руб. |
|--------|--|--------|------------|-------------|
| 1 | 1С:CRM КОРП | 1 | 590 | 590 |
| 2 | Многопользовательская лицензия на 20 рабочих мест | 1 | 850 | 850 |
| 3 | Тестирование и отладка, настройка системы | 1 | 700 | 700 |
| 4 | Интеграция с существующими данными (1С, Excel и пр.) | 1 | 450 | 450 |
| 5 | Обучение и поддержка | 1 | 1000 | 1000 |
| ИТОГО: | | | | 3 590 |



ВНЕДРЕНИЕ СИСТЕМЫ УПРАВЛЕНИЯ ВЗАИМООТНОШЕНИЙ С КЛИЕНТАМИ «1С:CRM»

Экономический эффект от мероприятия будет составлять:

- увеличение объема продаж на 2 814,62 тыс. руб. (прибыль 226,17 тыс. руб.);
- снижение производственных и операционных затрат на 1 354,7 тыс. р.;
- уменьшение складских запасов на 1523,4 тыс. руб. (экономия 20% = 304,6 тыс. руб.);
- снижение операционных и управленческих затрат на 947 тыс. руб.;
- экономия оборотных средств от 572,43 тыс. руб. (экономия 20% = 114,49 тыс. руб.);
- снижение коммерческих затрат на 753,7 тыс. руб.;
- уменьшение дебиторской задолженности на 3543,3 тыс. руб. (экономия 20% = 708,6%).

Всего: $226,17 + 1354,7 + 304,6 + 947 + 114,49 + 753,7 + 708,6 = 4\,409,26$ тыс. руб.

Экономический эффект: $4409,26 - 3590 = 819,26$ тыс. руб.

Таким образом, можно сделать вывод о том, что внедрение CRM-системы на предприятие ОАО «РМЗ» окупится, при текущих финансовых показателях.

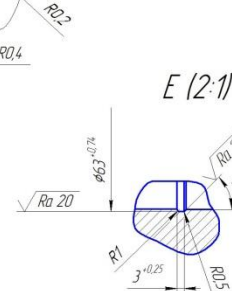
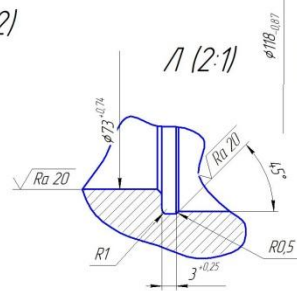
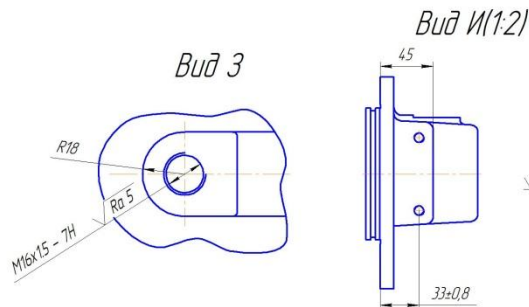
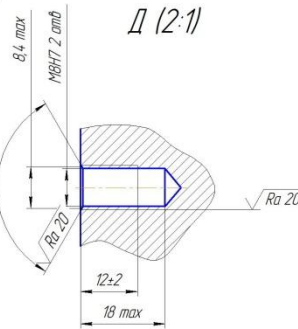
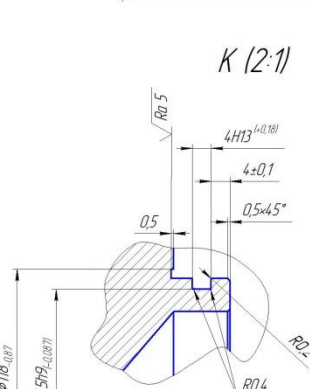
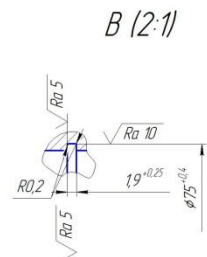
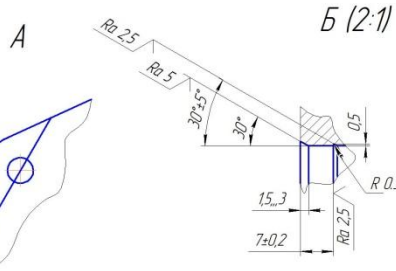
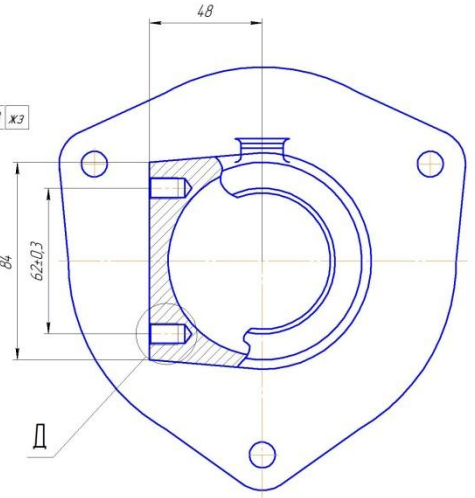
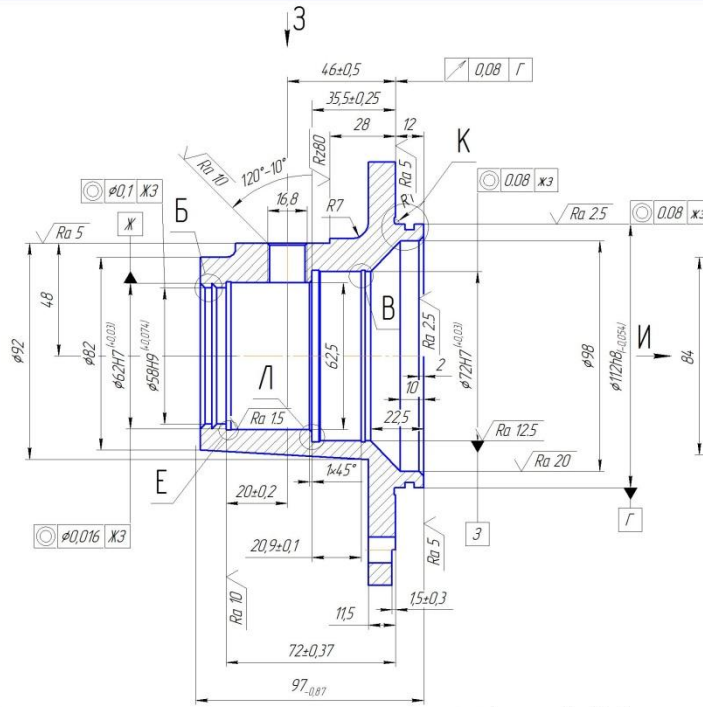
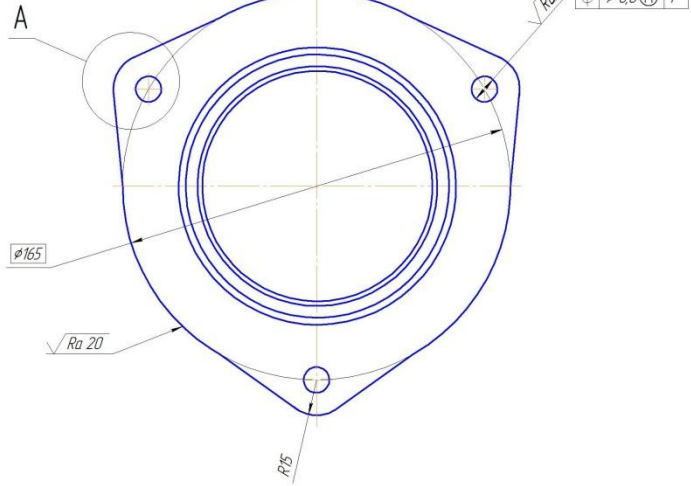

1. Технические требования на отливку по ОСТ 234.258-8
2. Точность отливки 11т-0-0-11т ГОСТ 26545-85.
3. Неуказанные литейные радиусы 3.5мм.
4. Допуски непостоянства диаметров В и Д в поперечном и продольном сечениях не более 0,015мм.
5. Неуказанные предельные отклонения размеров по ОСТ 234.209-82
6. На каждой механически обработанной поверхности кроме поверхности Г, допускается одиночные раковины не выходящие на кромки, размером до 3мм, глубиной до 2мм, в количестве 5шт. или более мелкие в большем количестве при той же суммарной площади.
7. ** Размеры обеспечить инструментом.
8. Исправление дефектов литья по РМ Виском 006-67.
9. Маркировать шрифтом ПО-10 ГОСТ 2930-62.

| | | | | | | |
|-------------------|--|--|--|-------------------|--------|---------|
| PCM-10.014.7.102Д | | | | Лист | Место | Масштаб |
| Стакан | | | | Лист | Листов | 11 |
| СЧ48 ГОСТ 1712-85 | | | | ГТУ им.П.О.Сухого | | |
| Копировать | | | | Формат А1 | | |

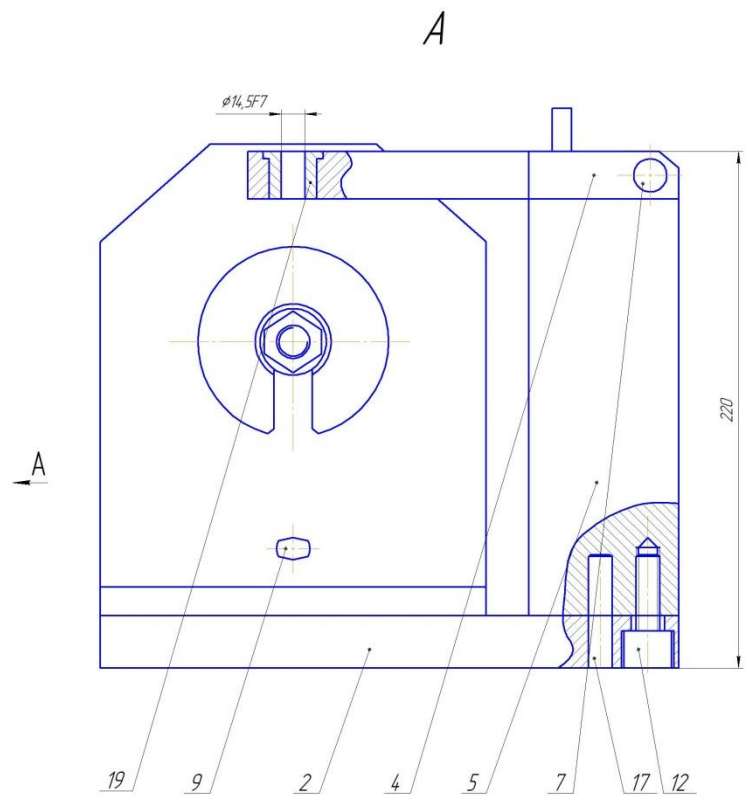
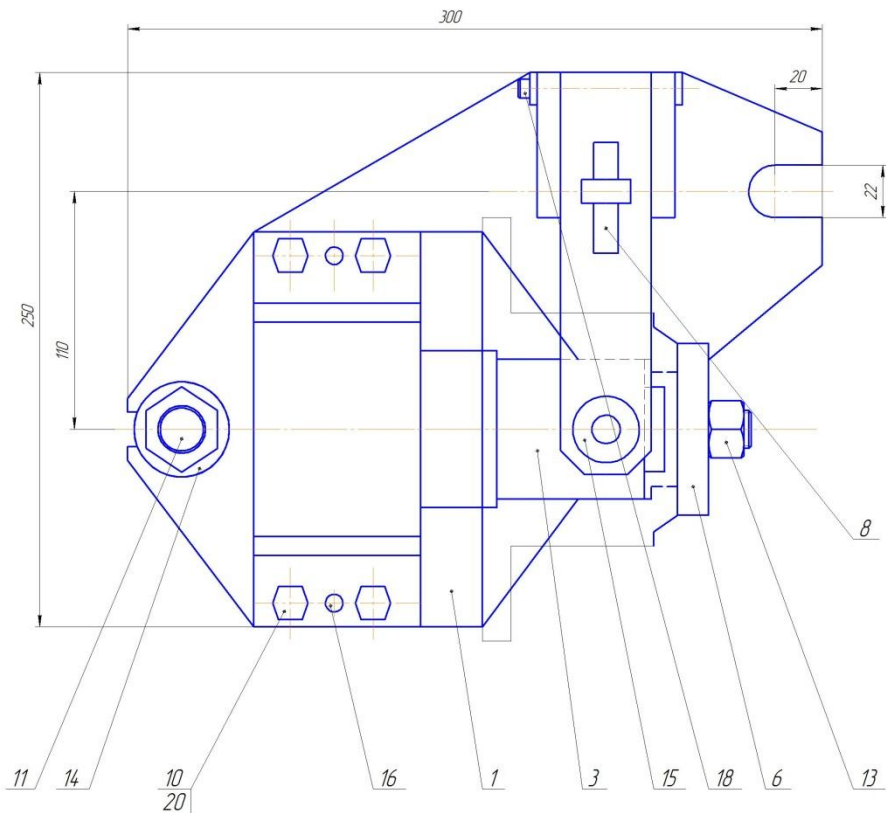

- 1. Размер для справок
- 2. Маркировка 2-133-7313-4795
PCM 10.014.7.102
2Н135
- 3. ГРС-II СТП ГЭСК4.9-009-2000
- 4. Остальные Т.Т.по СТП 105-012-027-77

| | | | | | | |
|---------|----------|-------|------|---------------------|--------|--------|
| | | | | 2-133-7313-4795 СБ | | |
| | | | | Кондуктор | | |
| | | | | Сборочный чертёж | | |
| Лист | № листа | Тема | Дата | Лист | Масса | Исполн |
| | | | | 27 | 11 | |
| Рисовал | Начислен | Гдеж | Дата | Лист | Листов | Т |
| | | | | | 7 | |
| Лектор | Инженер | Элект | | ГГТУ им. П.О.Сухого | | |
| | | | | Формат А1 | | |

Лист № 0001 / Листы в сборе / Форма, вид, №, дата / Лист № 0001 / Листы в сборе / Лист № 0001 / Листы в сборе

012-8532-5035 СБ

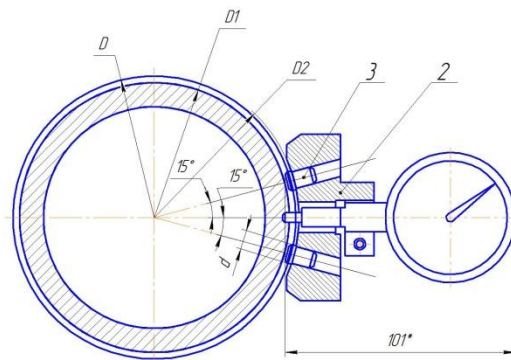
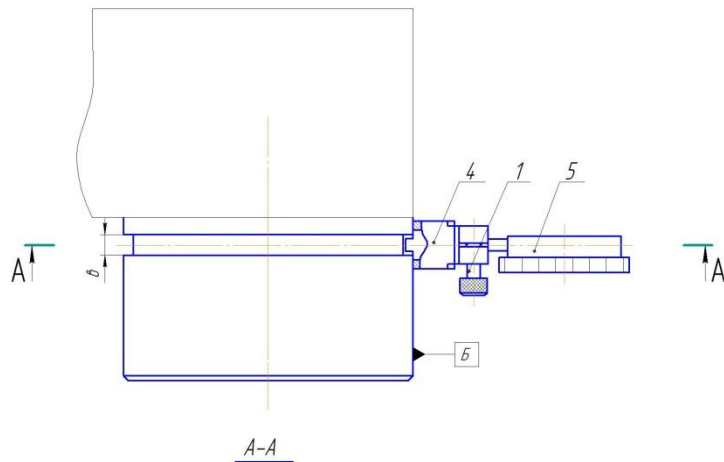

| Обозначение | Маркировка | D | D1 | D2 | b | d | масса кг |
|---------------|------------------------------|-------|-------|-----|--------|-----|-------------|
| 012-8532-5035 | 012-8532-5035 ПЖК 0202209 | 120h8 | 114.4 | 120 | 4.7h13 | 4.6 | 0.21 |
| -01 | 012-8532-5035 ПЖК 0202657 | 100h9 | 95.3 | 100 | 4h13 | 3.9 | 0.22 |
| -02 | 012-8532-5035 ПЖК 0202015 | 80h10 | 10.8 | 80 | 7h12 | 6.9 | 0.23 |

- * Размеры для справок.
- Допуск смещения осей деталей поз.2 и поз.3 относительно общей оси 0,05мм
- Маркировка см. табл.

| | | | | 012-8532-5035 СБ | | |
|--|---------|----------|------|---------------------|--------|---------|
| Исполн. | Провер. | Утвержд. | Дата | Лист | Масса | Масштаб |
| | | | | | | 1:1 |
| Приспособление для контроля вращающейся канавки | | | | Лист | Листов | 1 |
| Исполн. _____ | | | | ГГТУ им. П.О.Сухого | | |
| Провер. _____ | | | | Формат А2 | | |
| Утвержд. _____ | | | | Копировал | | |



Кафедра
ЭКОНОМИКА
ГГТУ им. П. О.Сухого

Лист 1 из 1

СHEET 1

Лист 1 из 1

Лист 1 из 1



График загрузки оборудования



График использования оборудования по мощности

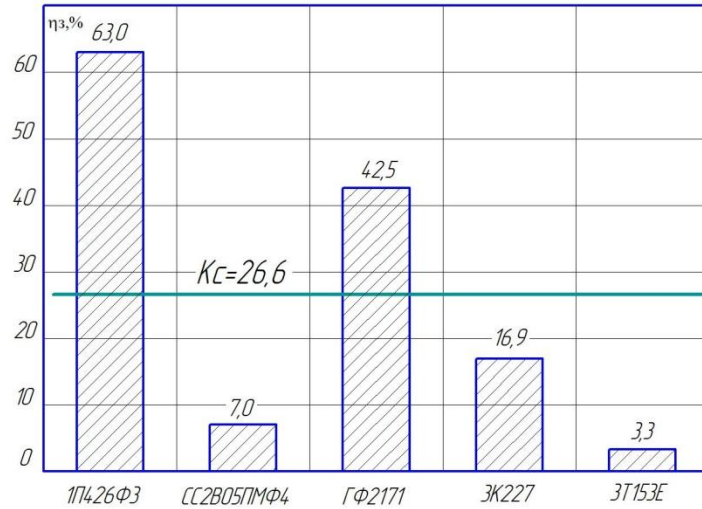

График использования оборудования по основному времени

| | | | | | |
|------------------|------------|------|--------|----------------------|---------|
| Изм./Лист | № докум. | Лист | Листов | Лит | Масштаб |
| Разработ | Нобильская | | | | 1:1 |
| Проб | Лемиденко | | | | |
| Т.контр. | | | | | |
| И.контр. | | | | | |
| Этап | | | | | |
| Графики загрузки | | | | Лист | Листов |
| | | | | 1 | 1 |
| | | | | ГТТУ им. П.О. Сухого | |
| | | | | Формат А2 | |

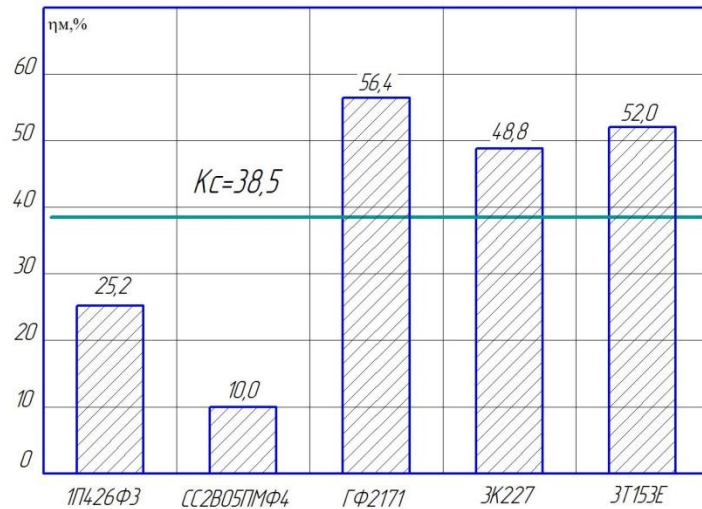
Имя, № листа / Лист и общее / Дата / Изм. / № докум. / Лист / Листов / Лит / Масштаб / Разработ / Нобильская / Проб / Лемиденко / Т.контр. / И.контр. / Этап

СПАСИБО ЗА ВНИМАНИЕ

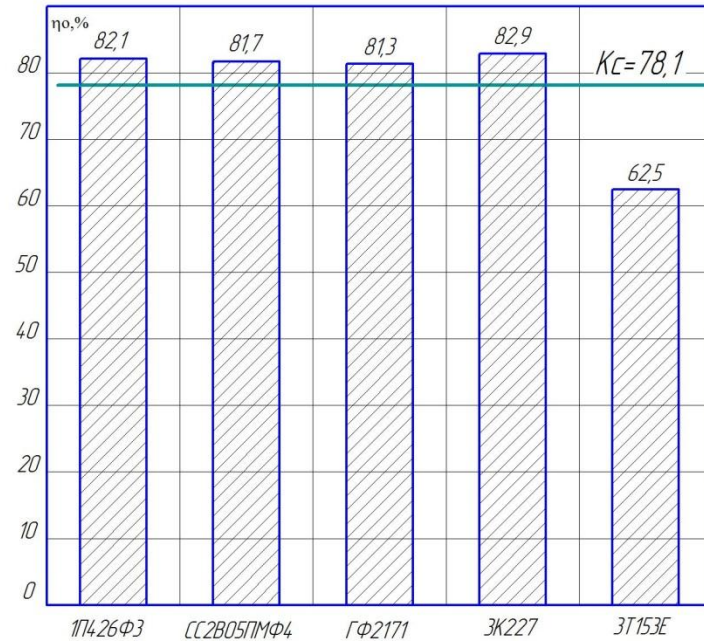