

ЗАВИДОВО

+7 (495) 739-73-73



КОММЕРЧЕСКИЕ ПОМЕЩЕНИЯ В ЖК «ЗАВИДОВО»



О проекте

«Завидово» - проект комплексного развития территории, превышающей 1 500 га. Основной концепции проекта является создание комфортной среды для жизни и отдыха, сравнимый с европейскими курортами.

Он расположен на берегу Иваньковского водохранилища, часто называемого Московским морем, в 97 км от российской столицы по одному из самых перспективных направлений - трассе Москва - Санкт-Петербург (М10, М11).



Генплан проекта



Инфраструктура проекта



Гольф-клуб
и школа гольфа



Рестораны и кафе



Поликлиника и аптека



Яхт-клуб и детская
парусная школа



Прогулочная зона,
природный парк
«Ямской лес»



Школа и детский сад



Спортивный комплекс
«Акватория лета»



Пляж и набережная



Супермаркет
и магазины



Отель Radisson Resort
Zavidovo 5*



Апартаменты
Radisson Завидово



Аэродром и хелипорт

Инфраструктура готова и
работает!

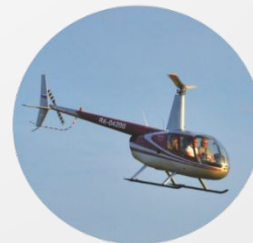
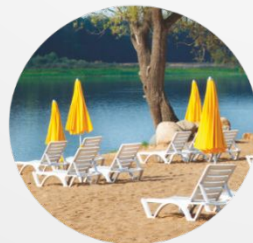

ЖК «Завидово»

Жилой комплекс комфорт-класса располагается в шаговой доступности от важнейших объектов социальной инфраструктуры: школы, амбулатории, МФЦ, здания администрации, досугового центра, супермаркета и пляжа. На территории комплекса построен современный детский сад, а во дворе – большое количество детских и спортивных площадок, зон отдыха, гостевая парковка.

Численность населения сельского поселения «Завидово» составляет 4460 человек. Кроме того, в радиусе 5 км находятся 2 населенных пункта – пгт Новозавидовский (7200 чел.) и д. Старое Мелково (1200 чел.), что составляет в общей сложности 12 860 чел.

В рамках строительства комплекса планируется возведение более 17 домов комфорт-класса из них 8 домов уже сдано, 5 заселено.

Предусмотрено подключение к телефонным и телевизионным сетям, высокоскоростной Интернет. Имеется собственная котельная и система резервного водоснабжения.



I очередь ЖК «Завидово»
Дома сданы!
Идет заселение!



II очередь ЖК «Завидово».
Дома №1-3 сданы, идет заселение!
Строятся дома №4,5,6

Преимущества коммерческих помещений

С целью развития инфраструктуры проекта, мы предлагаем выгодные условия для развития Вашего бизнеса под востребованные нашими жильцами форматы такие как: магазины, кафе, отделения банков, аптеки, салоны красоты, студии развития детского творчества, тренажерные залы, прачечные, ателье, бытовые услуги.

Мы предлагаем коммерческие помещения только в сданных домах, что позволит Вам в кратчайшие сроки окупить инвестиции в бизнес. Коммерческие помещения предлагаются в аренду с возможностью приобретения в собственность.

ЖК «Завидово» - выгодная инвестиция для Вашего бизнеса!



План расположения коммерческих помещений

Коммерческие помещения расположены в цокольных этажах уже сданных жилых домов по адресам: ул. Солнечная, д.9А, ул. Солнечная, д.83, 85, 87



План расположения коммерческих помещений

Предлагаемые на рассмотрение коммерческие помещения расположены по адресам: ул. Солнечная, д.9А и ул. Солнечная, 85



Коммерческое помещение №1

Адрес: ул. Солнечная, 87

Площадь: 105 м²

Вход: **отдельный**

Этаж: цокольный (-1)

Отделка: нет

Коммуникации: водопровод и

водоотведение, отопление,

электричество, вентиляция

Реклама:

Возможность размещения
рекламной вывески с видом на
улицу!

Льготные условия для развития бизнеса:

Аренда на срок проведения
отделочных работ (до 3 мес.):
145* руб./м² в месяц

Льготная аренда на
первые 2 года: **300* руб./м²
в месяц**

Продажа: 65 000 руб./м²

*Коммунальные платежи в арендную ставку не включены

Назначение:

- Пиццерия/кулинария
- Магазин
- Стоматология
- Кафе
- Салон красоты

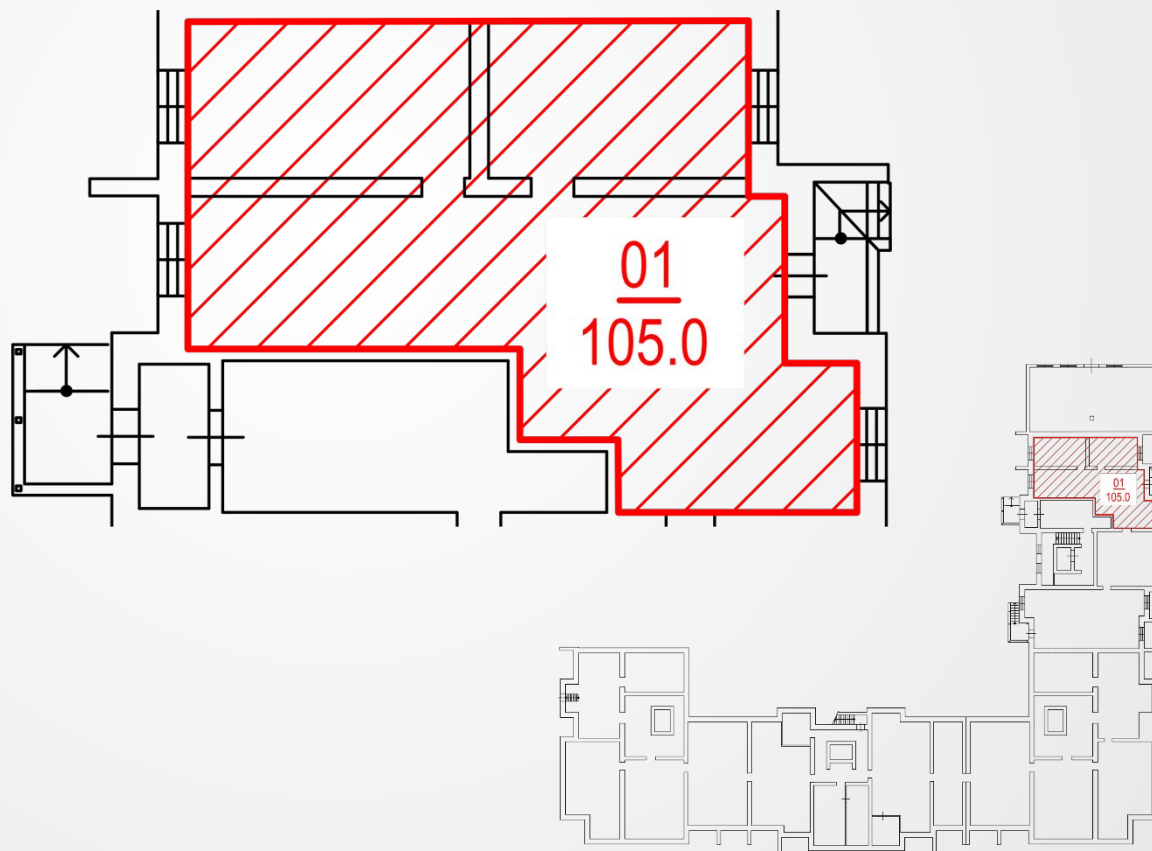

Коммерческое помещение №2

Адрес: ул. Солнечная, 87

Площадь: 134,5 м²

Вход: **отдельный**

Этаж: цокольный (-1)

Отделка: нет

Коммуникации: водопровод и

водоотведение, отопление,
электричество, вентиляция

Реклама:

Возможность размещения
рекламной вывески с видом на
улицу!

Льготные условия для развития бизнеса:

Аренда на срок проведения
отделочных работ (до 3 мес.):
145* руб./м² в месяц

Льготная аренда на
первые 2 года: **300* руб./м²
в месяц**

Продажа: 65 000 руб./м²

*Коммунальные платежи в арендную ставку не включены

Назначение:

- Тренажерный зал
- Детский центр
- Аптека
- Кафе
- Салон красоты

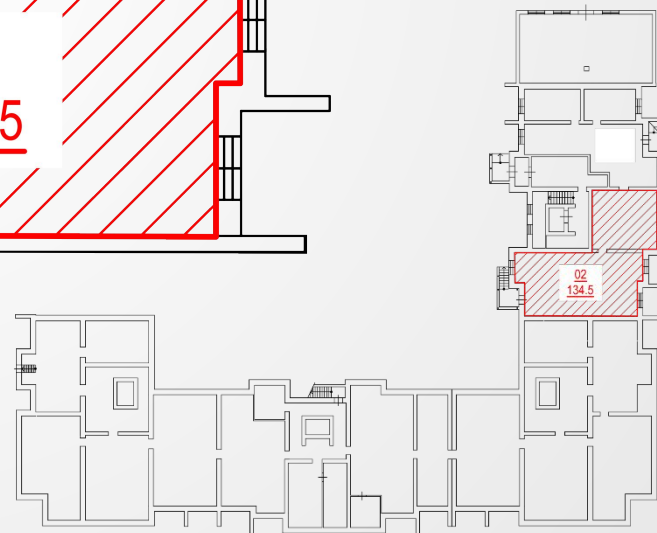
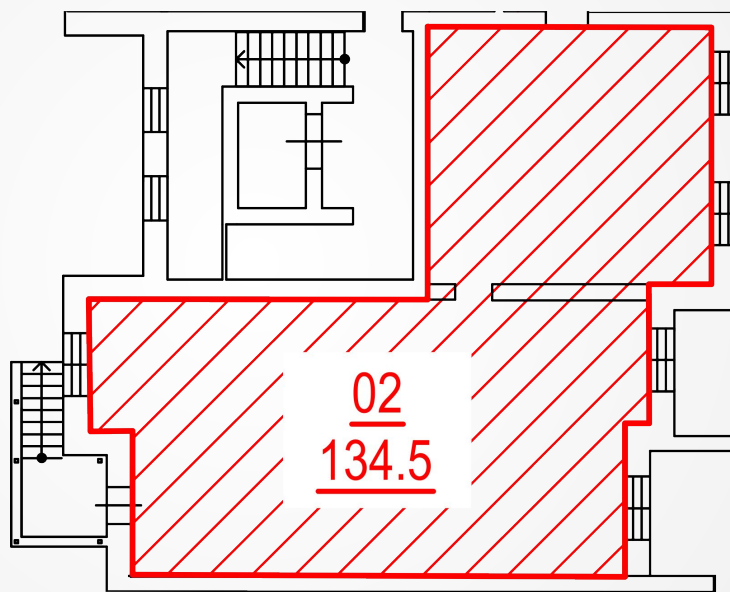

ул. Полевая

Коммерческое помещение №1

Адрес: ул. Солнечная, 85

Площадь: 233,8 м²

Вход: отдельный

Этаж: цокольный (-1)

Отделка: нет

Коммуникации: водопровод и
водоотведение, отопление,
электричество, вентиляция

Льготные условия для развития бизнеса:

Аренда на срок проведения
отделочных работ (до 3 мес.):
145* руб./м² в месяц

Льготная аренда на
первые 2 года: **300* руб./м²
в месяц**

Продажа: 65 000 руб./м²

*Коммунальные платежи в арендную ставку не включены

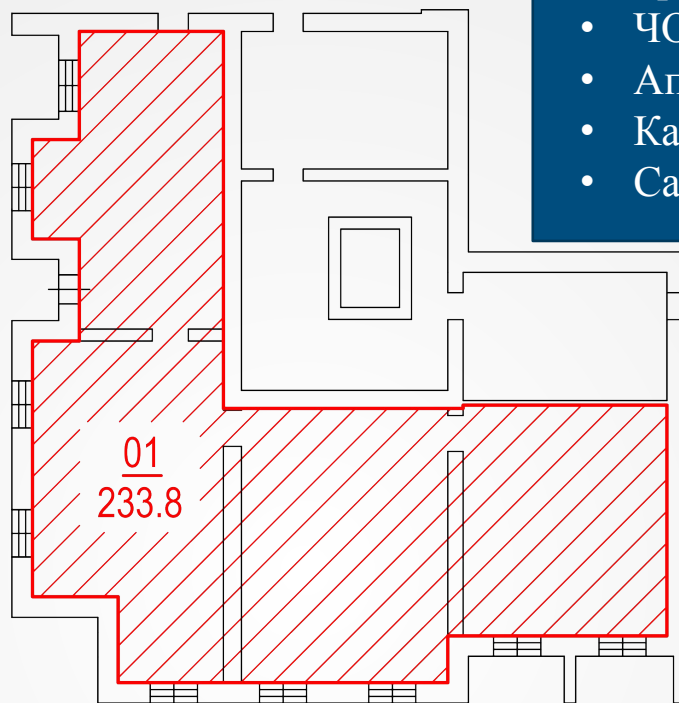

Назначение:

- Тренажерный зал
- ЧОП
- Аптека
- Кафе
- Салон красоты

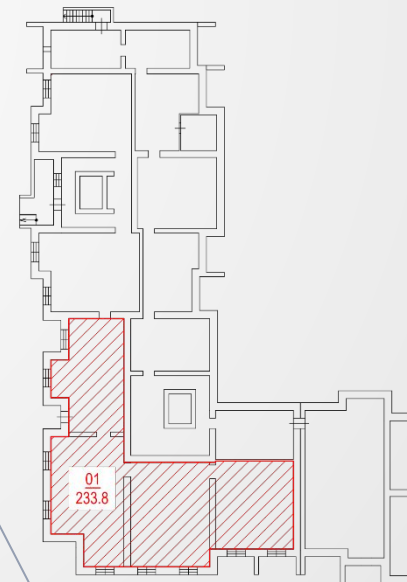

Коммерческое помещение №2

Адрес: ул. Солнечная, 85

Площадь: 55,7 м²

Вход: отдельный

Этаж: цокольный (-1)

Отделка: нет

Коммуникации: водопровод и
водоотведение, отопление,
электричество, вентиляция

Льготные условия для развития бизнеса:

Аренда на срок проведения
отделочных работ (до 3 мес.):
165* руб./м² в месяц

Льготная аренда на
первые 2 года: **300* руб./м²
в месяц**

Продажа: 65 000 руб./м²

*Коммунальные платежи в арендную ставку не включены

Назначение:

- Аптека
- Кафе
- Солярий
- Кулинария
- Пункт выдачи заказов
Интернет-магазина

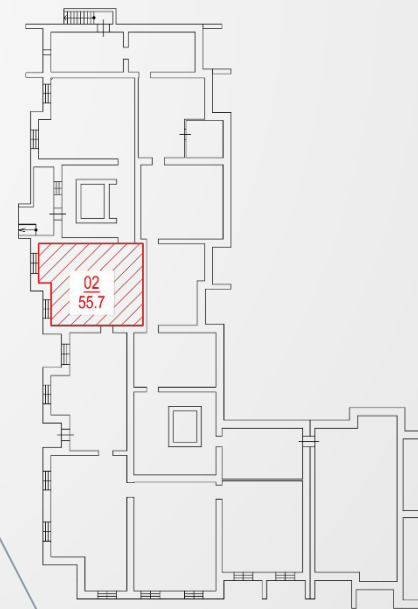
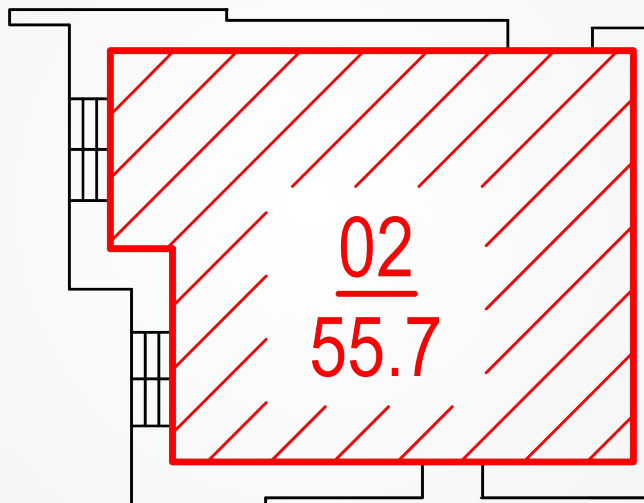

Коммерческое помещение №3

Адрес: ул. Солнечная, 85

Площадь: 51,0 м²

Вход: отдельный

Этаж: цокольный (-1)

Отделка: нет

Коммуникации: водопровод и
водоотведение, отопление,
электричество, вентиляция

Льготные условия для развития бизнеса:

Аренда на срок проведения
отделочных работ (до 3 мес.):
165* руб./м² в месяц

Льготная аренда на
первые 2 года: **300* руб./м²
в месяц**

Продажа: 65 000 руб./м²

*Коммунальные платежи в арендную ставку не включены

Назначение:

- Аптека
- Парикмахерская
- Кулинария
- Пункт выдачи заказов
Интернет-магазина

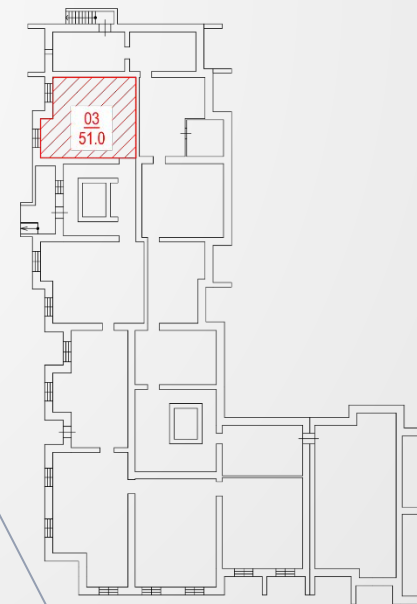
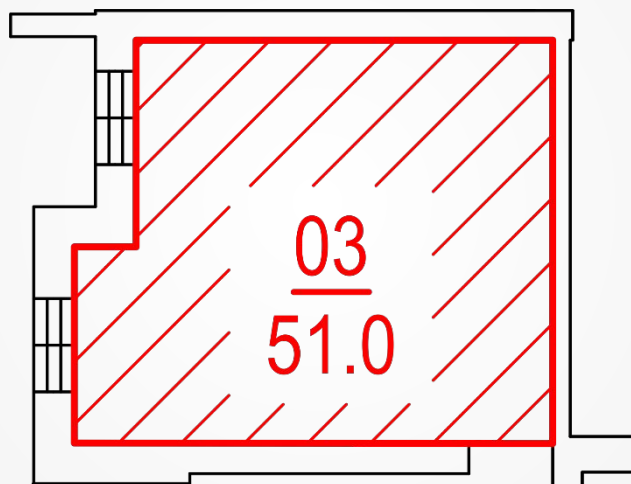

Коммерческое помещение №4

Адрес: ул. Солнечная, 85

Площадь: 54,7 м²

Вход: общий, с возможностью устройства отдельного входа

Этаж: цокольный (-1)

Отделка: нет

Коммуникации: водопровод и водоотведение, отопление, электричество, вентиляция

Возможно объединение с КП№5

Льготные условия для развития бизнеса:

Аренда на срок проведения отделочных работ (до 3 мес.):

165* руб./м² в месяц

Льготная аренда на первые 2 года: **300* руб./м²**

в месяц

Продажа: от 65 000 руб./м²

*Коммунальные платежи в арендную ставку не включены

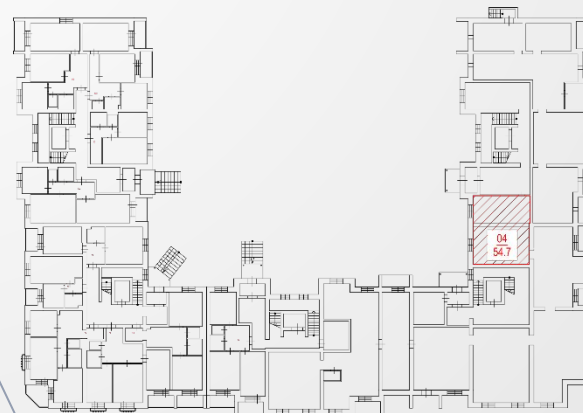
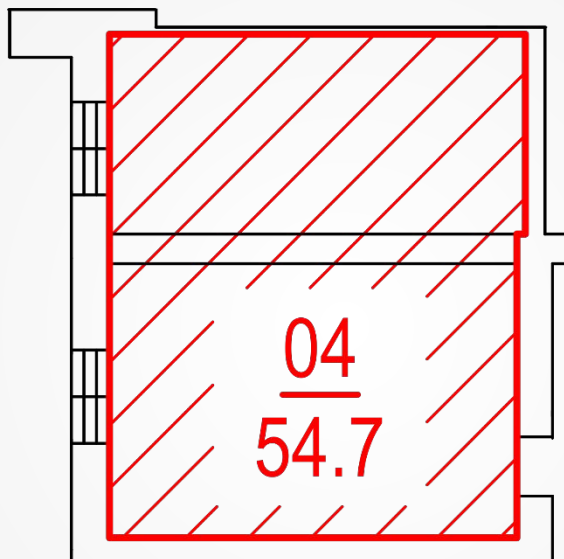

Назначение:

- Пункт приема прачечной
- Бытовые услуги (ремонт обуви, фотоуслуги, дубликаты ключей, мини-ателье)

Коммерческое помещение №5

Адрес: ул. Солнечная, 85

Площадь: 403,4 м²

Вход: отдельный

Этаж: цокольный (-1)

Отделка: нет

Коммуникации: водопровод и

водоотведение, отопление,

электричество, вентиляция

**Возможно объединение с
КП №4 для организации 2**

входов

Льготные условия для развития бизнеса:

Аренда на срок проведения
отделочных работ (до 3 мес.):

165* руб./м² в месяц

Льготная аренда на
первые 2 года: **400* руб./м²**

в месяц

Продажа: от 65 000 руб./м²

*Коммунальные платежи в арендную ставку не включены

Назначение:

- Сетевой универсальный магазин

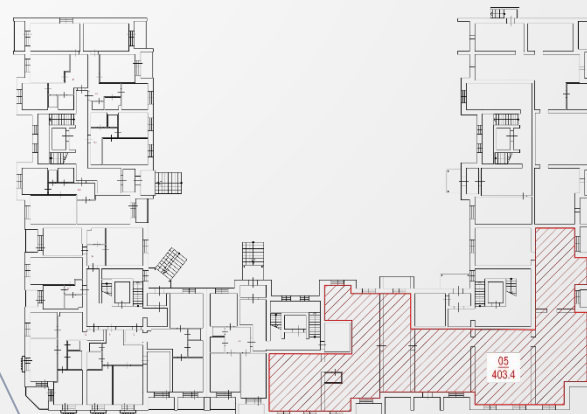
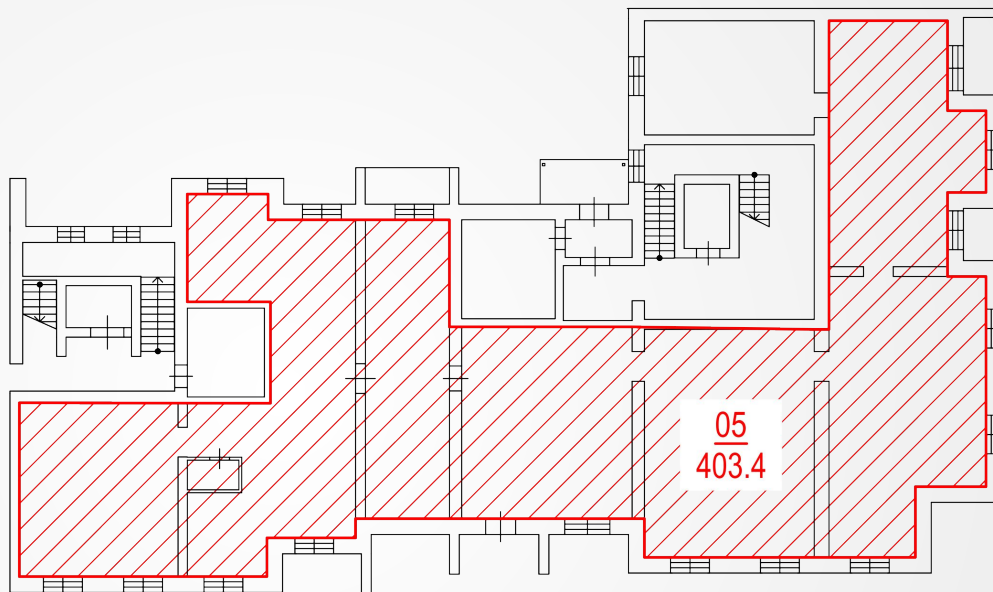

Коммерческое помещение №27

Адрес: ул. Солнечная, 83

Площадь: 128,7 м²

Вход: отдельный

Этаж: цокольный (-1)

Отделка: нет

Коммуникации: водопровод и
водоотведение, отопление,
электричество, вентиляция

Льготные условия для развития бизнеса:

Аренда на срок проведения
отделочных работ (до 3 мес.):

145* руб./м² в месяц

Льготная аренда на
первые 2 года: **300* руб./м²**
в месяц

Продажа: от 65 000 руб./м²

*Коммунальные платежи в арендную ставку не включены

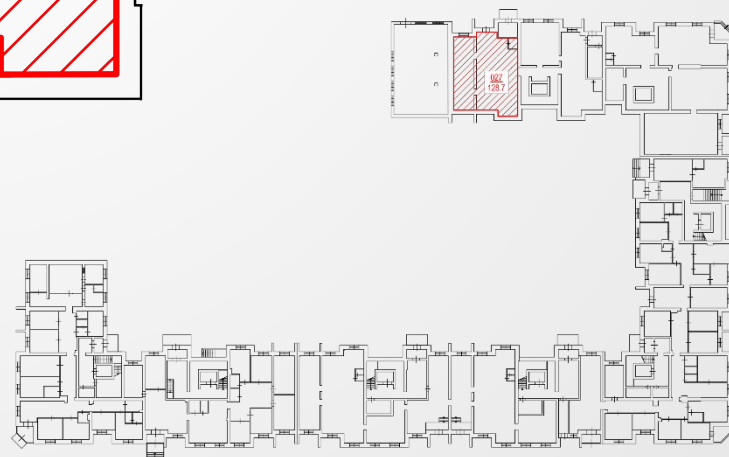
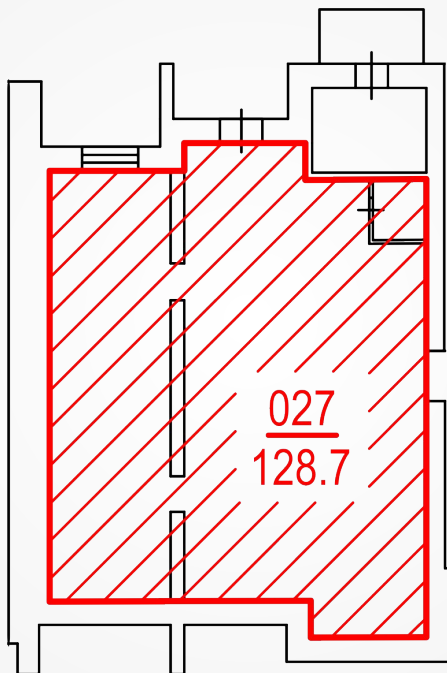

Назначение:

- Детская студия развития
- Стоматология
- Зоомагазин
- Электротовары
- Для рыбалки
- Хозяйственный магазин

Отдел продаж: +7 (495)
739-73-73

www.zavidovo.co
м

Коммерческое помещение №30

Адрес: ул. Солнечная, 83

Площадь: 112,4 м²

Вход: отдельный

Этаж: цокольный (-1)

Отделка: нет

Коммуникации: водопровод и
водоотведение, отопление,
электричество, вентиляция

Льготные условия для развития бизнеса:

Аренда на срок проведения
отделочных работ (до 3 мес.):

145* руб./м² в месяц

Льготная аренда на
первые 2 года: **300* руб./м²
в месяц**

Продажа: от 65 000 руб./м²

*Коммунальные платежи в арендную ставку не включены

Назначение:

- Детская студия развития
- Стоматология
- Зоомагазин
- Электротовары
- Для рыбалки
- Хозяйственный магазин

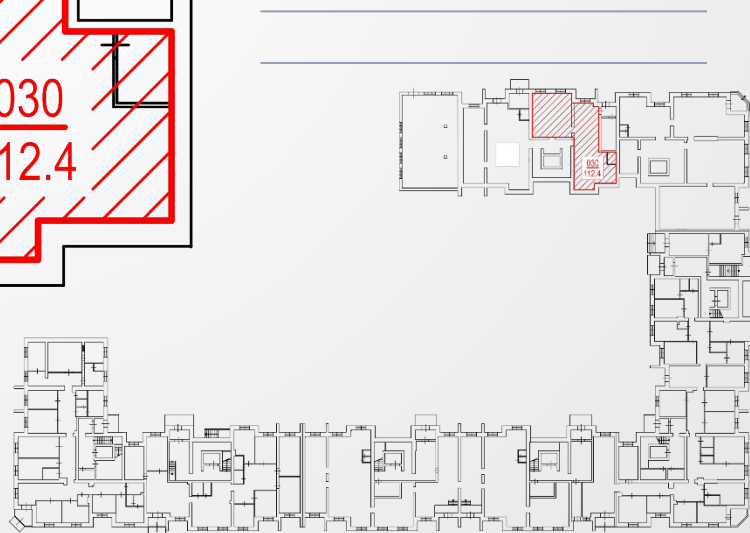
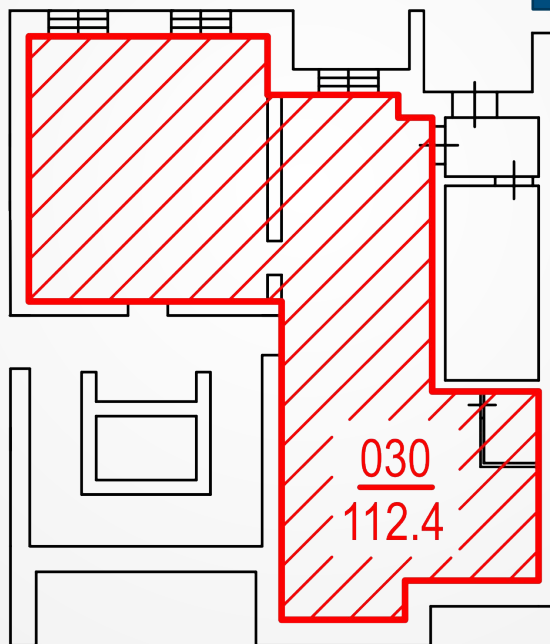

Коммерческое помещение №32

Адрес: ул. Солнечная, 83

Площадь: 234,8 м²

Вход: отдельный

Этаж: цокольный (-1)

Отделка: нет

Коммуникации: водопровод и
водоотведение, отопление,
электричество, вентиляция

Назначение:

- Детская студия развития
- Кафе
- Стоматология
- Зоомагазин
- Электротовары
- Для рыбалки

Льготные условия для развития бизнеса:

Аренда на срок проведения
отделочных работ (до 3 мес.):
145* руб./м² в месяц

Льготная аренда на
первые 2 года: **300* руб./м²
в месяц**

Продажа: от 65 000 руб./м²

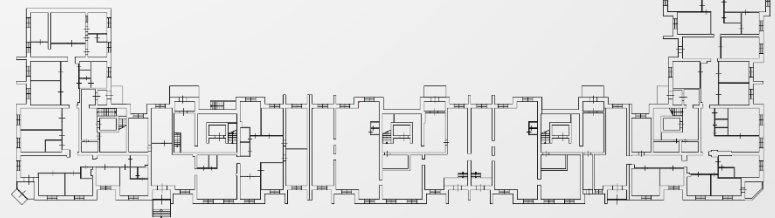
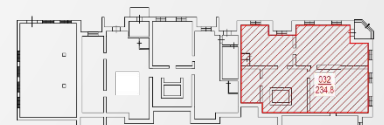
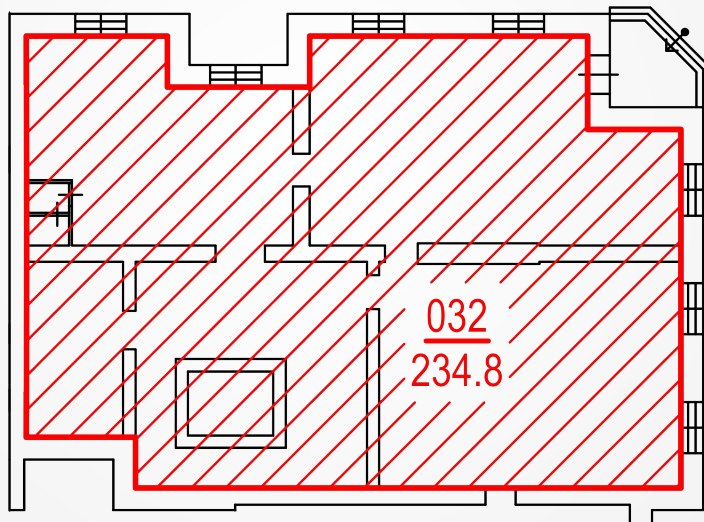

*Коммунальные платежи в арендную ставку не включены

Коммерческое помещение №33

Адрес: ул. Солнечная, 83

Площадь: 82,8 м²

Вход: отдельный

Этаж: цокольный (-1)

Отделка: нет

Коммуникации: водопровод и водоотведение, отопление, электричество, вентиляция

Назначение:

- Детская студия развития
- Стоматология
- Зоомагазин
- Электротовары
- Для рыбалки
- Хозяйственный магазин

Льготные условия для развития бизнеса:

Аренда на срок проведения отделочных работ (до 3 мес.):
145* руб./м² в месяц

Льготная аренда на первые 2 года: **300* руб./м² в месяц**

Продажа: от 65 000 руб./м²

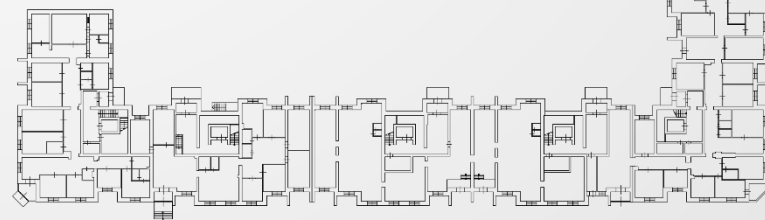
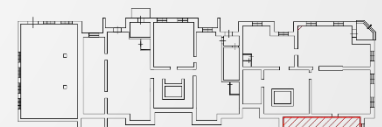
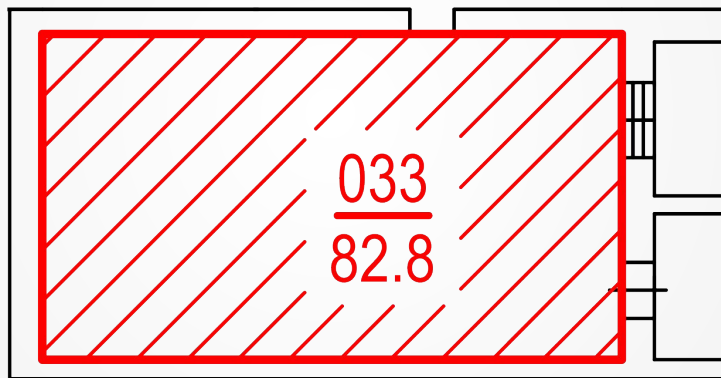

*Коммунальные платежи в арендную ставку не включены

Коммерческое помещение №36

Адрес: ул. Солнечная, 83

Площадь: 46,9 м²

Вход: отдельный, со двора

Этаж: цокольный (-1)

Отделка: нет

Коммуникации: водопровод и
водоотведение, отопление,
электричество, вентиляция

Льготные условия для развития бизнеса:

Аренда на срок проведения
отделочных работ (до 3 мес.):

145* руб./м² в месяц

Льготная аренда на
первые 2 года: 300* руб./м²
в месяц

Продажа: от 65 000 руб./м²

*Коммунальные платежи в арендную ставку не включены

Назначение:

- Ателье
- Стоматология
- Аптека
- Булочная
- Парикмахерская

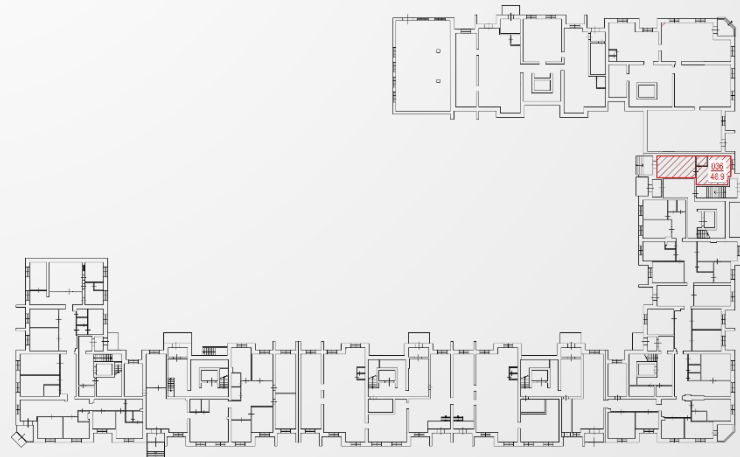
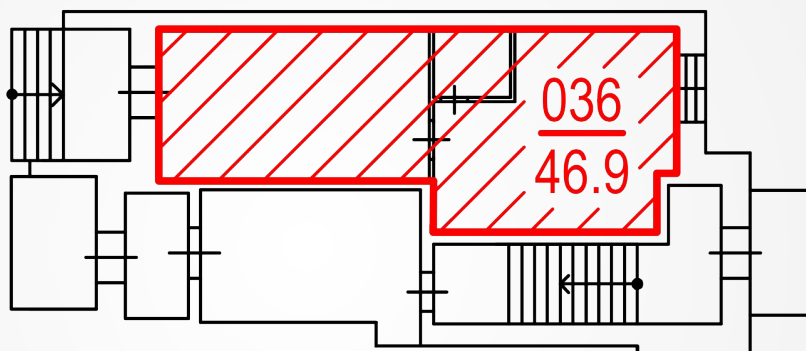

Коммерческое помещение №37

Адрес: ул. Солнечная, 83

Площадь: 127,9 м²

Вход: отдельный

Этаж: цокольный (-1)

Отделка: нет

Коммуникации: водопровод и

водоотведение, отопление,

электричество, вентиляция

Возможность размещения
рекламной вывески с видом на
улицу!

Возможно объединение с КП№038

Льготные условия для развития бизнеса:

Аренда на срок проведения
отделочных работ (до 3 мес.):

145* руб./м² в месяц

Льготная аренда на
первые 2 года: 350* руб./м² в
месяц

Продажа: от 65 000 руб./м²

*Коммунальные платежи в арендную ставку не включены

Назначение:

- Салон красоты
- Магазин
- Ателье
- Прачечная
- Магазин спорттоваров

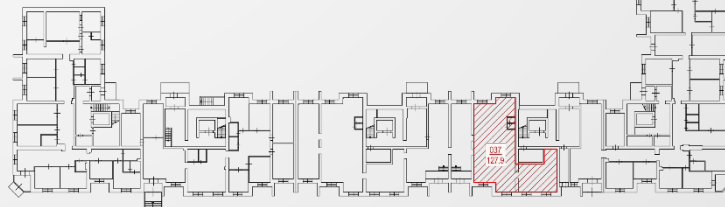
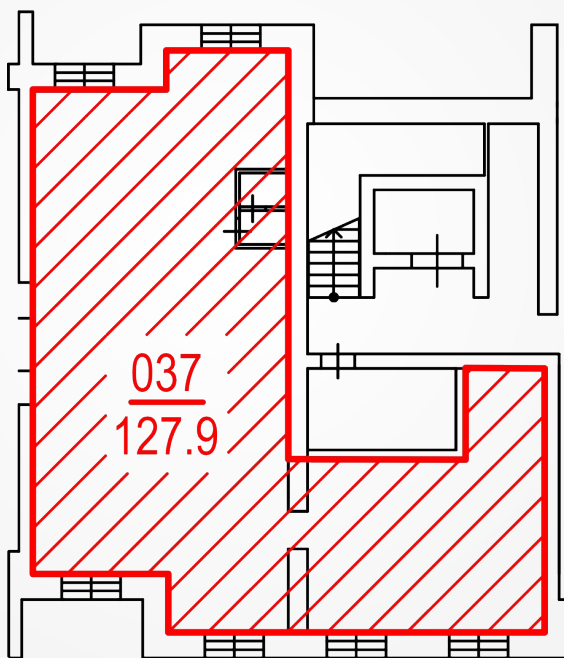

Коммерческое помещение №38

Адрес: ул. Солнечная, 83

Площадь: 16,4 м²

Вход: общий

Этаж: цокольный (-1)

Отделка: нет

Коммуникации: водопровод и

водоотведение, отопление,

электричество, вентиляция

Возможно объединение с КПП № 037

Льготные условия для развития бизнеса:

Аренда на срок проведения
отделочных работ (до 3 мес.):

145* руб./м² в месяц

Льготная аренда на
первые 2 года: **300* руб./м²**

в месяц

Продажа: от 65 000 руб./м²

Назначение:

- Бытовые услуги
- Консьерж-сервис
- Ремонт обуви
- Изготовление ключей
- Фотоуслуги/ксерокс

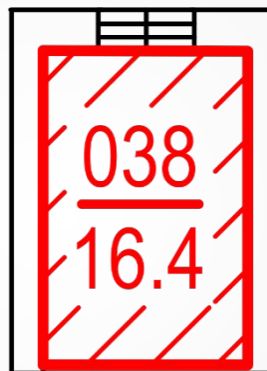

*Коммунальные платежи в арендную ставку не включены

Коммерческое помещение №39

Адрес: ул. Солнечная, 83

Площадь: 16,2 м²

Вход: общий

Этаж: цокольный (-1)

Отделка: нет

Коммуникации: водопровод и

водоотведение, отопление,

электричество, вентиляция

Возможно объединение с КП№040

Льготные условия для развития бизнеса:

Аренда на срок проведения
отделочных работ (до 3 мес.):

145* руб./м² в месяц

Льготная аренда на
первые 2 года: **300* руб./м²**
в месяц

Продажа: от 65 000 руб./м²

*Коммунальные платежи в арендную ставку не включены

Назначение:

- Бытовые услуги
- Консьерж-сервис
- Ремонт обуви
- Изготовление ключей
- Фотоуслуги/ксерокс

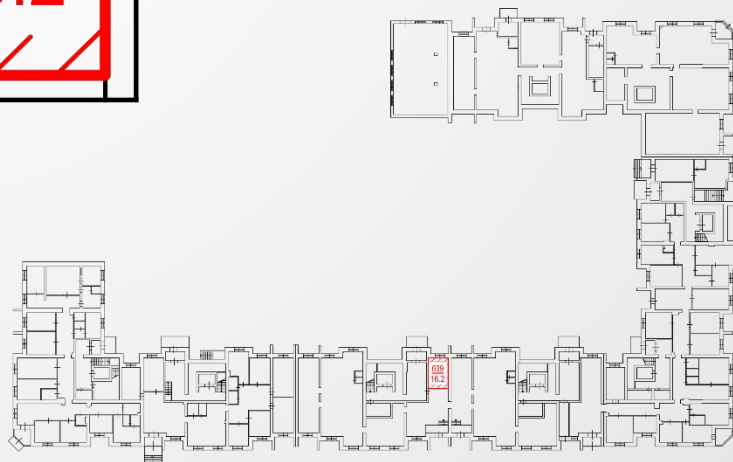
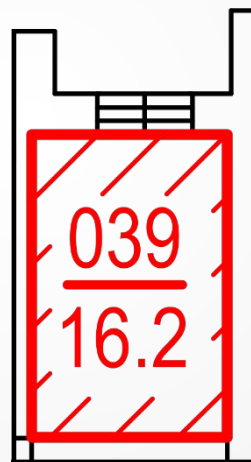

Коммерческое помещение №40

Адрес: ул. Солнечная, 83

Площадь: 168,2 м²

Вход: отдельный

Этаж: цокольный (-1)

Отделка: нет

Коммуникации: водопровод и

водоотведение, отопление,

электричество, вентиляция

Возможно объединение с КПП № 039

Льготные условия для развития бизнеса:

Аренда на срок проведения
отделочных работ (до 3 мес.):

145* руб./м² в месяц

Льготная аренда на
первые 2 года: **350* руб./м²**

в месяц

Продажа: от 65 000 руб./м²

*Коммунальные платежи в арендную ставку не включены

Назначение:

- Мед. Центр
- Магазин
- Тренажерный зал
- Кафе
- Салон красоты
- Детская студия/частный д/сад

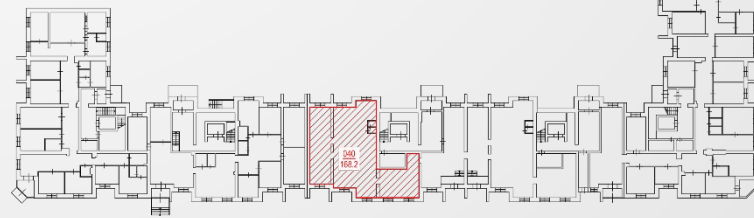
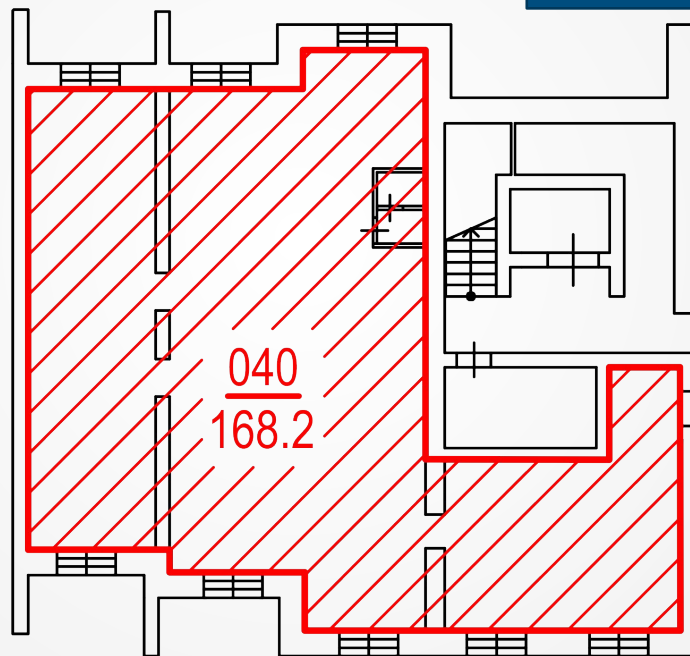

Отдел продаж: +7 (495)
739-73-73

www.zavidovo.co

Коммерческое помещение №1

Адрес: ул. Солнечная, 9А

Площадь: 55,4 м²

Вход: отдельный

Этаж: цокольный (-1)

Отделка: нет

Коммуникации: водопровод и водоотведение, отопление, электричество, вентиляция

Яркая реклама с выходом на улицу.

Льготные условия для развития бизнеса:

Аренда на срок проведения отделочных работ (до 3 мес.):

150*руб./м² в месяц

Льготная аренда на первые 2 года: **350*руб./м² в месяц**

Продажа: от 65 000 руб./м²

*Коммунальные платежи в арендную ставку не включены

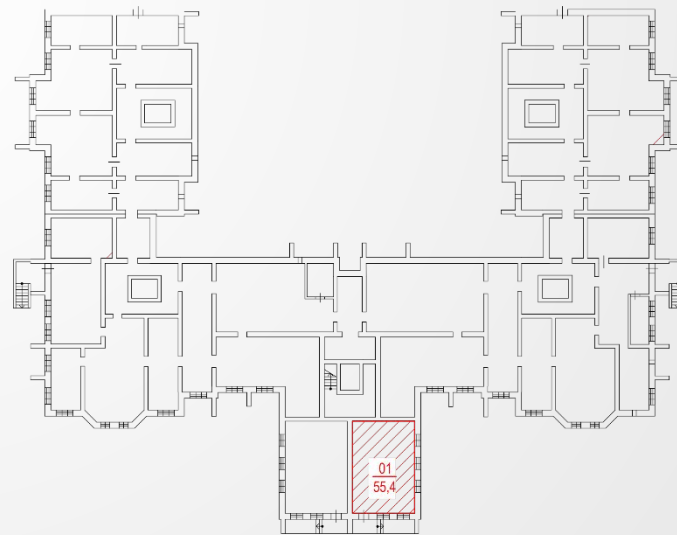
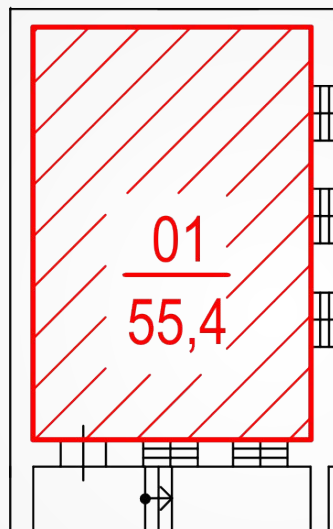

ул. Полевая

Назначение:

- Салон красоты
- Стоматология
- Кафе-булочная
- Мед. лаборатория
- Пункт приема мед. анализов
- Спорт-бар

Коммерческое помещение №2

Адрес: ул. Солнечная, 9А

Площадь: 55,1 м²

Вход: отдельный

Этаж: цокольный (-1)

Отделка: нет

Коммуникации: водопровод и водоотведение, отопление, электричество, вентиляция

Яркая реклама с выходом на улицу.

Льготные условия для развития бизнеса:

Аренда на срок проведения отделочных работ (до 3 мес.):

150*руб./м² в месяц

Льготная аренда на первые 2 года: **350*руб./м² в месяц**

Продажа: от 65 000 руб./м²

*Коммунальные платежи в арендную ставку не включены

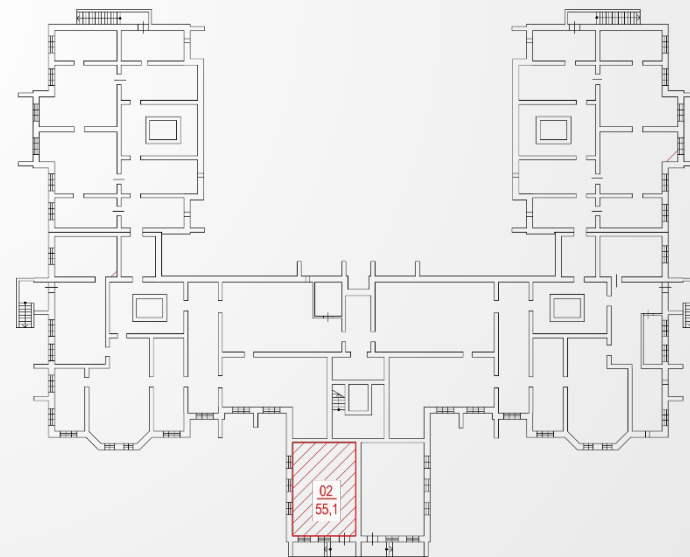
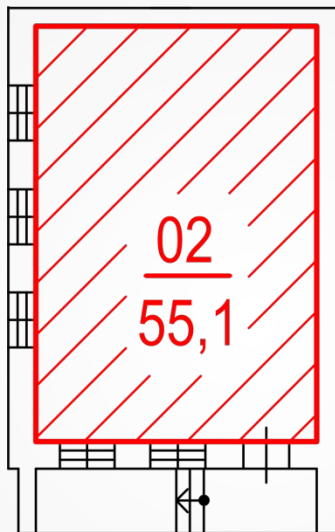

ул. Полевая

Назначение:

- Салон красоты
- Стоматология
- Кафе-булочная
- Мед. лаборатория
- Пункт приема мед. анализов
- Спорт-бар

Отдел продаж: +7 (495)
739-73-73

www.zavidovo.co

Коммерческое помещение №3

Адрес: ул. Солнечная, 9А

Площадь: 58,5 м²

Вход: общий

Этаж: полуподвал (-0,5)

Отделка: нет

Коммуникации: водопровод и водоотведение, отопление, электричество, вентиляция

Льготные условия для развития бизнеса:

Аренда на срок проведения отделочных работ (до 3 мес.):

150*руб./м² в месяц

Льготная аренда на первые 2 года: **200*руб./м² в месяц**

Продажа: от 63 000 руб./м²

*Коммунальные платежи в арендную ставку не включены

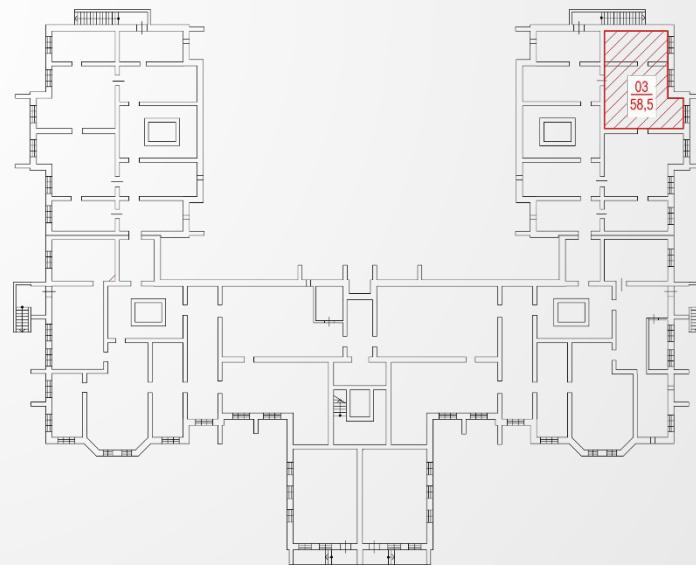
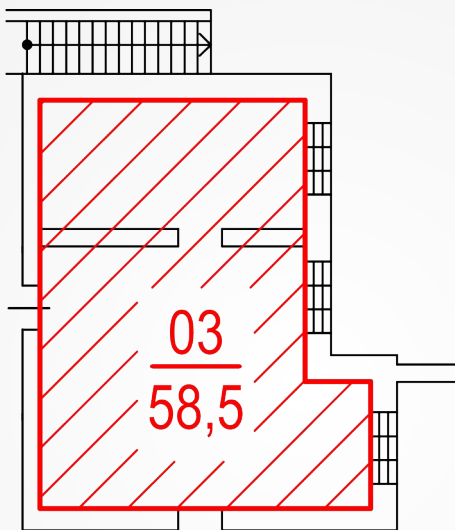

ул. Полевая

Назначение:

- Мебельный магазин
- Зоомагазин
- Хоз. магазин
- Магазин детских товаров
- Ателье
- Спорттовары
- Обувной магазин

Отдел продаж: +7 (495)
739-73-73

www.zavidovo.co

Коммерческое помещение №4

Адрес: ул. Солнечная, 9А

Площадь: 58,5 м²

Вход: общий

Этаж: полуподвал (-0,5)

Отделка: нет

Коммуникации: водопровод и
водоотведение, отопление,
электричество, вентиляция

Льготные условия для развития бизнеса:

Аренда на срок проведения
отделочных работ (до 3 мес.):

150*руб./м² в месяц

Льготная аренда на
первые 2 года: **200*руб./м²**
в месяц

Продажа: от 63 000 руб./м²

*Коммунальные платежи в арендную ставку не включены

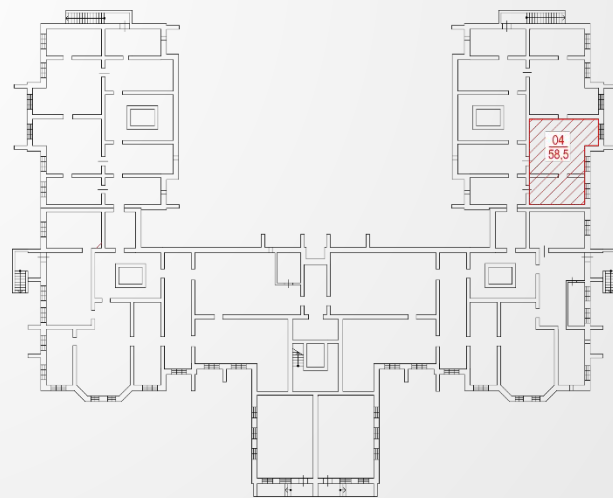
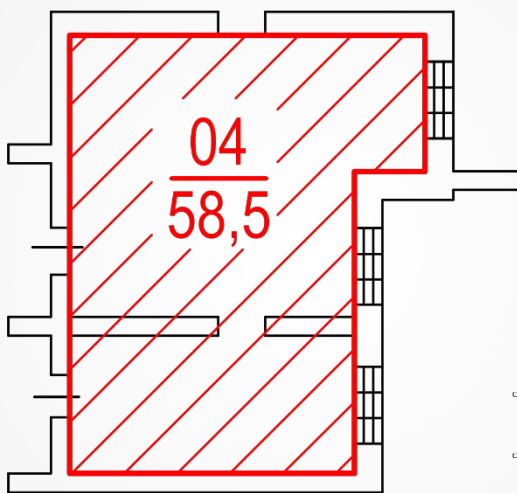

Назначение:

- Мебельный магазин
- Зоомагазин
- Хоз. магазин
- Магазин детских товаров
- Ателье
- Спорттовары
- Обувной магазин

ул. Полевая

Отдел продаж: +7 (495)
739-73-73

www.zavidovo.co

Коммерческое помещение №5

Адрес: ул. Солнечная, 9А

Площадь: 23,8 м²

Вход: общий

Этаж: полуподвал (-0,5)

Отделка: нет

Коммуникации: водопровод и
водоотведение, отопление,
электричество, вентиляция

Назначение:

- Бытовые услуги
- Магазин
- Зоомагазин
- Спорттовары
- Ателье

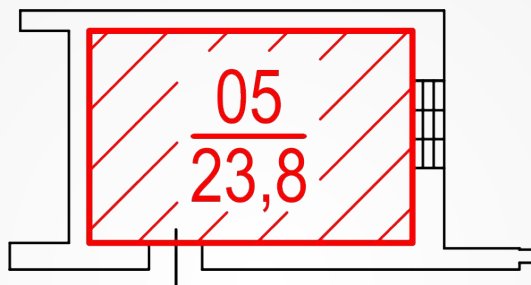

Льготные условия для развития бизнеса:

Аренда на срок проведения
отделочных работ (до 3 мес.):

150*руб./м² в месяц

Льготная аренда на
первые 2 года: **200*руб./м²**
в месяц

Продажа: от 63 000 руб./м²

*Коммунальные платежи в арендную ставку не включены

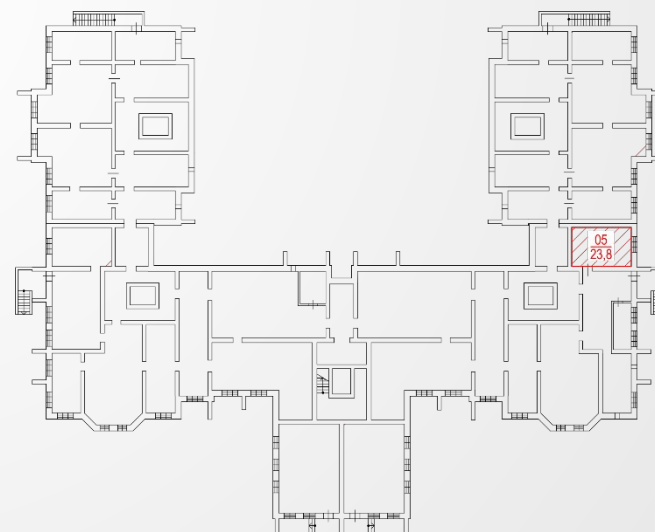

ул. Полевая

Коммерческое помещение №6

Адрес: ул. Солнечная, 9А

Площадь: 63,7 м²

Вход: отдельный

Этаж: полуподвал (-0,5)

Отделка: нет

Коммуникации: водопровод и
водоотведение, отопление,
электричество, вентиляция

Отдельный вход!

Льготные условия для развития бизнеса:

Аренда на срок проведения
отделочных работ (до 3 мес.):

150*руб./м² в месяц

Льготная аренда на
первые 2 года: **300*руб./м²**
в месяц

Продажа: от 63 000 руб./м²

*Коммунальные платежи в арендную ставку не включены

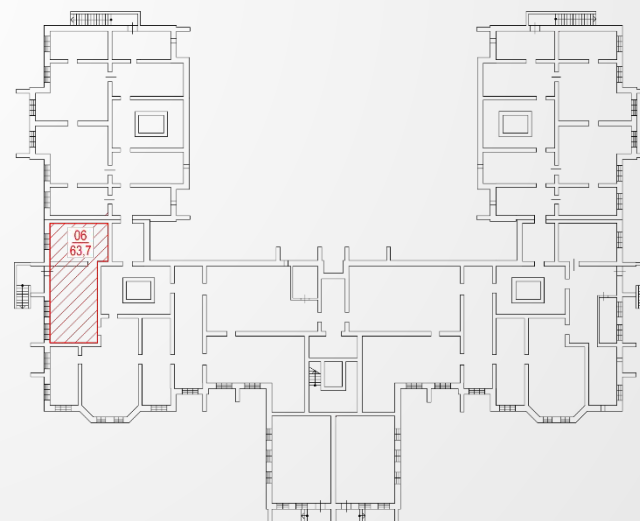
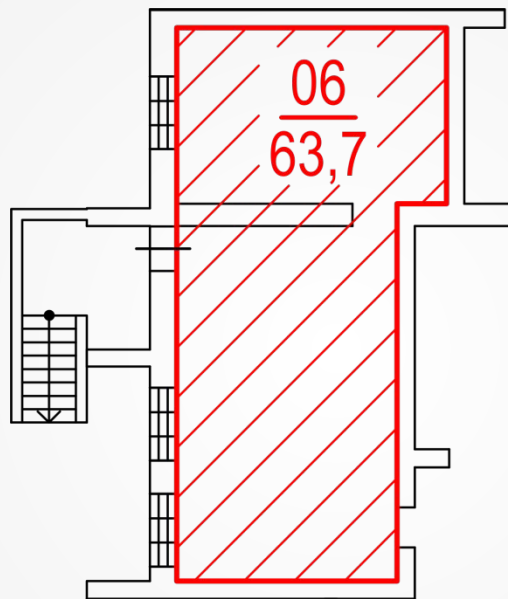

ул. Полевая

Назначение:

- Салон красоты
- Стоматология
- Спорт-бар
- Магазин электротоваров

Коммерческое помещение №7

Адрес: ул. Солнечная, 9А

Площадь: 17,4 м²

Вход: общий

Этаж: полуподвал (-0,5)

Отделка: нет

Коммуникации: водопровод и водоотведение, отопление, электричество, вентиляция

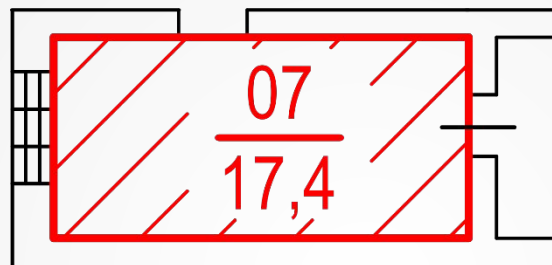

Назначение:

- Ремонт обуви
- Изготовление ключей/ремонт телефонов/фото-услуги/ксерокс и т.д.
- Магазин детских товаров

Льготные условия для развития бизнеса:

Аренда на срок проведения отделочных работ (до 3 мес.):

150*руб./м² в месяц

Льготная аренда на первые 2 года: **200*руб./м² в месяц**

Продажа: от 63 000 руб./м²

*Коммунальные платежи в арендную ставку не включены

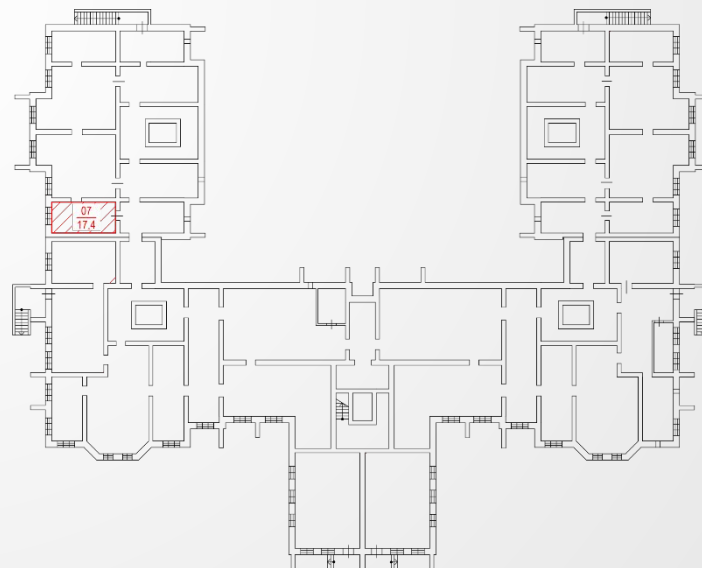

ул. Полевая

Коммерческое помещение №8

Адрес: ул. Солнечная, 9А

Площадь: 40,4 м²

Вход: общий

Этаж: полуподвал (-0,5)

Отделка: нет

Коммуникации: водопровод и
водоотведение, отопление,
электричество, вентиляция

Льготные условия для развития бизнеса:

Аренда на срок проведения
отделочных работ (до 3 мес.):

150*руб./м² в месяц

Льготная аренда на
первые 2 года: **200*руб./м²**
в месяц

Продажа: от 63 000 руб./м²

*Коммунальные платежи в арендную ставку не включены

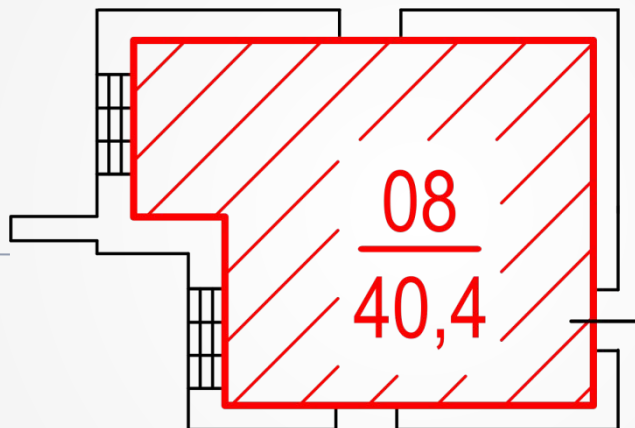

Назначение:

- Мебельный магазин
- Зоомагазин
- Хоз. Магазин
- Канцтовары
- Пункт выдачи товаров интернет-магазинов

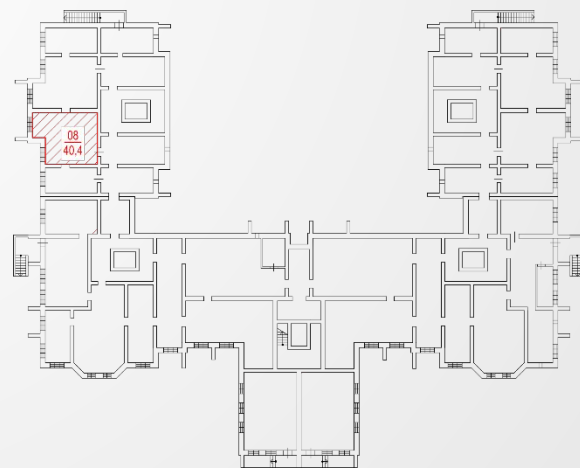

ул. Полевая

Отдел продаж: +7 (495)
739-73-73

www.zavidovo.co

Коммерческое помещение №9

Адрес: ул. Солнечная, 9А

Площадь: 58,5 м²

Вход: общий

Этаж: полуподвал (-0,5)

Отделка: нет

Коммуникации: водопровод и водоотведение, отопление, электричество, вентиляция

Льготные условия для развития бизнеса:

Аренда на срок проведения отделочных работ (до 3 мес.):
150*руб./м² в месяц

Льготная аренда на первые 2 года: **200*руб./м² в месяц**

Продажа: от 63 000 руб./м²

*Коммунальные платежи в арендную ставку не включены

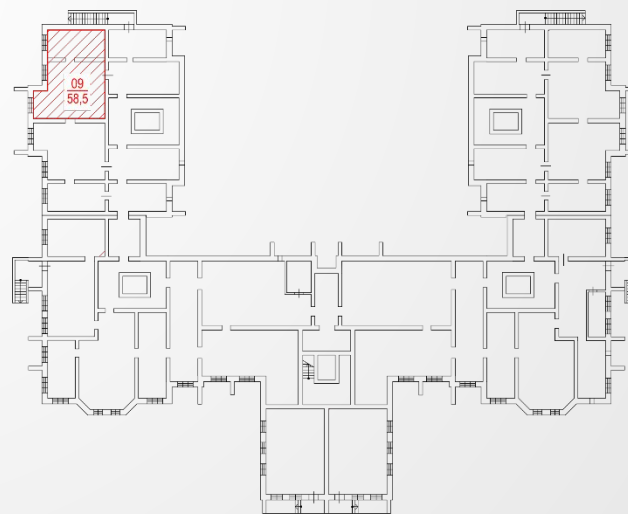
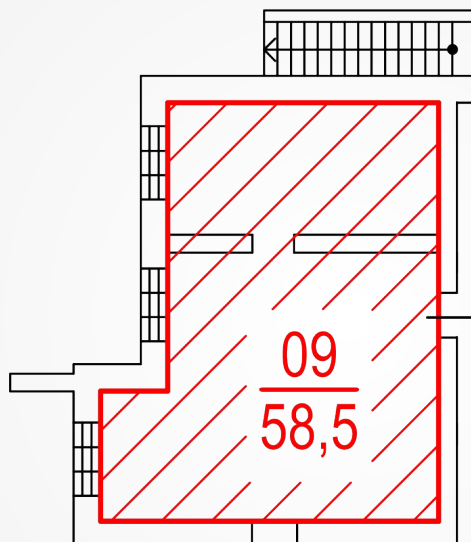

Назначение:

- Мебельный магазин
- Зоомагазин
- Хоз. Магазин
- Магазин детских товаров

ул. Полевая

Отдел продаж: +7 (495)
739-73-73

www.zavidovo.co
m

Генераторы клиентопотока:



Жители поселения

≤ 5 000
ЧЕЛОВЕК

МакДональдс

≤ 500
человек в
день

Заправка ТНК

≤ 800
человек в
день

Отель Radisson

≤ 700
человек в
месяц

Комплекс отдыха «Завидово» при МИД РФ

≤ 600
человек в
день

Гольф-клуб и яхт-клуб

≤ 300
человек в
месяц

Спорткомплекс «Акватория лета»

≤ 400
человек в
месяц



Ваш персональный менеджер:
ФИО:
Тел.:
E-mail:

www.zavidovo.com

