

УРОК МАТЕМАТИКИ

2 класс

Тема: Табличное умножение и деление.

- **Цель:** Закрепить знания учащихся табличных случаев умножения и деления, развивать навыки устного и письменного счёта, мыслительную деятельность учащихся при решении задач, анализе выражений и равенств.

Минутка чистописания

Каллиграфическая минутка.

83 83 83 83 83

92 92 92 92 92

Объясните, как получили каждое следующее число из предыдущего.

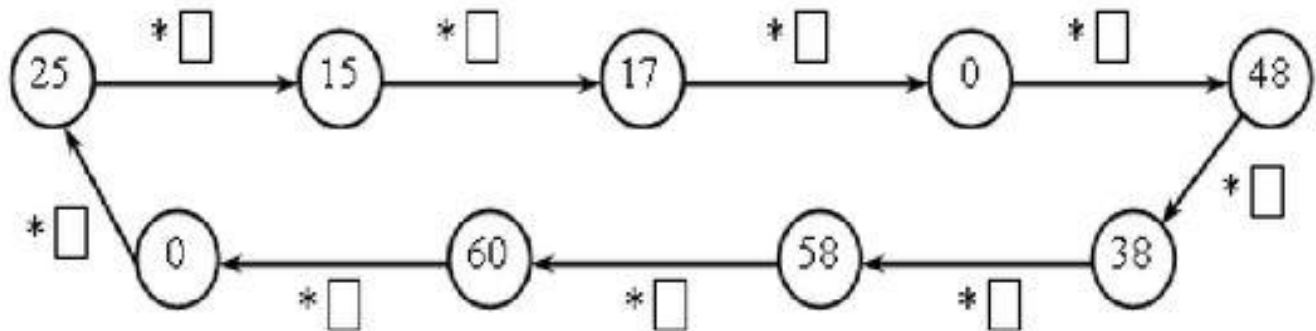

Задание №1

Вставь пропущенное слово.

- Умножение – это _____ ОДИНАКОВЫХ слагаемых. (устно)

Задание 2

Замени примеры на сложение примерами на вычитание

● $7+7+7+7=28$

● $7 \cdot 4=28$

● $5+5+5+5+5+5=30$

● _____

● $4+4+4+4+4+4=24$

● _____

● $9+9+9+9+9=45$

● _____

● $3+3+3=9$

● _____

● $2+2+2+2+2+2+2=14$

● _____

● $8+8+8+8=32$

● _____

Задание 3

Найди и выпиши верные равенства.

● $6+6+6+6=6 \cdot 4$

● $9+9+9+9=9 \cdot 5$

● $4+4+4+4+4+4+4=4 \cdot 7$

● $2+2+2+2+2+2+2+2=2 \cdot 6$

● $8+8+8+8+8+8=8 \cdot 3$

● $7+7+7+7+7+7+7=7 \cdot 7$

● $5+5+5+5=5 \cdot 4$

● $3+3+3+3+3+3+3+3=3 \cdot 9$

Задание 4

Сделай рисунок и реши задачу

Гном Тима нашёл 7 пар грибов и положил их в корзину. Сколько всего грибов нашёл гном?

Рисунок

Решение:

Ответ:



Задание №5

Соедини в пару пример на умножение из левого столбика с соответствующим примером на сложение из правого столбика

● $7 \cdot 3$

$8+8+8+8+8+8+8$

● $5 \cdot 6$

$4+4+4+4$

● $9 \cdot 4$

$9+9+9+9$

● $8 \cdot 7$

$7+7+7$

● $3 \cdot 7$

$5+5+5+5+5+5$

● $4 \cdot 4$

$3+3+3+3+3+3+3$