

Машина будущего.

Могилев Кирилл.

Каравацкий Никита.



Сначала эта машина должна была быть Окой но после неудачной по пытки сделать корпус я сделал корпус из своей фантазии непохожий ни на что .
Мой друг помогал мне с деталями и частями облицовки .

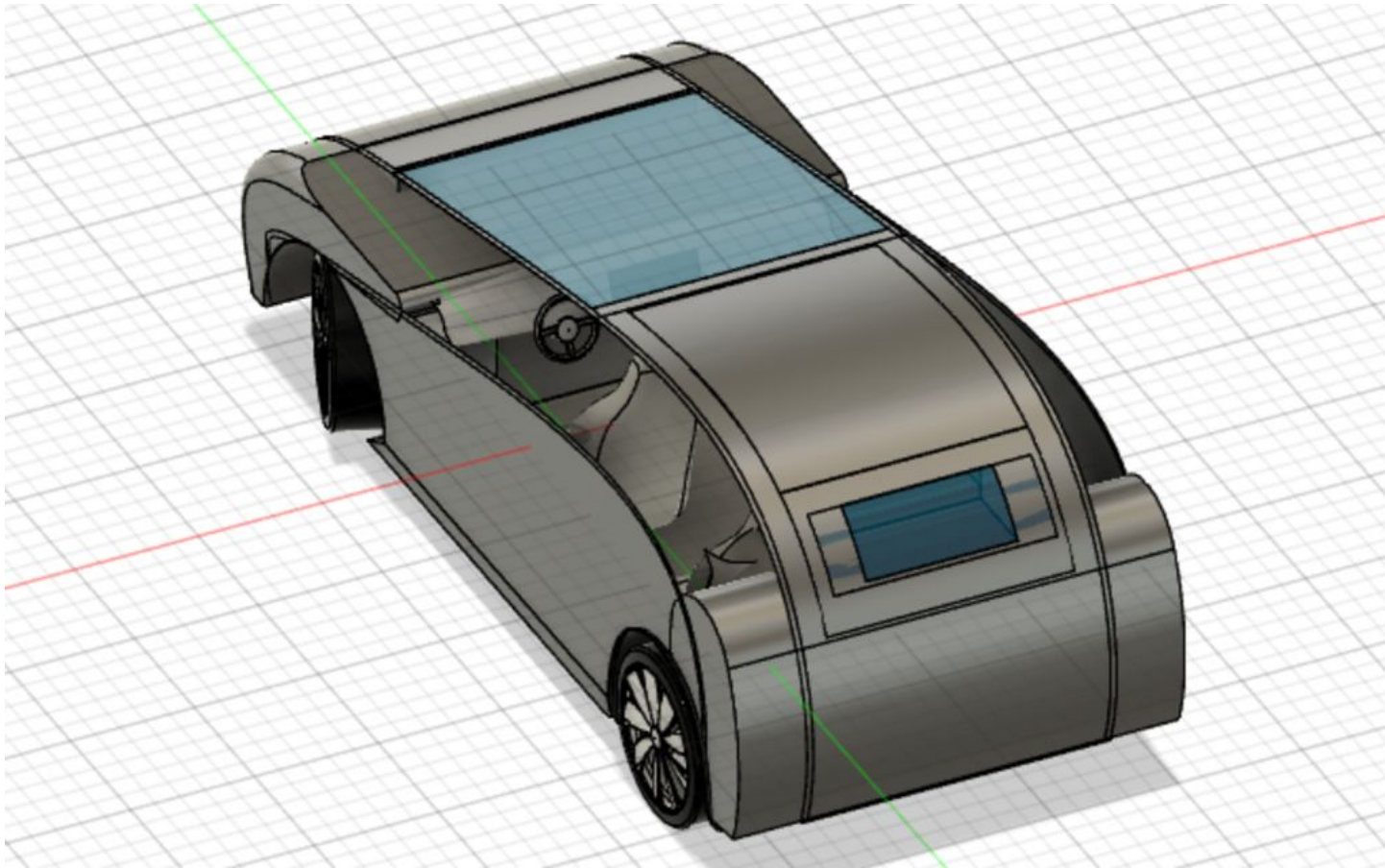

Этот автомобиль был выполнен с открытыми частями корпуса с расчётом на экскурсионные поездки в летний период и на большие расстояния .

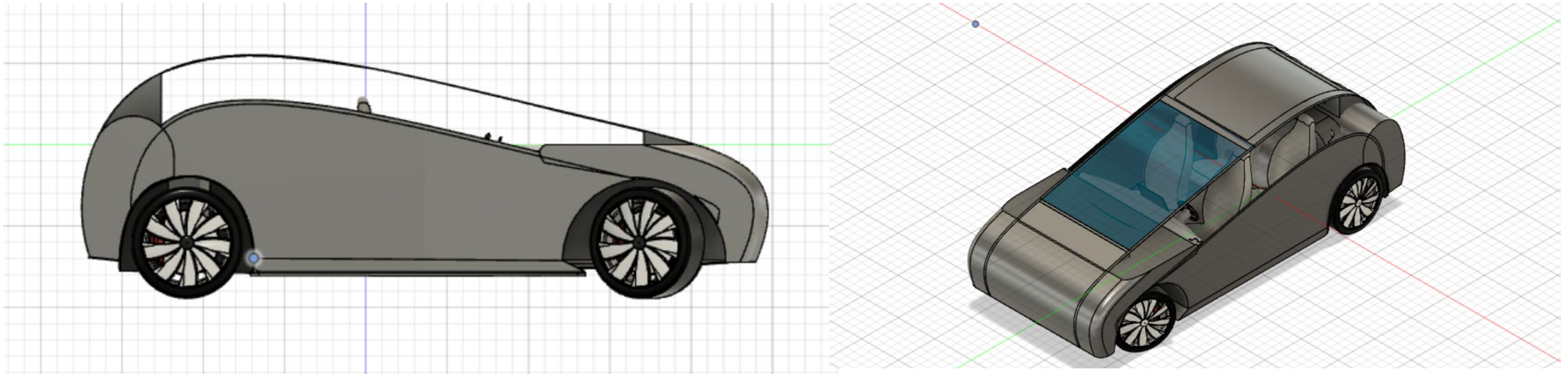

Открытая компоновка обеспечивает хороший обзор и возможность
какого ни какого взаимодействия .

Спасибо за внимание.

