

# Методика выявления и подсчета резервов

- Сущность хозяйственных резервов и их классификация.
- Способы определения величины резервов.

Литература: Савицкая Г.В. Экономический анализ. 2005. - С. 49-58.

*Задание:*

- 1. Сделать краткий конспект по теории с основными формулами.*
- 2. Решить задачи из практики №4*

# Экономический анализ

## Тема 2. Теоретические основы экономического анализа

- **Классификация показателей, факторов и резервов**
- **Резервы – неиспользованные возможности снижения текущих и авансируемых затрат материальных, трудовых и финансовых ресурсов при данном уровне развития производительных сил и производственных отношений, устранение различных потерь и нерациональных затрат, а также внедрения современной техники и технологий.**
- **Экономическая сущность резервов увеличения эффективности производства состоит в наиболее полном и рациональном использовании потенциала предприятия для получения большего количества конкурентоспособной продукции при наименьших затратах на единицу продукции.**

# Экономический анализ

## Тема 2. Теоретические основы экономического анализа

- **Классификация показателей, факторов и резервов**
- **Классификация резервов:**
  - **По источникам повышения эффективности производства:**
    - труд;
    - предметы труда;
    - средства труда.
  - **По характеру воздействия на результаты производства:**
    - экстенсивные;
    - интенсивные.

# Экономический анализ

## Тема 2. Теоретические основы экономического анализа

- **Классификация показателей, факторов и резервов**
- **Классификация резервов:**
  - **По признаку срока использования:**
    - текущие;
    - перспективные.
  - **По способам выявления:**
    - явные;
    - скрытые.

# Экономический анализ

## Тема 2. Теоретические основы экономического анализа

- Классификация показателей, факторов и резервов
- Классификация резервов по характеру воздействия на результаты производства:
  - Экстенсивные – ориентируют на вовлечение в производство дополнительных ресурсов.
  - Интенсивные – ориентируют на совершенствование и оптимизацию ресурсов

# Экономический анализ

## Тема 2. Теоретические основы экономического анализа

- Классификация показателей, факторов и резервов

- Экстенсивные резервы

### Результаты производства

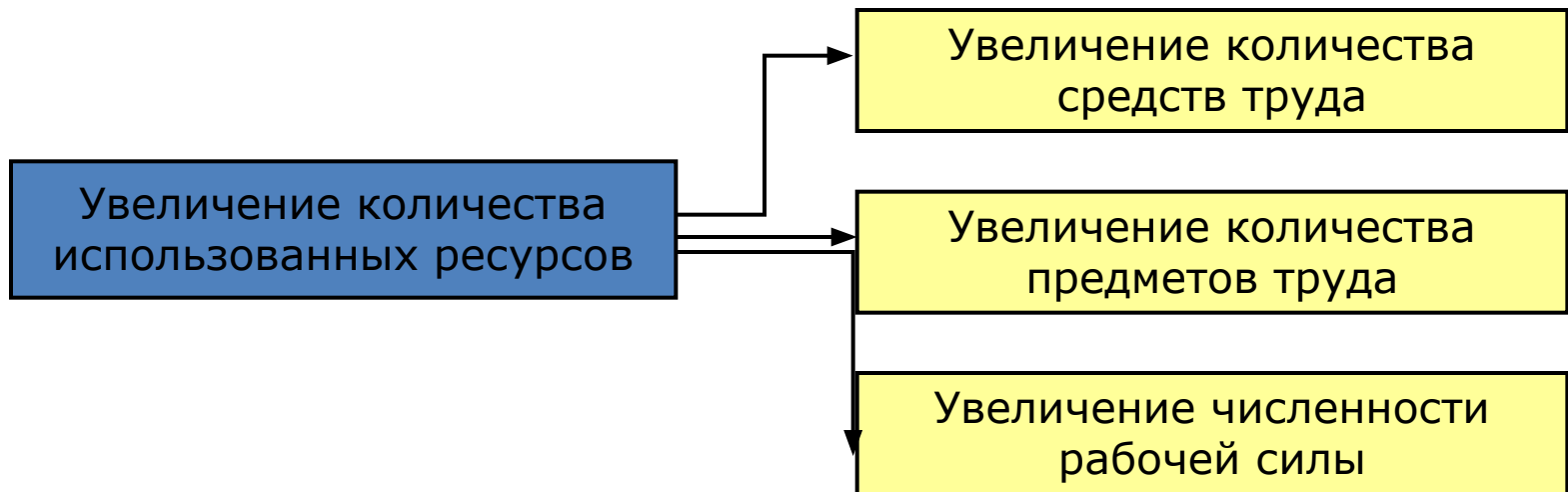

# Экономический анализ

## Тема 2. Теоретические основы экономического анализа

- Классификация показателей, факторов и резервов

- Экстенсивные резервы

### Результаты производства

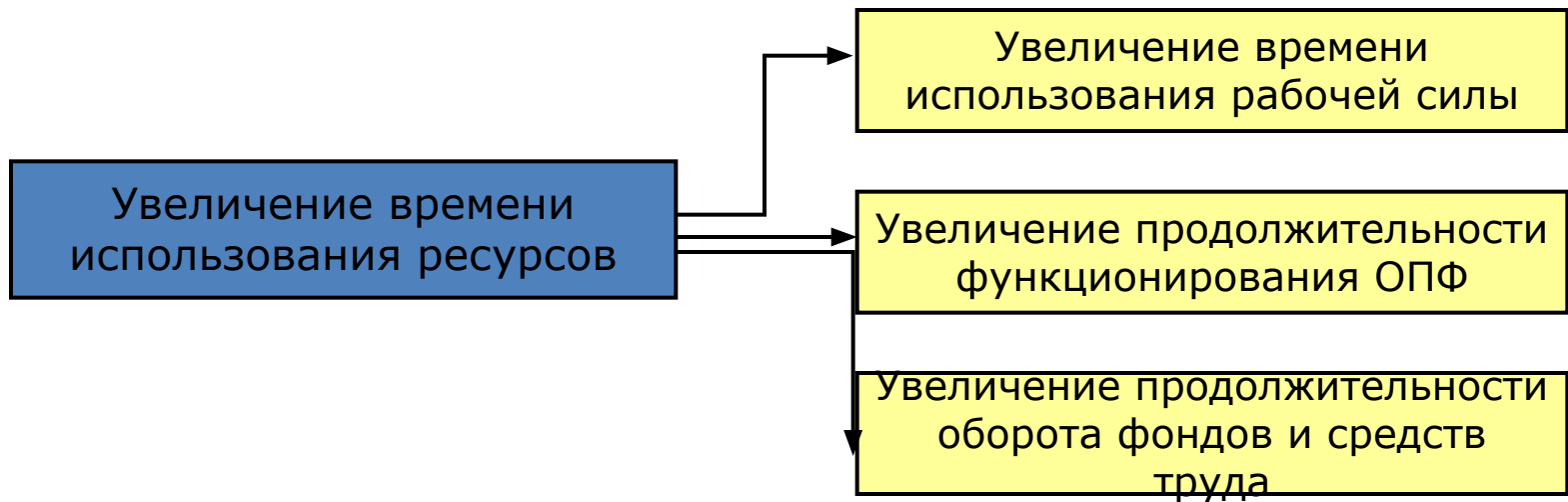

# Экономический анализ

## Тема 2. Теоретические основы экономического анализа

- Классификация показателей, факторов и резервов

- Экстенсивные резервы

### Результаты производства

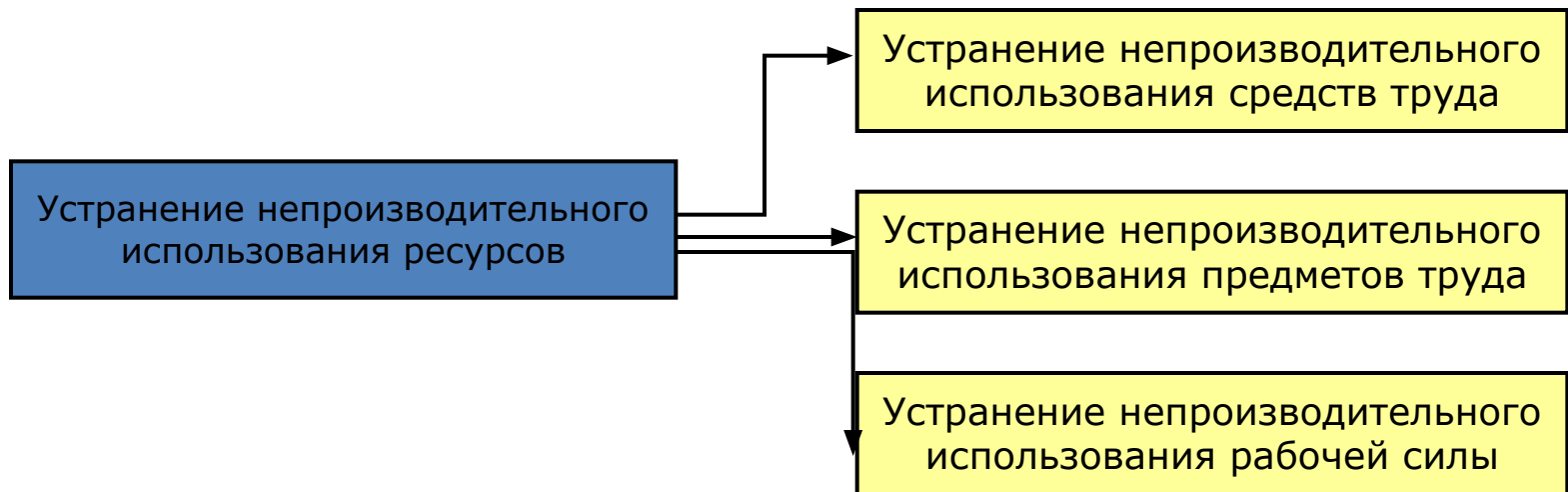



# Экономический анализ

## Тема 2. Теоретические основы экономического анализа

- Классификация показателей, факторов и резервов

- Интенсивные резервы

Результаты производства

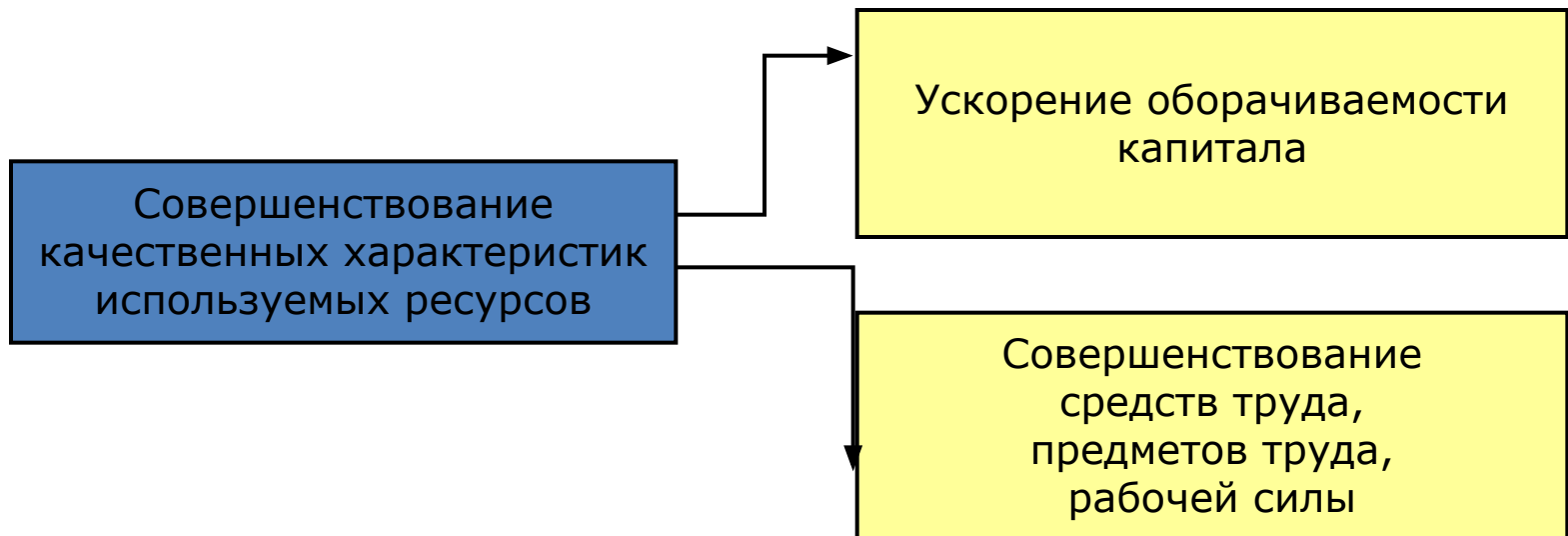

# Экономический анализ

## Тема 2. Теоретические основы экономического анализа

- Классификация показателей, факторов и резервов
- Интенсивные резервы

### Результаты производства

