

Заняття № 37

Тема: Будова пристрою
комплексного контролю
головної зони УКГЗ

A decorative graphic element consisting of a solid teal horizontal bar at the top, followed by a white horizontal bar, and then three thin, parallel teal horizontal lines on the right side of the white bar.

План

- 1. Призначення пристрою комплексного контролю головної зони.**
- 2. Будова пристрою УКГЗ та призначення його елементів.**
- 3. Принцип роботи**
 - При вступі відчепна першими колісними парами**
 - При виході відчепна з ділянки головної зони**

Д.З. Л1 на ст.369-371 + КОНСПЕКТ

Пристрій УКГЗ призначений для:

- надійного контролю зайнятості й вільності ділянки головної стрілки при проходженні вагонів будь-яких типів, у тому числі й довгобазних і при короткочасній втраті шунта;
- рахунку фактичного числа вагонів у відчепах;
- фіксації моменту відриву відчепу від состава;
- контролю нагону відчепу на головній стрілці.

- Як датчики проходження відчеплень застосовують педалі ДП 50-80.
- Рахункові точки зони контролю утворюються педалями **ПО, П1-П3**
- Між педалями **П1** і **П2** виділяють контрольна ділянка I_k довжиною **2,8** м.
- Нормована ділянка I_0 між педалями **ПО** й **П2** довжиною **5,6** м використовують для контролю моменту відриву відчеплення від состава.
- Педалі **П3** і **П4** установлюють у корені гостряків стрілки.
- Педалі кожної контрольної точки зв'язуються із пристроєм ОНД, що визначає напрямок руху й формування імпульсів, і лічильниками СЧ0, СЧ1 - СЧ3. Контроль вільності нормованих ділянок здійснюється **схемами порівняння ССО-2, СС1-2 і СС1-3**. За допомогою цих схем порівнюють число вхідних і вихідних на ділянку осей вагонів.



Рис. 10.16. Структурная схема комплексного контроля головной стрелки УКГЗ

- При рівності відлічених імпульсів після проходу відчепу всі схеми порівняння будуть перебувати в нульовому стані, що фіксує вільність контрольованої зони.
- При нульовому стані схем порівняння через логічні елементи сполучення *И4* і *И5* включені відповідно реле контролю розчепу *КР* і реле контролю вільності стрілочної зони *КС*. Реле *ДВ* довгобазних вагонів і реле рахунку фізичних вагонів *СВ* нормально виключені.
- Реле напрямку руху *НД* при русі по ходу відчепа вмикається, у зворотному — вимикається.

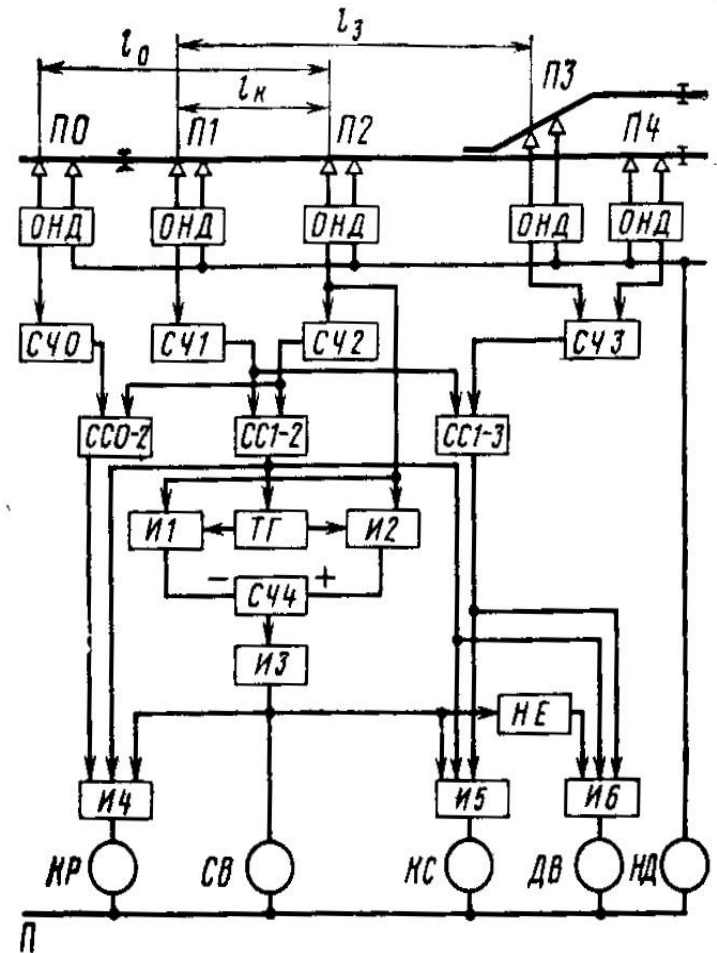
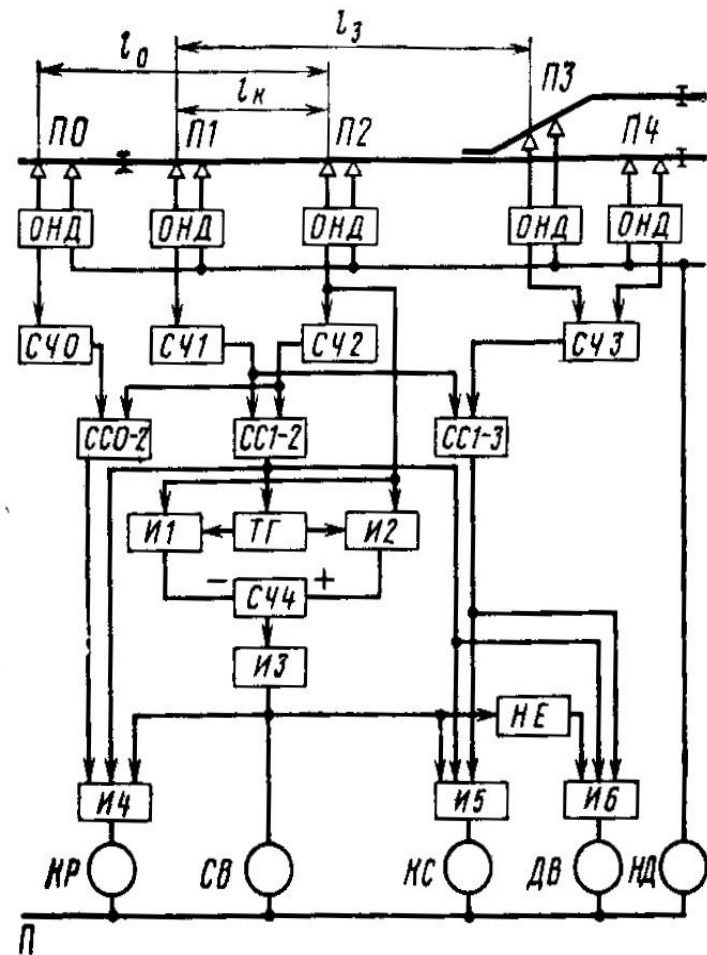

Рис. 10.16. Структурная схема комплексного контроля головной стрелки УКГЗ