

220703.02 (15.01.20) Слесарь по контрольно-измерительным приборам и автоматике

# Отчет по учебной практике

## Радарный уровнемер Saab TankRadar 3920

Выполнил:

Обучающийся группы КИИр-15-(9)-1

Гаврилов Иван Сергеевич

Тобольск 2017

# ВВЕДЕНИЕ



# Saab TankRadar RTG 3920



# НАЗНАЧЕНИЕ ПРИБОРА

В комплекте с RTG 3920 может поставляться как фланец для вертикального монтажа, так и для наклонного.

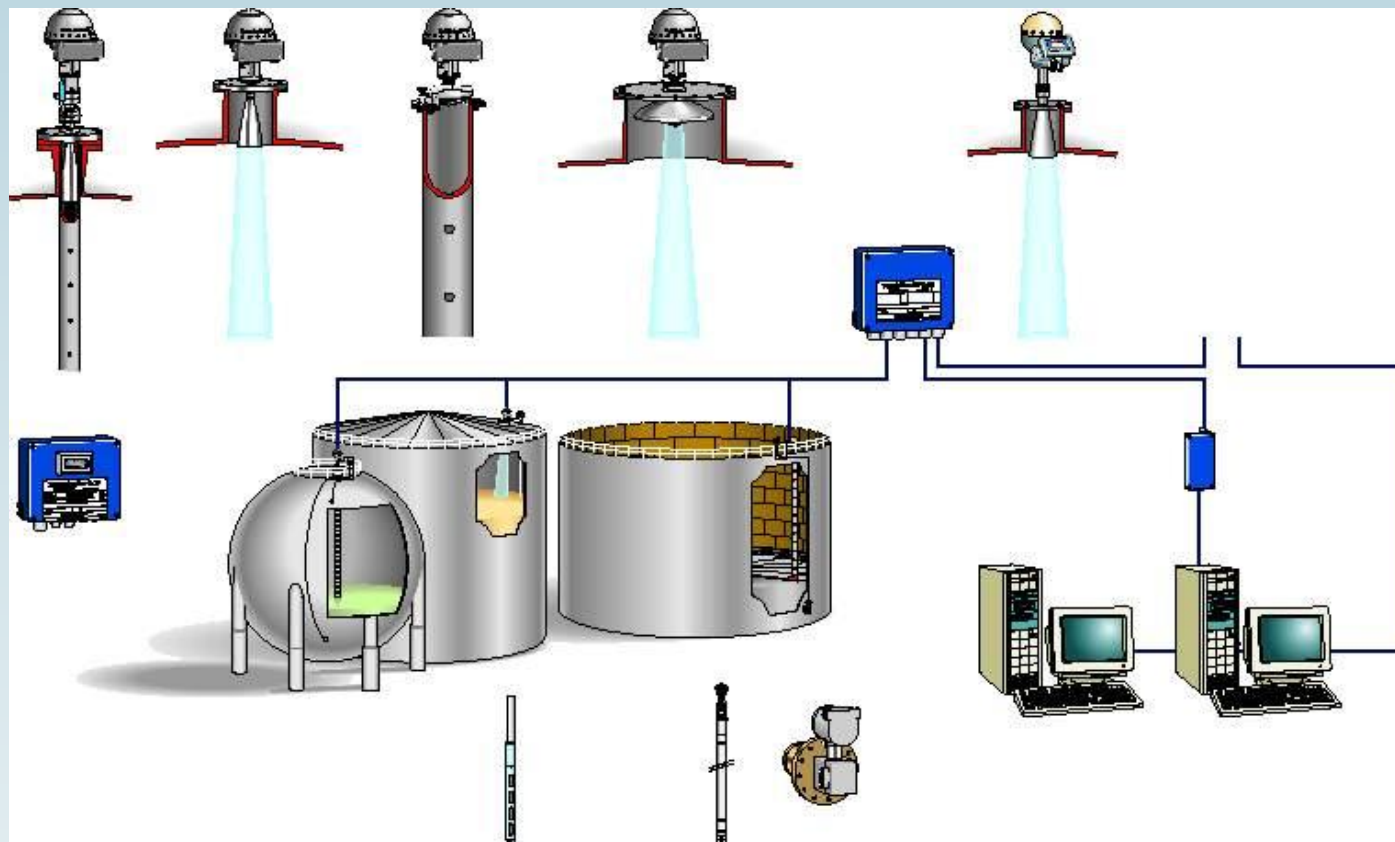

# ТЕХНИЧЕСКИЕ ХАРАКТЕРИСТИКИ



**Рабочая температура внутри резервуара:**

Не более +230 °C (+445 °F)

**Защита оболочки:**

IP 66 и 67

**Общая масса:**

Около 20 кг (44 фунта)

**Размеры антенны:**

175 мм (7 дюймов)

# ПРИНЦИП ДЕЙСТВИЯ

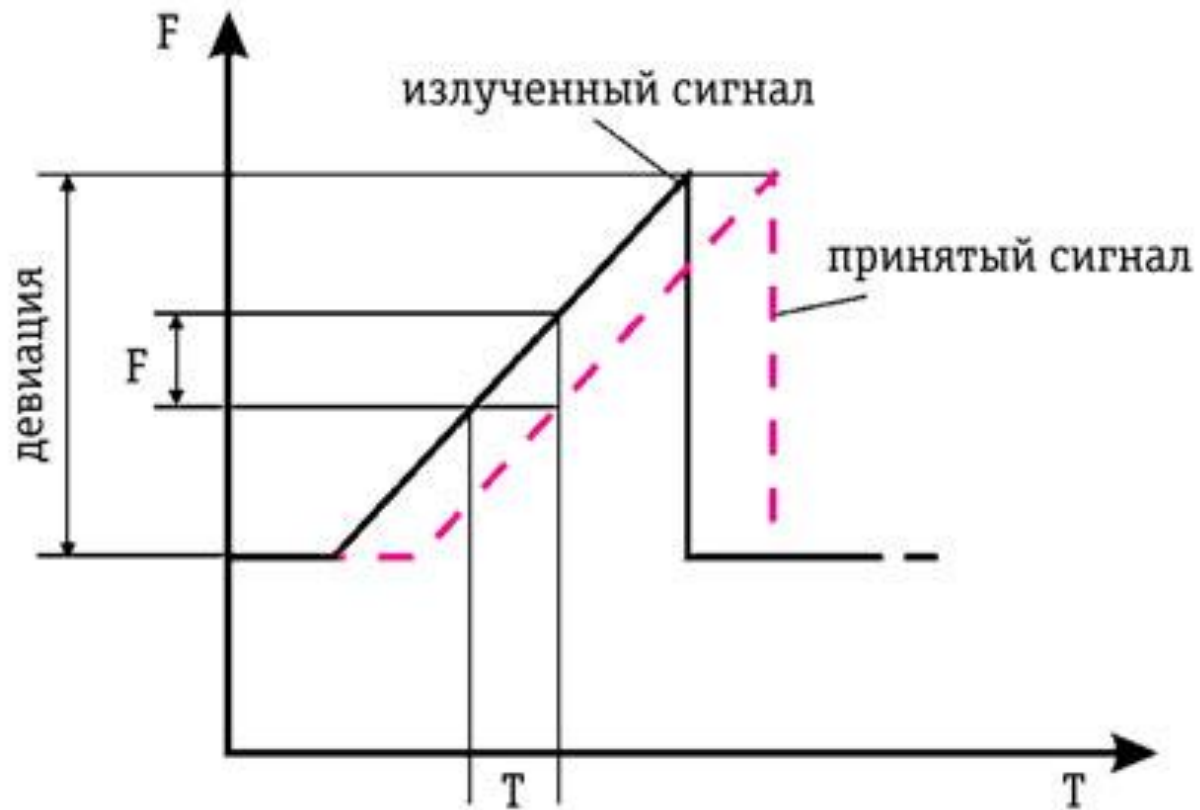

# Техника безопасности



Инструмент, используемый при работе,



должен иметь диэлектрические ручки

# ЗАКЛЮЧЕНИЕ



Подходит для задач, требующих уровня безопасности SIL 2

Антенна криволинейной формы обеспечивает быстрое стекание конденсата, что гарантирует повышенную надежность и точность