

Логотип

Телефон

Почта

Строительство ангаров под

Оплата работ по факту **КЛЮЧ** Бесплатное гарантийное обслуживание 2 года

Узнайте за 3 минуты стоимость вашего ангара!

Ответьте на 12 Вопросов и получите:

- 1) Подробную смету вашего дома или бани
- 2) Предварительный 3D проект вашего ангара
- 3) Подарок за экономию нашего времени

Рассчитать стоимость

[Перейти на сайт](#)

Логоти
п

Строительство ангаров под

Телефон

Почта

Оплата работ по
факту

КЛЮЧ

Бесплатное гарантийное
обслуживание 2 года

Вопрос 1 из 12

Какое назначение вашего ангара?

- Производство
- Склад
- Хранилище
- Магазин
- Торговый павильон
- Животноводческая Ферма

Далее

Появляется после выбора
ответа

Шапка(Везде одна и та же, как на 2 слайде)

Какая форма лучше
подходит под ваши
нужды?

Получите консультацию
строителя.

Оставьте имя и телефон, мы
позвоним за 5 минут!

Имя:

Телефон:

Отправить

Вопрос 2 из 12

Какая форма?

Арочный

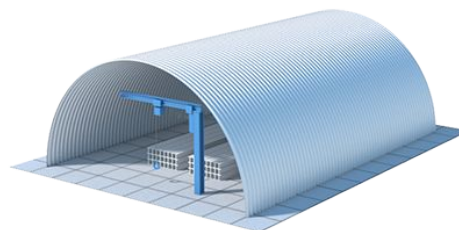

Прямостенный

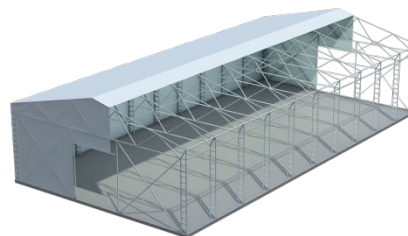

Далее

Появляется после выбора
ответа

Шапка(Везде одна и та же, как на 2 слайде)

Как выбрать длину и ширину чтобы сэкономить на обрезе?

Получите консультацию плотника.
Оставьте имя и телефон, мы перезвоним за 5 минут!

Имя:

Телефон:

Отправить

Вопрос 3 из 12

Какими будут длина и ширина стропения?

Длина: м.

Ширина: м.

Высота в коньке: м.



Далее

Появляется после выбора ответа

Шапка(Везде одна и та же, как на 2 слайде)

Какой материал
лучше выбрать?

Получите консультацию плотника.
Оставьте имя и телефон, мы
перезвоним за 5 минут!

Имя:

Телефон:

Отправить

Вопрос 4 из 12

Каким будет ваш ангар по температурному режиму?

- Тёплый
- Холодный

Далее

Появляется после выбора
ответа

Шапка(Везде одна и та же, как на 2 слайде)

Какой фундамент лучше выбрать?

Получите консультацию плотника.
Оставьте имя и телефон, мы перезвоним за 5 минут!

Имя:

Телефон:

Отправить

Вопрос 5 из 12

Какой фундамент планируете выбрать?

- ЖБ тумбы под колонны + Рostверк по периметру
- Винтовые сваи
- Свой фундамент(уже есть)



Далее

Появляется после выбора ответа

Шапка(Везде одна и та же, как на 2 слайде)

Какой материал
лучше выбрать?

Получите консультацию плотника.
Оставьте имя и телефон, мы
перезвоним за 5 минут!

Имя:

Телефон:

Отправить

Вопрос 6 из 12

Нужен пол в ангаре?

Нужен

Толщина пола(бетонной стяжки):

Утепление Пеноплексом

Не нужен

Далее

Появляется после выбора
ответа

Шапка(Везде одна и та же, как на 2 слайде)

Какой материал
лучше выбрать?

Получите консультацию плотника.
Оставьте имя и телефон, мы
перезвоним за 5 минут!

Имя:

Телефон:

Отправить

Вопрос 7 из 12

Нужны ворота?

Нужны

Сколько шт.

Размеры:

Ширина:

Длина:

Не нужны

Далее



Появляется после выбора
ответа

Шапка(Везде одна и та же, как на 2 слайде)

Какой материал
лучше выбрать?

Получите консультацию плотника.
Оставьте имя и телефон, мы
перезвоним за 5 минут!

Имя:

Телефон:

Отправить

Вопрос 8 из 12

Нужна кран-балка?

Нужна

Какая грузоподъемность. ▼

Не нужна

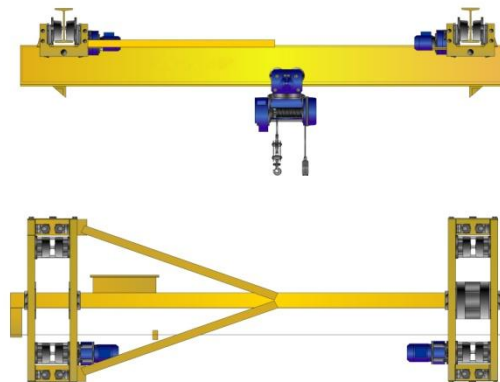

Далее

Появляется после выбора
ответа

Шапка(Везде одна и та же, как на 2 слайде)

Какой материал лучше выбрать?

Получите консультацию плотника.
Оставьте имя и телефон, мы перезвоним за 5 минут!

Имя:

Телефон:

Отправить

Вопрос 9 из 12

Нужны окна?

Нужны

Сколько шт.

Размеры:

Ширина:

Длина:

Не нужны



Далее

Появляется после выбора ответа

Шапка(Везде одна и та же, как на 2 слайде)

10 советов по выбору участка под строительство

Получите консультацию плотника.
Оставьте имя и телефон, мы
перезвоним за 5 минут!

Вопрос 10 из 12

Где находится ваш участок под строительство?

Населённый пункт

Появляется после выбора
ответа

Шапка(Везде одна и та же, как на 2 слайде)

Какой наиболее
благоприятный
месяц для
строительства?

Получите консультацию плотника.
Оставьте имя и телефон, мы
перезвоним за 5 минут!

Имя:

Телефон:

Отправить

Вопрос 11 из 12

Когда планируете строительство?

- В этом месяце
- Через месяц
- Через 3 месяца
- Через пол года
- В следующем году

Далее

Появляется после выбора
ответа

Шапка(Везде одна и та же, как на 2 слайде)

На чём можно
сэкономить без
потери качества?

Получите консультацию плотника.
Оставьте имя и телефон, мы
перезвоним за 5 минут!

Вопрос 12 из 12

В какой бюджет планируете уложить строительство?

Бюджет: т.р.

Появляется после выбора
ответа

Шапка(Везде одна и та же, как на 2 слайде)

Что делать если
ничего из списка

нет?

Получите консультацию плотника.
Оставьте имя и телефон, мы
перезвоним за 5 минут!

Имя:

Телефон:

Отправить

Вопрос 13 из 13

Отметьте то, что можете имеется на вашем участке.

- Водоснабжение
- Электричество
- Подъезд грузового транспорта
- Место для проживания рабочих

Далее

Появляется после выбора
ответа

Благодарим за ответы.

Оставьте своё имя и e-mail получите:

- ▣ Предварительную смету на ваше строение
- ▣ Каталог из более чем 100 проектов
- ▣ Энциклопедию «Всё о деревянных домах»
- ▣ Подарок за экономию нашего времени