



**Lidermart** .ru  
магазин от склада

# Lider-mart.ru

## Лидер-март предлагает:

Увеличить продажи компании Парфюм-лидер  
за счет размещения ценовых  
предложений на сайте Лидер-март

## Среднемесячные показатели работы сайта

Показатель	2017	2018	2019
Посетители, чел	8 000	50 000	150 000
По Омску	8 000	15 000	30 000
По РФ	0	35 000	120 000
Глубина просмотра	8 стр.	10 стр.	9 стр.
Среднее время на сайте	15 мин.	20 мин.	18 мин.

# Задачи совместного проекта:

1. Расширить охват аудитории партнеров проекта за счет выхода на федеральный уровень;
2. Увеличить продажи партнеров за счет нового канала сбыта;
3. Предоставить клиентам новую услугу – экспресс доставка продукции до двери квартиры в течение 3х часов;
4. Создать единую систему ценообразования в регионах присутствия сети Парфюм-лидер.

## Требования к уровню сервиса (SLA):

1. Остатки on-line;
2. Цены on-line;
3. Гарантия поставки – 99,9%;
4. Актуальность информации о товарах - 99,5%;
5. Макс. время открытия любой страницы сайта - 1.5 сек;
6. Время поставки товара в регионе присутствия – 3 часа;
7. Отгрузка товара на межгород – 1 рабочий день;
8. Ценовая модель в регионе присутствия – РРЦ;
9. Ценовая модель на федеральном рынке – оптовые цены.

## Требования SLA обуславливают ряд требований к обмену данными:

1. Обмен остатками – каждые 5 минут;
2. Обмен ценами – 3 раза в день;
3. Установка цен в регионе присутствия – РРЦ;
4. Установка цен на федеральном рынке – оптовые;
5. Проведение трейд-маркетинга – силами Лидер-март;
6. Обмен заказами и бронирование товаров – 1-2 минуты;
7. Время на отгрузку и комплектацию товара с момента получения заказа – 1 час;
8. Обмен товарами для фотографирования – 1-2 дня.

**За основу берется  
ближайший к офису Лидер-март  
магазин Парфюм – лидер  
формата XXL,  
весь товарооборот и обмен  
данными ведется с этим магазином.**

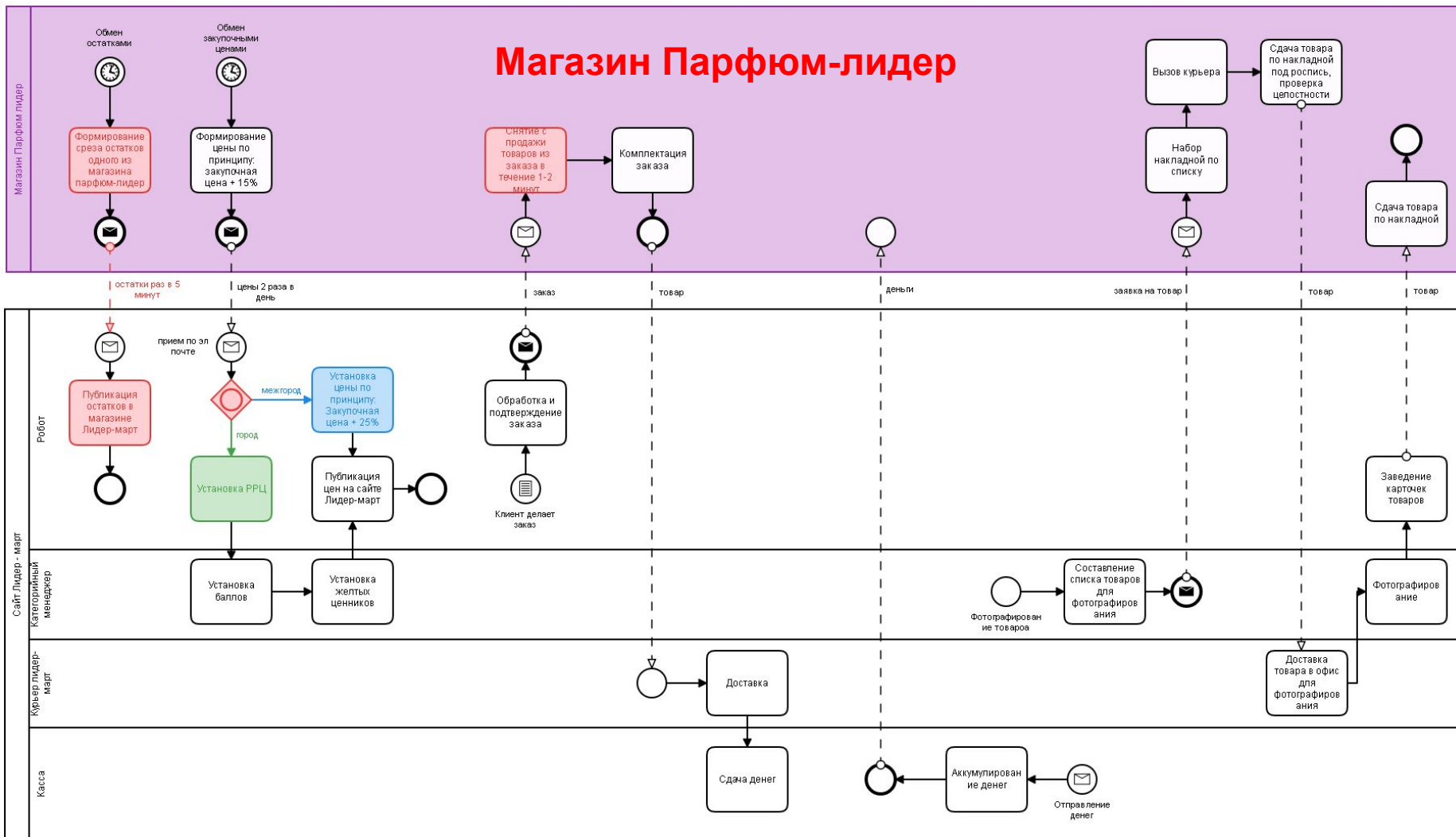



**Парфюм – лидер поставляет  
товар Лидер-марту по ценам:  
Закупочная цена + 15% наценки**

**независимо от канала продаж**

# 1. Обмен остатками

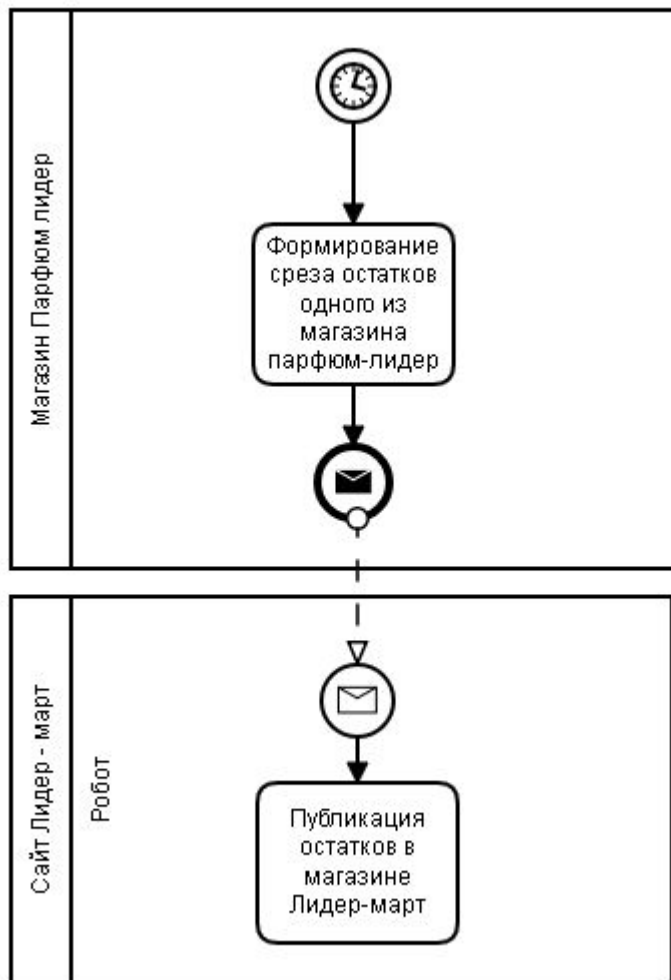

## Требования к обмену:

1. Остатки формируются каждые 5 минут и автоматически отправляются на служебный почтовый адрес
2. Обмен идет в кодах Парфюм-лидер
3. За основу берутся остатки одного магазина формата XXL

### Требования к обмену ценами:

1. Обмен ценами происходит 3 раза в день автоматически отправляются на служебный почтовый адрес
2. Обмен РРЦ происходит 1 раз в неделю, автоматически

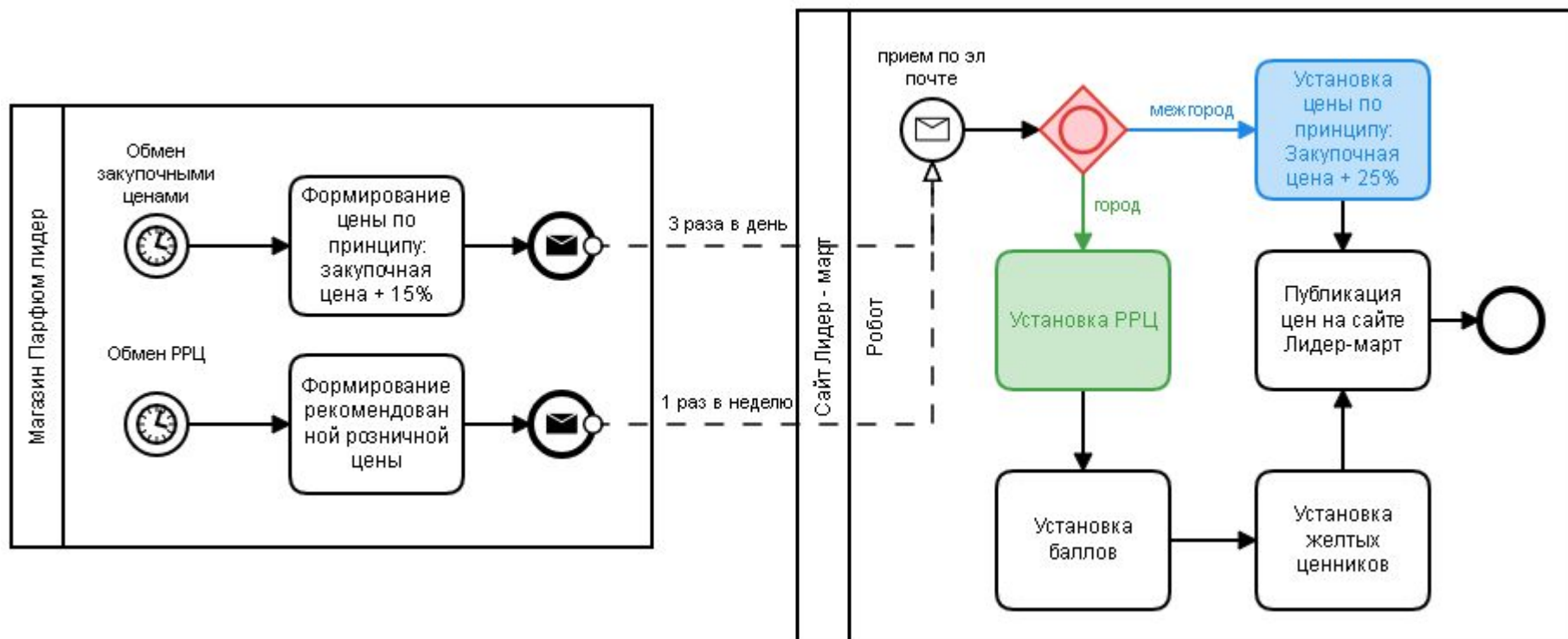

### Принцип ценообразования в регионах присутствия ПЛ:

Соблюдается единая ценовая модель Лидер-марта и Парфюм-лидера по ассортименту, закупаемому у Парфюм-лидера

### Принцип ценообразования на федеральном рынке:

**Закупочная цена ПЛ**

+ 15% наценки Парфюм - лидера

+ 25% наценки Лидер - марта

Лидер – март на федеральном рынке не связан ценовыми соглашениями и устанавливает цены по своему усмотрению. По требованию поставщика любой товар может быть удален с сайта после предоставления официального запроса.

## Виды трейд маркетинга, доступные на сайте Лидер-март и стандарты их исполнения

### 1. Снижение цены

Не более 40% ассортимента на размер скидки не более 50%

### 2. Начисление бонусных баллов за покупку товара

Не более 40% ассортимента на размер скидки не более 50%

### 3. Выдача разовых промокодов на сумму

На любую сумму в любом количестве, на любой период действия

### 4. Выдача разовых промокодов на процент скидки

На любой процент в любом количестве, на любой период действия

## 6.-7. обмен заказами и комплектация

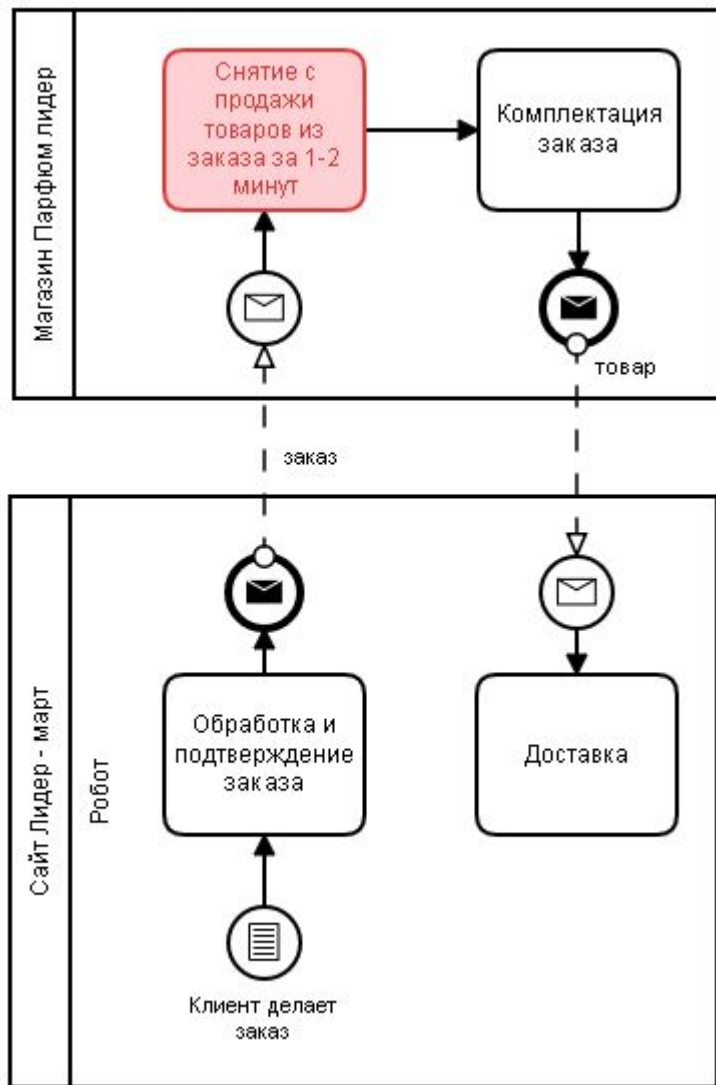

### Обмен заказами:

1. Сразу после поступления сигнала о продаже, товар должен быть снят с полки или витрины на стороне Парфюм-лидера.
2. Сигнал о продаже обязывает Лидер-март купить данный товар при любых условиях.
3. Время комплектации – 1 час
4. Товар купленный Лидер-мартom обмену и возврату не подлежит.
5. Лидер-март может делать оптовые закупки и держать товар на стоке
6. Цена товара указывается в заявке, Парфюм-лидер обязан поставить товар по заявленной цене

# 8. Заказ товара для фотографирования

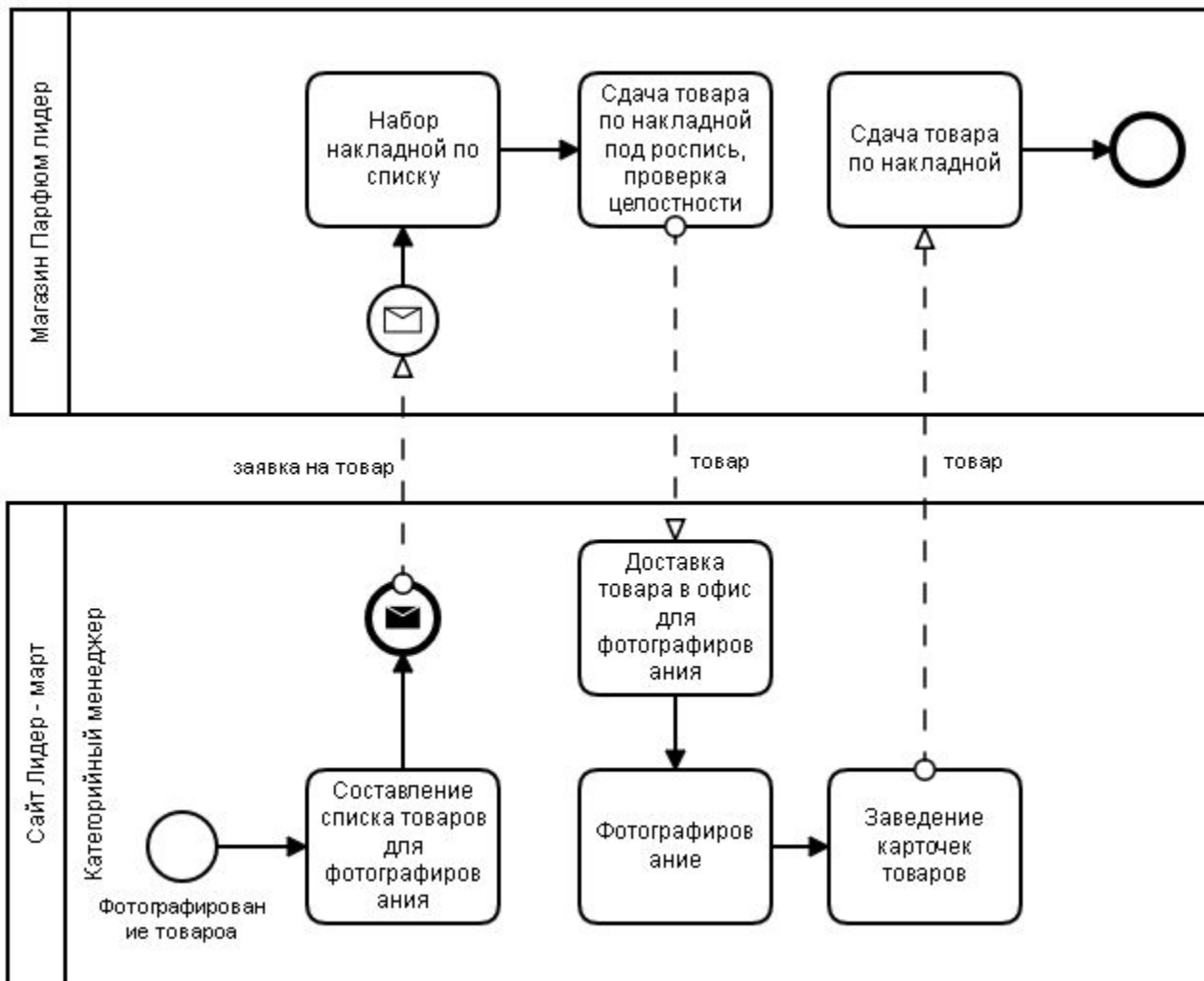



**Спасибо за  
внимание!**