

С. Ж. Асфендияров атындағы Қазақ  
Ұлттық Медициналық университеті



Казахский Национальный Медицинский  
университет имени С. Д. Асфендиярова

# *ЛОГИСТИКАНЫҢ ДАМУ ФАКТОРЛАРЫ. МАТЕРИАЛДЫҚ АҒЫМ*

*Орындаған: Асылбек І.  
Факультет: Фармация  
Топ: ФӨТ14-002-01  
Тексерген: Егізбаева А.*

# *Жоспар:*

I Кіріспе

II Негізгі бөлім

- Логистикалық әдіс
- Логистиканың дамуының факторлары
- Логистиканың даму кезеңдері
- Материалдық ағым

III Қортыныды

- Пайдаланылған әдебиеттер



*Логистика – материалдық және ақпараттық ағымдардың бастапқы көзінен ақырғы тұтынушыға дейінгі кеңістіктегі және уақыттағы қозғалысын жоспарлау, ұйымдастыру, басқару, бақылау және реттеу жөніндегі ғылым.*

*Логистикалық әдіс Екінші дүниежүзілік соғыс кезінде, әсіресе американдық әскерлерде кеңінен қолданылды. Әскери өнеркәсіптің, тылдағы және фронттағы жабдықтау базалары мен көліктің нақты бірлескен іс-әрекеті американдық әскерді қажетті мөлшерде қару-жарақпен, жанар-жағармай материалдарымен және азық-түлікпен уақтылы және жүйелі түрде қамтамасыз етуге мүмкіндік жасады.*







## *Логистиканың дамуының факторлары:*

- Нарықтық іс-әрекетті оптимизациялаудың жаңа формаларын іздестіру және осы саладағы шығындарды қысқарту,
- Нарықтық қатынастар жүйесінің күрделенуі және тарату процесінің сапалы сипаттамаларына деген талаптардың өсуі
- Икемді өндірістік жүйелерді құру
- Сатушы нарығынан сатып алушы нарығына ауысу.

*Логистиканың дамуының бірінші кезеңі келесімен сипатталады. Компаниялар жоспар тапсырмаларын орындау негізінде жұмыс істейді, логистиканы басқару формасы ең төмен жетілген түрде. Логистикалық жүйенің әрекетінің саласы әдетте кәсіпорыннан жіберілетін дайын өнімді сақтау мен тасымалдауды қамтиды. Логистика жүйесінің жұмысы сатудан түскен жалпы табыс сомасындағы тасымалдау мен өнімді тарату жөніндегі басқа да операцияларға кеткен шығындар үлесінің шамасымен бағаланады.*

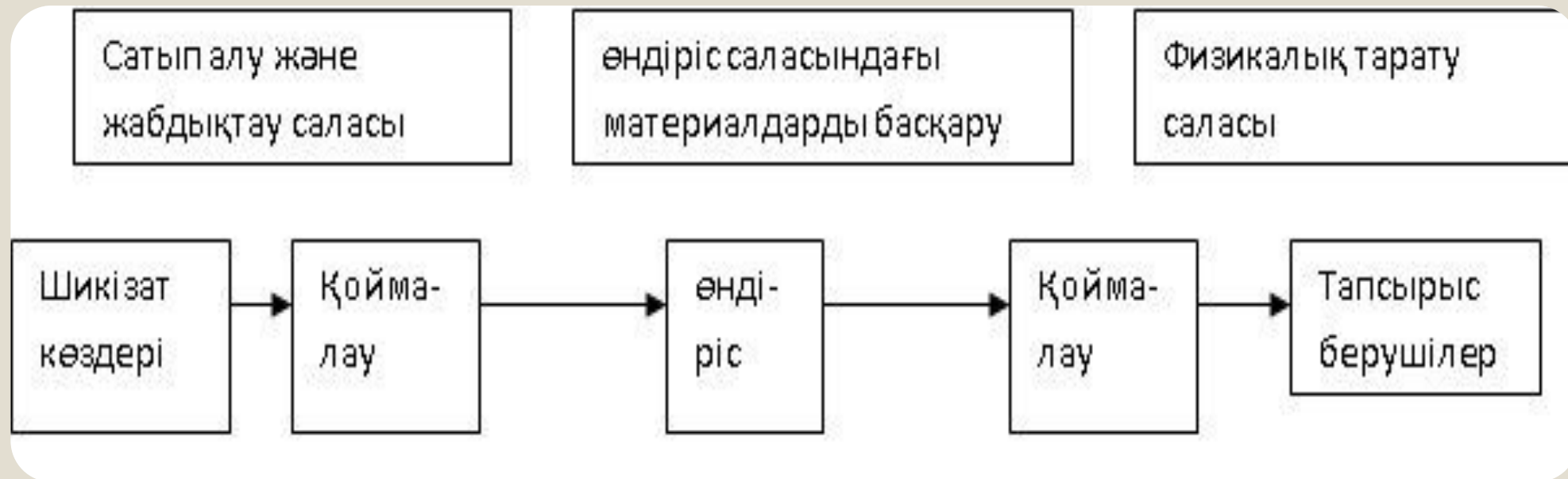

*Дамудың екінші деңгейіндегі логистика жүйелері бар компаниялар үшін кәсіпорынмен өндірілетін тауарлар ағымын өндірістік арнаның ақырғы пунктінен ақырғы тұтынушыға дейін басқару тән болады. Логистика жүйесін бақылау келесі қызметтерге тарайды: тапсырыс берушіге қызмет көрсету, тапсырыстарды өңдеу, кәсіпорындағы дайын өнімді сақату, дайын өнім қорларын басқару, логистика жүйелерінің жұмысын перспективтік жоспарлау. Осы міндеттерді орындау барысында компьютерлер қолданылады, бірақ сәйкес ақпараттық жүйелер аса күрделілікпен ерекшеленбейді. Логистикалық жүйенің жұмысы шығындар сметасы мен аңқты шығындарды салыстыру арқылы бағаланады.*

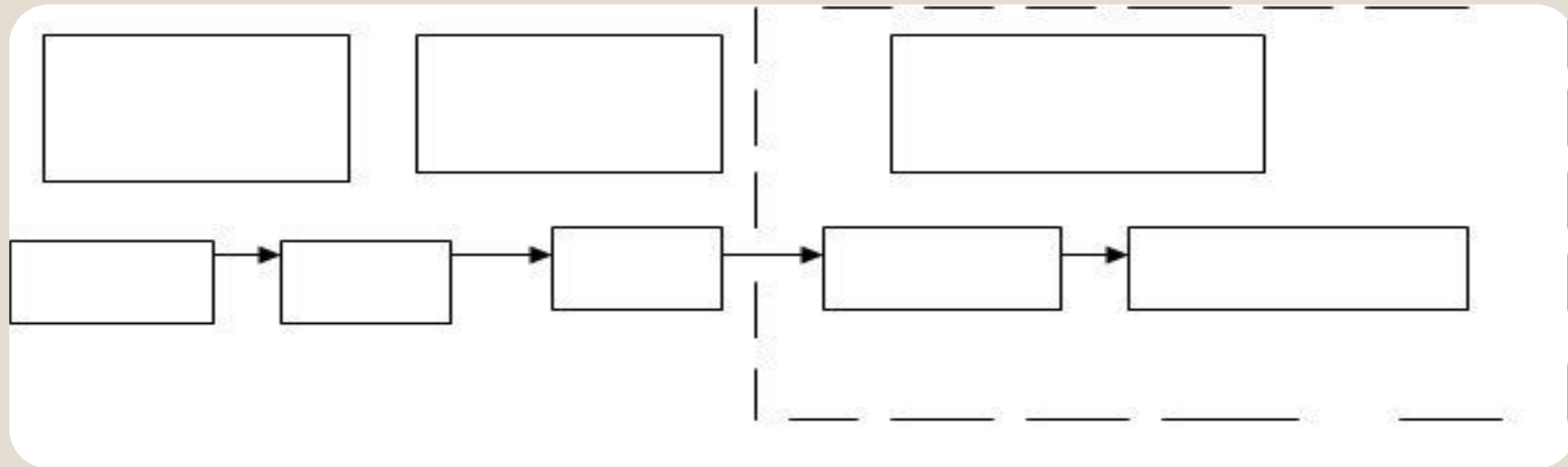

*Үшінші деңгейдегі логистика жүйелері шикізат сатып алудан өнімнің ақырғы тұтынушысына қызмет көрсетуге дейінгі логистикалық операцияларды бақылайды. Мұндай жүйелердің қосымша қызметтеріне жататындар: шикізатты кәсіпорынға жеткізу, өткізуді болжау, өндірістік жоспарлау, шикізат табу немесе сатып алу, шикізат қорларын басқару, логистика жүйелерін жобалау. Логистика жөніндегі менеджер бақыламайтын бір ғана сала ол кәсіпорынды күнделікті басқару. Жүйенің жұмысы шығындарды салыстыру арқылы ғана емес, қызмет көрсету сапасының стандартымен салыстыру арқылы бағаланады.*

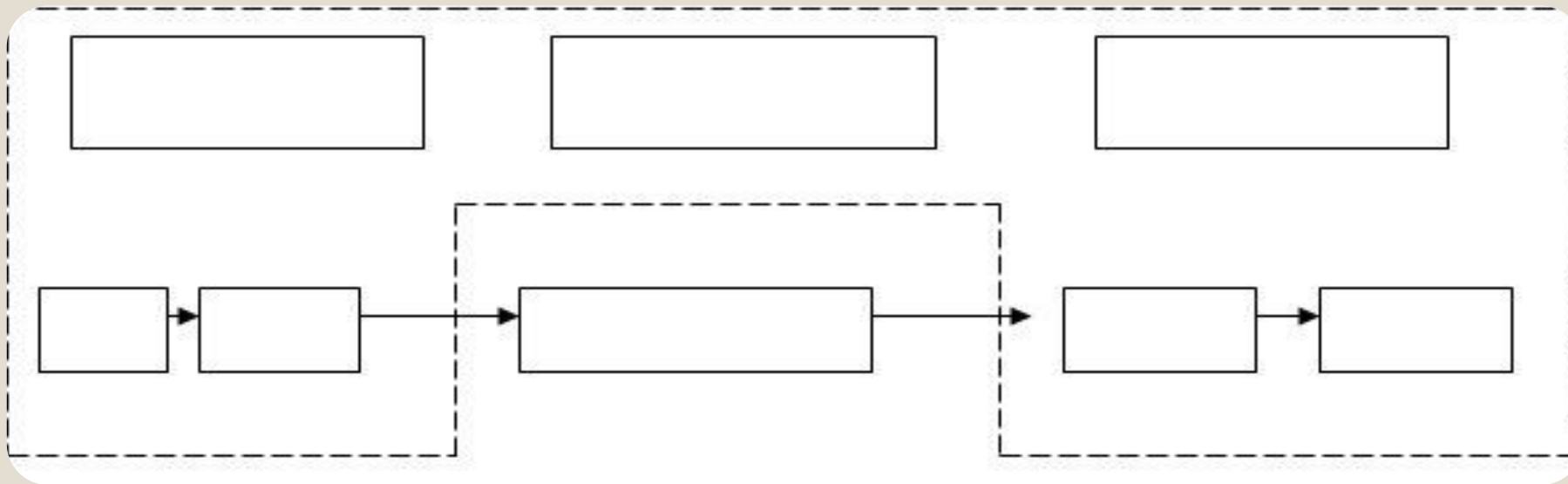



*Дамудың төртінші деңгейіндегі логистикалық жүйелерді қолданатын компаниялар саны қазіргі кезде әлі көп емес. Мұндағы логистикалық қызметтердің үшінші даму деңгейінен бір гана айырмашылығы бар. Мұндай компаниялар логистика операцияларын жоспарлау және бақылау процестерін маркетинг, өткізу, өндіріс және қаржы операцияларымен интеграциялайды (біріктіреді). Интеграция компанияның әртүрлі бөлімшелерінің жиі жағдайда қарсылас мақсаттарын байланыстыруға мүмкіндік береді. Жүйені басқару ұзақ мерзімді жоспарлау негізінде іске асырылады. Жүйенің жұмысы халықаралық стандарттардың талаптарын ескеру арқылы бағаланады. Компаниялар өз іс-әрекетін тек нарықтық немесе аймақтық деңгейде емес, глобалдық деңгейде іске асырады. Олар әлемдік өндіріс және тарату жүйелерінің бір бөлігін басқарады.*

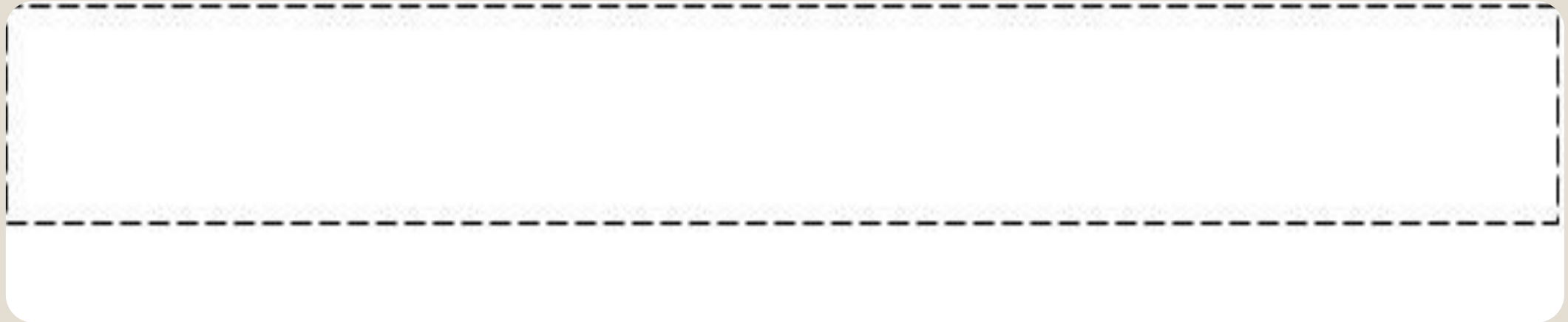

*Логистиканың дамуының бірнеше кезеңдері бар:*

*1-кезең, ол айналым саласындағы материалдық ағындарды басқару үшін логистикалық тәсілді қолданумен сипатталады. Осы кезеңде екі басты ережені түсіну пайда бола бастады:*

*А) өндірісте, сақтауда, тасымалдаудағы материалдардың жеке ағындары басқарудың бірыңғай жүйесі арқылы өзара байланыстырылуы мүмкін;*

*Б) материалдарды физикалық таратудың жеке функцияларының интеграциясы маңызды экономикалық үнемдеу бере алады.*



*2-кезең (80-жж). Осы мерзімде логистиканың интеграциялық негізі кеңейіп, өндірістік процесті қамти бастады, яғни мұнда қоймалау мен тасымалдаудың өзара әрекеттесуіне өндірісті жоспарлау қосыла бастайды. Бұл қорларды қысқартуға, сатып алушыларға қызмет көрсету сапасын арттыруға, құрал-жабдықтың пайдаланылуын жақсартуға мүмкіндік береді.*

*3-кезең қазіргі уақытқа жатады және бүкіл әлемдік экономикадағы нарықтық процестерді ұйымдастыру және басқарудағы өзгерістермен сипатталады. Яғни қазіргі коммуникациялық технологиялар өнім қозғалысының барлық фазаларының мониторингін іске асыруға көмектеседі, логистика саласында қызмет көрсетумен айналысатын салалар дамуда, материал өткізуші субъектілерінің жинағы тұтас сипатты бола бастайды*



*1-кезең – дайын өнім қоймасы транспорт*

*2-кезең - өндірістік цех дайын өнім қоймасы транспорт*

*3-кезең – шикізат қоймасы цех дайын өнім қоймасы транспорт.*





*Материалды ағымдар дегеніміз - логистикалық операцияларды жүргізу барысында қарастырылатын және мерзімдік интервалға жатқызылатын жүктер, бөлшектер, тауарлы материалды құндылықтар*







Материалды ағымдар томендегідей негізгі белгілер бойынша болінеді:

- логистикалық жүйеге қатысы;
- ағымның натуралды - заттай құрамы;
- пайда болған зат ағымдарының саны;
- пайда болған жүк ағымдарының үлес салмағы;
- жүктердің үйлестірімділік дәрежесі; - жүктердің консистенциясы;
- детерминациялау дәрежесі;
- уақыт бойынша үзіліссіздігі.

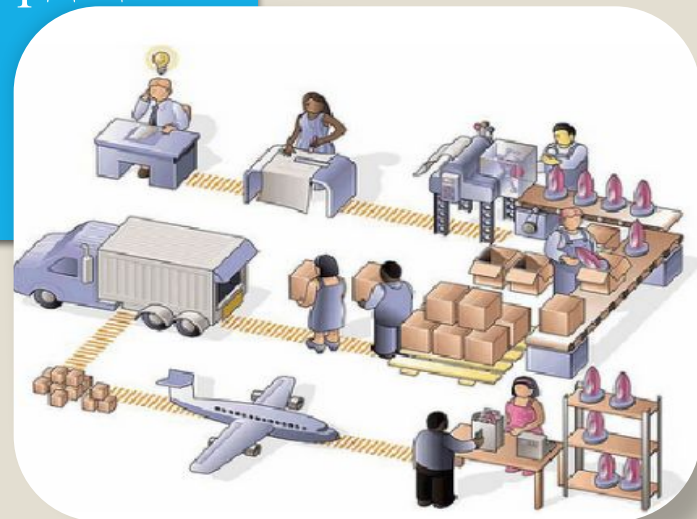

## Пайдаланылған әдебиеттер:

- ❖ <http://www.uniface.kz/index.php?post=article&section=3&id=437>
- ❖ Толембаева, А.Н. Логистика: оқу құралы/А.Н.Толембаева. –Алматы.: Қазақ университеті, 2004. -203б.
- ❖ <http://library.wkau.kz/index.php/ru/elektronnaya-biblioteka1/elektronnyj-uchebniki/elektronnie-uchebniki/erjanova.pdf/download>