

**Обучение детей лепке  
и их творчество  
в разных возрастных группах**



# Понятие «лепка»

- Лепка – вид изобразительной деятельности, своеобразие которой заключается в объемном способе изображения.
- Лепка – пластическая форма изображения предметов окружающей действительности.
- Лепка является разновидностью скульптуры, которая включает работу не только с мягким материалом, но и с твердым (мрамор, гранит и др.).
- Дошкольникам доступно овладение приемами работы лишь с мягкими пластическими материалами, легко поддающимися воздействию руки, - глиной, пластилином и др.

# Средства выразительности лепки

- Пластичность.
- Форма.
- Движение.
- Цвет.

# Значение лепки для развития дошкольника

- Ребенок знакомится с объемной формой, строением предмета, взаимосвязью его частей.
- Формируются навыки работы двумя руками, скоординированность движений.
- Развиваются мелкие мышцы пальцев рук, глазомер.
- Развивается пространственное мышление.
- Развиваются общие и изобразительные способности.
- Развиваются эстетические чувства, художественный вкус, творчество.

# Материалы для лепки

- Глина.
- Пластилин.
- Тесто.
- Песок.
- Снег.
- Репьи.
- Бумажная масса.

# Оборудование для лепки

- Доска для лепки.
- Станок с вращающимся кругом.
- Стека.
- Штамп, или печатка.
- Салфетка, или канцелярская губка.
- Баночки для горячей и холодной водой.
- Муфельная печь.

# Станок с вращающимся кругом

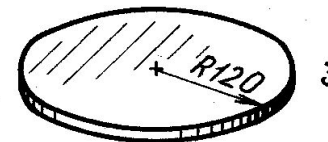
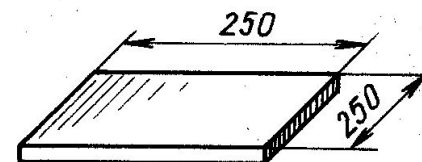
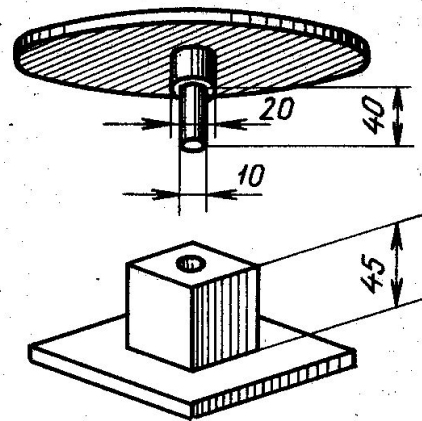
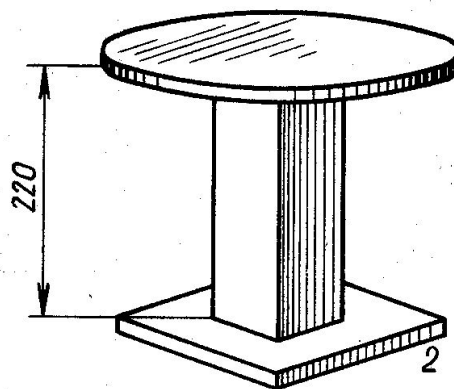
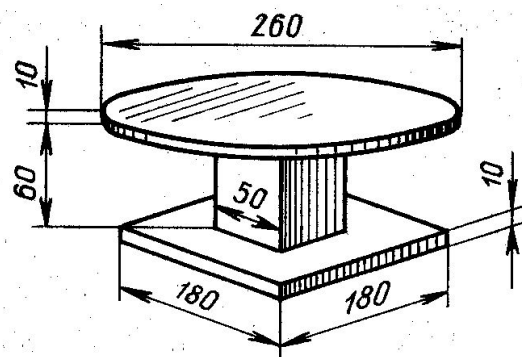

# Стеки и штампы

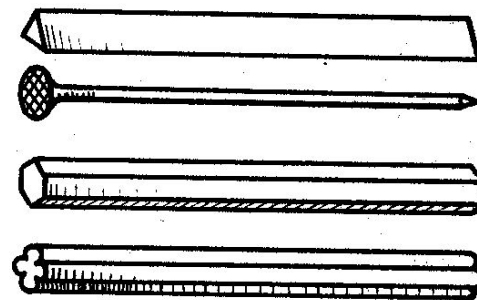
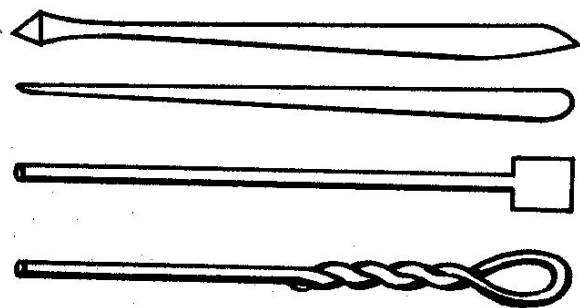



# Муфельная печь



# Лепка. Её виды.

Виды лепки

Предметная

Сюжетная

Декоративная

# Предметная лепка



- Изображение отдельных предметов для ребенка является более простым, чем в рисовании, так как он имеет дело с реальным объемом. Дети лепят фигуры животных, людей.
- *Основная задача:* научить изображать основную форму предметов и наиболее яркие, характерные их признаки.

# Сюжетная лепка

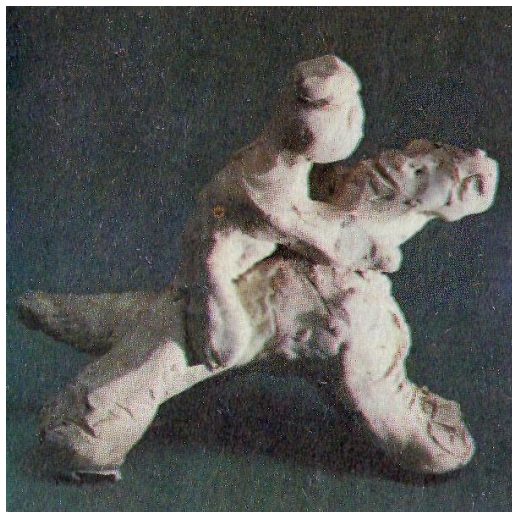

- Сюжетом для лепки могут служить эпизоды из окружающей жизни, содержание сказок, рассказов. Дети лепят каждый предмет, входящий в композицию, устанавливают его в нужном положении на подставке или без нее, дополняют лепку деталями.
- *Основные задачи:* научить задумывать и изображать лепные композиции из 2-3 предметов, учить творчески подходить к решению сюжета, выделяя основное.

# Декоративная лепка



- Дошкольники знакомятся с разными видами народного декоративно-прикладного искусства. Они самостоятельно создают интересные изделия, которые можно применить для игр, украшения комнаты, как сувениры.
- Основные задачи: учить условно решать форму предмета и роспись; учить обращению с инструментами, различными приемами лепки, красивому декоративному заполнению пространства.

# Способы лепки предметов

- Конструктивный (лепка предмета по частям).
- Скульптурный, или пластический (лепка предмета из целого куска без деления на части).
- Комбинированный (включает, в себя как пластический, так и конструктивный способы при лепке одного изделия).

# Конструктивный способ лепки

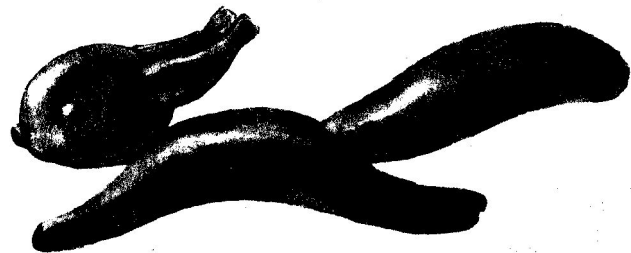
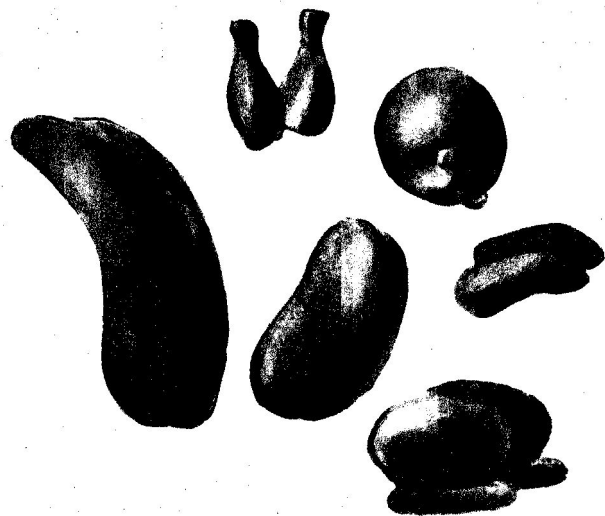

# Пластический способ лепки

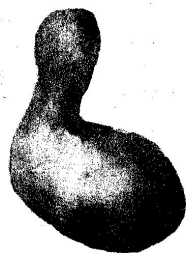
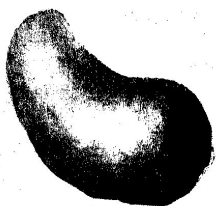
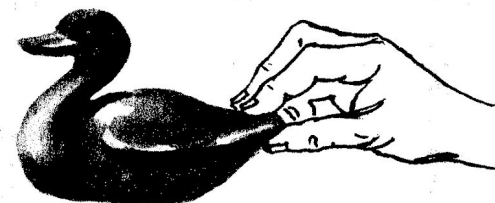
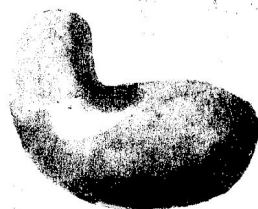



# Комбинированный способ лепки



# Приемы лепки

- Раскатывание.
- Скатывание.
- Сплющивание.
- Защипывание.

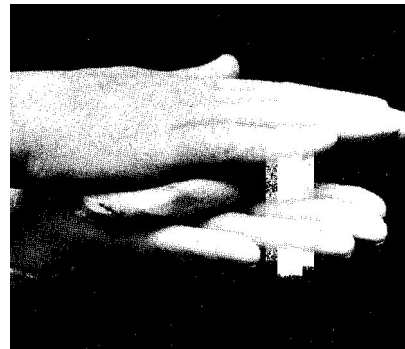

**Приемы лепки можно разделить на две группы: в одних работает ладонь, в других - пальцы.**

- При конструктивном способе лепки используются следующие приемы: открутить, отщипнуть, разрезать стеклой или ниткой

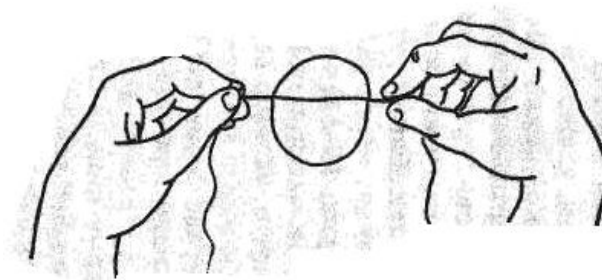
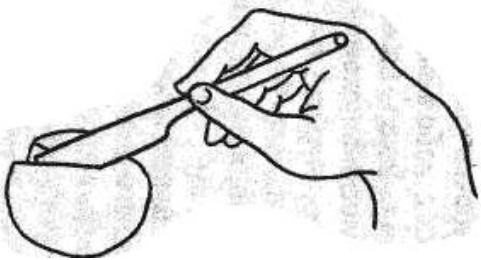
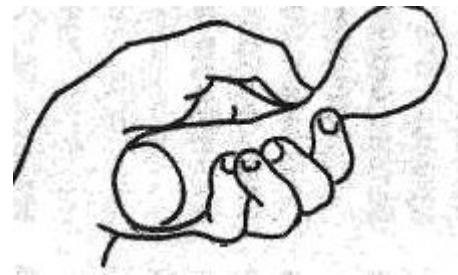
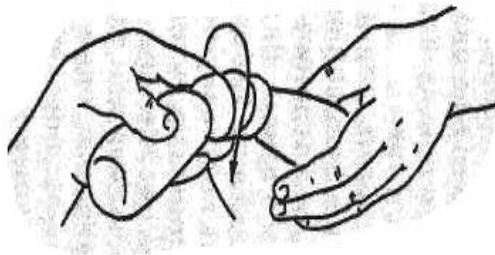

- При пластическом способе: раскатать, согнуть, скатать, вытянуть, расплющить

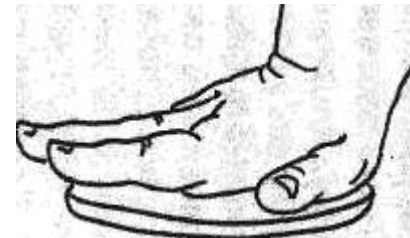
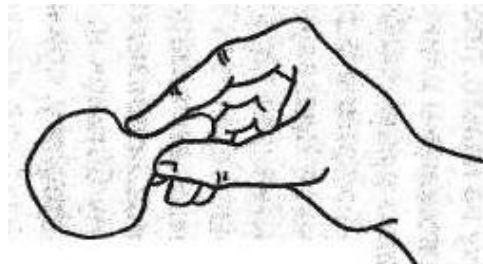
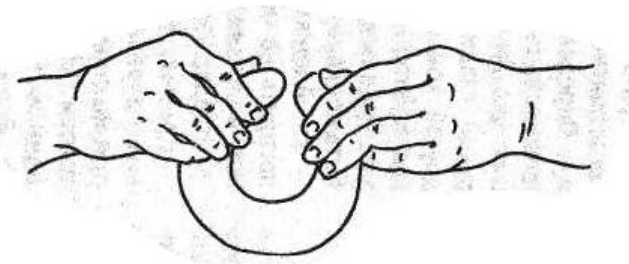
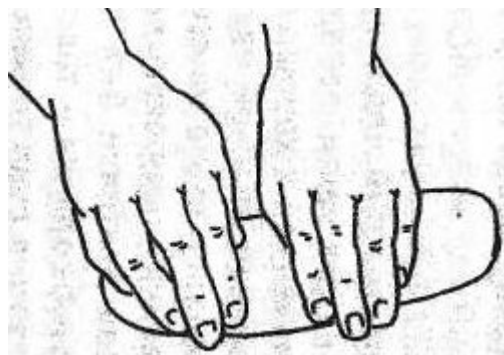
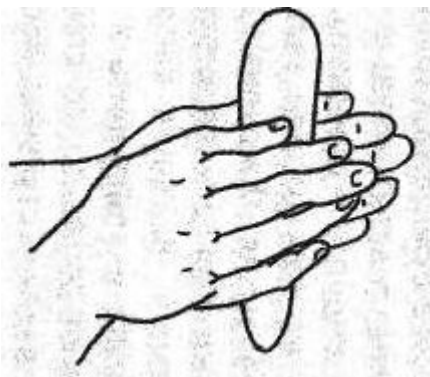

- При соединении частей изделия используются приемы: прижать, примазать, вдавить

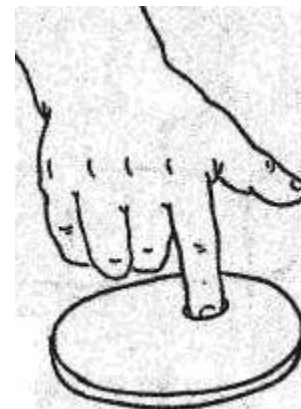
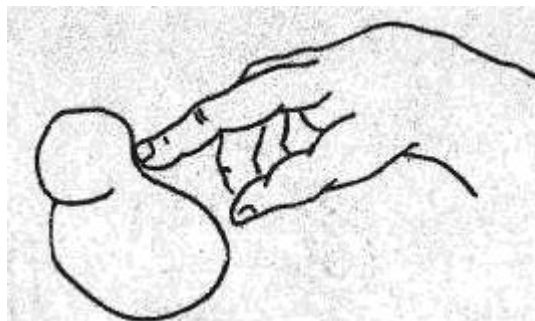
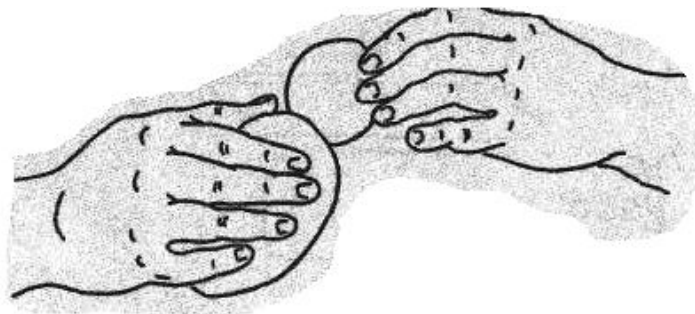

## Способы лепки посуды

- Путем вдавливания пальцем внутрь вылепленной формы для получения полый формы.
- Ленточный способ (из шара приемом расплющивания – дно, из цилиндра - стенки).
- Лепка путем кругового налепа (с помощью валиков-жгутиков, накладывая один на другой изнутри или снаружи сглаживают пальцем, чтобы формы не распадались).
- Лепка путем выбирания глины стекой из заранее вылепленной формы предмета.

## Способ лепки путем вдавливания пальцем внутрь вылепленной формы

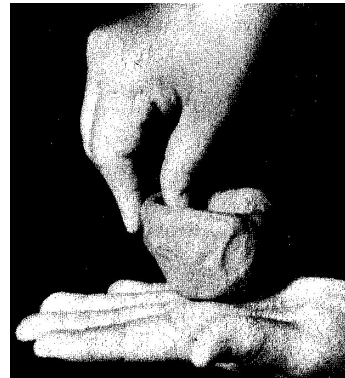

# Ленточный способ

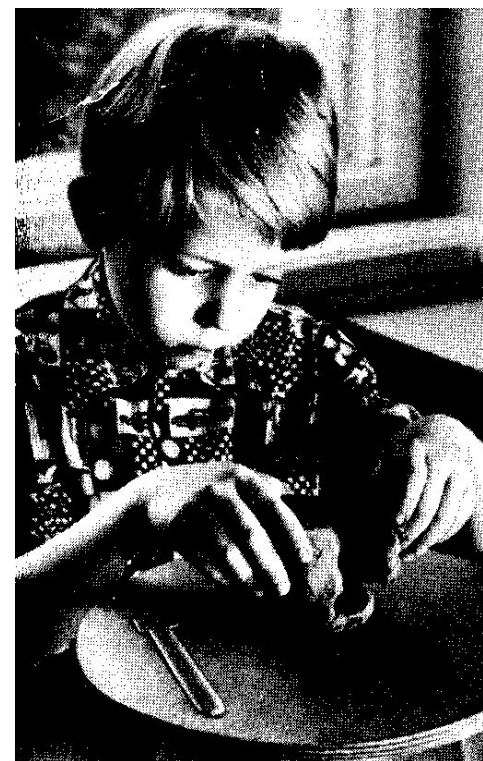



# Лепка способом кругового налёпа

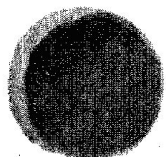
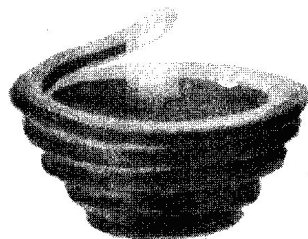
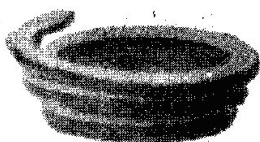
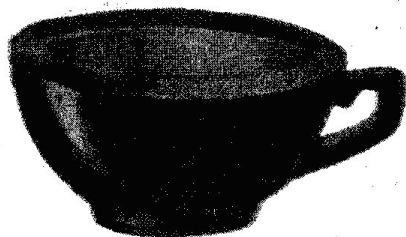

# Лепка путем выбирания глины стекой

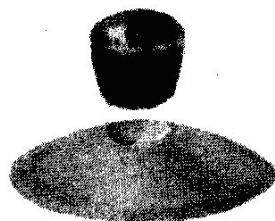
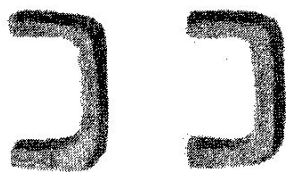

# Задачи обучения дошкольников лепке. Первая младшая группа

- Вызывать у детей интерес к лепке.
- Знакомить с пластическими материалами: глиной, пластилином, пластической массой, отдавая предпочтение глине.
- Учить детей аккуратно пользоваться материалами.
- Учить детей отламывать комочки глины от большого куска, раскатывая комочек между ладонями прямыми движениями, лепить палочки, колбаски, соединять концы палочки, плотно прижимая их друг к другу (колечко, баранка, колесо и др.).

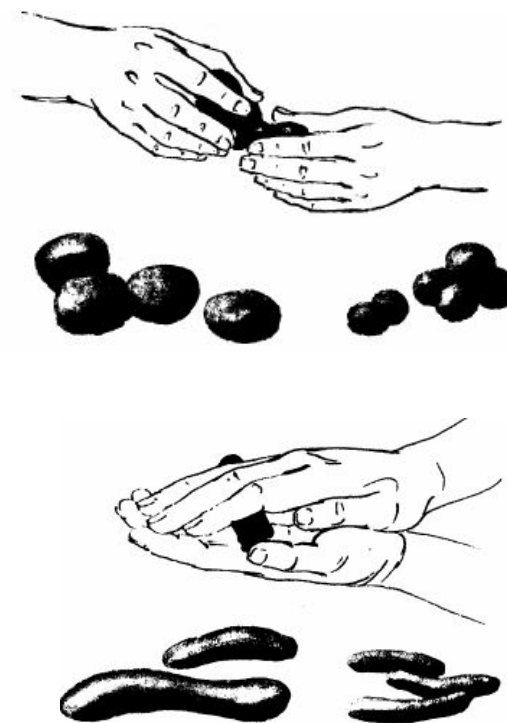

## Первая младшая группа

- Учить раскатывать комочек глины круговыми движениями ладоней (шарик, яблоко, ягода и др.), сплющивать комочек между ладонями (лепешки, печенье, пряники); делать пальцами углубление в середине сплющенного комочка (мисочка, блюдце).
- Учить соединять две вылепленные формы в один предмет: палочка и шарик (погремушка или грибок), два шарика (неваляшка) и т.п.
- Приучать детей к аккуратному обращению с материалами: класть глину и вылепленные предметы на дощечку или специальную заранее подготовленную клеёнку.

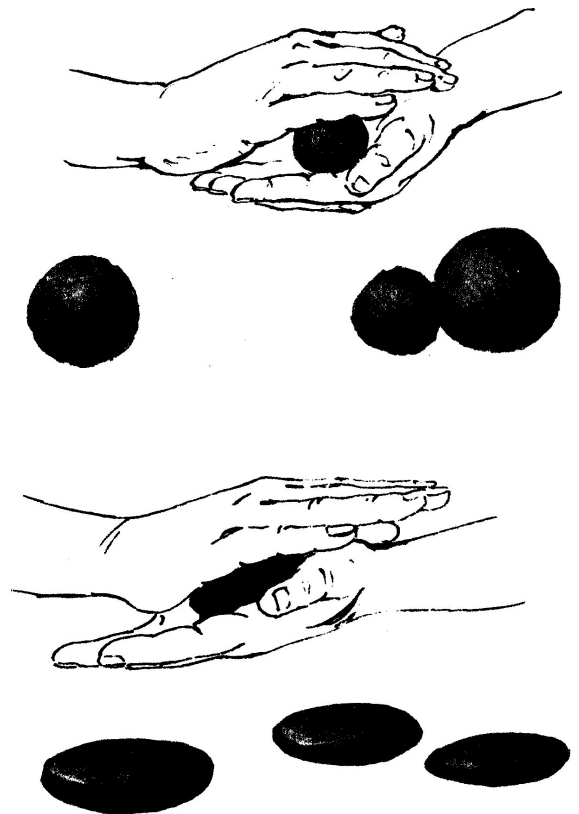

# Задачи обучения дошкольников лепке. Вторая младшая группа

- Формировать интерес к лепке.
- Закреплять представления о свойствах глины, пластилина, пластической массы и способах лепки.
- Учить раскатывать комочки прямыми и круговыми движениями, соединять концы получившейся палочки, сплющивать шар, сминая его ладонями обеих рук.
- Побуждать детей к украшению вылепленных предметов, используя палочку с заточенным концом.



## Вторая младшая группа

- Учить создавать предметы, состоящие из 2-3 частей, соединяя их путем прижатия друг к другу.
- Учить лепить несложные предметы из нескольких частей (неваляшка, цыпленок, пирамидка и др.).
- Закреплять умение аккуратно пользоваться глиной, класть комочки и вылепленные предметы на дощечку.
- Предлагать детям объединять вылепленные фигурки в коллективную композицию (неваляшки водят хоровод).
- Вызывать у детей радость от восприятия результата общей работы.

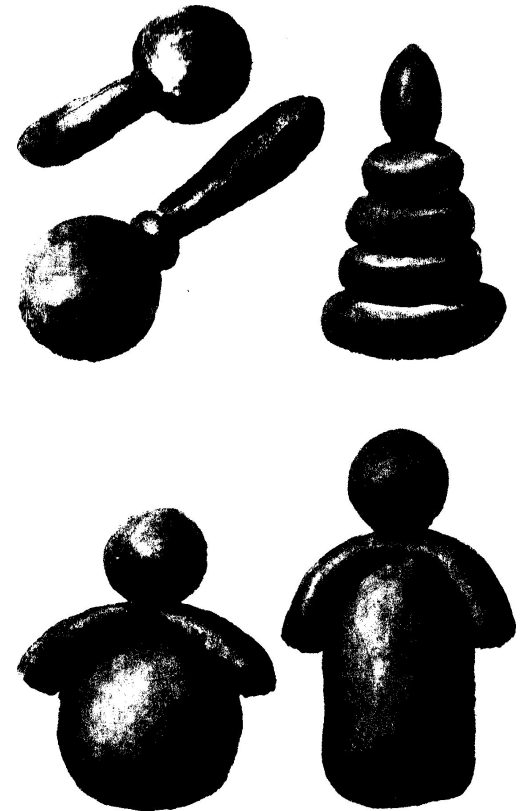

# Задачи обучения дошкольников лепке. Средняя группа

- Продолжать развивать интерес к лепке.
- Совершенствовать умение лепить из глины, пластилина, пластической массы.
- Закреплять приемы лепки, освоенные в предыдущих группах.
- Учить прищипыванию с легким оттягиванием всех краев сплюснутого шара, вытягиванию отдельных частей из целого куска, прищипыванию мелких деталей (ушки у котенка, клюв у птички).

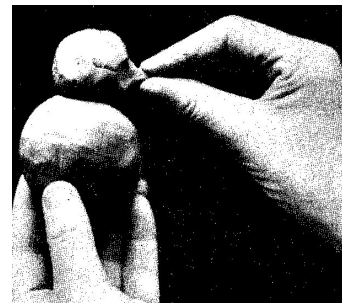

## Средняя группа

- Уметь сглаживать пальцами поверхность вылепленного предмета, фигурки.
- Учить приемам вдавливания середины шара, цилиндра для получения поллой формы.
- Познакомить с использованием стеки.
- Поощрять стремление украшать вылепленные изделия узором при помощи стеки.





# Задачи обучения дошкольников лепке. Старшая группа

## *Предметная лепка*

- Продолжать знакомить детей с особенностями лепки из различных материалов.
- Развивать умение лепить с натуры и по представлению знакомые предметы (овощи, фрукты, грибы, посуда, игрушки), передавать их характерные особенности, пропорции частей и различия в величине деталей.
- Продолжать учить лепить посуду из целого куска глины и пластилина ленточным способом.
- Закреплять умение лепить предметы пластическим, конструктивным и комбинированным способами.
- Учить сглаживать поверхность формы, делать предметы устойчивыми.

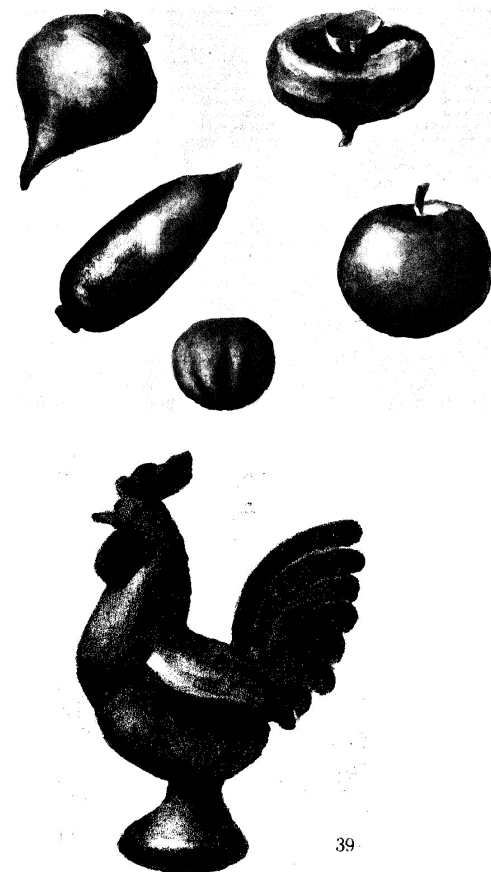

# Старшая группа

## Сюжетная лепка

- Учить передавать в лепке выразительность образа, лепить фигуры человека и животных в движении, объединять небольшие группы предметов в несложные сюжеты (в коллективных композициях): «Курица с цыплятами», «Дети на прогулке» и др.
- Формировать умение лепить по представлению персонажей литературных произведений (Медведь и Колобок, Лиса и Зайчик и др.).
- Развивать творчество и инициативу.

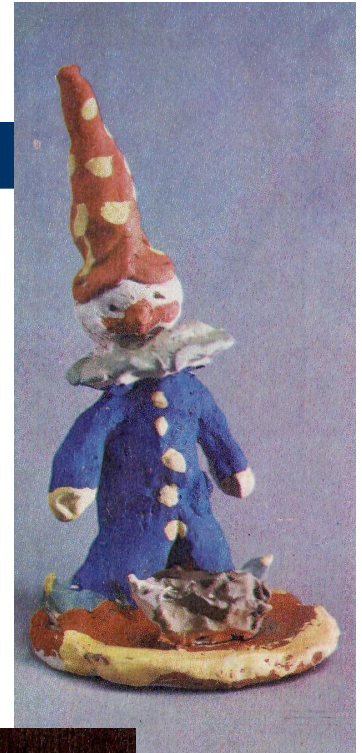

## Старшая группа

- Продолжать формировать умение лепить мелкие детали.
- Учить, пользуясь стеклой, наносить рисунок чешуек у рыбки, обозначать глаза, шерсть животного, перышки птицы, узор, складки на одежде людей и т.п.
- Продолжать формировать технические умения и навыки работы с разнообразными материалами для лепки; побуждать использовать дополнительные материалы (косточки, зернышки, бусинки и т.д.).
- Закреплять навыки аккуратной лепки (не разбрасывать кусочки глины и пластилина, не пачкать одежду, тщательно мыть руки по окончании работы).



## Старшая группа

### *Декоративная лепка*

- Продолжать знакомить детей с особенностями декоративной лепки.
- Формировать интерес и эстетическое отношение к предметам народного декоративно-прикладного искусства.
- Учить лепить птиц, животных, людей по типу народных игрушек (дымковской, филимоновской, каргопольской и др.).



## Старшая группа

- Формировать умение украшать предметы декоративного искусства узорами.
- Учить расписывать изделия гуашью, украшать их наклепами и углубленным рельефом.
- Учить обмакивать пальцы в воду, чтобы сгладить неровности вылепленного изображения, когда это необходимо для передачи образа предмета.

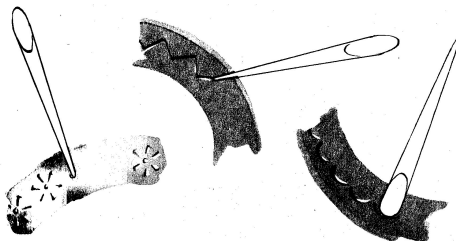

# Задачи обучения дошкольников лепке. Подготовительная к школе группа

## *Предметная и сюжетная лепка*

- Развивать творчество детей.
- Учить использовать для создания образов предметов, объектов природы, сказочных персонажей разнообразные приемы, усвоенные ранее.
- Продолжать учить передавать форму основной части и других частей, их пропорции, позу, характерные особенности изображаемых объектов.
- Совершенствовать умение обрабатывать поверхность формы движениями пальцев и стекой.



## Подготовительная к школе группа

- Продолжать формировать умение передавать характерные движения человека и животных, создавать выразительные образы (птичка подняла крылышки, приготовилась лететь; девочка танцует и т.д.).
- Учить детей создавать скульптурные группы из двух-трех фигур, развивать чувство композиции, умение передавать пропорции предметов, их соотношение по величине, выразительность поз, движений, деталей.



## Подготовительная к школе группа

### *Декоративная лепка*

- Продолжать развивать навыки декоративной лепки.
- Учить использовать разные способы лепки (налеп, углубленный рельеф), применять стеку.
- Учить при лепке из глины расписывать пластину, создавать узор стекой.
- Учить создавать индивидуальные и коллективные композиции из разноцветного пластилина.

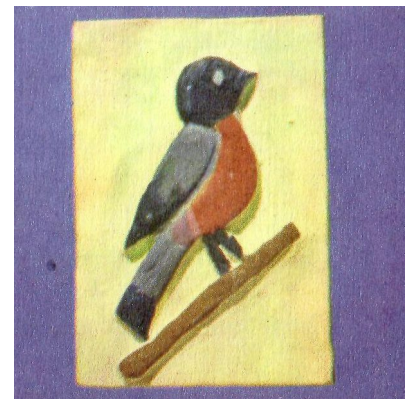
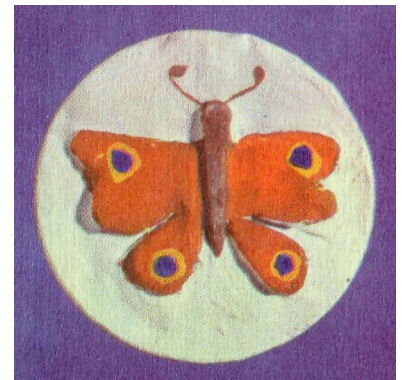



# Организация и методика занятий

- Периодичность: 1 раз в неделю.
- Длительность:  
ранний возраст – 10 мин.  
младший возраст – 15-20 мин.  
средний возраст – 20-25 мин.  
старший дошкольный возраст – 30-35 мин.
- Подготовка к занятию:  
подготовка воспитателя;  
подготовка детей;  
подготовка материала и оборудования.

## Части занятия

- Вводная.
  - Цель: формирование замысла, умения смотреть, выбор способов изображения предмета.
  - Методы: обследование, показ способов действия, игровые приемы обучения, беседа, объяснение и др.
- Основная.
  - Цель: реализация замысла.
  - Методы: индивидуальный показ, пояснения, совет, игровые приемы обучения.
- Заключительная.
  - Цель: анализ и оценка детских работ, подведение итогов.
  - Методы: анализ детских работ, игровые приемы обучения.

# Методика обучения лепке

## Методы обучения:

### *по характеру познавательной деятельности*

- Информационно-рецептивный
- Репродуктивный
- Эвристический
- Исследовательский

### *по источнику знаний*

- Наглядные
- Словесные
- Практические
- Игровые

# Обследование

## Этапы обследования предмета перед лепкой

1. Организация восприятия предмета в целом. Включает последовательное и непрерывное движение пальцев и глаз, начиная с верхней точки вниз. По главным характерным линиям (движение сверху вниз и как бы по спирали). Положение предмета всегда фиксировано (левая рука держит предмет, правая его обследует; предмет может стоять на столе неподвижно).
2. Обследование предмета рукой и взглядом сопровождается анализом основных частей и определением их свойств (форма, величина, пропорции и т.д.); движения пальцев как бы измеряют соотношения глубин и определяют пространственное взаимоотношение частей.
3. Выделение более мелких частей предмета и установление их формы, величины, пространственного положения по отношению к основным частям.
4. Повторное целостное восприятие предмета. Общее заключительное движение руки и взгляда сверху вниз позволяет объединить данные, полученные чувственным путем, в целостный образ.

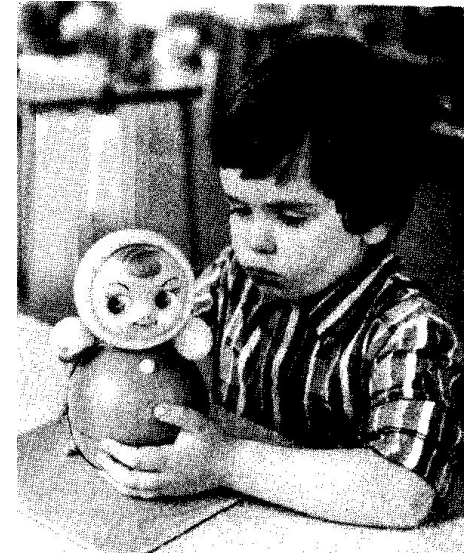

# Специфика обследования в лепке

Последовательность операций при обследовании предмета в основном повторяет порядок их выполнения в лепке.

При этом создается представление не только о существенных признаках предмета, но и о последовательности лепки.

Многие части и свойства предмета обследуются так же, как и лепятся (оттягивание, закругление, расплющивание).

Происходит перенос двигательного навыка из обследования в лепку. Поэтому важно, чтобы движения пальцев при обследовании максимально соответствовали характеру движений пальцев при лепке.

# Наблюдение

- При наблюдении живого объекта, предмета или его изображения нужно задавать ребенку вопросы: «Какая это птица?», «Какой у нее клюв?», «Какой формы?», «Какие у нее глазки?», «Где крылышки?», «Какие они?», «Какой хвост?».
- На прогулке, когда дети играют, воспитатель должен найти время для индивидуальной работы с теми детьми, у которых плохо развита наблюдательность.
- Для выразительного изображения движения нужно иметь запас зрительных образов, которые накапливаются в процессе познания окружающего мира. Воспитатель обращает внимание детей на то, как бегут лыжники, скользят по льду конькобежцы. Для того, чтобы ребята могли понять действия сказочных персонажей, надо показать им иллюстрации с изображением одного и того же героя в разных положениях. Воспитатель предлагает ребятам самим принять те позы, которые они собираются изобразить, например, показать, в каком положении находится лыжник во время бега.

# Показ способов изображения

## Требования к показу:

- Движения и действия воспитателя должны быть хорошо видны.
- Действия должны быть четкими, понятными детям.
- Лучше показывать 2 раза (1 – в замедленном темпе с четким объяснением действий, 2 – более быстро почти без объяснений).
- Показ приемов сопровождается объяснением: «Беру кусок глины,— говорит воспитатель,— кладу на ладонь и раскатываю его вот так — вперед-назад, вперед-назад. Вот какой получился столбик».
- Если дети уже знакомы с приемами, их можно уточнить не показывая.
- Если предмет сложный или трудные приемы лепки, то можно использовать поэтапный показ.

## Игровые приемы

- Сюжетно-игровые ситуации по типу режиссерских игр:
  - обыгрывание предметов, игрушек;
  - обыгрывание готовых изображений;
  - обыгрывание изображения в процессе лепки.
- Сюжетно-игровые ситуации с ролевым поведением детей.



# Использование образов художественной литературы, загадок

- Чтение рассказов, сказок, стихотворений, в которых ярко раскрывается тот или иной образ.

Мы в лесок пошли  
И грибок нашли:  
Маленький да складный  
В шапочке нарядной.

- Использование загадок, в которых описание предмета больше касается перечисления частей, формы, размеров, действий.  
Например:

С рожками, бородкой,  
Хвост совсем короткий,  
Забодает, если зол.  
Кто это? (*Козел*).

## Рекомендуемая литература

- Григорьева Г.Г. Развитие дошкольника в изобразительной деятельности. – М.: Академия, 1999.
- Теория и методика изобразительной деятельности в детском саду / В.Б. Косминская, Е.И. Васильева, Р.Г. Казакова и др. – М.: Просвещение, 1985.
- Халезова Н.Б., Курочкина Н.А., Пантюхина Г.В. Лепка в детском саду. – М.: Просвещение, 1986.
- Халезова Н.Б. Народная пластика и декоративная лепка в детском саду. – М.: Просвещение, 1984.
- Программа воспитания и обучения в детском саду / Под ред. М.А. Васильевой, В.В. Гербовой, Т.С. Комаровой. – М.: Мозаика-Синтез, 2005.

**Автор-составитель:  
Верещагина Нина Григорьевна**

Кафедра дошкольных  
методик и педагогики

Бийского педагогического  
государственного  
университета им. В.М.  
Шукшина

2005 г.