

Кен байыту негіздері

Байыту фабрикаларындағы процестер

3 топқа бөлінеді

- ▶ Дайындау процесттері
 - ▶ 1. Ұсату
 - ▶ 2. Елеу
 - ▶ 3. Ұнтақтау
 - ▶ 4. Сараптау
- ▶ Байыту процестері
- ▶ Сусыздандыру процестері

Дайындау процесстері

*Ұсату
Үккіштер*

- ▶ **Ұсату** – кенді байыту алдында онын ірі кесектерін белгілі мөлшерге дейін (сепкілдігіне байланысты) ұсату үшін жүргізіледі.
- ▶ Егер кен ұсақ сепкілді болса, тиісінше ұнтақтау алдында ұсату 8– 10 мм-ге дейін жеткізіледі.
- ▶ Ірілігіне қарай ірілеп ұсату, орташа ұсату және ұсақ ұсату сатыларына бөлінеді. Ұсату арнаулы аппараттарда – ұсатқыштарда соғу, жару және жаншу жолдарымен жүргізіледі.

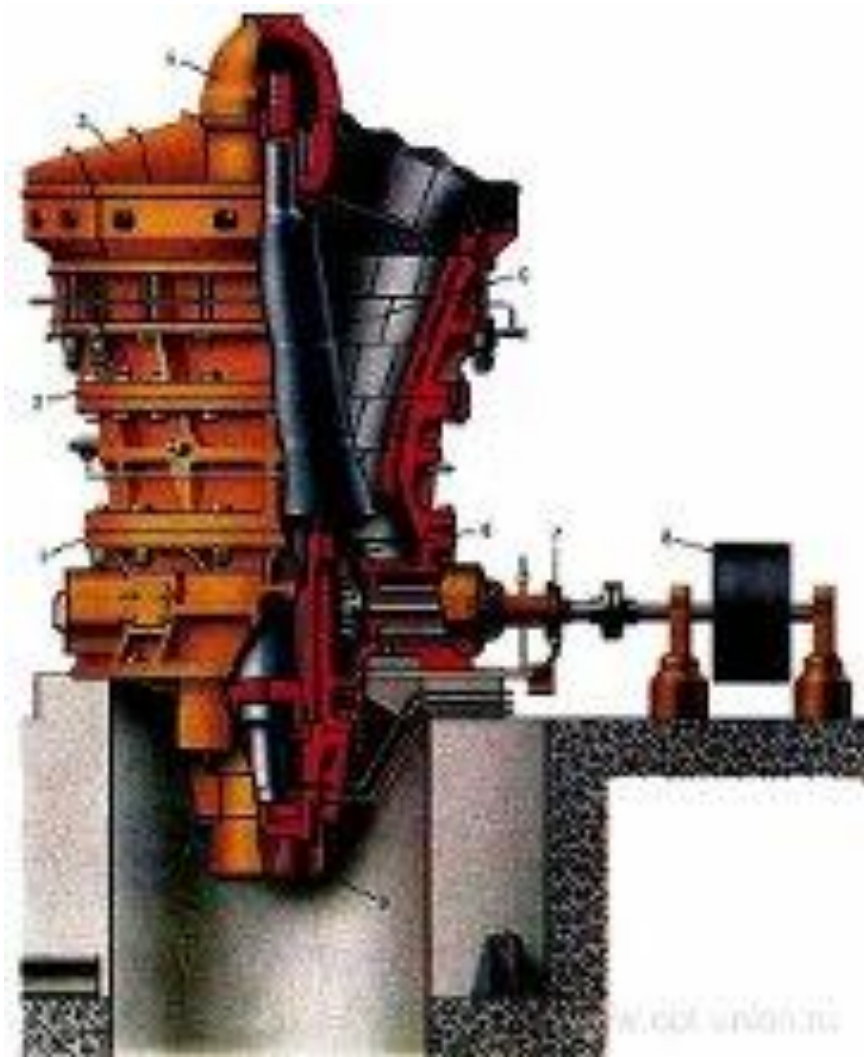

Конусная дробилка

▶ Щековая дробилка

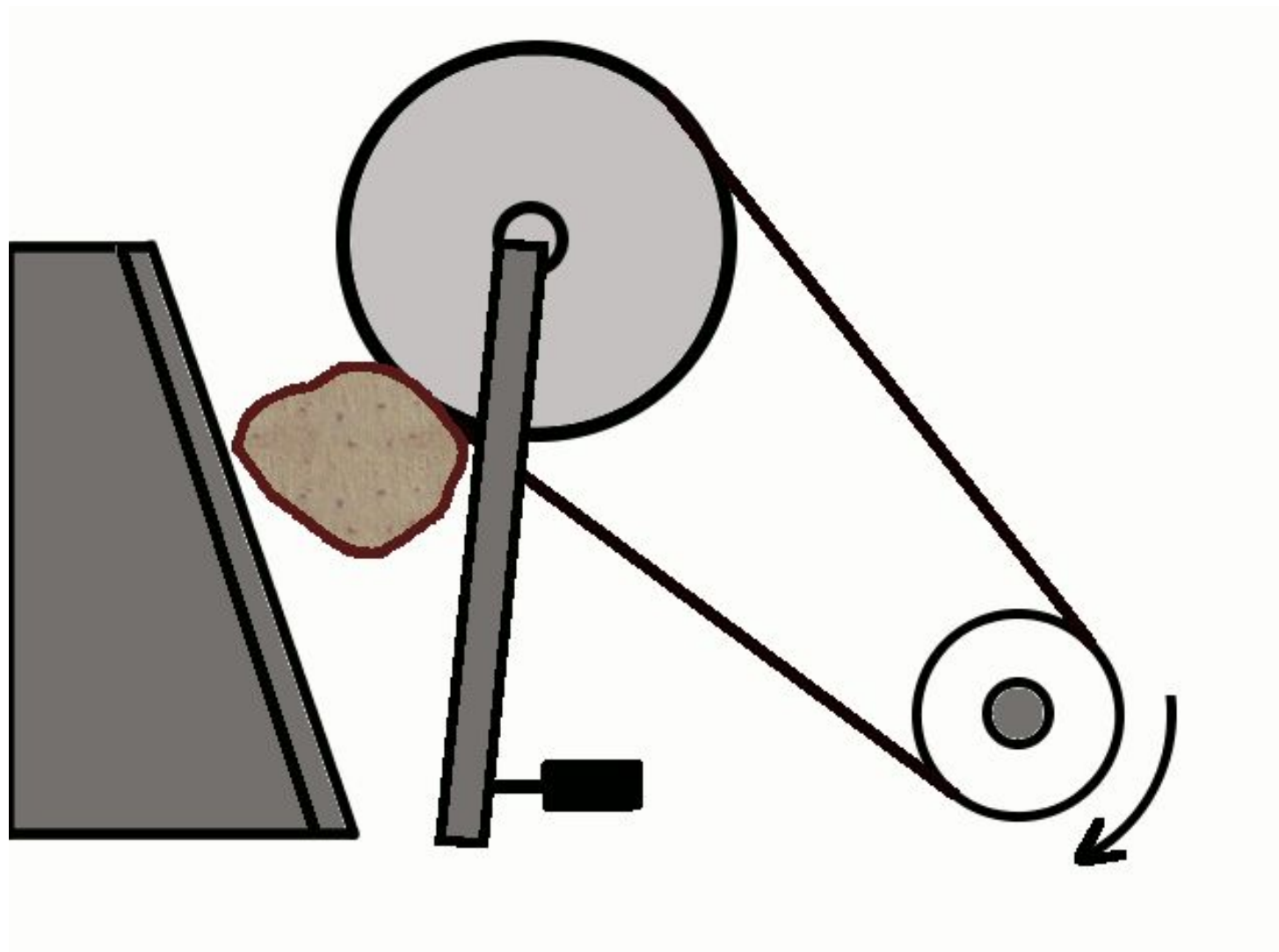

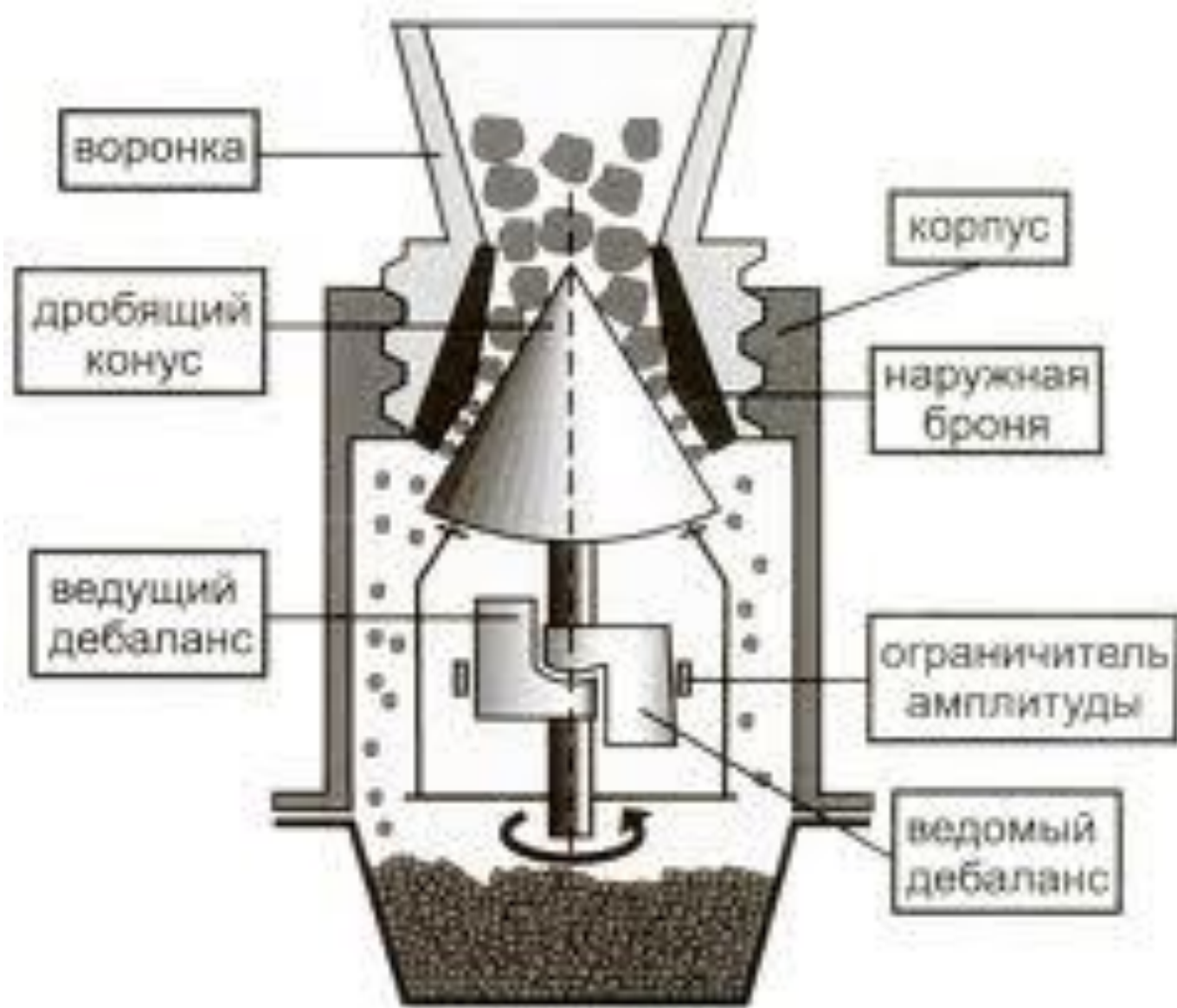

ҰНТАҚТАУ

- ▶ Кенді ұнтақтау үшін диірмен ішіне шарлар және біліктер салынады. Кен өзін-өзі ұнтақтайтын диірменде үлкен кесектер кішілерін ұнтақтайды.



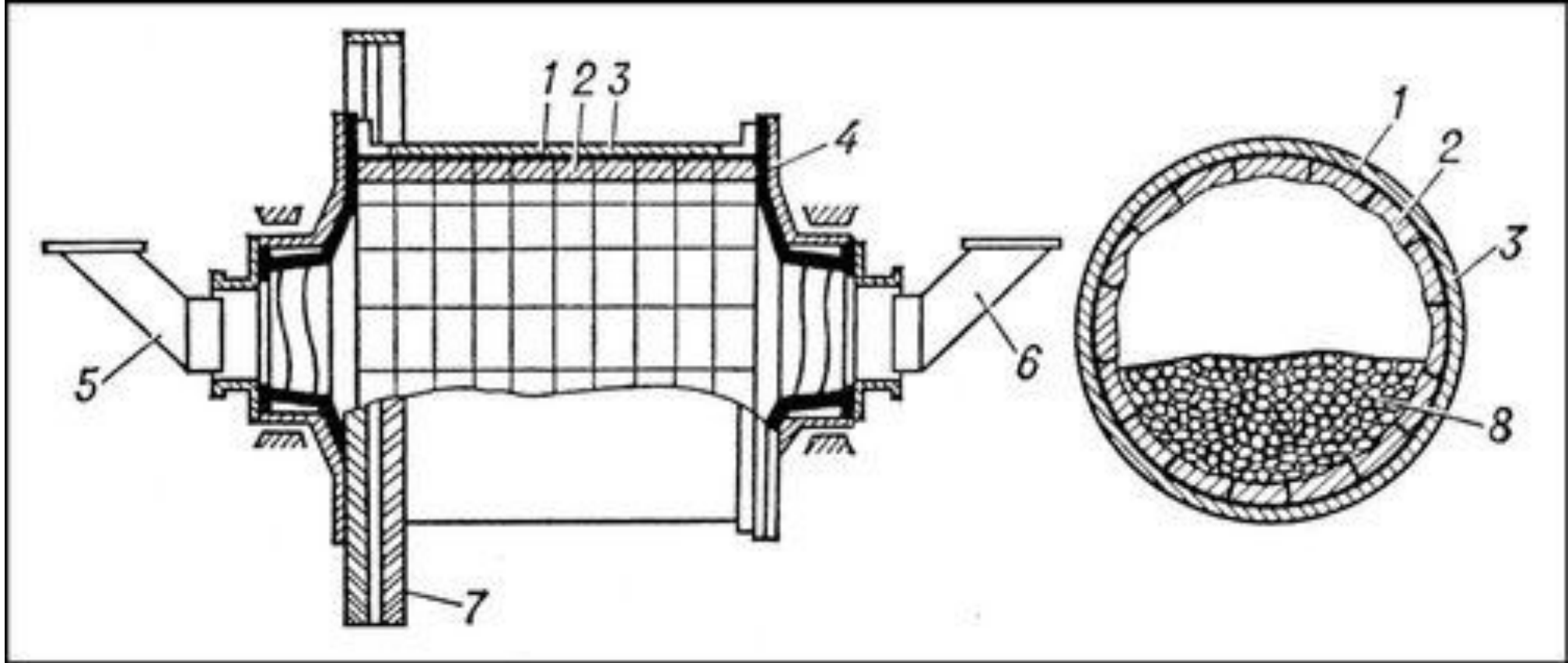



Сараптау







Гидроциклон

bester.at.ua

