



Занятие №1

AUTODESK INVENTOR

СИСТЕМА АВТОМАТИЗИРОВАННОГО ПРОЕКТИРОВАНИЯ.
РАБОТА В РЕЖИМЕ «ЭСКИЗ». ОСНОВНЫЕ ГРУППЫ КОМАНД

Подготовили:

доцент кафедры РК-1 Гузненков В.Н.,
ст.преподаватель РК-1 Журбенко П.А.



Московский государственный
технический университет
им. Н.Э. Баумана

РЕГИСТРАЦИЯ

Теперь каждый **студент** и **преподаватель** может воспользоваться одной из следующих ссылок:

<http://students.autodesk.ru>

<http://students.autodesk.com>

для регистрации в Сообществе, а главное, для **бесплатного скачивания** полнофункциональных версий Autodesk продуктов, в том числе и для мобильных платформ (планшетные компьютеры и смартфоны).



ОБРАЗОВАНИЕ

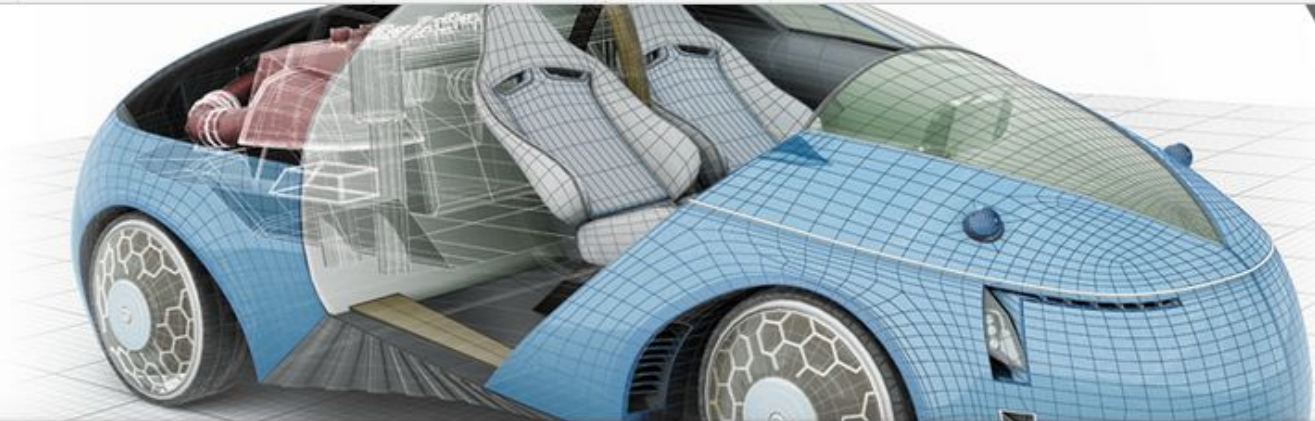

Бесплатное программное обеспечение для учащихся, преподавателей и учебных заведений

Проблемы, которые мы не можем разрешить сегодня, будут решать новые поколения проектировщиков. Поэтому компания Autodesk предоставляет учащимся, преподавателям и учебным заведениям бесплатный* доступ к профессиональному программному обеспечению для проектирования, приложениям для творчества и проектам из реальной жизни. Предназначение образовательного портала Autodesk — вдохновлять и подготавливать будущих специалистов, которые будут творить, проектировать и улучшать мир вокруг нас.

[Развертывание в учебном заведении](#)[Установка на персональный компьютер](#)

Компания Autodesk предоставляет учащимся и преподавателям бесплатный* доступ практически ко всем своим продуктам. Воспользуйтесь программным обеспечением для проектирования и приложениями для творчества, которые использовались при создании ваших любимых архитектурных сооружений, вещей, игр и фильмов.



УЧЕБНЫЕ ПОСОБИЯ

Библиотека младших курсов МГТУ

ВСПОМОГАТЕЛЬНОЕ

ОСНОВНОЕ



ПРИМЕРЫ

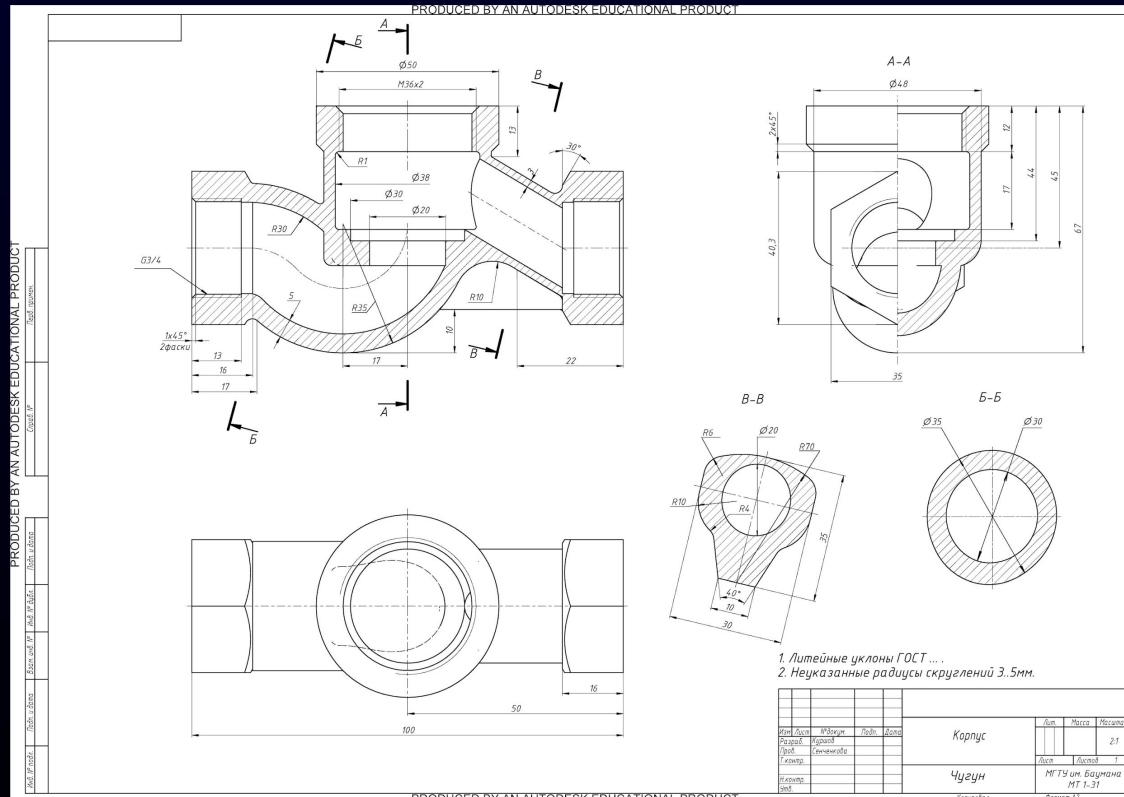
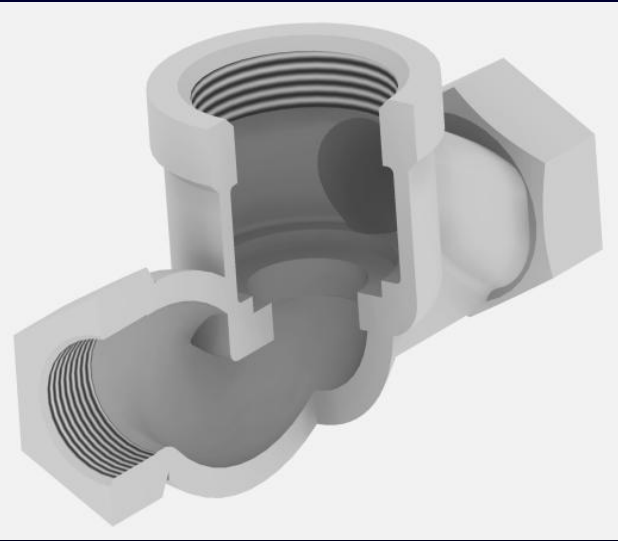

ПРИМЕРЫ

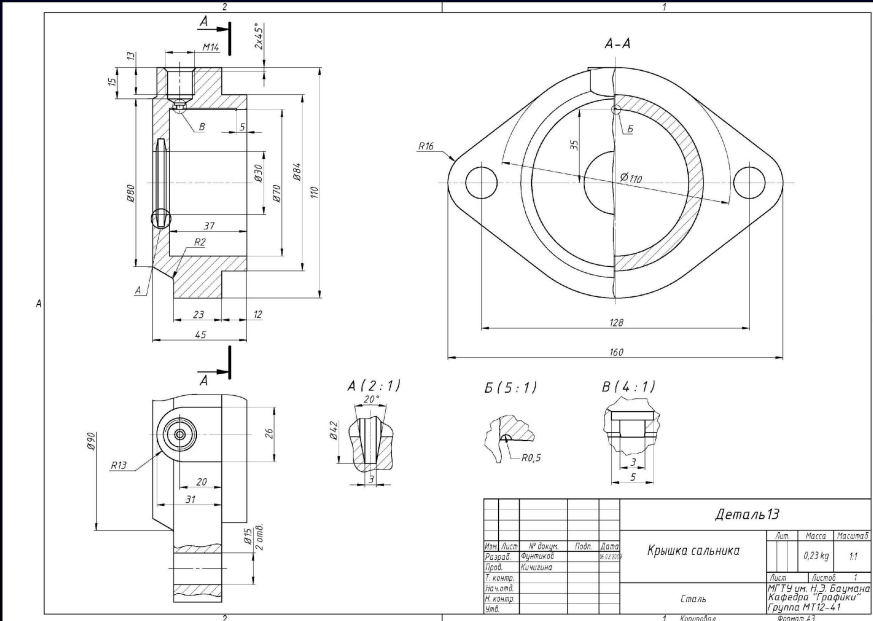
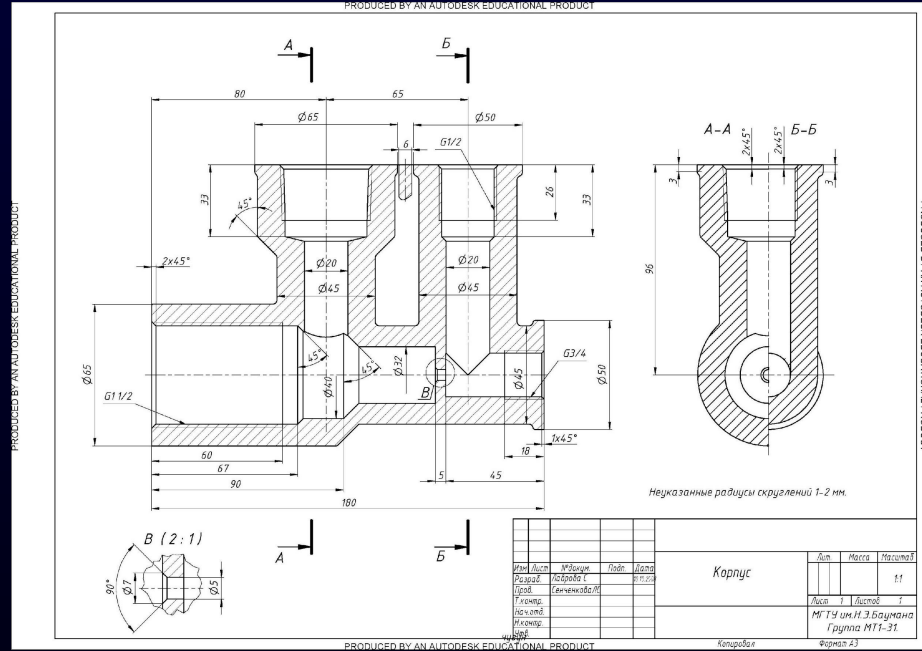
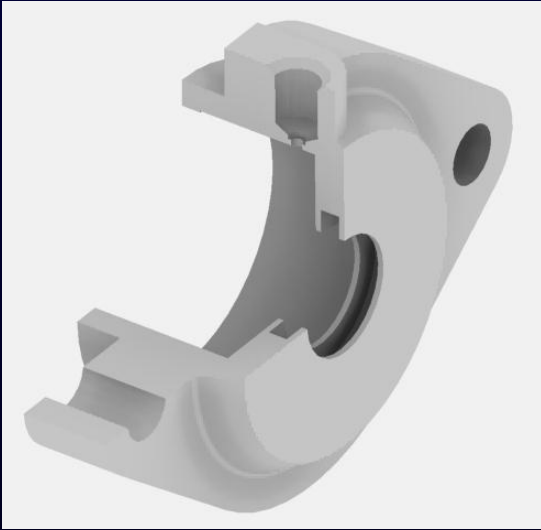

ПРИМЕРЫ

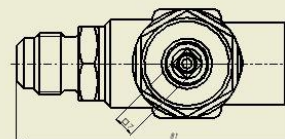
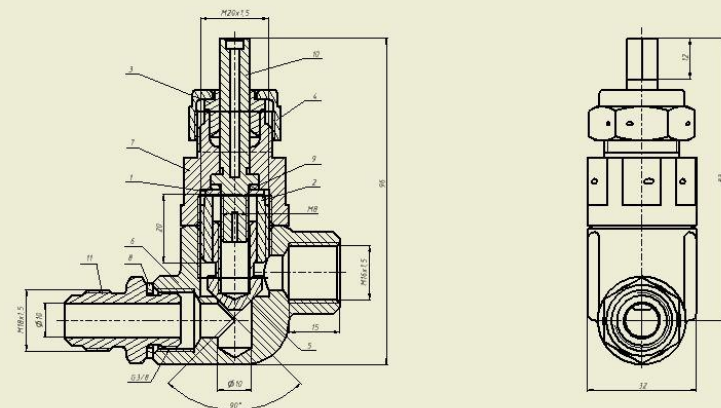
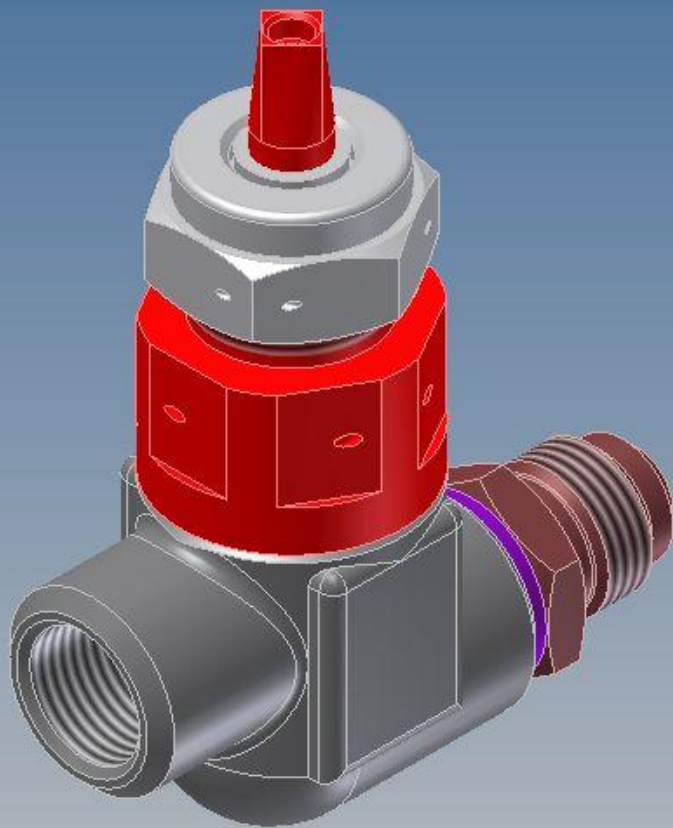

Исполнитель		Проверенный		Утвержденный	
Вентиль					
№ 11.11.18.18.00000					
Разработчик: И.И.И.					
Проверенный: И.И.И.					
Утвержденный: И.И.И.					



ПРИМЕРЫ

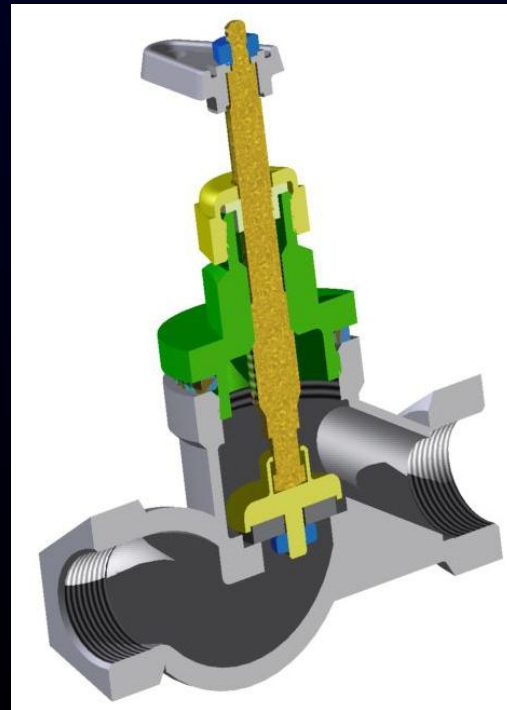

PRODUCED BY AN AUTODESK EDUCATIONAL PRODUCT

PRODUCED BY AN AUTODESK EDUCATIONAL PRODUCT

№	Обозначение	Наименование	Масштаб	Материал
Локотные изделия				
1		Полка № 1017 100... 30	2	
2		Шпир и фланцевый фланец ГОСТ 1729-74	2	и
Виды, разработанные изделием				
3		Корпус	2	Чугун
4		Фланец	2	Латунь
5		Корпус	2	Чугун
6		Гайка коническая	1	Бронза
7		Муфта	2	Алюминий
8		Сальник	2	Резина
9		Кольцо	1	Бронза
10		Обруч конический	1	Бронза

PRODUCED BY AN AUTODESK EDUCATIONAL PRODUCT

СТАНДАРТЫ ЕСКД

- **ГОСТ 2.051-2006**
«Электронные документы. Общие положения»
- **ГОСТ 2.052-2006**
«Электронная модель изделия. Общие положения»
- **ГОСТ 2.053-2006**
«Электронная структура изделия. Общие положения»



ОСНОВНЫЕ ПОЛОЖЕНИЯ

Состав и взаимосвязь типов представления формы изделия

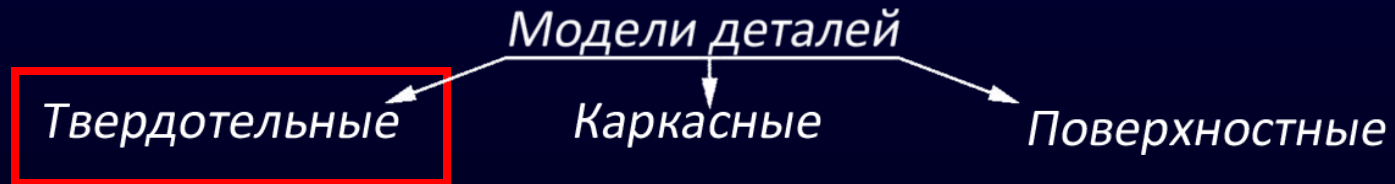

Структурная схема электронной геометрической модели детали (модель детали)

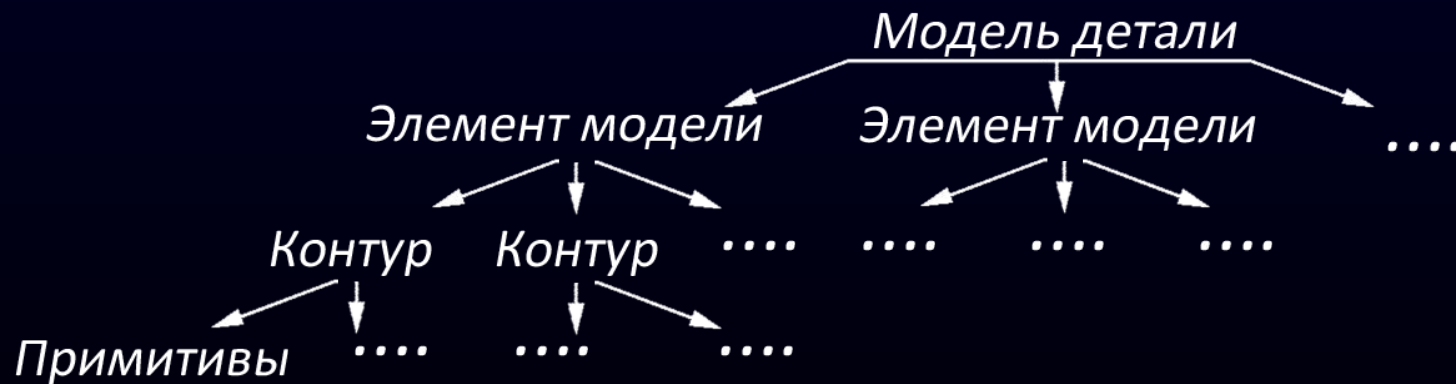

Ограничения: Геометрические, Топологические, Размерные, Аналитические



КЛАССИФИКАЦИЯ ПО НАБОРУ ОГРАНИЧЕНИЙ *



БЫСТРЫЕ РЕДАКТИРУЕМЫЕ БЕЗ СВОБОДНЫХ РАЗМЕРОВ

Основное требование к электронным геометрическим моделям деталей:

Изменение значения одной или нескольких размерных зависимостей должно приводить к предсказуемым изменениям геометрической формы электронной геометрической модели детали



РАБОТА С СЕРВЕРОМ

В начале каждого занятия необходимо:

1. На рабочем столе открыть папку «Регистрация»;
2. Запустить файл «Регистрация»;
3. Ввести шифр группы кириллицей;
4. Ввести свой номер по списку группы;
5. Нажать любую клавишу для выхода из диалогового окна;
6. Запустить файл «Получить файлы»;
7. Нажать любую клавишу для выхода из диалогового окна;
8. Закрыть папку «Регистрация»



РАБОТА С СЕРВЕРОМ

В конце каждого занятия необходимо:

1. На рабочем столе открыть папку «Регистрация»;
2. Запустить файл «Отправить файлы»;
3. Нажать любую клавишу для выхода из диалогового окна;
4. Запустить файл «Завершение»;
5. Нажать любую клавишу для выхода из диалогового окна;
6. Закреть папку «Регистрация»
7. Стул задвинуть под парту и покинуть аудиторию!



Кнопка «Inventor»

ИНТЕРФЕЙС

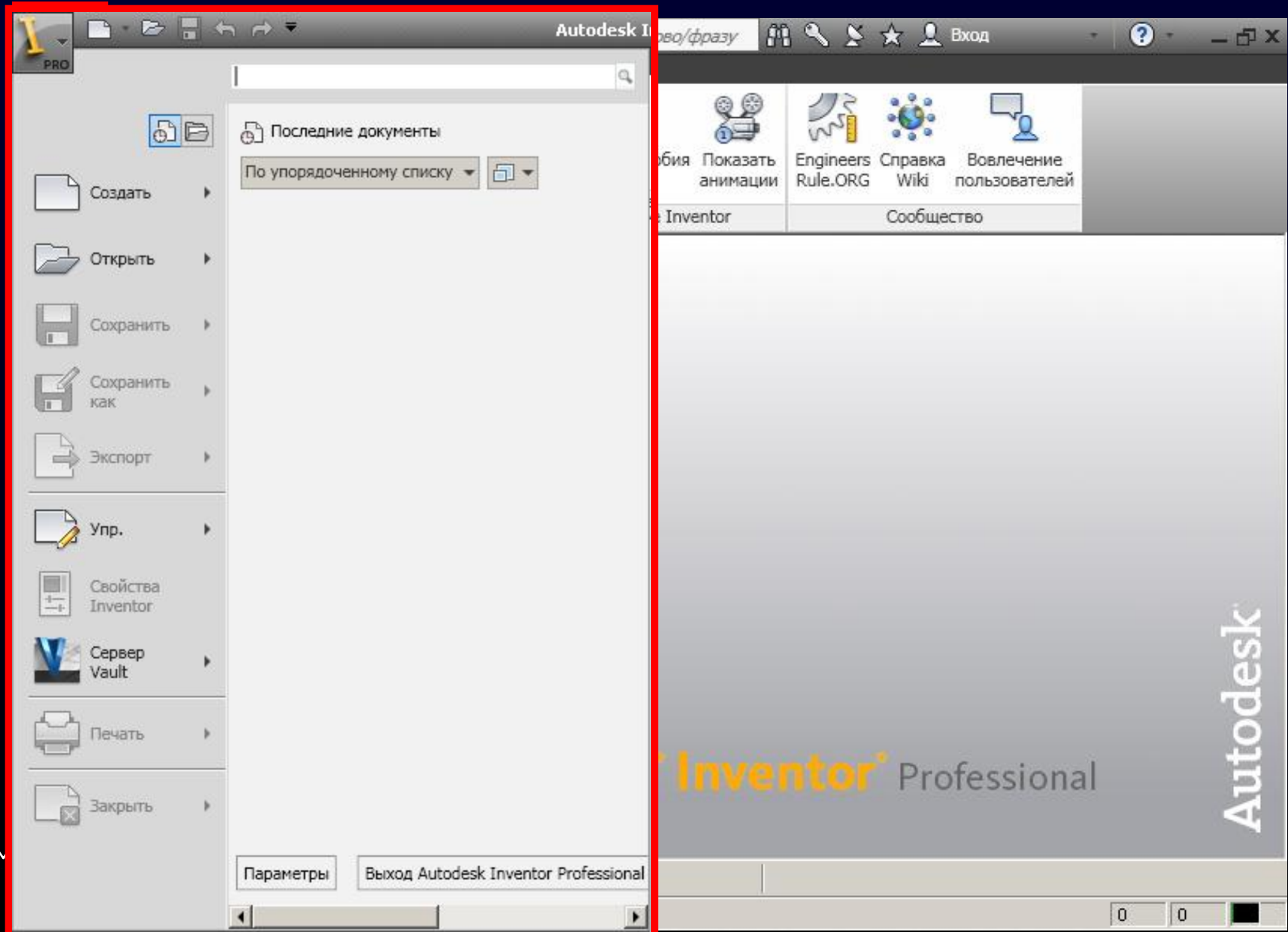

ИНТЕРФЕЙС

Панель быстрого доступа

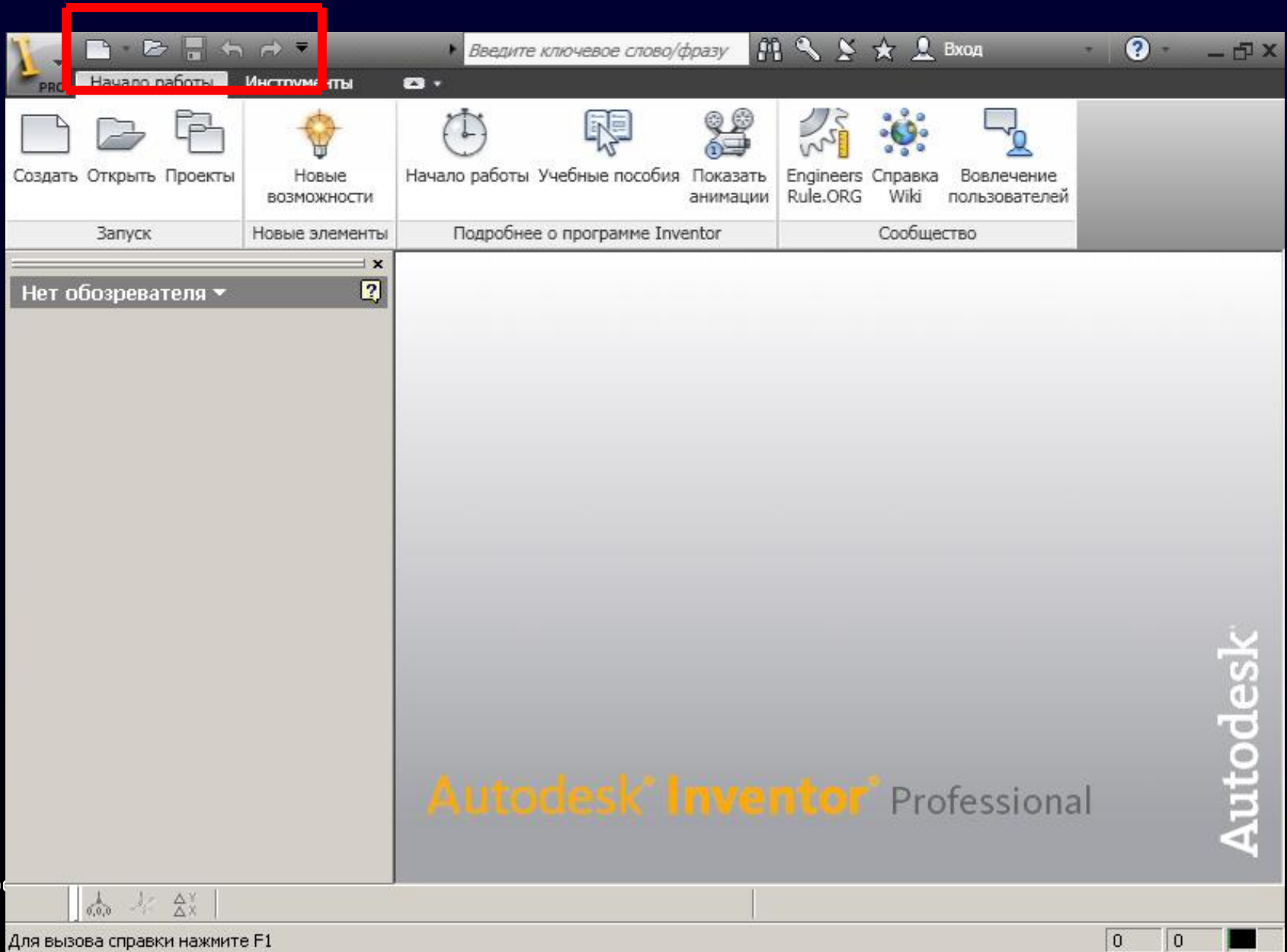

Мо

ИНТЕРФЕЙС

Ленточный интерфейс (Лента)

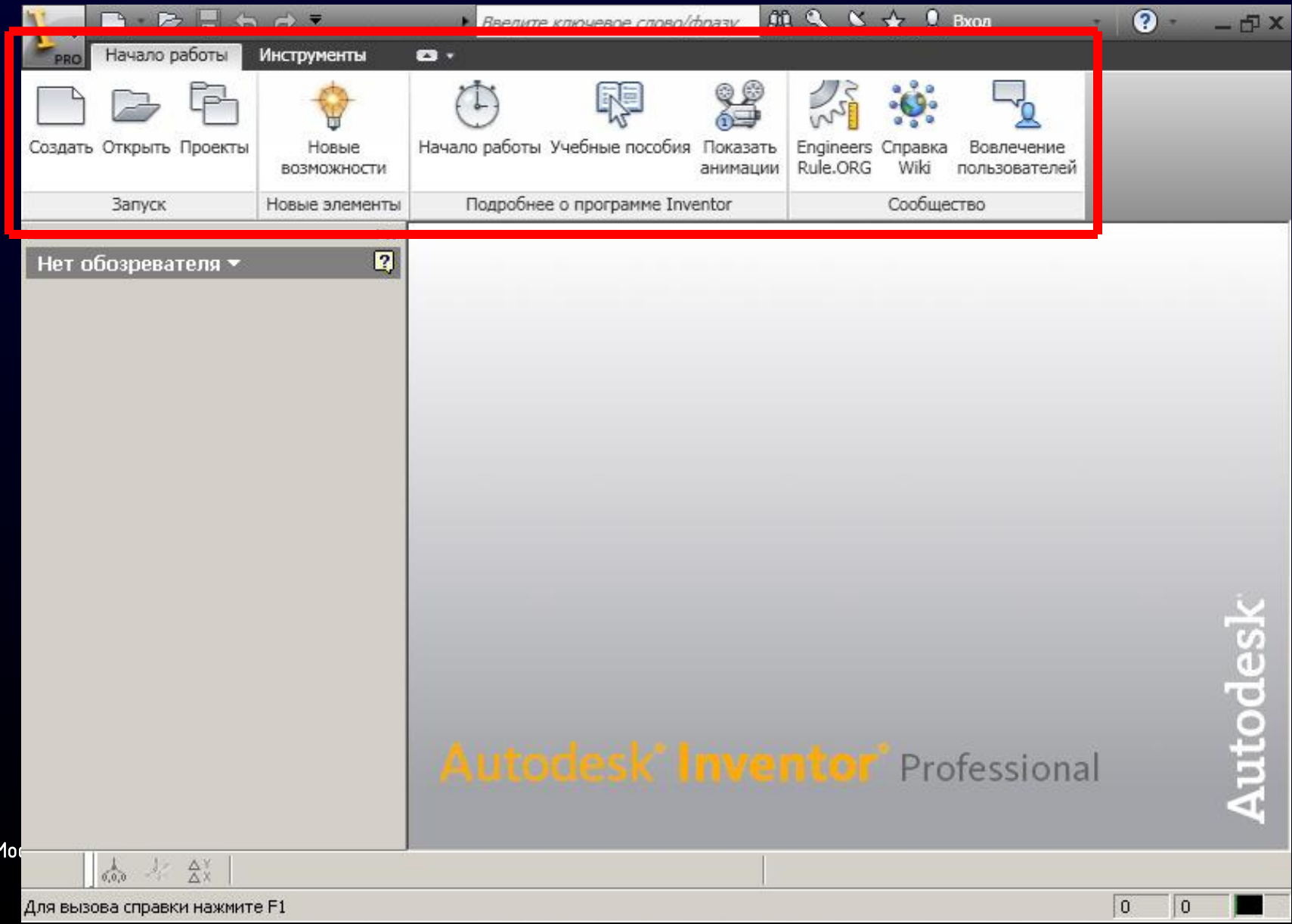

Министерство образования и науки Российской Федерации

Вкладка

ИНТЕРФЕЙС

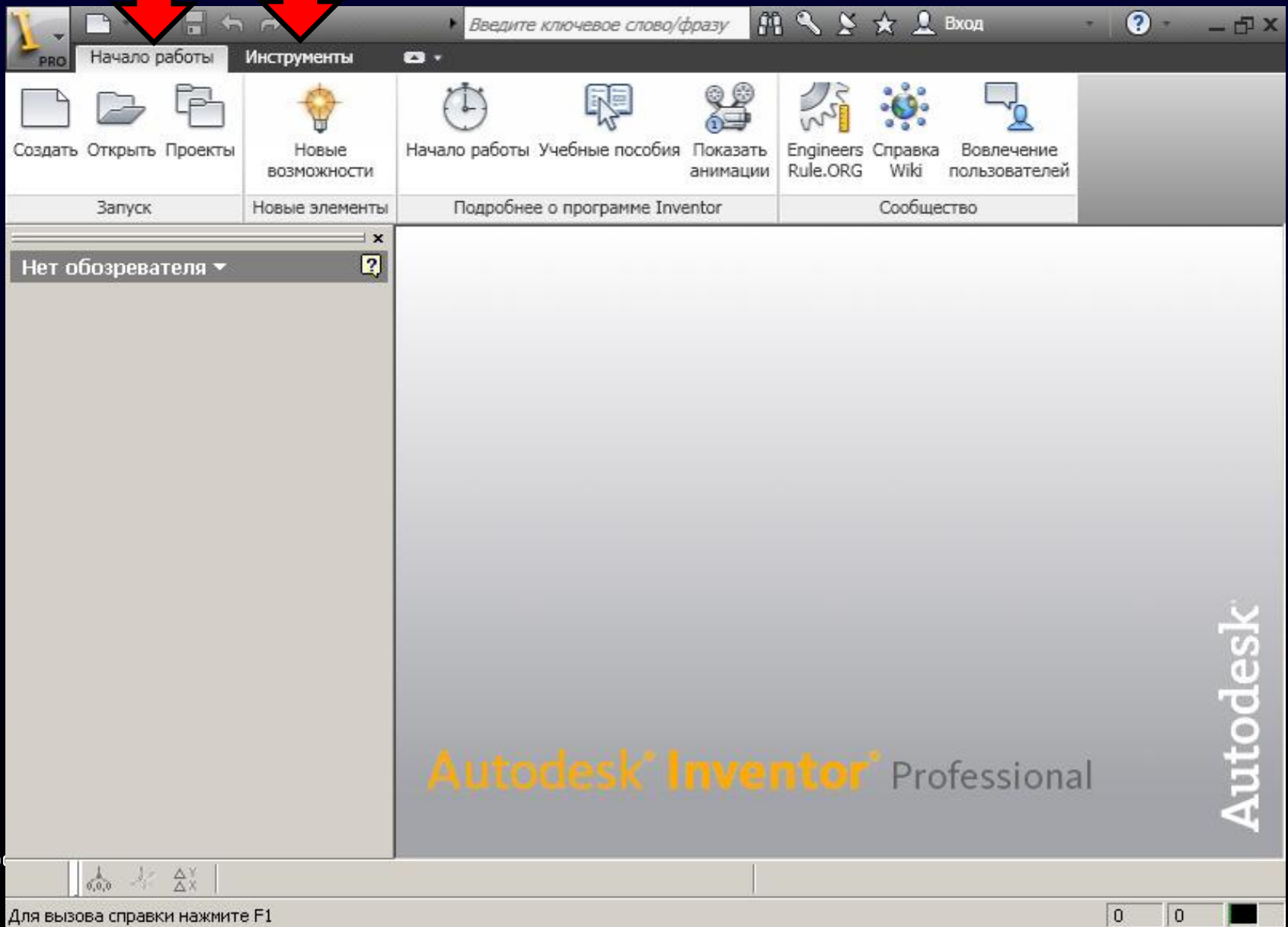

Mo

ИНТЕРФЕЙС

Панель (Панель команд)

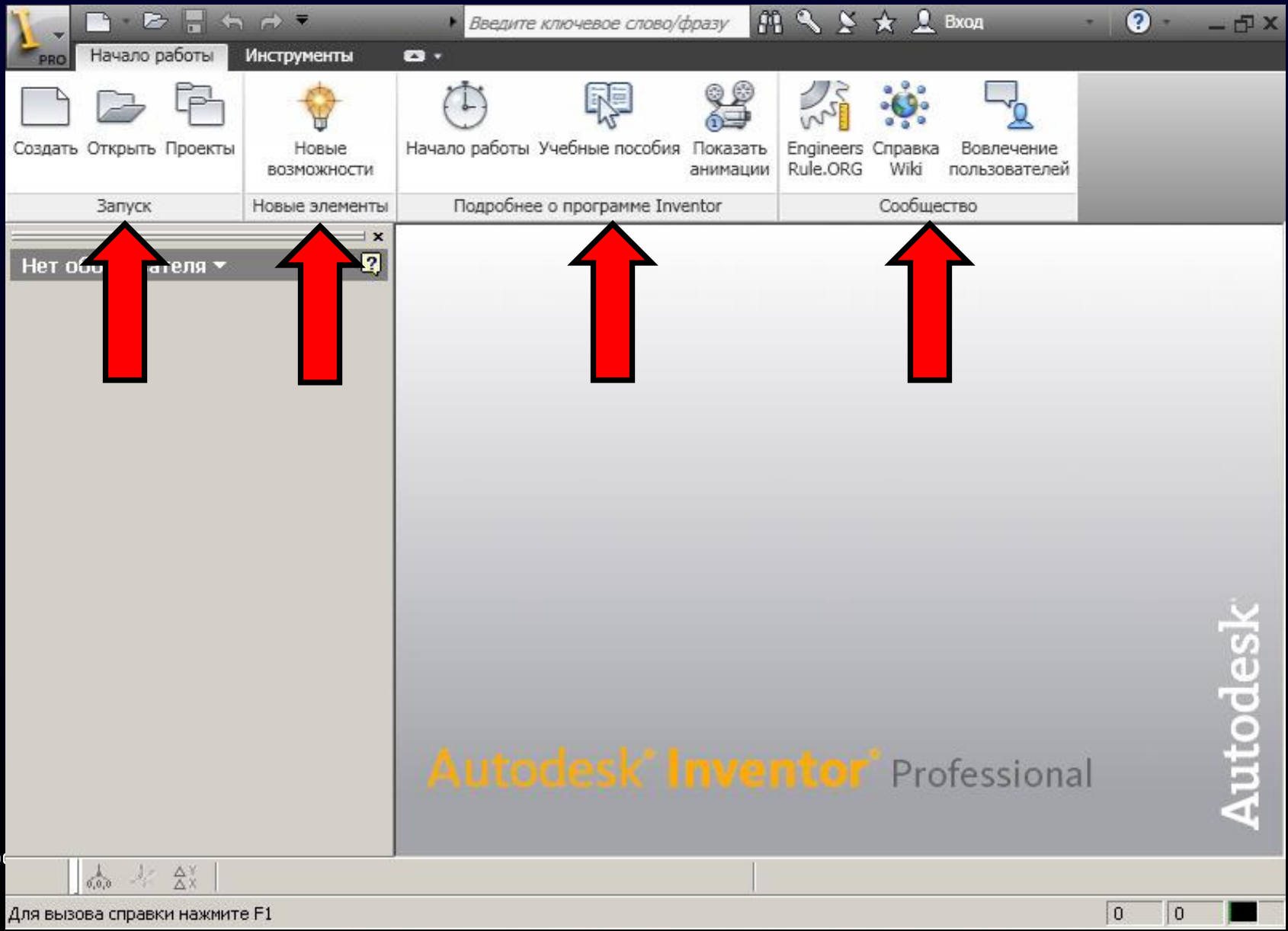

Команда

ИНТЕРФЕЙС

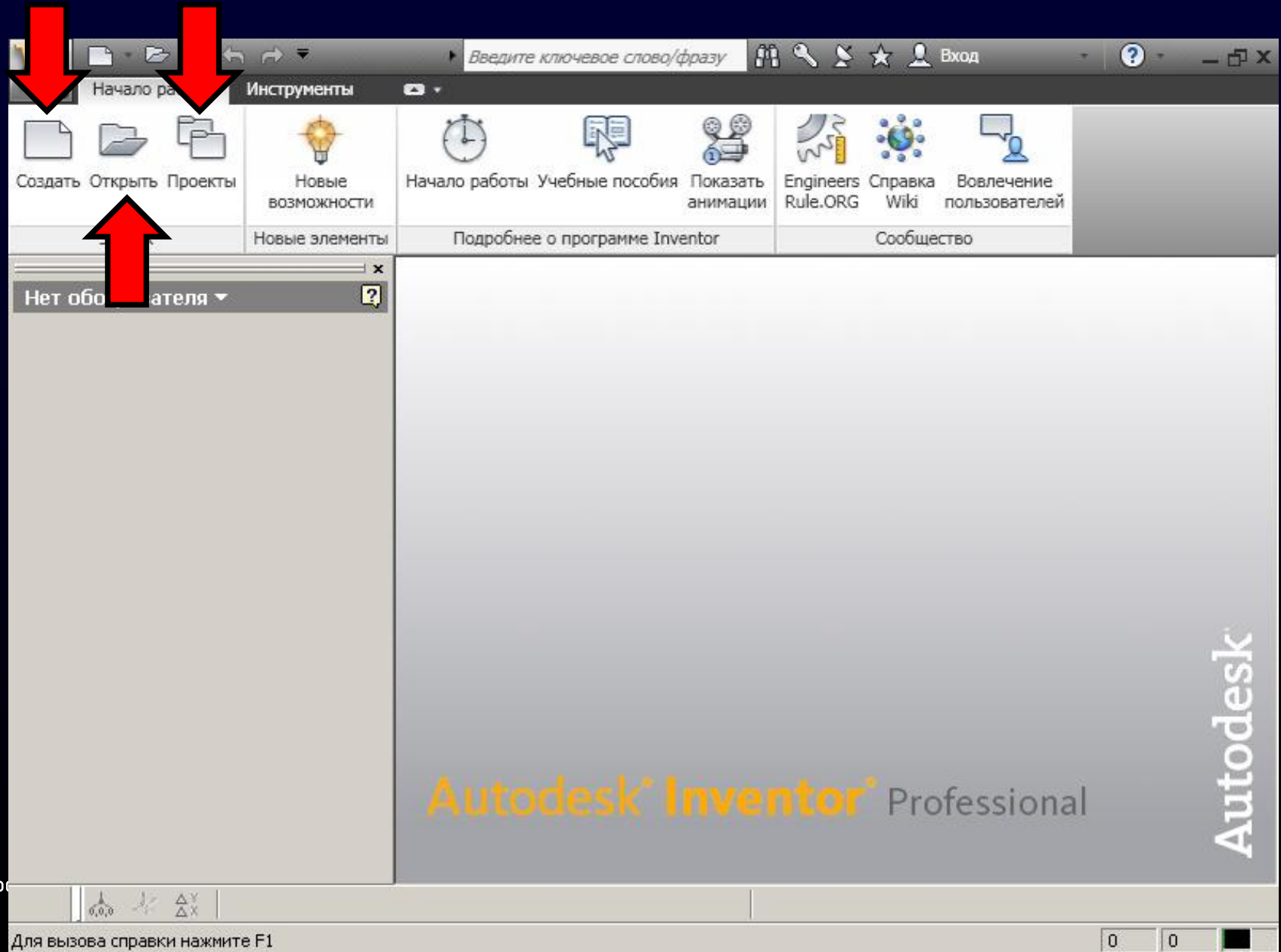

Мо

Для вызова справки нажмите F1

0

0

Autodesk

Autodesk® Inventor® Professional

ИНТЕРФЕЙС

Браузер (Дерево построений)

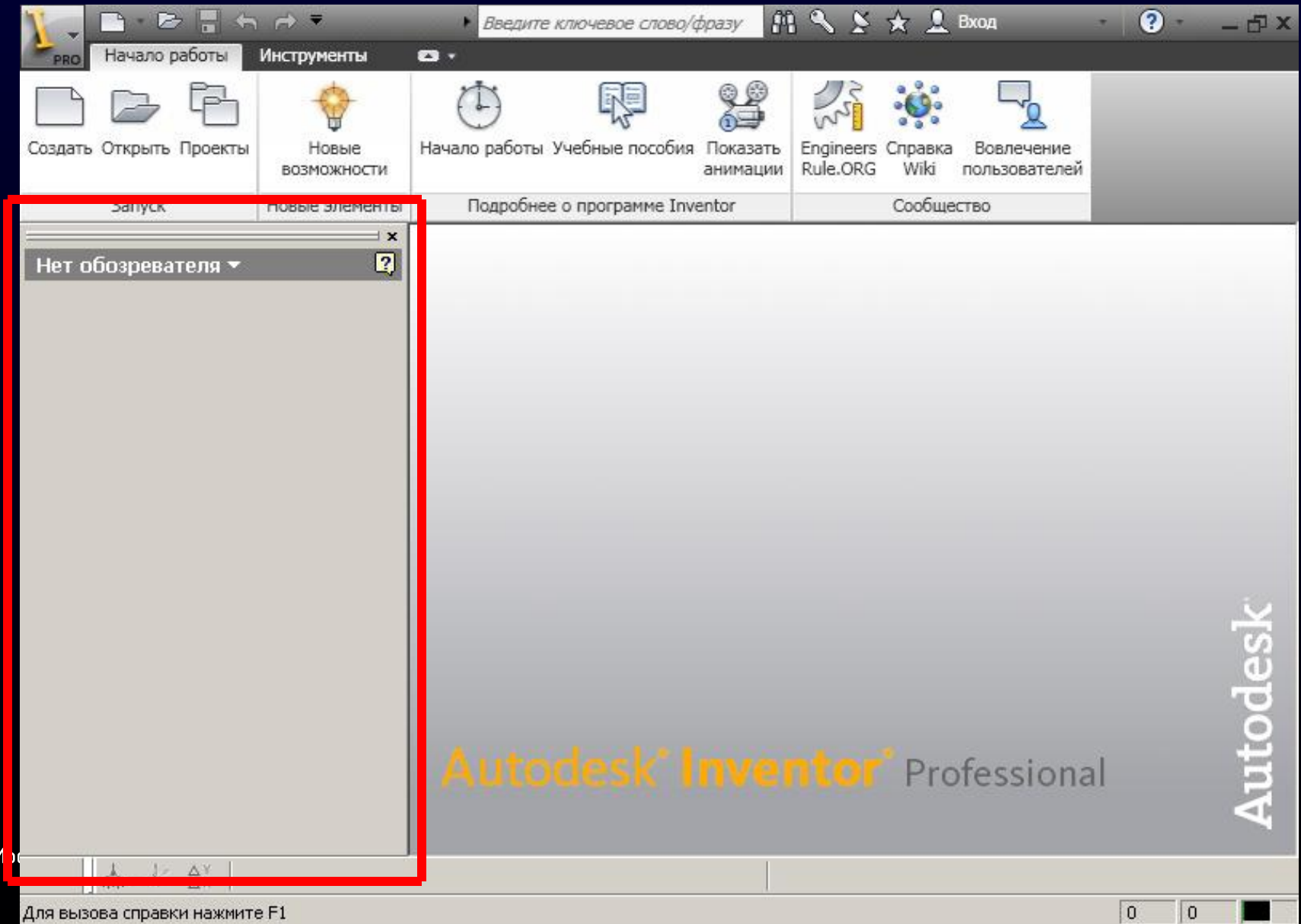

М

Строка состояния

ИНТЕРФЕЙС

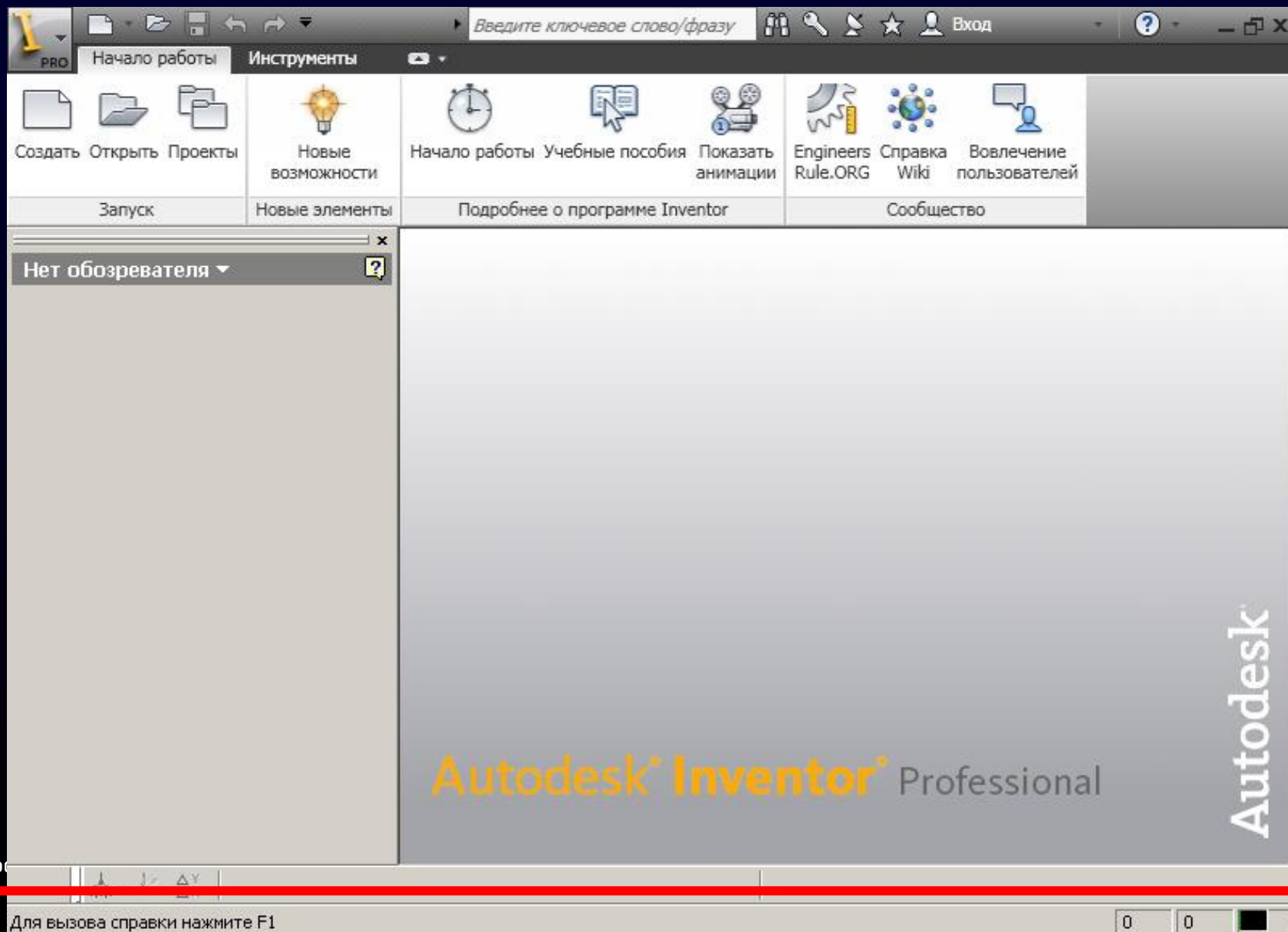

Мо

Для вызова справки нажмите F1

0

0



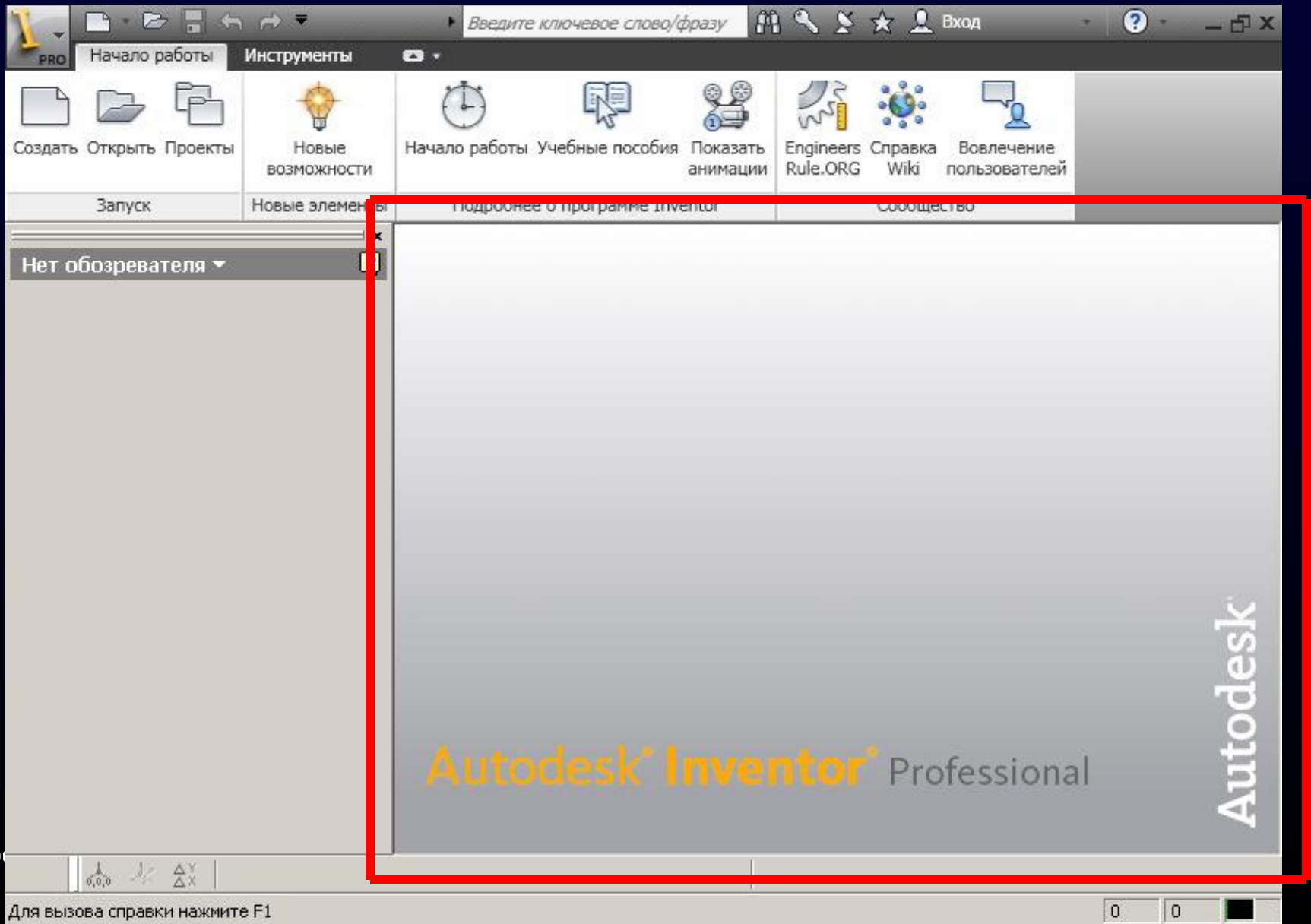

Вкладка «Начало работы» > Панель «Запуск» > Команда «Проекты»

ПРОЕКТ

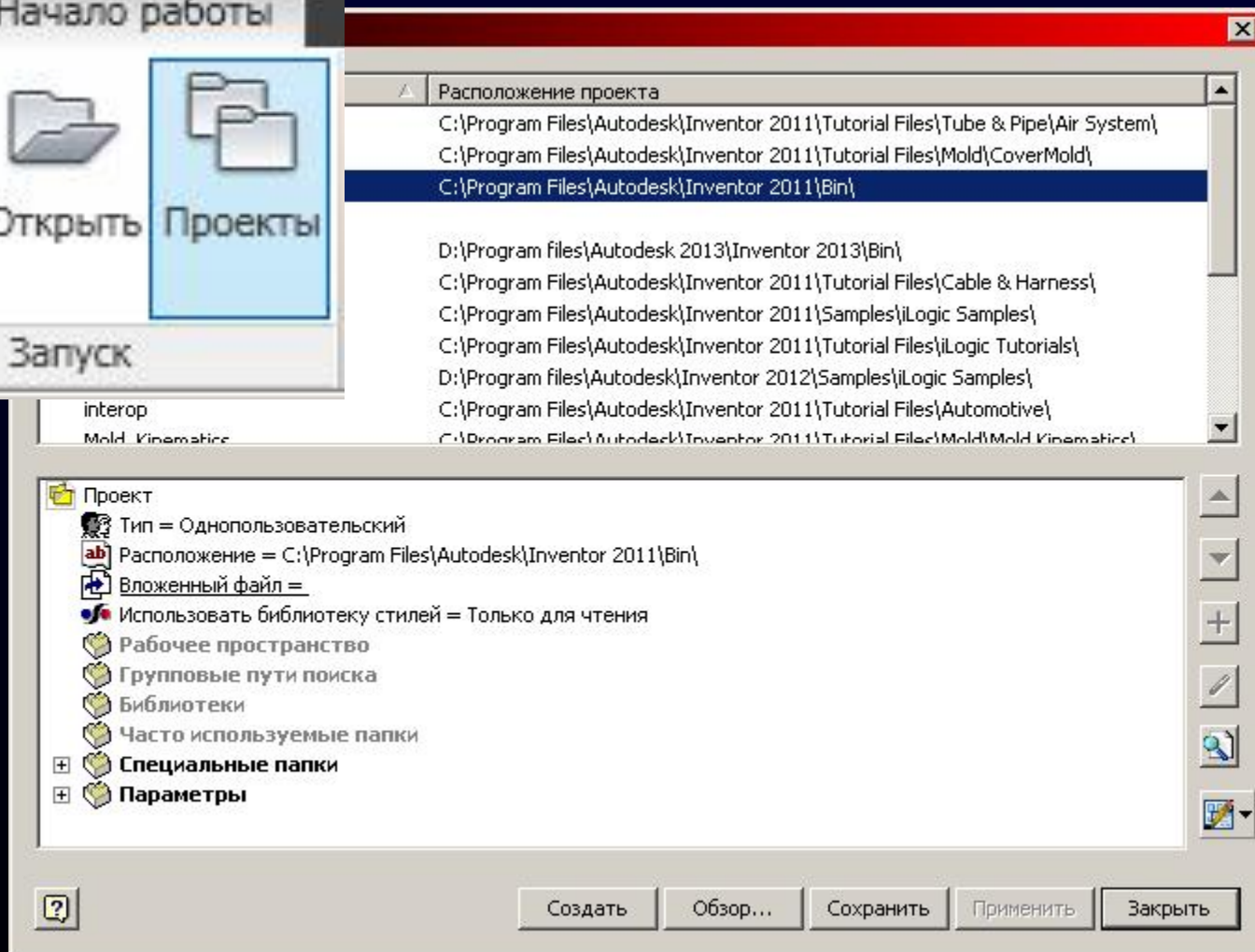
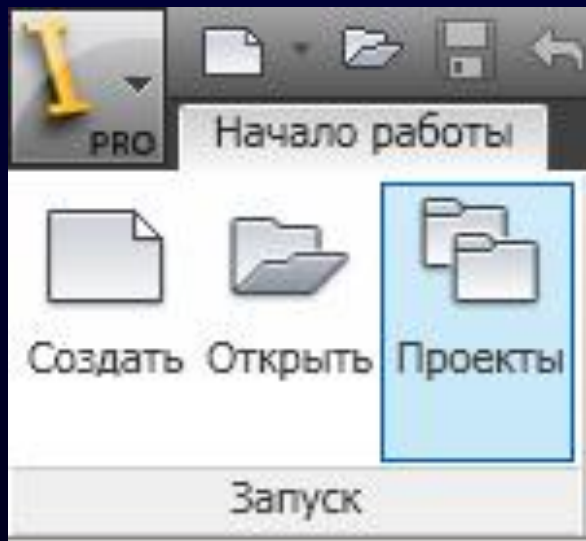

ПРОЕКТ

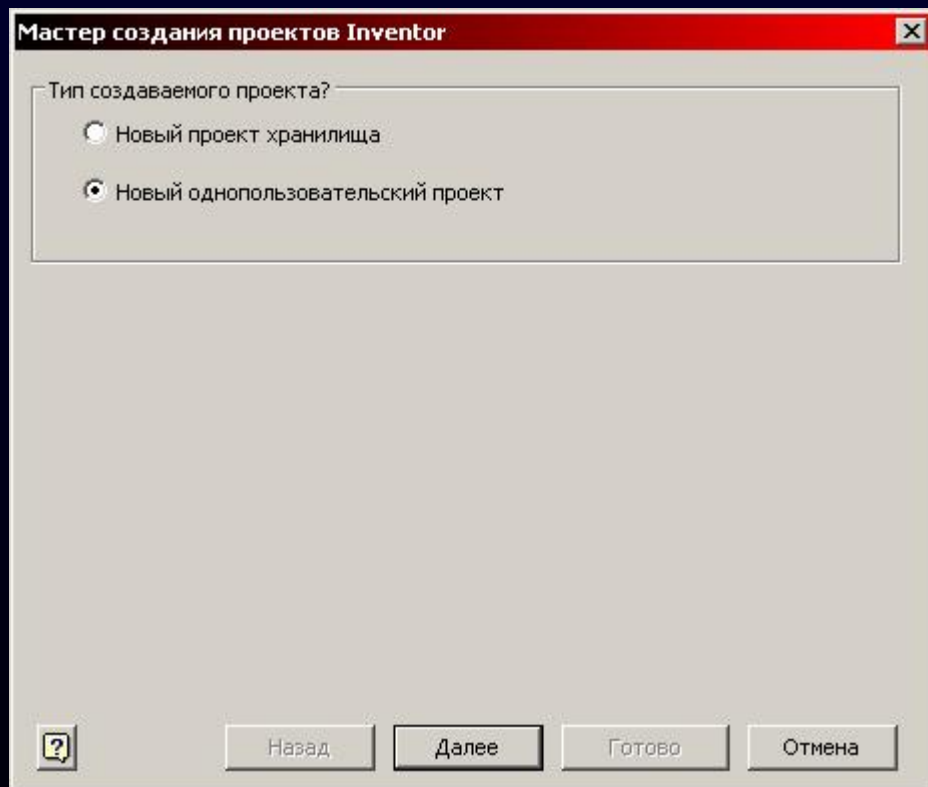

ПРОЕКТ

Мастер создания проектов Inventor

Файл проекта

Имя
Детали

Папка проекта (рабочего пространства)
C:\2013 ФПК Inventor\Детали

Полный путь
C:\2013 ФПК Inventor\Детали\Детали.ipj

Назад Далее Готово Отмена

Имя проекта:
Фамилия

Папка проекта:
C:\РК1



ПРОЕКТ

**Перед каждым сеансом работы в Inventor
необходимо убедиться какой проект является
активным.**

**Для дальнейшей работы требуется сделать
активным именно Ваш проект!**



Вкладка «Начало работы» > Панель «Запуск» > Команда «Создать»

ФАЙЛЫ-ШАБЛОНЫ

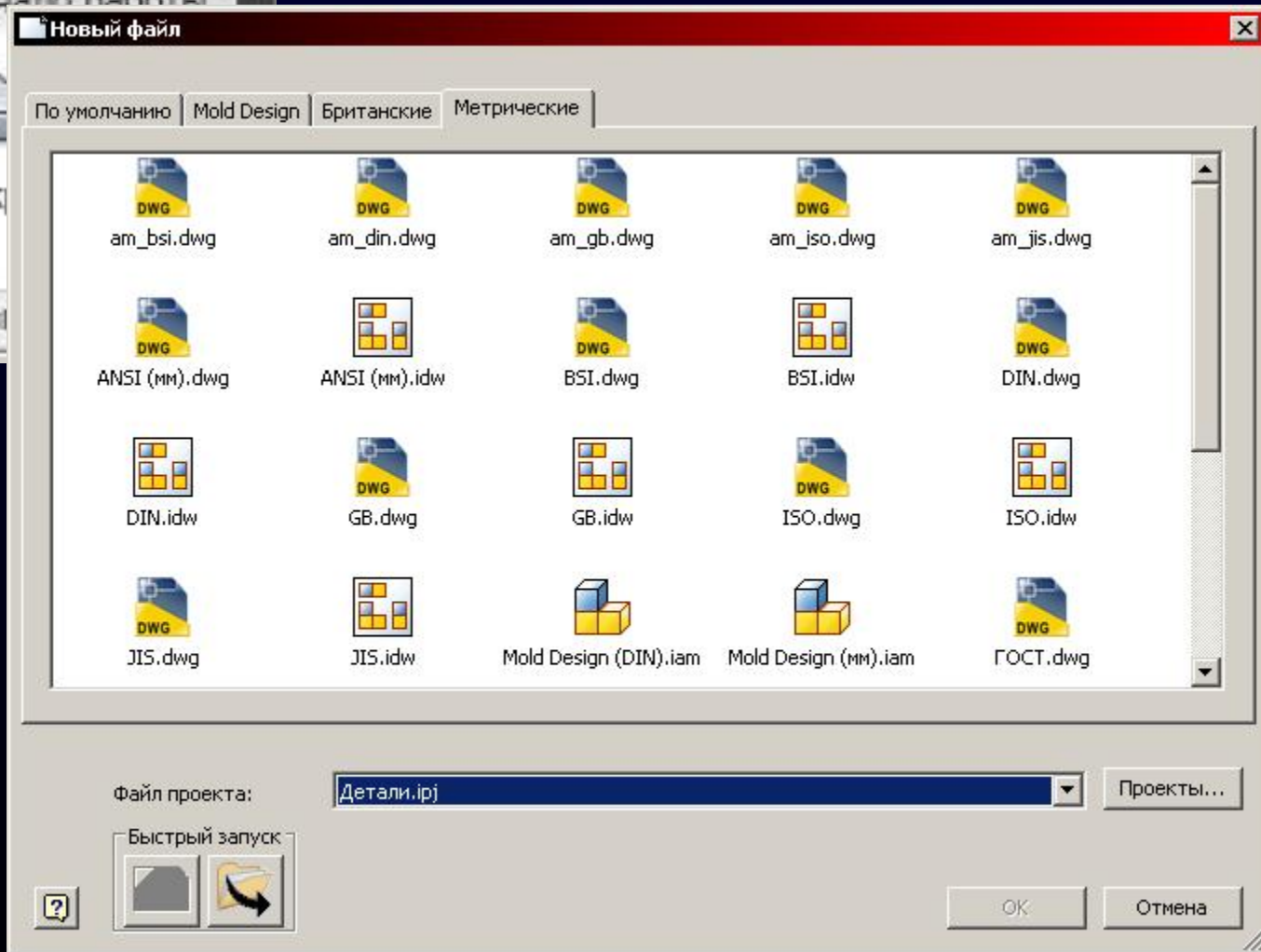
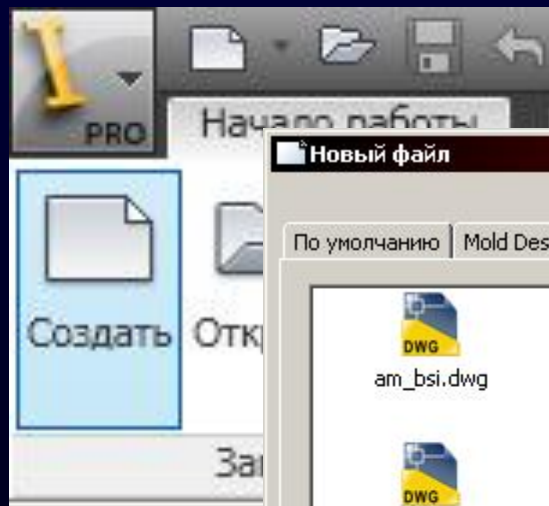

ФАЙЛЫ-ШАБЛОНЫ



Обычный (мм).ipt

*.ipt - файл-шаблон **детали**



ГОСТ.idw

*.idw - файл-шаблон **чертежа**



Обычный (мм).iam

*.iam - файл-шаблон **сборки**



Обычный (мм).ipn

*.ipn - файл-шаблон **презентации**



ГОСТ.dwg





Обычный (мм).ipt

ФАЙЛЫ-ШАБЛОНЫ

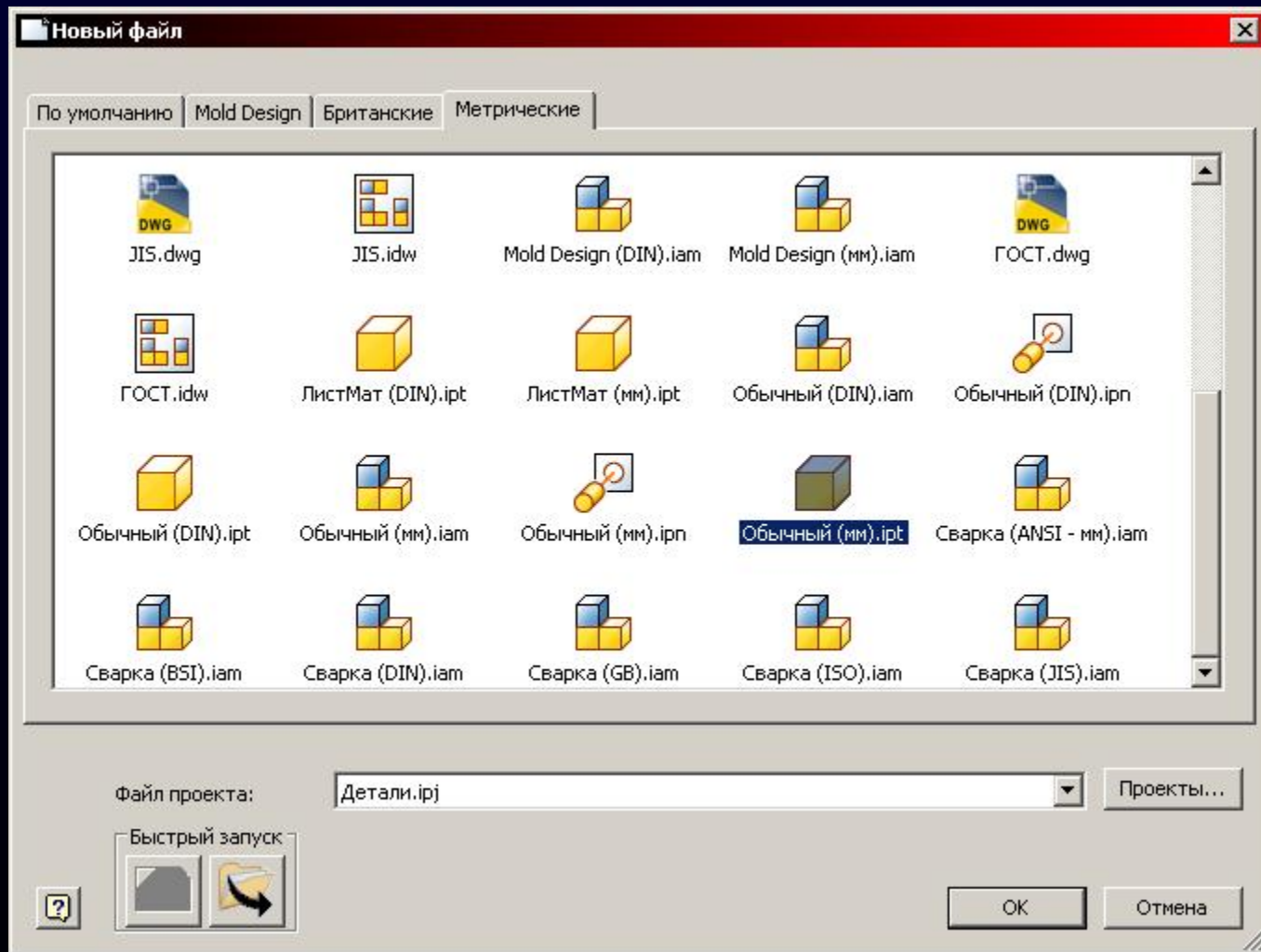

ФАЙЛ-ШАБЛОН ДЕТАЛИ

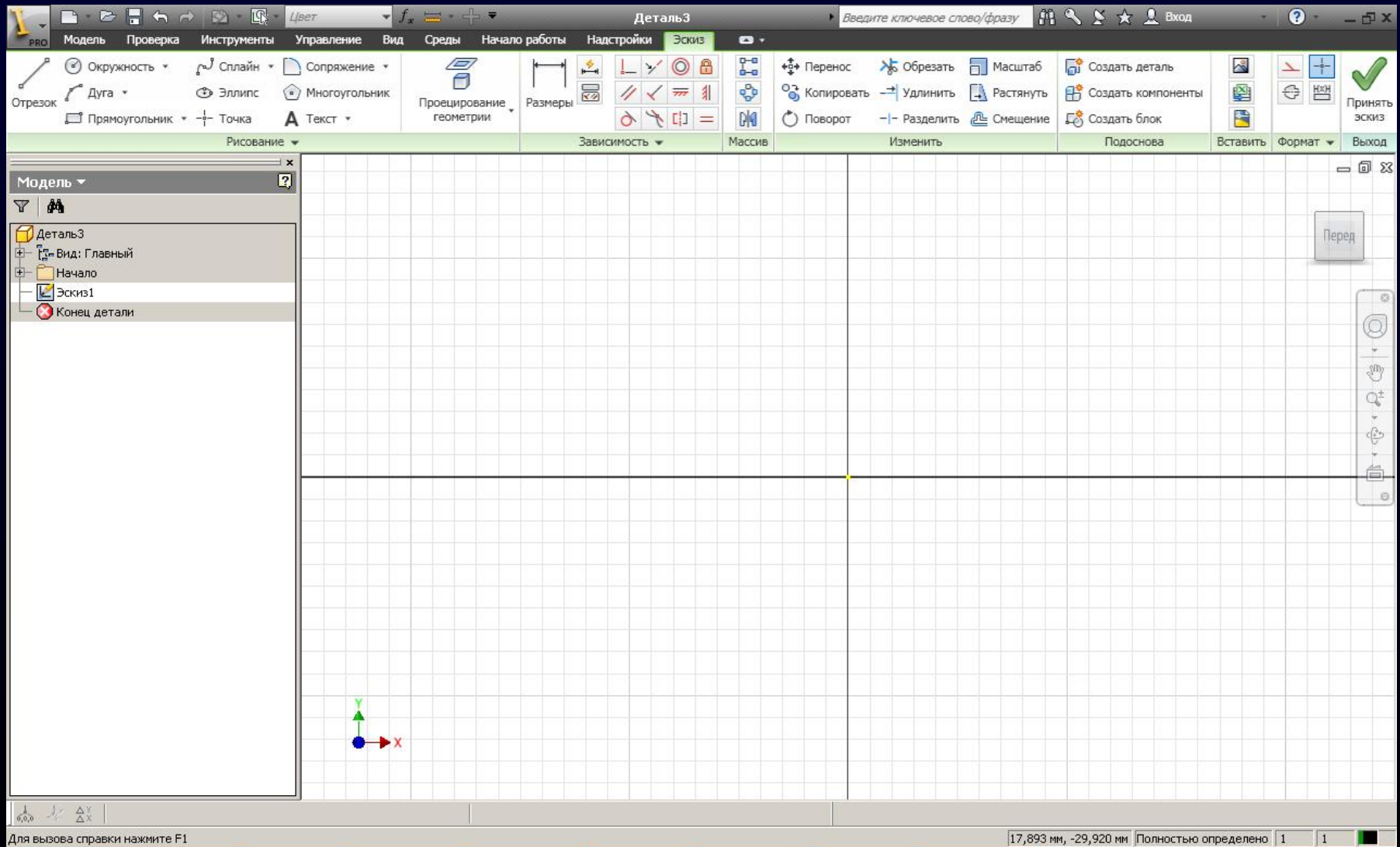

ПАНЕЛИ

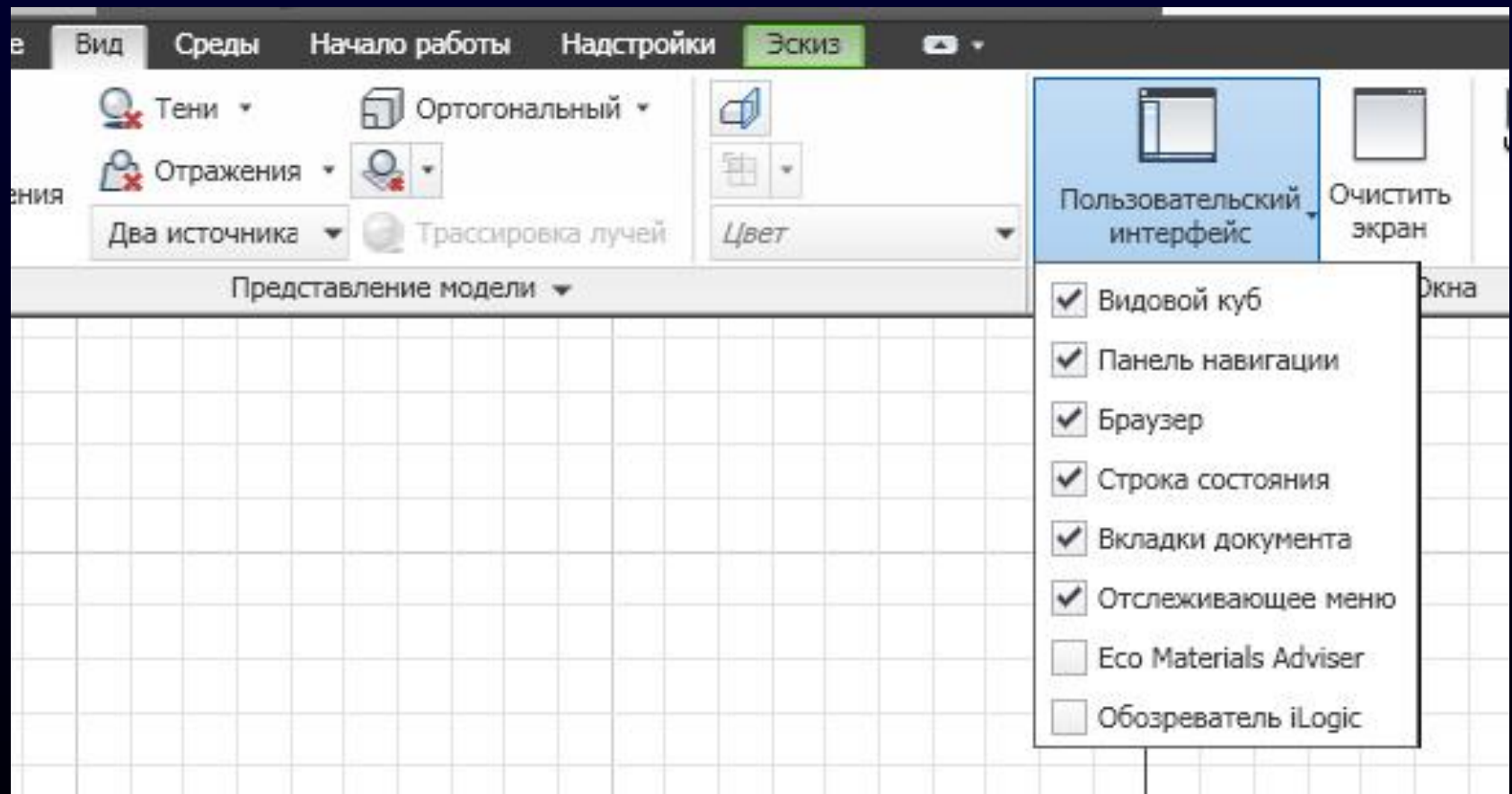

СТРУКТУРНАЯ СХЕМА СОСТАВА ЭЛЕКТРОННОЙ МОДЕЛИ ДЕТАЛИ

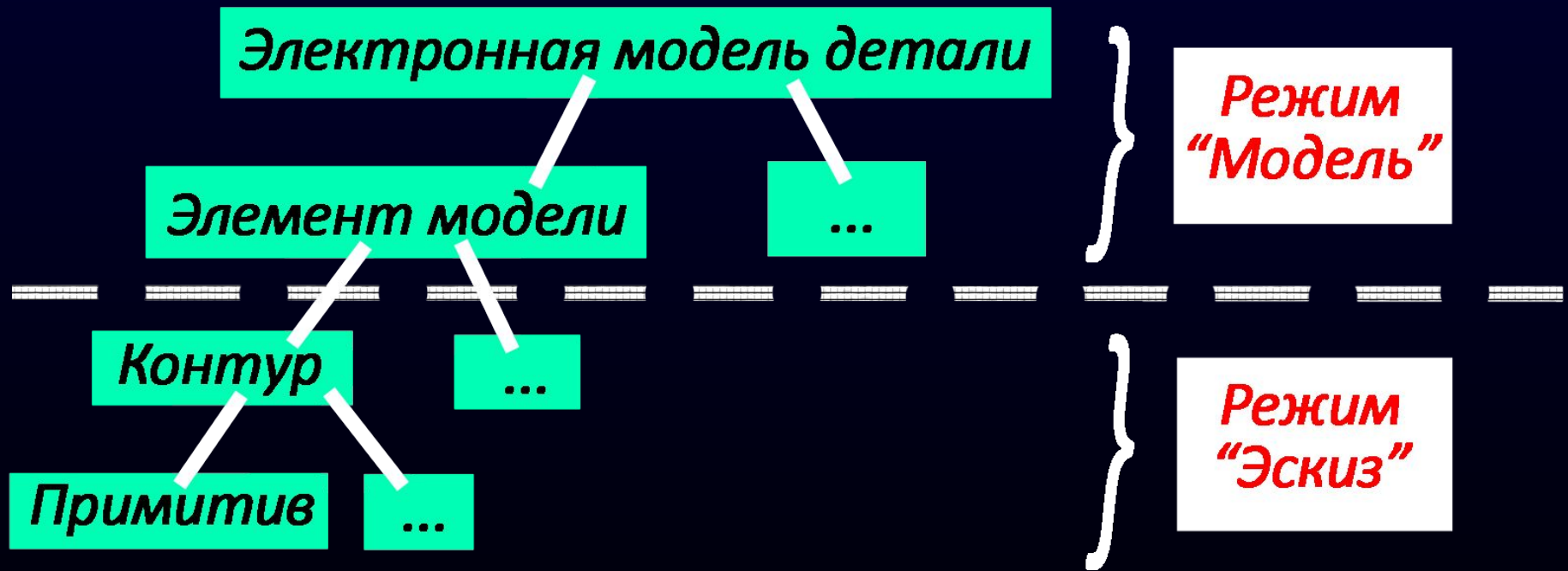

КОМАНДЫ ПОСТРОЕНИЯ

**Расположение команд построения примитивов:
вкладка «Эскиз» >> панель «Рисование»**

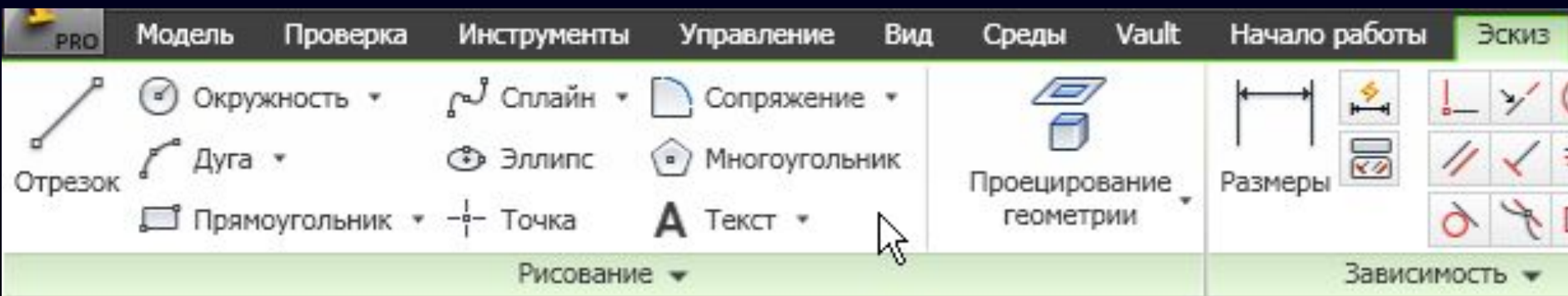

ПРИМИТИВЫ

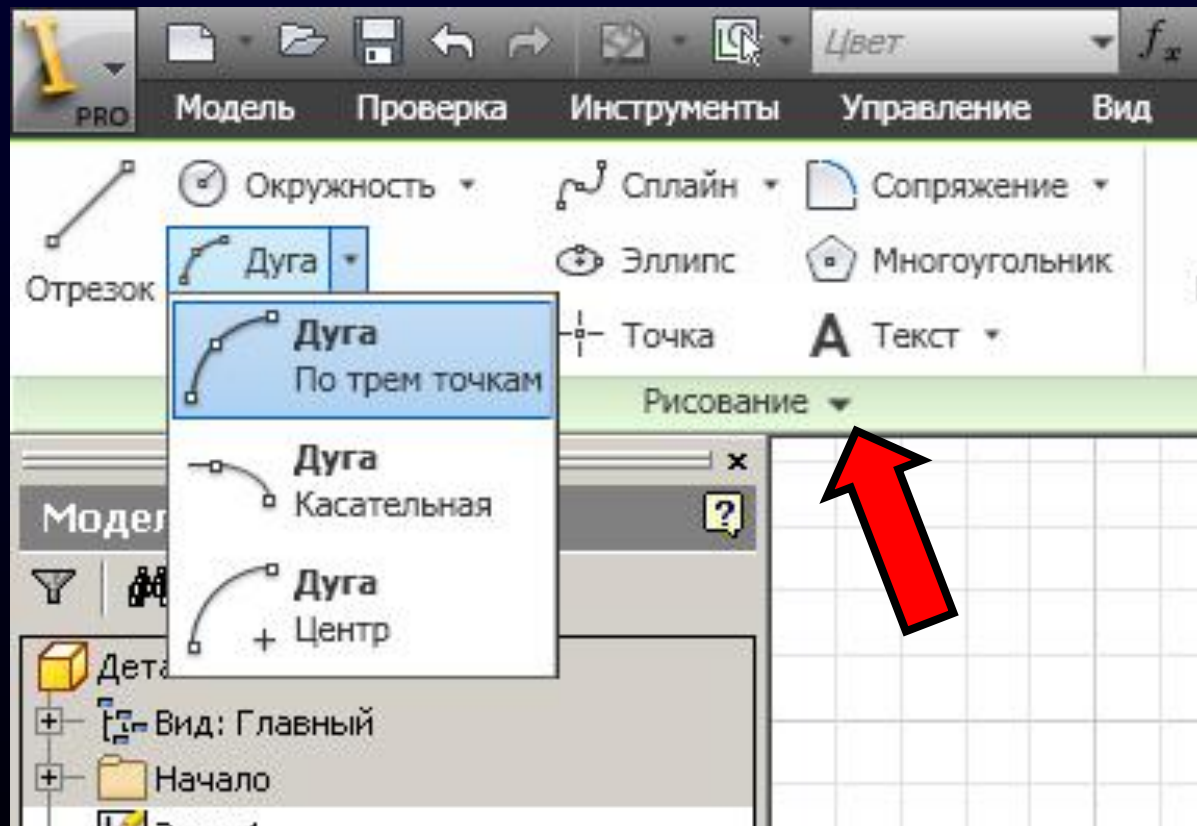

ТОЧНЫЕ КООРДИНАТЫ

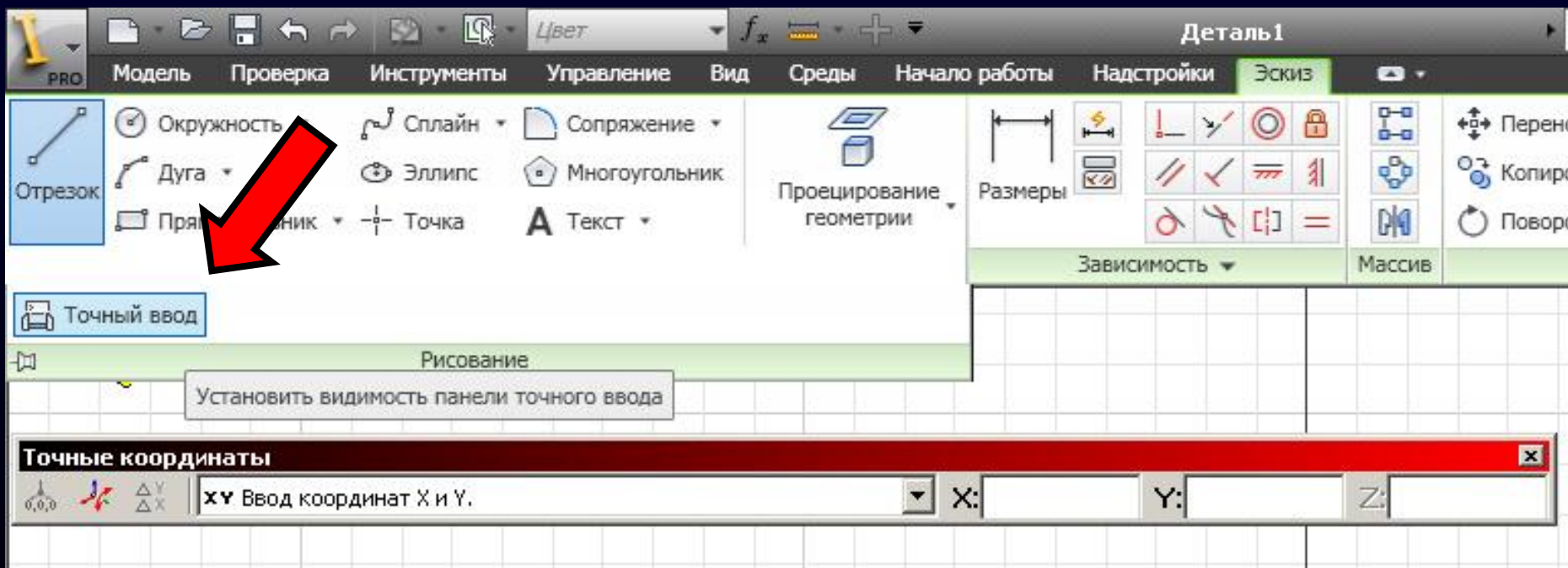

ТИПЫ ПРИМИТИВОВ

- *Отрезок*
- *Окружность: центр; Окружность: касательная*
- *Дуга: по трем точкам; Дуга: касательная; Дуга: центр*
- *Прямоугольник: по двум точкам;
Прямоугольник: по трем точкам*
- *Слайн; Замкнуть кривую*
- *Эллипс*
- *Точка*
- *Сопряжение; Фаска*
- *Многоугольник*
- *Текст; Текст по линии*







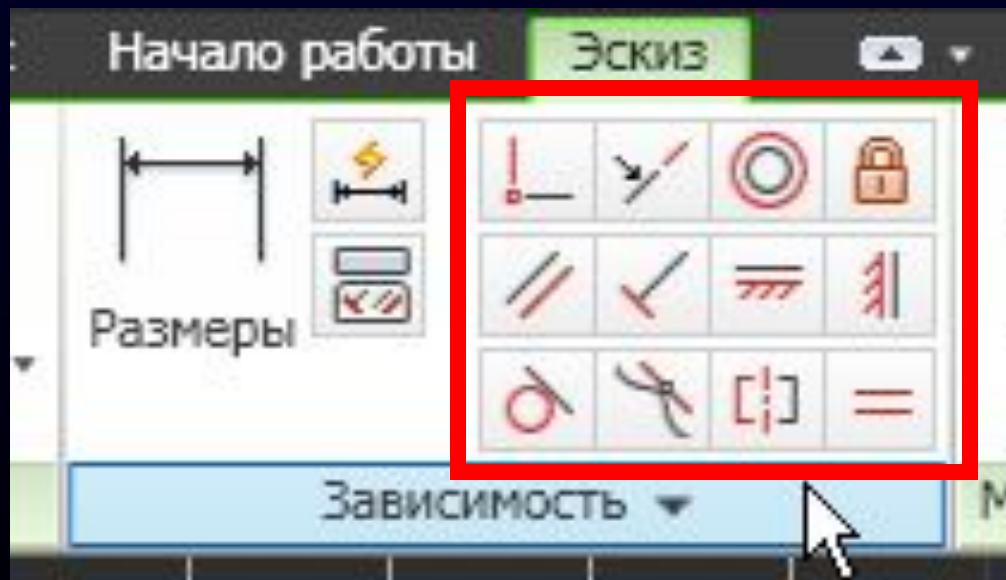

ГЕОМЕТРИЧЕСКИЕ ЗАВИСИМОСТИ

Расположение команд :

вкладка «Эскиз» >> панель «Зависимость»



ГЕОМЕТРИЧЕСКИЕ ЗАВИСИМОСТИ

	<input checked="" type="checkbox"/> Перпендикулярность		<input checked="" type="checkbox"/> Концентричность
	<input checked="" type="checkbox"/> Касательность		<input checked="" type="checkbox"/> Равенство
	<input checked="" type="checkbox"/> Совмещение		<input checked="" type="checkbox"/> Вертикальность
	<input checked="" type="checkbox"/> Коллинеарность		<input checked="" type="checkbox"/> Симметричность
	<input checked="" type="checkbox"/> Горизонтальность		<input checked="" type="checkbox"/> Фиксация
	<input checked="" type="checkbox"/> Параллельность		
	<input checked="" type="checkbox"/> Сглаживание(G2)		



ГЕОМЕТРИЧЕСКИЕ ЗАВИСИМОСТИ

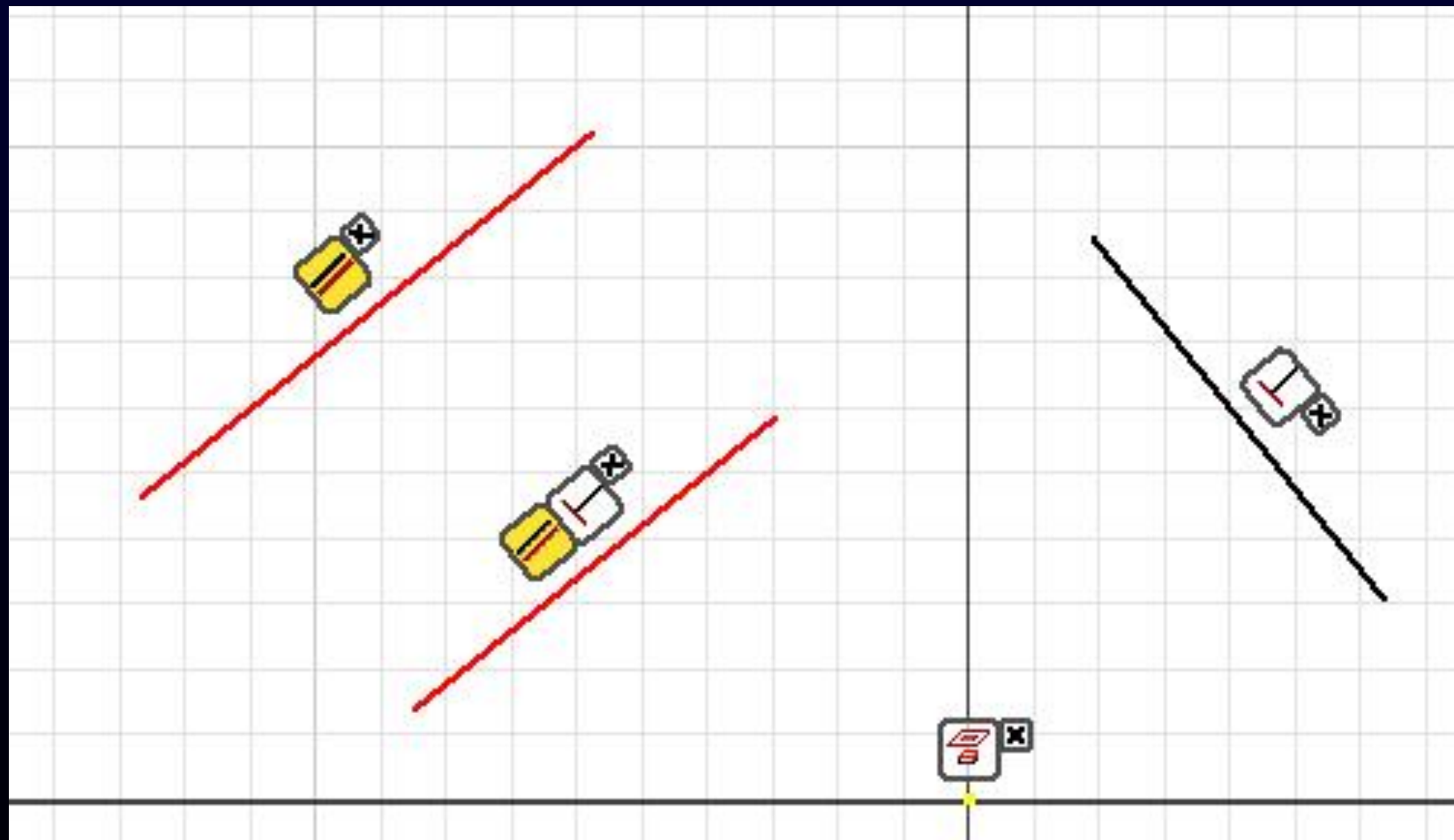

АВТОМАТИЧЕСКАЯ ПРОСТАНОВКА

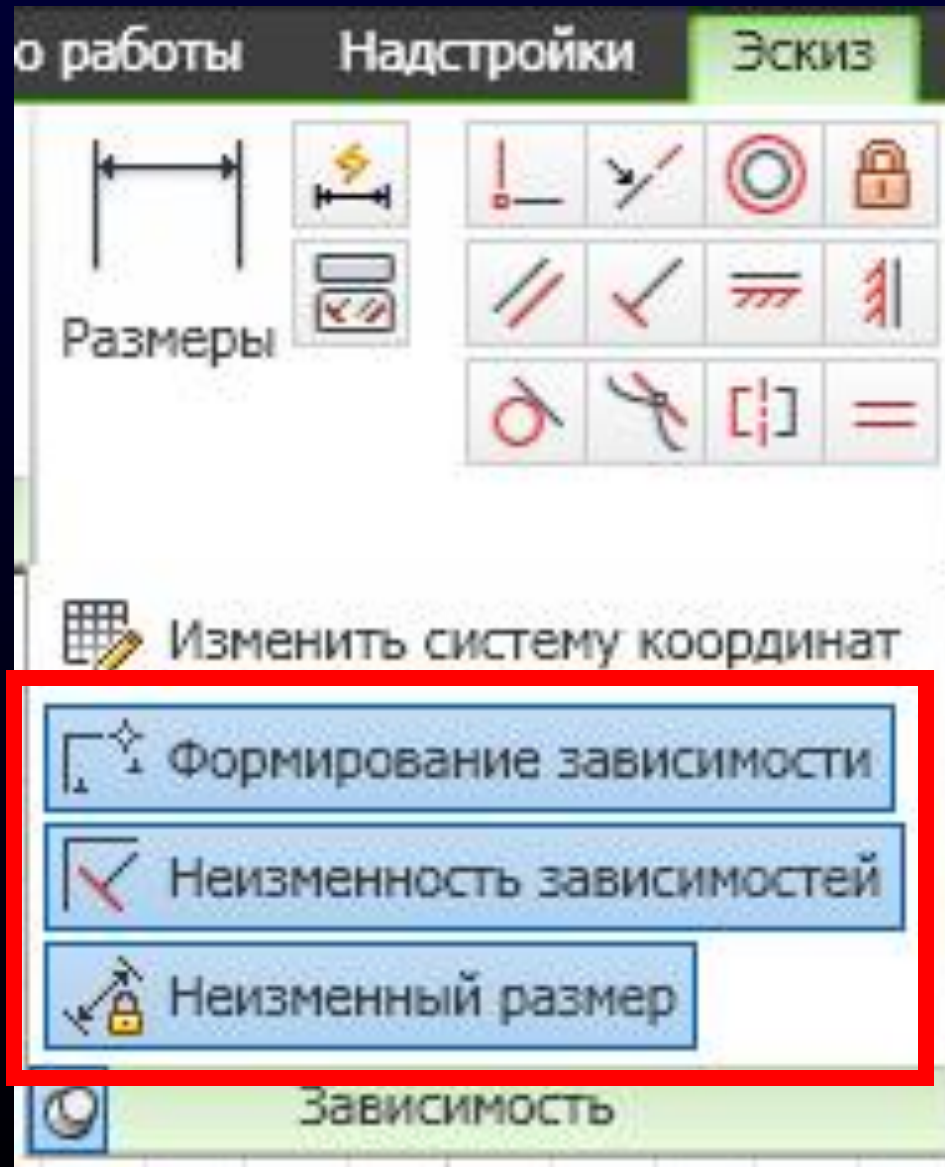

РАЗМЕРНЫЕ ЗАВИСИМОСТИ

Расположение команд :

Вкладка «Эскиз» >> панель «Зависимости»

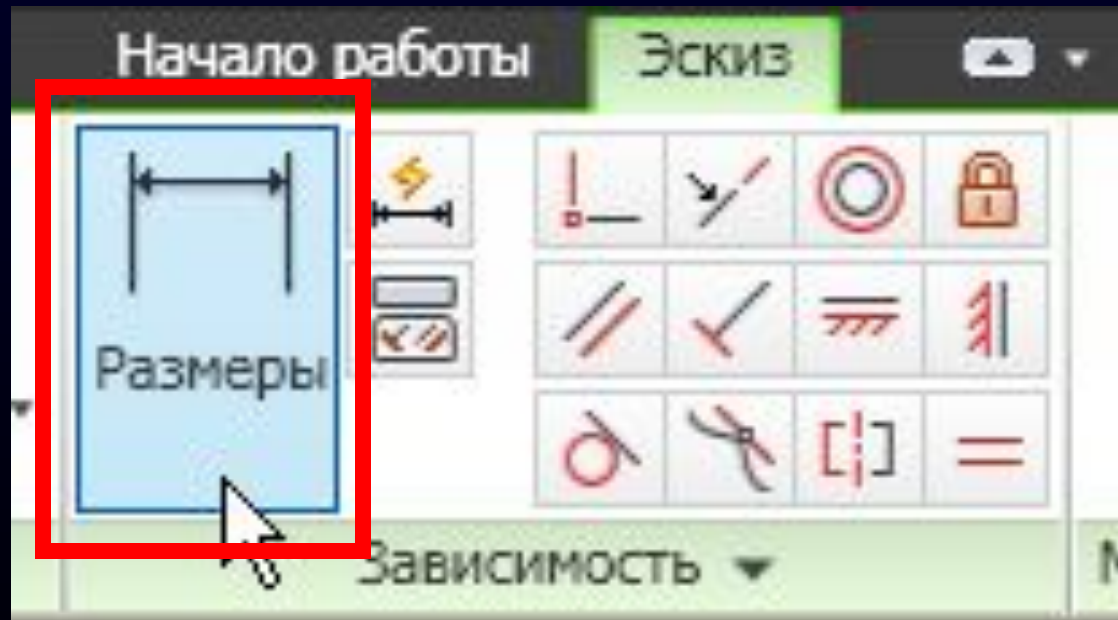

РАЗМЕРНЫЕ ЗАВИСИМОСТИ

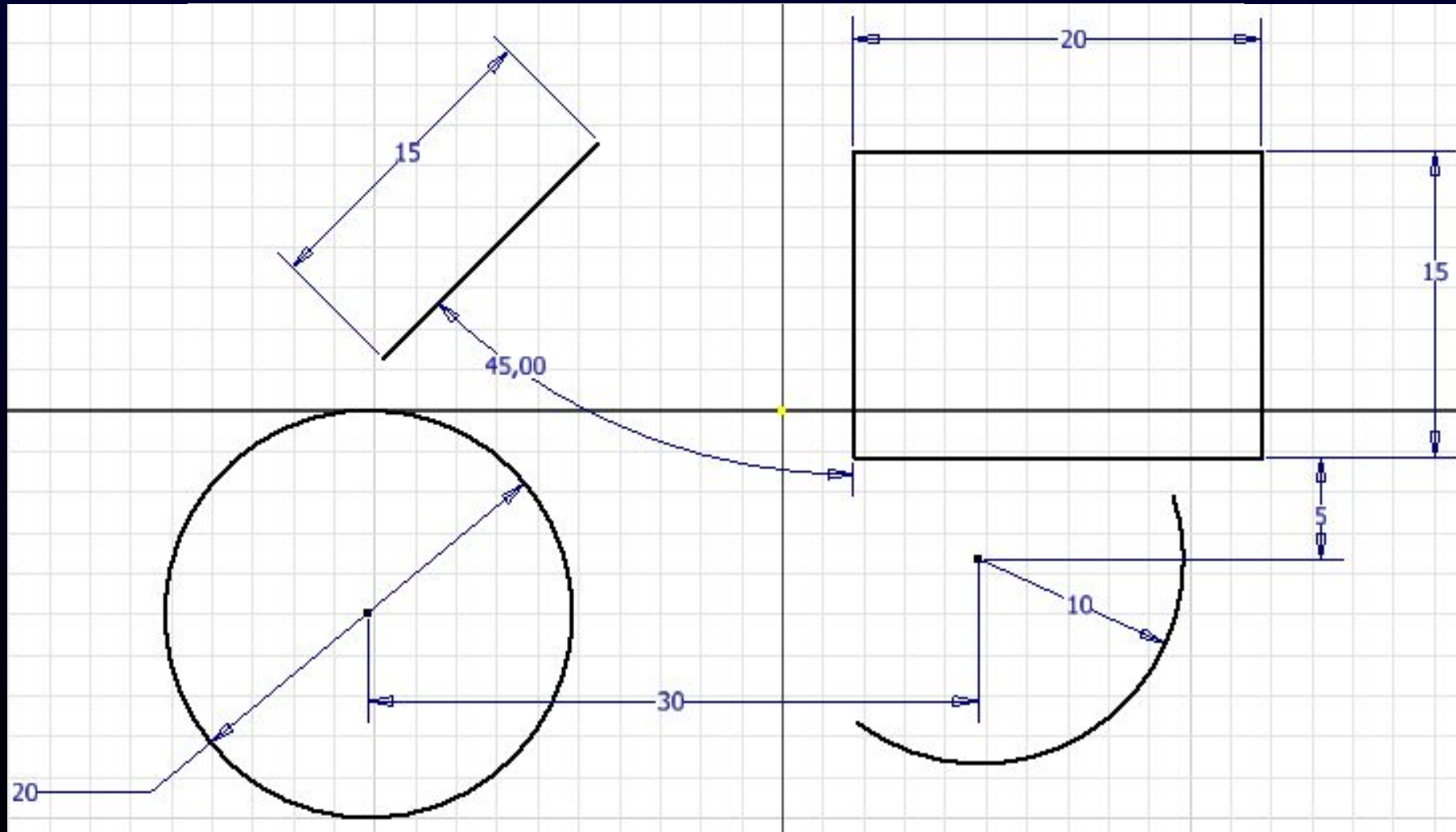

КОМАНДЫ ПРЕОБРАЗОВАНИЯ

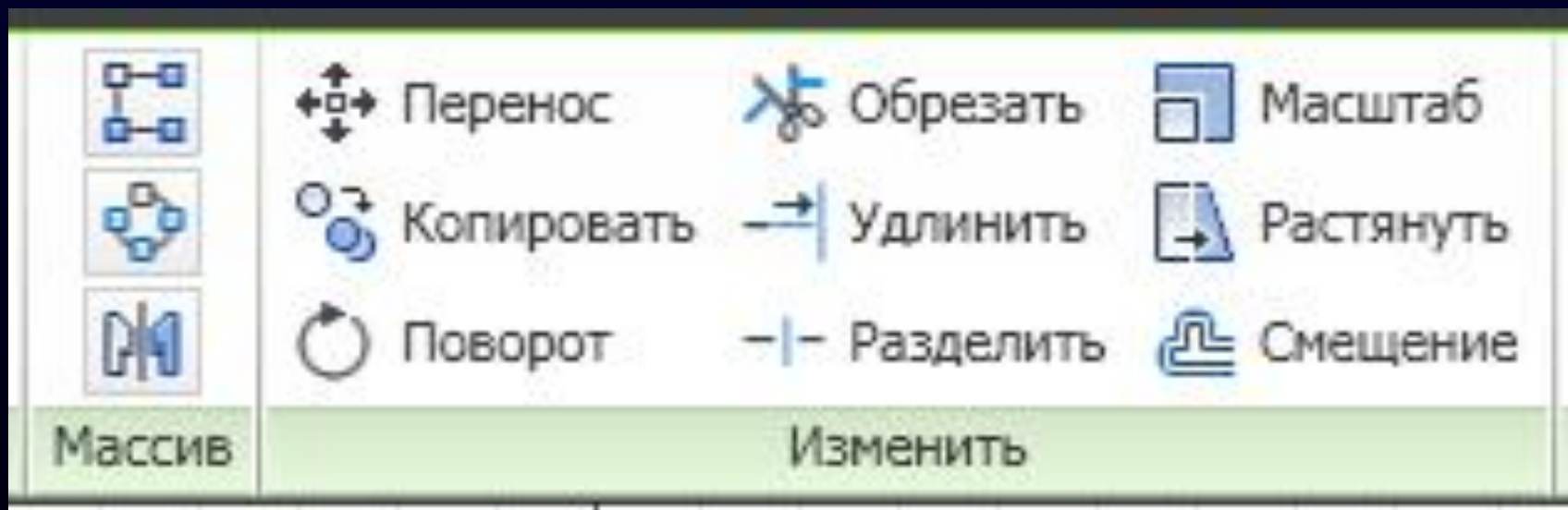

ЭТАПЫ ПОСТРОЕНИЯ КОНТУРА

1. Разбиение **контура** на **примитивы**, из которых может состоять *контур*
2. Определение **размеров для моделирования** примитивов *контура*
3. Выбор **начального примитива** и его **расположения** на *рабочей плоскости* для построения *контура*
4. Определение **последовательности** построения примитивов *контура*
5. Определение **геометрических** и **размерных зависимостей** для каждого примитива *контура*



ЗАДАЧА «ПЛОСКИЙ КОНТУР»

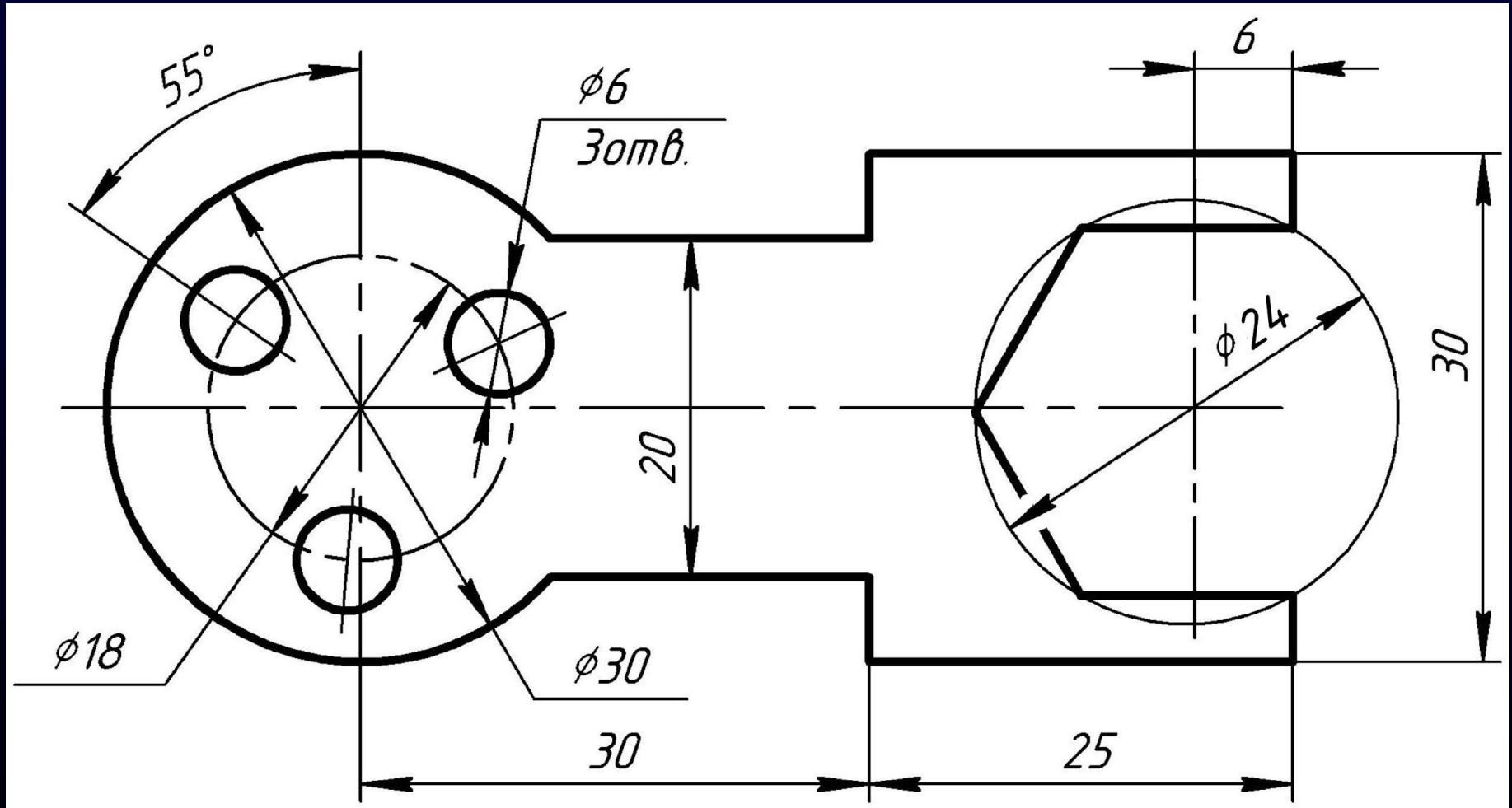

Построить контур по размерам, затем выдавить толщиной 5 мм



ЗАДАНИЕ НА САМОСТОЯТЕЛЬНУЮ ПРОРАБОТКУ

1. Установить Autodesk Inventor 2012
2. Взять учебное пособие
3. Выполнить задачу
«Плоский контур»



РАБОТА С СЕРВЕРОМ

В конце каждого занятия необходимо:

1. На рабочем столе открыть папку «Регистрация»;
2. Запустить файл «Отправить файлы»;
3. Нажать любую клавишу для выхода из диалогового окна;
4. Запустить файл «Завершение»;
5. Нажать любую клавишу для выхода из диалогового окна;
6. Закреть папку «Регистрация»
7. Стул задвинуть под парту и покинуть аудиторию!



СПАСИБО ЗА ВНИМАНИЕ



Московский государственный
технический университет
им. Н.Э. Баумана