

# Система впрыска топлива

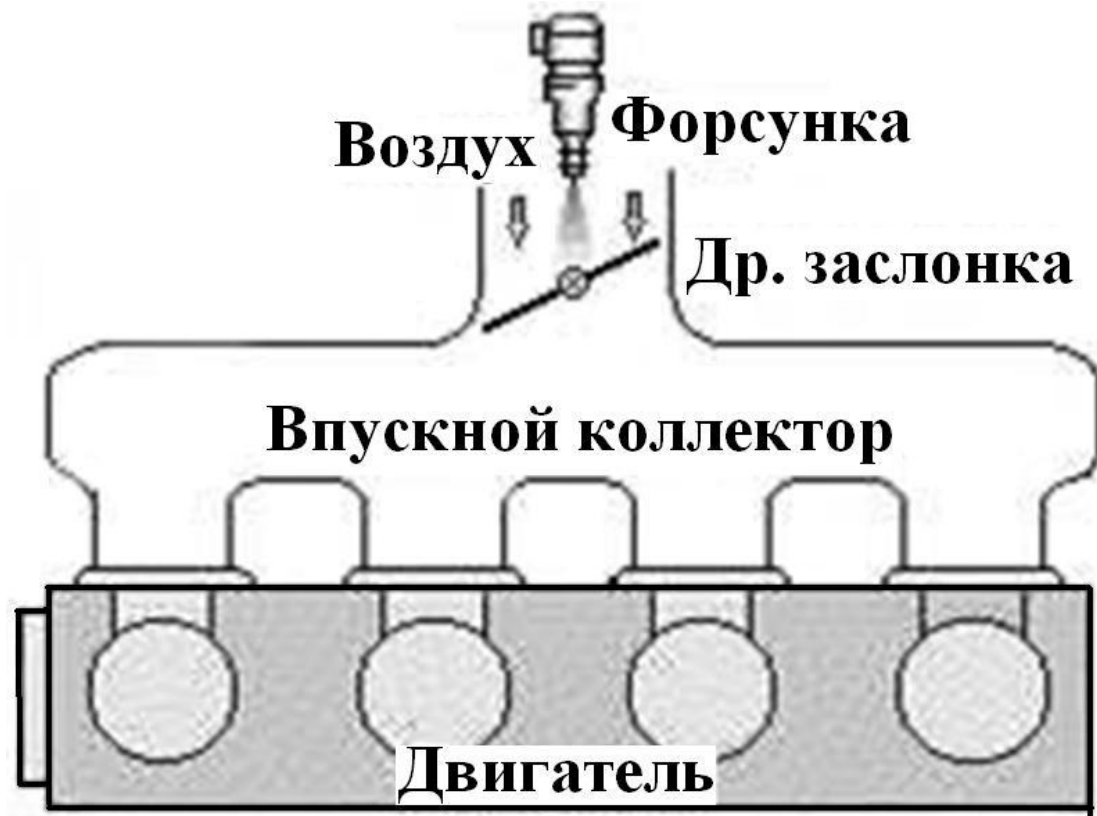

# Классификация систем впрыска :

## 1. центральный одноточечный впрыск:



## 2. Распределенный впрыск:

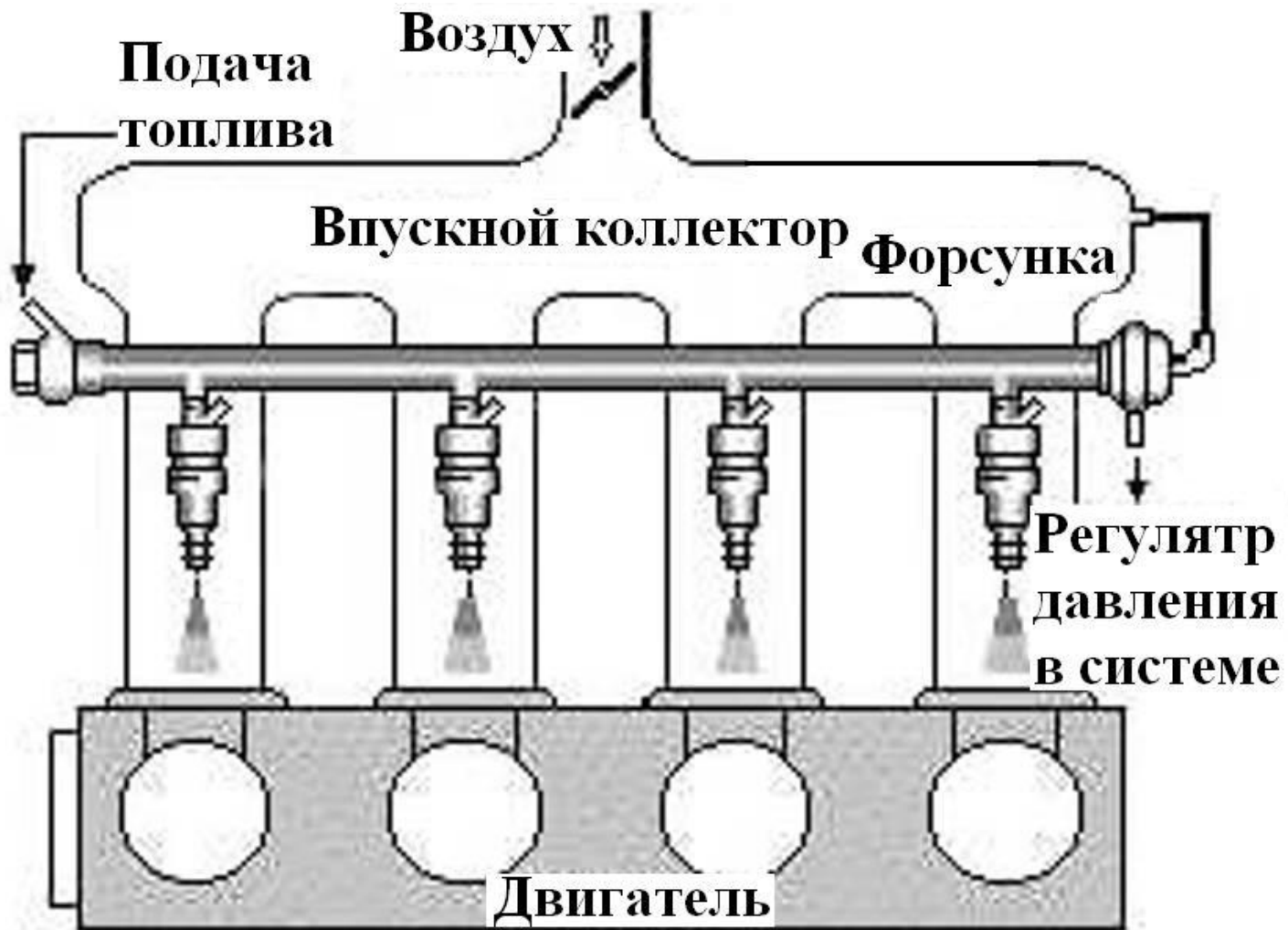

### 3. Непосредственный впрыск в цилиндры:



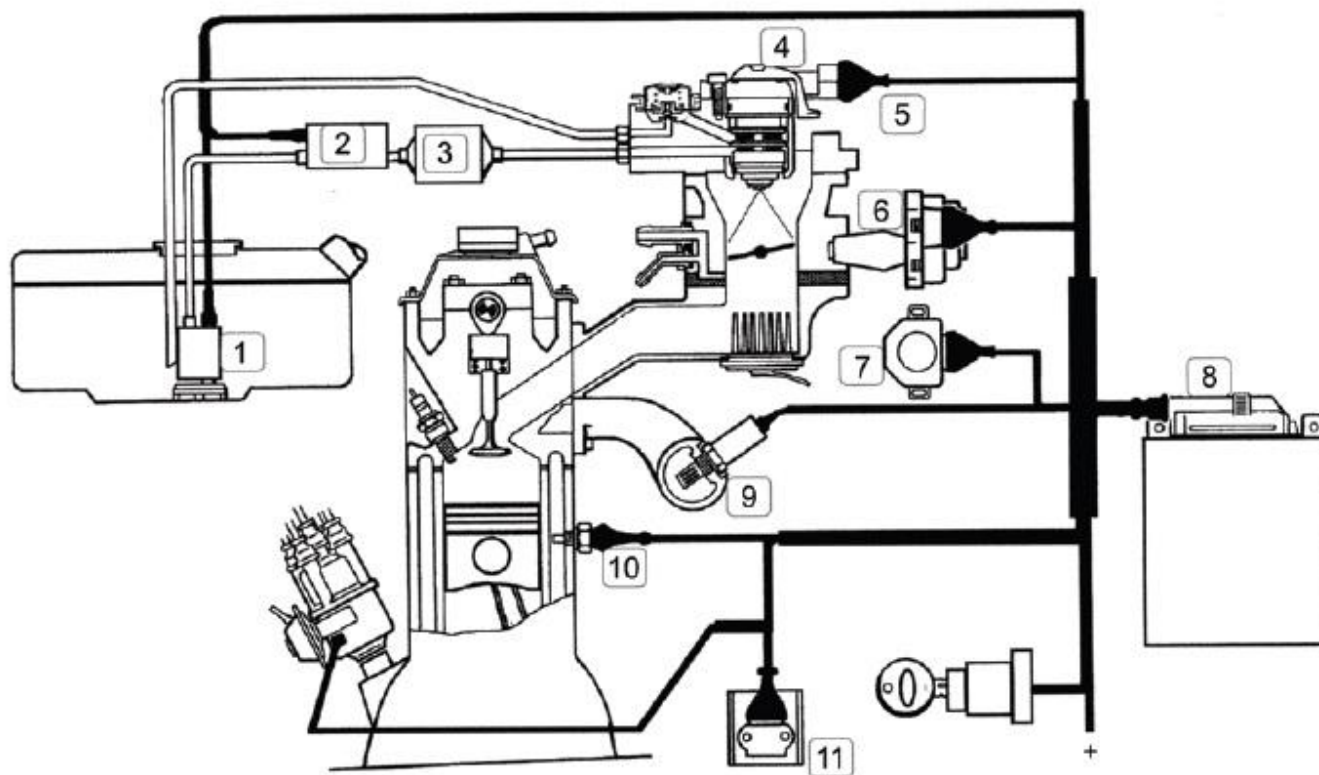

Рабочий схема а\м VW Пассат 1,6 л — 1F:

- 1 — подкачивающий бензонасос, 2 — основной бензонасос, 3 — топливный фильтр,
- 4 — форсунка (инжектор), 5 — термометр, поступающего воздуха,
- 6 — регулятор холостого хода\установщик дроссельной заслонки,
- 7 — датчик положения дроссельной заслонки, 8 — ЭБУ двигателем,
- 9 — датчик содержания кислорода в отработанных газах,
- 10 — термометр охлаждающей жидкости, 11 — коммутатор,
- 12 — регулятор давления топлива, 13 — замок зажигания, 14 — свеча зажигания,
- 15 — датчик оборотов Холла.

# Регулятор давления топлива:

- а - клапан закрыт;
- б - клапан открыт;
- 1 - корпус; 2 - клапан;
- 3 - крышка;
- 4 - диафрагма

