



Александр Македонский

356 - 323 гг. до н.э.

Александр Македонский не оставил преемника, потому каждый хотел занять его место.



Berthold Werner





Эллины привозили с собой культуру, язык, обычаи и распространяли их на новые земли. Поэтому постепенно все новообразованные государства стали называть эллинистическими.



Полис



3 в. до н.э. 1 в. до н.э.

В эпоху эллинизма македоняне не только распространяли греческую культуру, но и обогащали её за счёт тесного общения с представителями других наций.

Эпоха эллинизма

Наука эллинистических стран

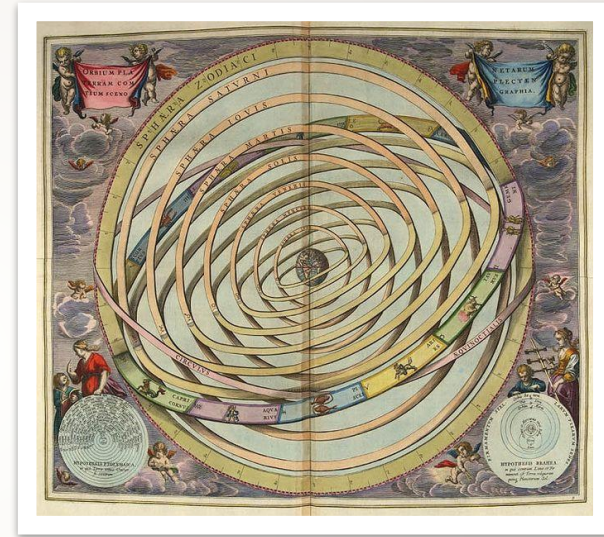

Эллинистические страны становились научными центрами, где работали математики, изобретатели, астрономы.

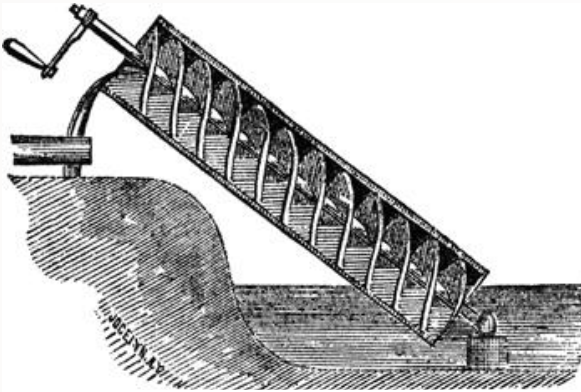

Архимедов винт

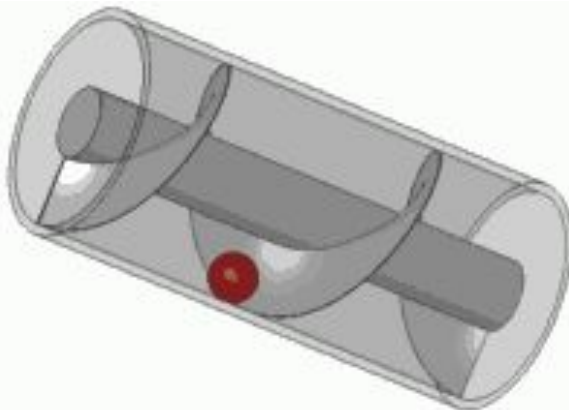

Silberwolf

**Архимедов винт —
механизм для подъёма воды.**

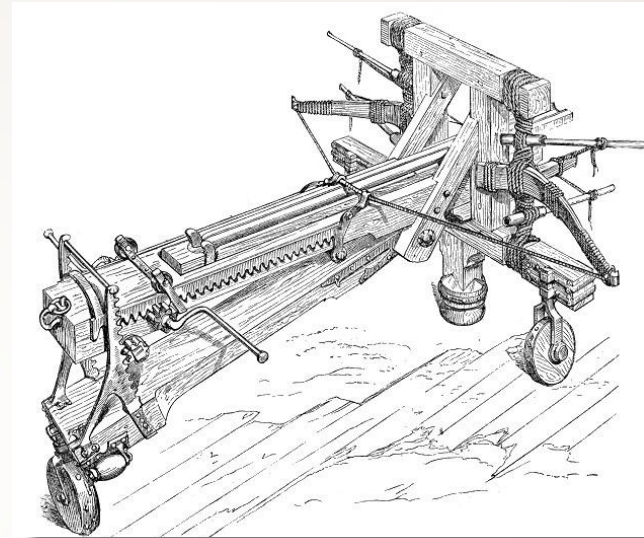

На помощь войнам пришли машины, которые могли метать на большие расстояния камни и стрелы.



Александр Македонский

356 - 323 гг. до н.э.

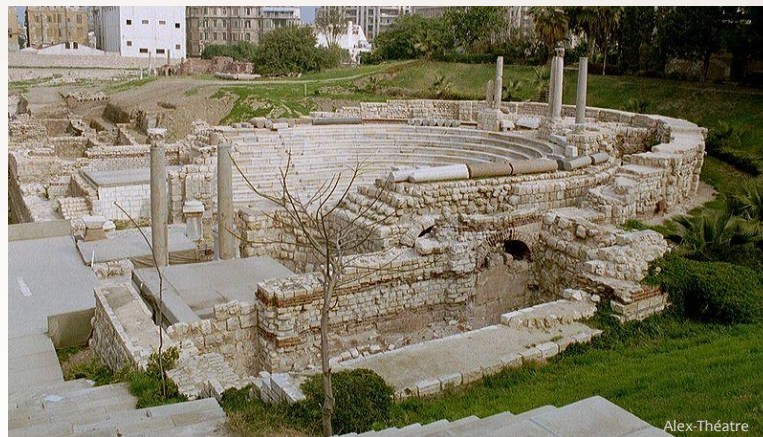

Alex-Théâtre

Александрия

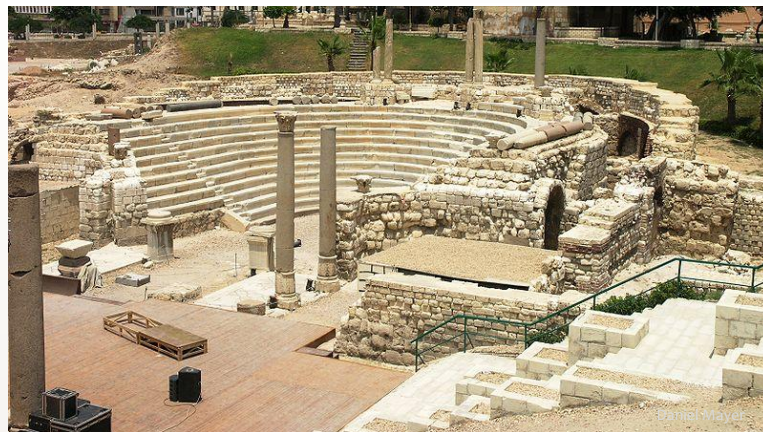

Samal Mayer



Город Александрия рос,
развивался, становился
культурным центром
Восточного Средиземноморья.



Александрийский маяк

**Город Александрия рос,
развивался, становился
культурным центром
Восточного Средиземноморья.**



Александрийский маяк



Berthold Werner

Пирамида Хеопса



Александрийская библиотека

В Александрии находилась самая большая библиотека древности.

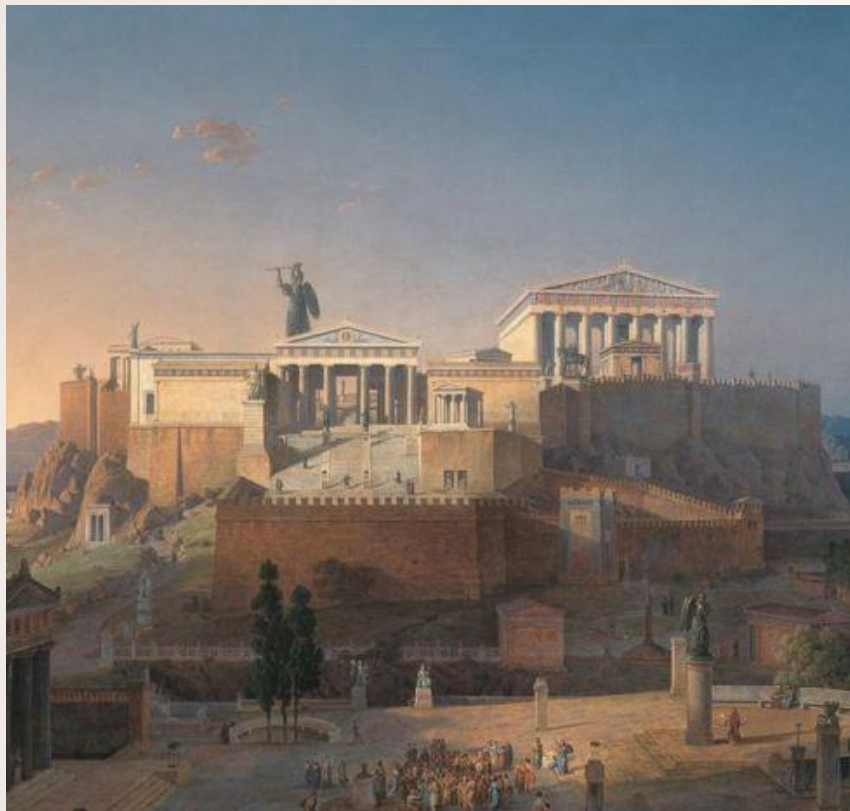

Храм муз

Храм муз был научным центром эллинистического мира.



Аристарх
310–230 гг. до н.

В Храме муз работал **Аристарх**, который значительно опередил своё время, рассказывая, что Земля вращается вокруг Солнца.



Евклид
325–265 гг. до н.

в.



Архимед
287–212 гг. до н.

в.

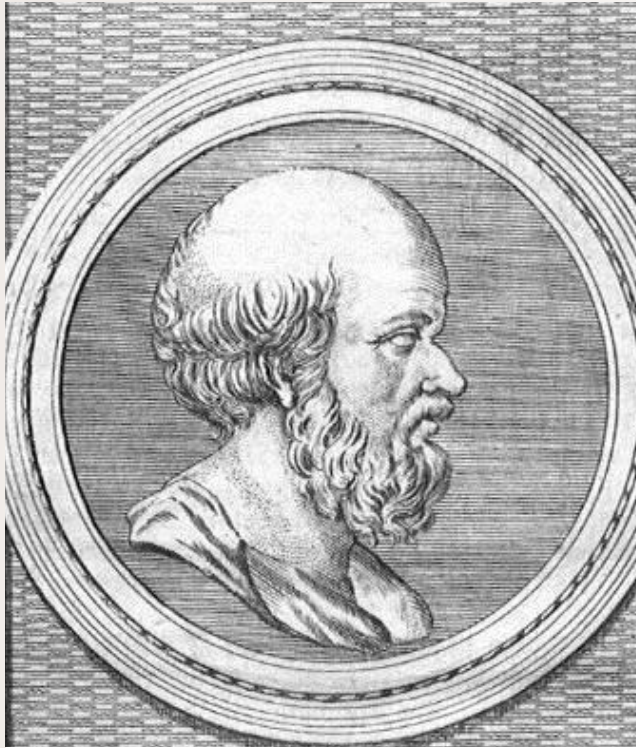

Эратосфен
276–194 гг. до н.

Эратосфен сумел вычислить длину окружности нашей планеты.





Статуя Венеры



Статуя Ники