

Проект тепличного комплекса
“Славный Вегетарий”
на общественных землях

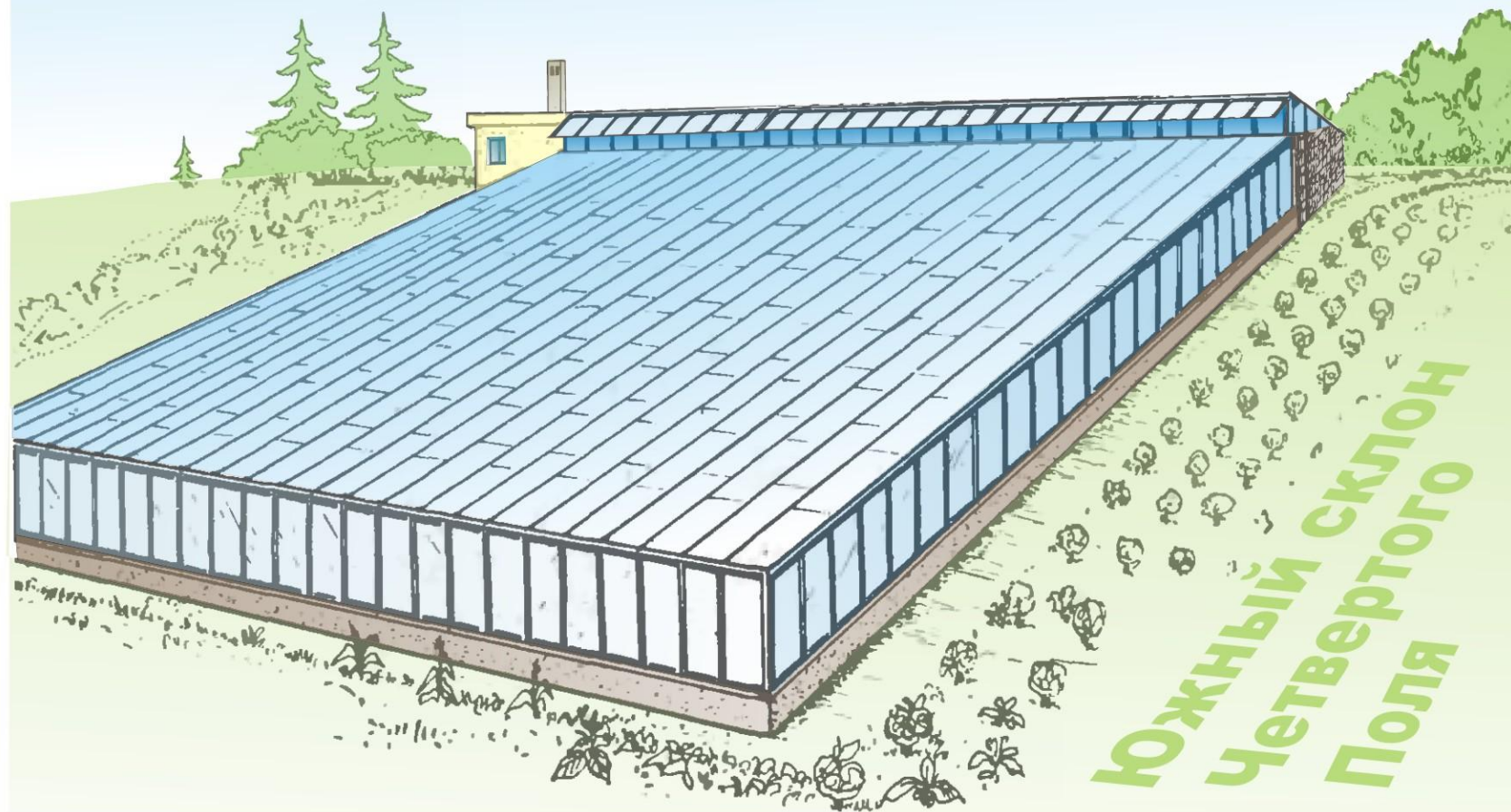

Что такое солнечный вегетарий

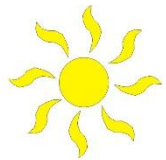
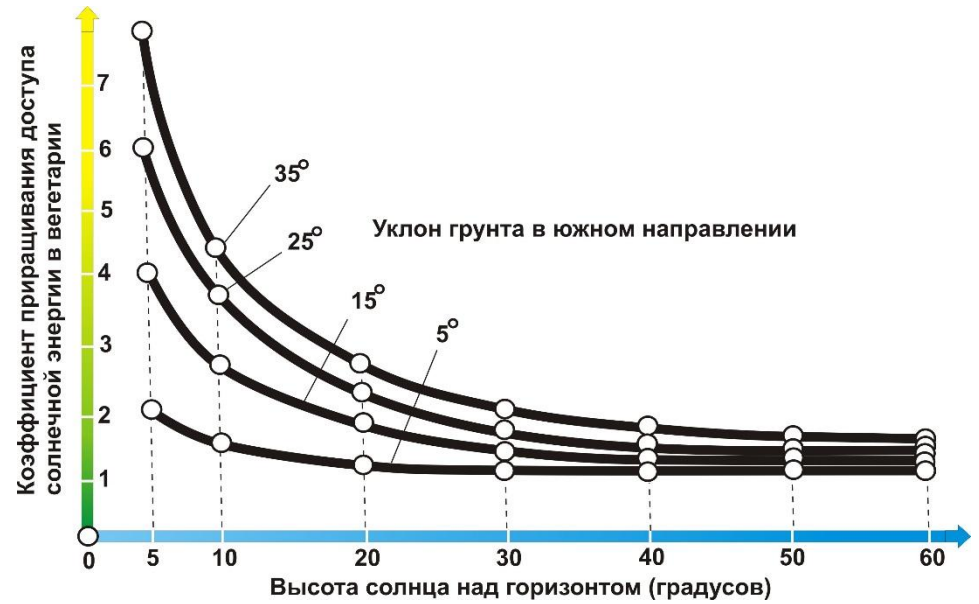
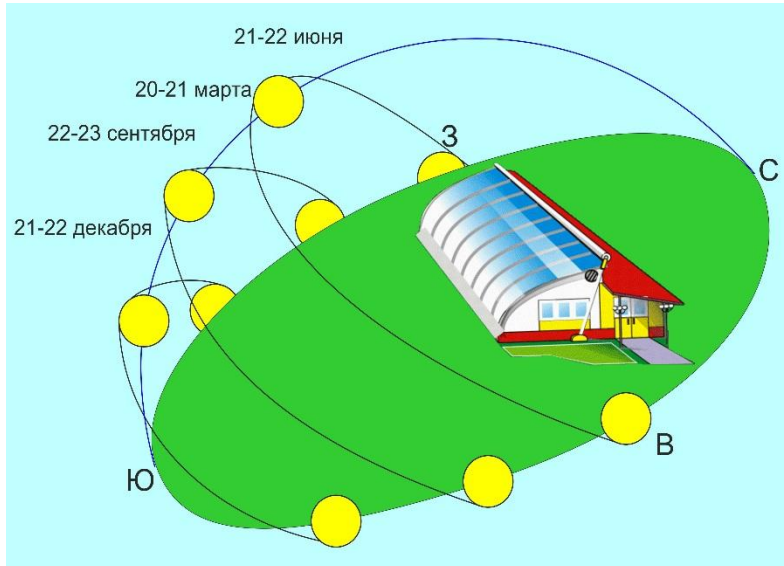

Утепленная северная стена со светоотражающим покрытием

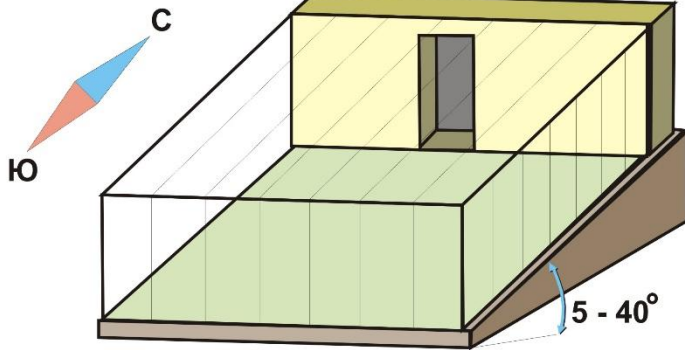

Конструкция солнечного вегетария на южном нетеррасированном склоне с углом 5-40°

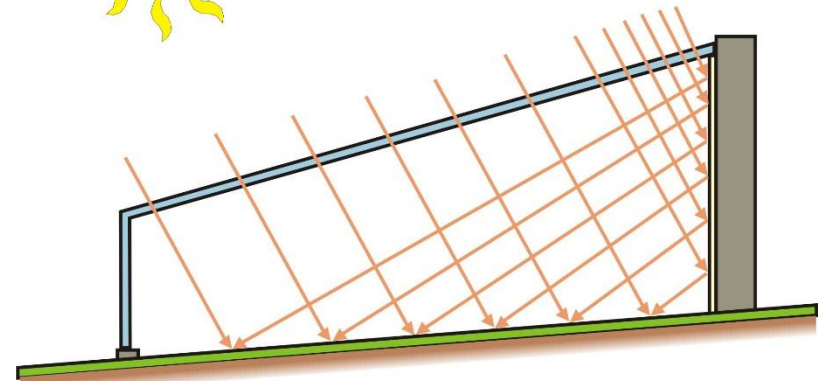
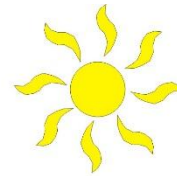

Проникание света и отражение его от стены

Основные преимущества солнечного вегетария

- На наклонную поверхность солнечного света за световой день падает больше
- Аккумуляция тепла в почве – длительность вегетации сокращается в 2,1 раза
- Существенное снижение затрат на отопление – при -10 на улице, внутри +18
- Дополнительное снабжение корневой системы растений кислородом
- Естественное увлажнение почвы конденсатом через трубы нагрева
- Оптимальное содержание и циркуляция CO₂ внутри теплицы
- Дополнительная вентиляция теплицы летом в жаркий период
- Полная автоматизация – снижение трудозатрат в 7 раз
- Себестоимость продукции в 3-4 раз ниже
- Высокое качество продукции

Система воздушного обогрева солнечного вегетария
Аккумуляция тепла происходит в почве



Система капельного и общего полива в солнечном вегетарии

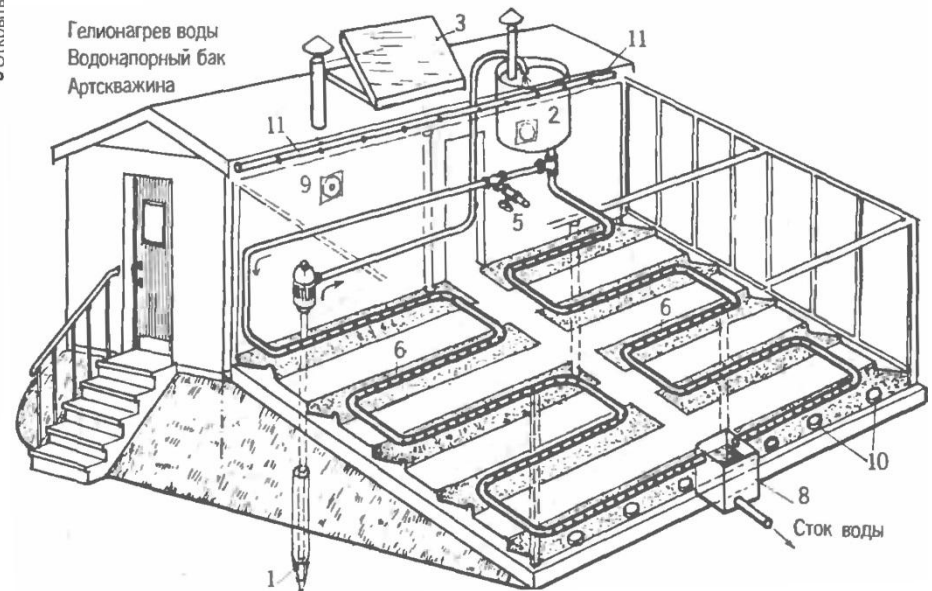

Конструкция предлагаемого солнечного вегетария

Внешний вид и внутреннее устройство вегетария (вид с торца)

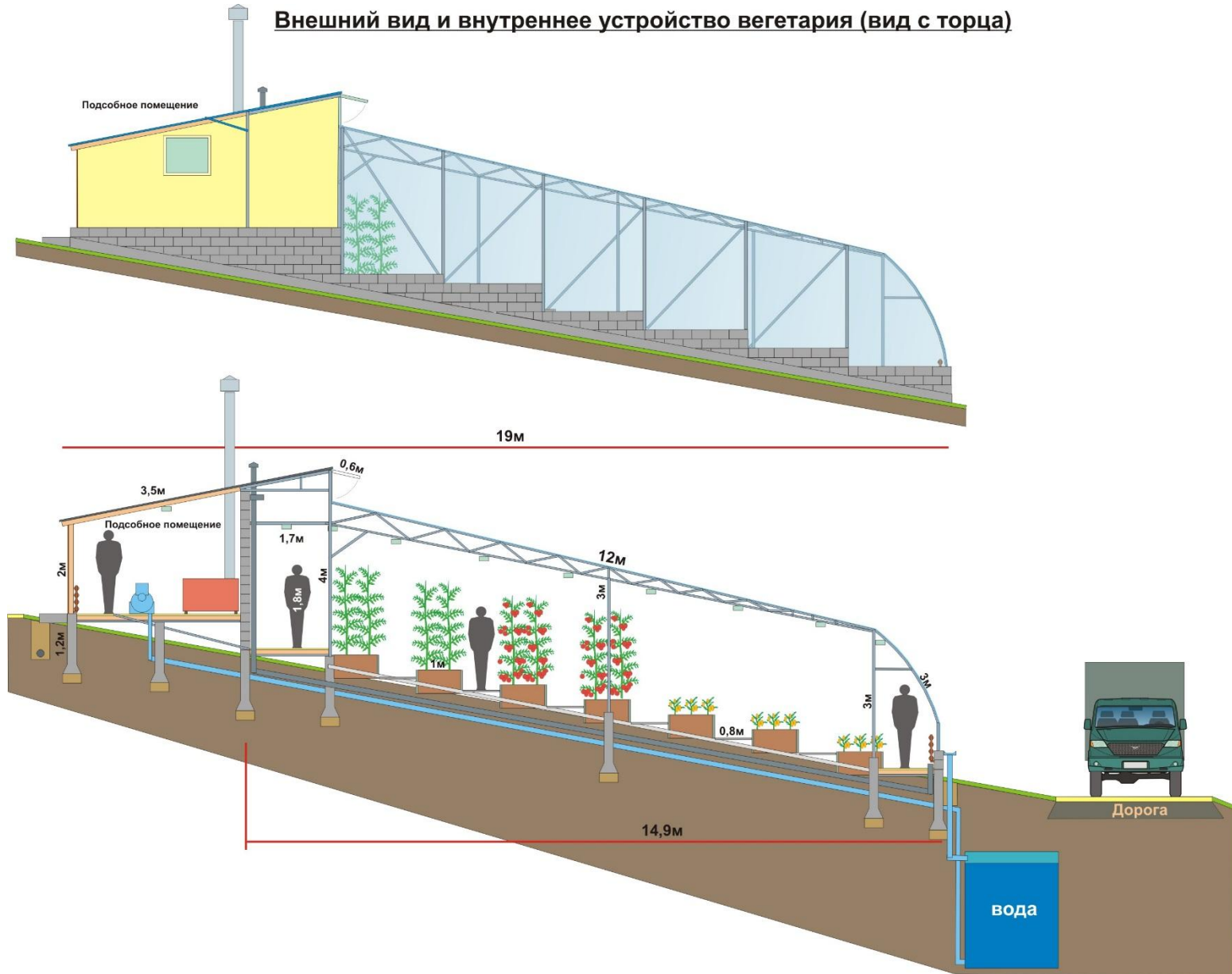

Внешний вид предлагаемого солнечного вегетария

Внешний вид и внутреннее устройство вегетария (вид с фасада)



Котельная

Подсобные помещения

1x23м

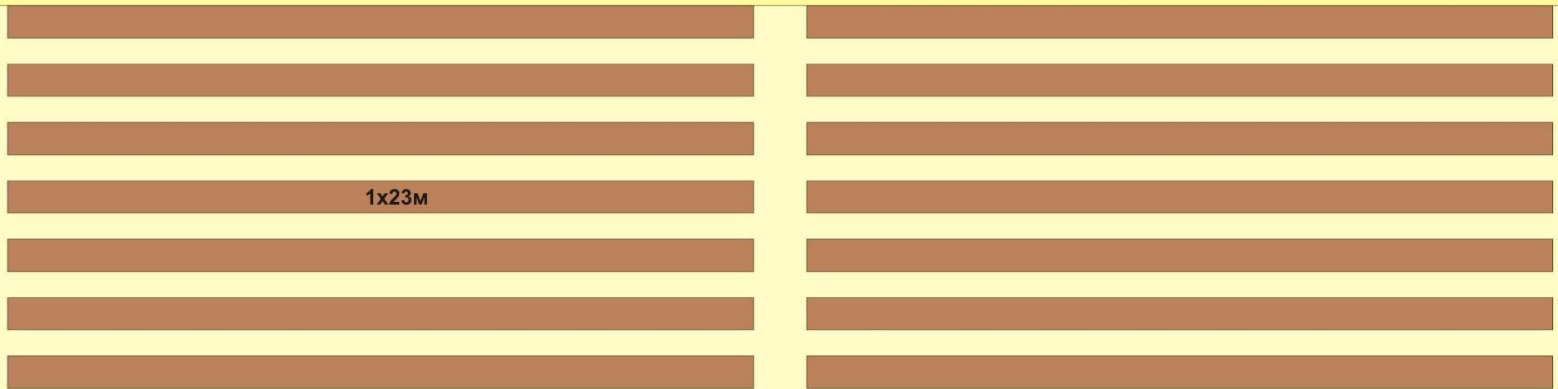

Концепция развития тепличного комплекса

Тепличный комплекс из вегетариев
(южный склон)

Размер вегетария 19х55м

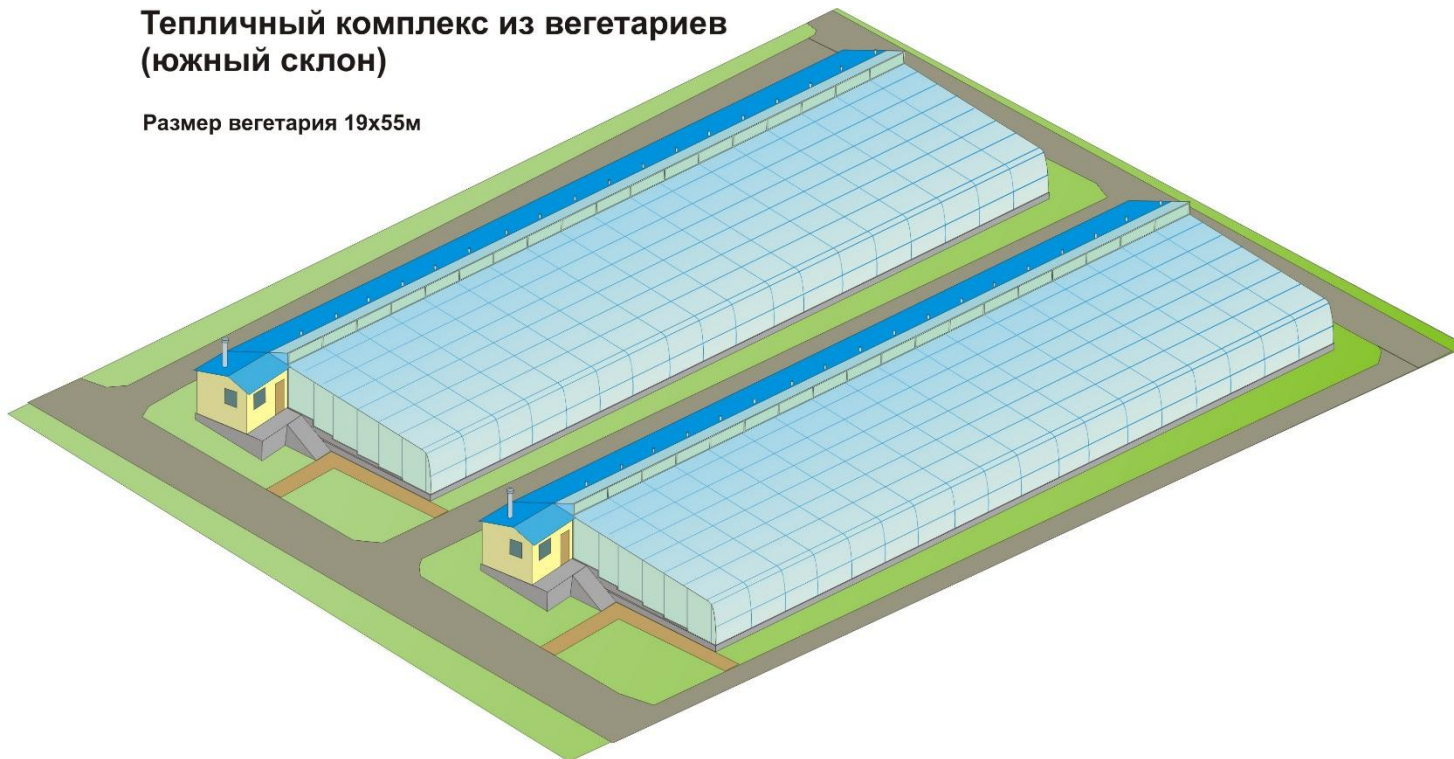

Начав с одной теплицы, в дальнейшем можно постепенно возводить новые, образовав в итоге крупный тепличный комплекс. На южном склоне четвертого поля, имеющего площадь около 26Га, можно разместить более ста пятидесяти аналогичных вегетариев. Это позволит:

- Обеспечить всех жителей Славного достойной и полезной работой прямо в поселении.
- Создать надежный и постоянный источник финансирования общественных проектов Славного.
- По сути, фактически на каждого участника Славного может приходиться по своему вегетарию, размещенному на южном склоне 4-го поля.
- В последствии, возможно наладить переработку выращенной продукции, что существенно увеличит прибыль поселенцев и Славного.

Какую продукцию выращивать

При минимальных сезонных ценах на продукцию, и посадочной площади 320 м², возможны следующие параметры сбора одного урожая и прибыли:

- **Томаты** – урожайность 10-30кг с 1 м², урожай = 3.200-9.600кг. Выручка (при цене 60р/кг) = 198-576 т.р. Срок созревания от 80 до 130 дней, в зависимости от сорта.
- **Огурцы** – урожайность 10-25кг с 1 м², 3.200-8.000кг. Выручка (при цене 50р/кг) = 160-400 т.р. Срок созревания от 45 до 75 дней, дней, в зависимости от сорта.
- **Баклажаны** – урожайность 5-20кг с 1 м², урожай 1.600-3.200кг. Выручка (при цене 100р/кг) = 160-640 т.р. Срок созревания от 90 до 140 дней, в зависимости от сорта.
- **Перцы** – урожайность 5-14кг с 1 м², урожай 1.600-4.480кг. Выручка (при цене 80р/кг) = 128-358т.р. Срок созревания от 100 до 130 дней, в зависимости от сорта.
- **Ягоды** – Клубника – урожайность 1-2,5кг с 1 м², урожай 320-800кг. Выручка (при 300р/кг) = 96-240т.р. Срок созревания от 60 до 100 дней, в зависимости от сорта.
- **Зелень - Лук** – урожайность 10-14кг с 1 м², урожай 3.200-4.480кг. Выручка (при цене 100р/кг) = 320-448т.р.
- **Грибы – Вешенки** – урожайность 8-40кг с 1 м², урожай 2.560- 12.800кг. Выручка (при цене 120р/кг) = 307-1.536т.р.

Цифры указаны при посадке в один ярус. При посадке в два или три яруса, цифры увеличиваются соответственно. Культуры для выращивания могут быть и другие.

В зимнее время стоимость продукции вырастает в 3-5 раз.

Зеленым выделены позиции наиболее привлекательные экономически.

Экономическая часть проекта

- **Примерная стоимость проекта**

Стоимость материала составляет **2.750.000р.** (без учета строительных работ)

Стоимость работ по строительству при найме со стороны – **1.000.000р.**

Стоимость организации водоснабжения (скважина или с реки) – **350.000р.**

Стоимость строительства дороги (около 500м.) – **400.000р.**

Стоимость проведения ЛЭП – **250.000р.**

Итого: 4.750.000р. (без учета затрат на посадочный материал)

- **Примерная стоимость участия с человека**

а). Кооператив + НП -При пяти участниках кооператива +НП как шестой участник и юридическое лицо - **792.000р.** Доля НП делится на всех членов, что составляет с каждого по **5.000р.**

б). Обще поселенческий проект - При 160 участниках (все собственники поселения) – **30.000р.**

- **Затраты на обслуживание**

При оптимизации и максимальной автоматизации производства, а так же сбалансированном севообороте, теплицу могут обслуживать 2-3 человека с зарплатой 40.000р. = 120.000р в месяц.

Отопление – (пелетным котлом) в зимний сезон, 120 дней – в год 60.000р. = 5.000р в месяц.

Электроэнергия – досветка в зимний период 120 дней, ежедневный полив, работа других автоматических систем и т.д. – 70.000р в год. = 5.800 в месяц.

Посадочный материал, расходные материалы около 30-80т.р в месяц

Итого: ежемесячные расходы около **150.000-200.000р.** (без налогов)

- **Ожидаемая прибыль**

В зависимости от выбранной для возращивания культуры, а так же оптимизации производства, прибыль может составлять **от 250.000р до 4.000.000р** в месяц.

- **Возможные перспективы развития проекта**

При 150 теплицах, Славное способно обеспечить всех своих жителей работой, НП крупным источником финансирования любых внутри поселенческих а так же внешних проектов. Обеспечить большое количество людей свежей, экологически чистой продукцией. В то же время, поспособствовать улучшению продовольственной безопасности нашей страны и импортозамещению. Так же, данный сельхоз проект, может рассчитывать на государственное субсидирование.

Организационные вопросы и рабочая группа проекта

Официально, НП СРЭЗ «Славное» может реализовывать данный проект как внутренний, для своего личного пользования. Или быть членом сельскохозяйственного кооператива, и законно реализовывать часть произведенной продукции и получая прибыль.

Возможные юридические формы взаимодействия НП для получения прибыли со своей деятельности:

- Сельскохозяйственный кооператив
- Потребительский сельскохозяйственный кооператив
- Прием на работу сотрудников назначая любую заработную плату
- Распределение произведенной продукции между членами НП
- Возможно сотрудничество НП с коммерческой структурой через посредничество членов НП

Приведенная в презентации предварительная стоимости проекта, рассчитывалась исходя из использования максимально качественных конструкционных решений и материалов. При использовании бюджетных решений, стоимость проекта может сократиться на 20-50%.

Рабочая группа проекта тепличный комплекс «Славный Вегетарий»

Олег Горемыкин - oleg2205kin@yandex.ru 8 (903) 566- 45-28

Виктор Колотов – viktor_kolotov78@mail.ru 8 (926) 532-36-78

Максим Нелидов

Приглашаем всех заинтересованных принять участие в проекте!
