

**Тема: Твёрдые
и
мягкие
согласные
звук**

урок № 31

звук

*Русский язык
«Школа России»*



Чистотписание



22 апреля.

Запиши в тетрадь каллиграфическим почерком.

К К К К К К К К К К К К
ка кукушка синица клесты

Выдели орфограммы.

Повторение



Придумай предложения со словами. Запиши их.



стрелка

Стрелка



Отгадай загадки. Напиши - слова отгадки (пиши слова в строчку, через запятую). Подчеркни карандашами (твердые – синим, мягкие - зелёным) буквы, обозначающие согласные звуки.

На когтях на ствол сосновый
Влез монтер красноголовый,
Он трудился на весу,
Но не вспыхнул свет в лесу.



ДЯТЕЛ

**Кто пасет овец и коз,
Там, где луг травой зарос.**



ПАСТУХ



**Он с хвостом резиновым,
С желудком парусиновым,
Как загудит его мотор,
Глощает он и пыль и сор.**



ПЫЛЕСО

Ни пера, ни крыла, а быстрее орла,
Только выпустит хвост -
Понесется до звезд.

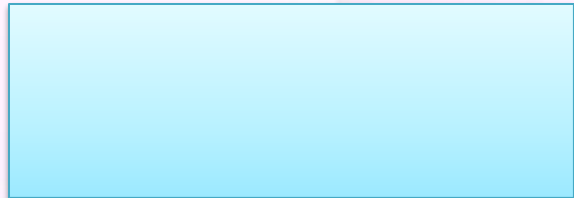
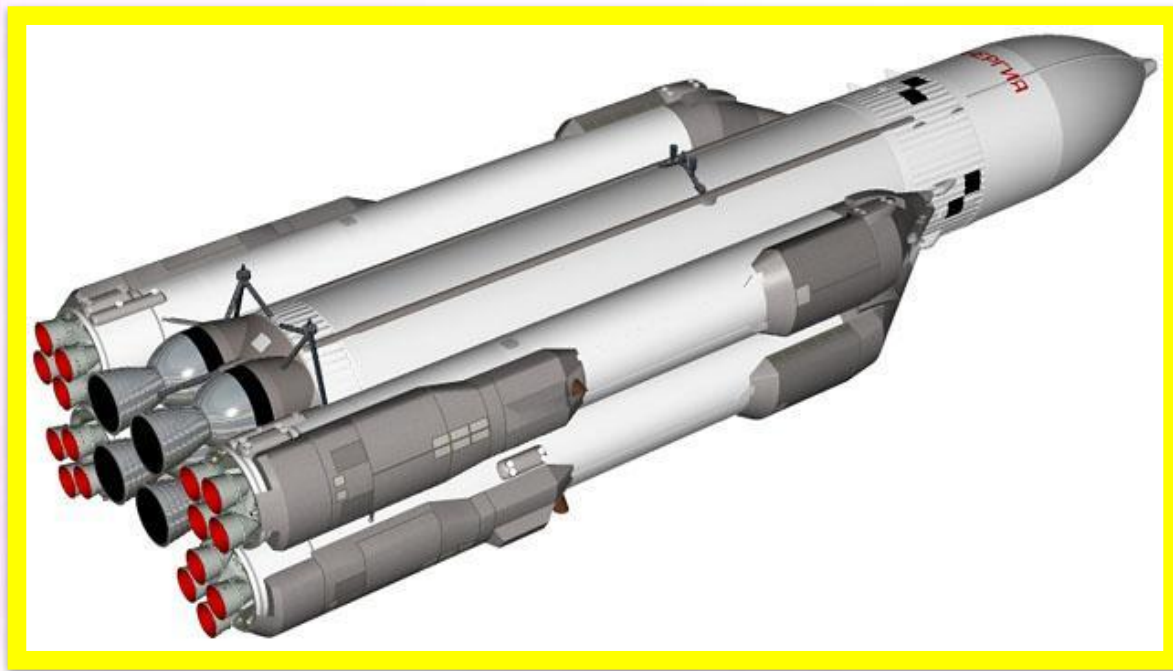

РАКЕТ

А

Раздели эти слова для переноса.

Новый материал



*Твёрдые и мягкие
согласные звуки*





Прочитай слова. Раздели эти слова на две группы.

**Лён, мел, рог, кот,
кит, дым.**

**Лён,
мел,
кит.**

**Рог,
кот,
дым.**

Согласный звук

- состоит из голоса и шума или только шума
- при произнесении согласного звука воздух встречает во рту преграду (со стороны губ, зубов, языка)
- вместе с гласным звуком образует слог:
за | ря

Согласные звуки бывают **парные** и **непарные** по глухости-звонкости и твёрдости-мягкости.

Твёрдые

звонкие: [б], [в], [г], [д], [ж], [з], [л], [м], [н], [р]

глухие: [п], [ф], [к], [т], [ш], [с], [х], [ц]

Мягкие

звонкие: [б'], [в'], [г'], [д'], [з'], [л'], [м'], [н'], [р'], [й']

глухие: [п'], [ф'], [к'], [т'], [с'], [х'], [ч'], [щ']

Буквы: б, в, г, д, ж, з, й, к, л, м, н, п, р, с, т, ф, х, ц, ч, ш, щ

Мягкость согласного звука на письме обозначается буквами **е, ё, ю, я, и**, а также буквой **ь** (мягкий знак), **твёрдость** – буквами **а, о, у, э, ы**.

Работа по учебнику

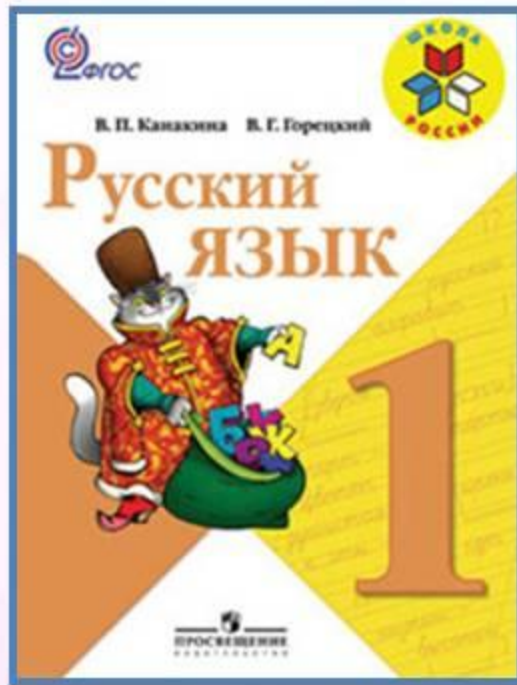

Стр. 81-83

Работай устно. Выучи правила.

Закрепление изученного



Спиши, вставь безударные гласные.



Первые цв...ты

По...вились первые цв...ты.
На з...мле ещё л...жит снег.
На опушке журчит в...да.
Над в...дой расцв...ли
первые цв...ты.

Проверь себя.



Первые цветы.

Появились первые
цв**е**ты. На з**е**мле ещё
л**е**жит снег. На опушке
журчит в**о**да. Над в**о**дой
расцв**е**ли

первые цветы.

Найди слова, которые начинаются с мягкого согласного звука.
Запиши в тетрадь.



мячик

солнце

лесник

дерево

колос

дудка



Физкультминутка

**Мы, покинув этот класс,
Станем тиграми тотчас.
Ну-ка вытянись, дружок:
Тигр делает прыжок!
А теперь еще один!
Ну а прыгнув, посидим,
Поглядим по сторонам,
Разойдемся по местам.**

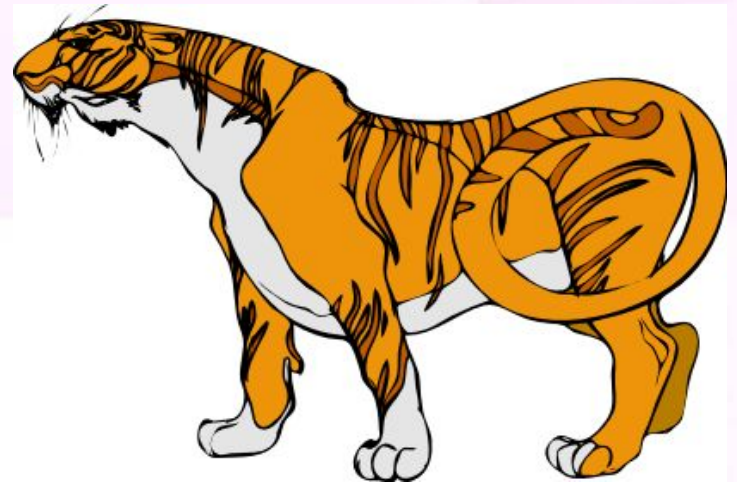

Игры со словами



Отгадай ребус.



узр

Отгадай ребус.



ХОМЯК

Развитие речи



Составь рассказ по картинке.



Рефлексия

**Какими буквами обозначается мягкость согласных
на письме?**

**Какими буквами обозначается твёрдость
согласных на письме?**

Оцените свою работу на уроке.



**Я молодец, работал
хорошо!**



**Я стараюсь, но у меня
не всё получается.**



**Мне надо ещё
поработать.**

