

Дворцовая  
архитектура в Индии

---

## ДВОРЕЦ

Единственные памятники, дающие нам представление о дворцовой индийской архитектуре, датируются временем после XV в. н. э. Дворец представляет собой либо большой приемный зал (Мадура, Дели), либо комплекс помещений, расположенных вокруг двора с портиками наподобие келий в монастыре. Иногда здание имеет много этажей, фасад, украшенный балконами, декорированными изразцами, и увенчанный башнями (Гвалиор). В общем, стиль этих строений мало чем отличается от стиля храмов. Подлинная индийская архитектура — культовая, и она хранит следы всех превратностей, перенесенных религиями Индии.

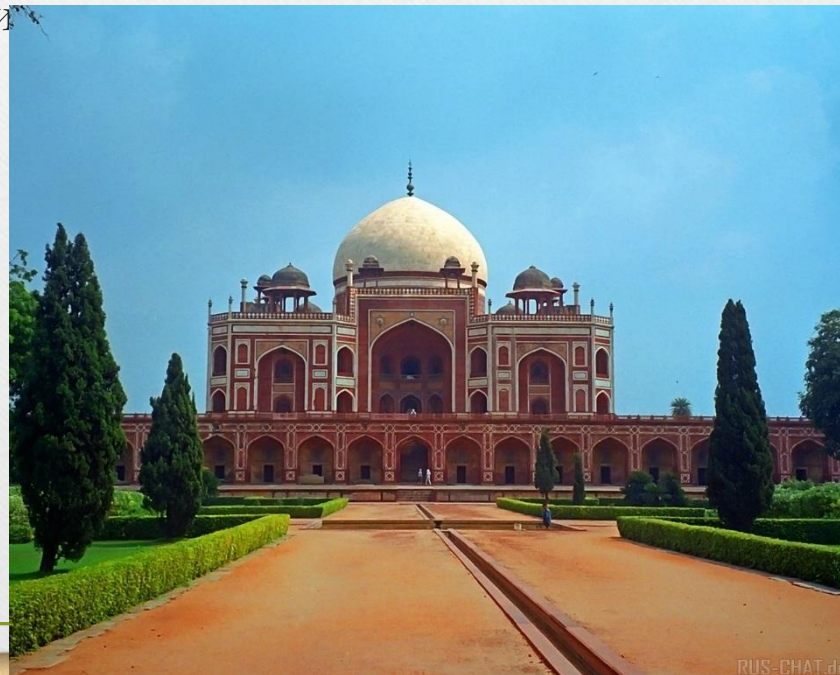



## Буддийский период

Культовыми памятниками буддийского периода являются тумулярные строения и пещерные храмы.

Ступа — тумулярного типа строение, воздвигнутое для хранения реликвий Будды, является одним из наиболее примечательных буддийских памятников в Индии. Некоторые из них относятся к III в. до н. э. Обычно ступа имеет форму полушария, покоящегося на круглом основании, вокруг которого идет тропа, доступ к которой открывается через лестницу, чем дается возможность процессиям обходить

Видный памятник имеет каменную ограду, в которой ворота расположены так, что нескромный взгляд не может проникнуть внутрь строения.

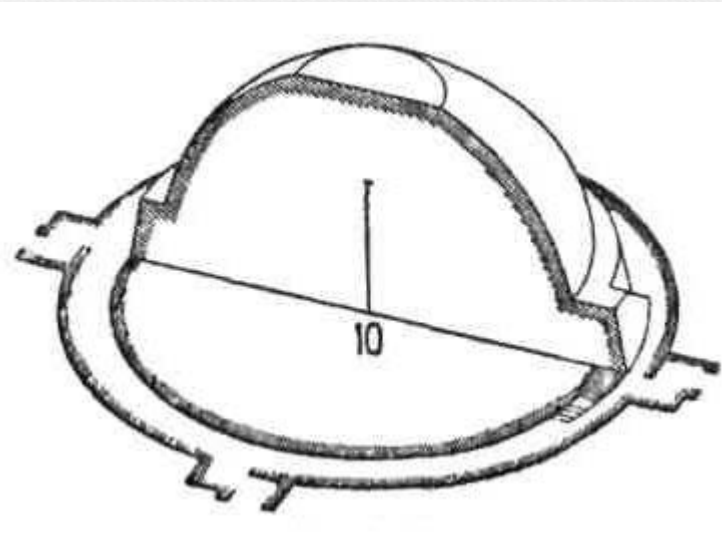

Пещеры — рисунки дают изображения пещерных храмов, современных буддийским ступам. План их имеет форму базилики с тремя кораблями; фасад (рисунок В), высеченный, как и весь храм; в массиве скалы, украшен колоннами и носит следы прикрепления деревянных декоративных ферм.

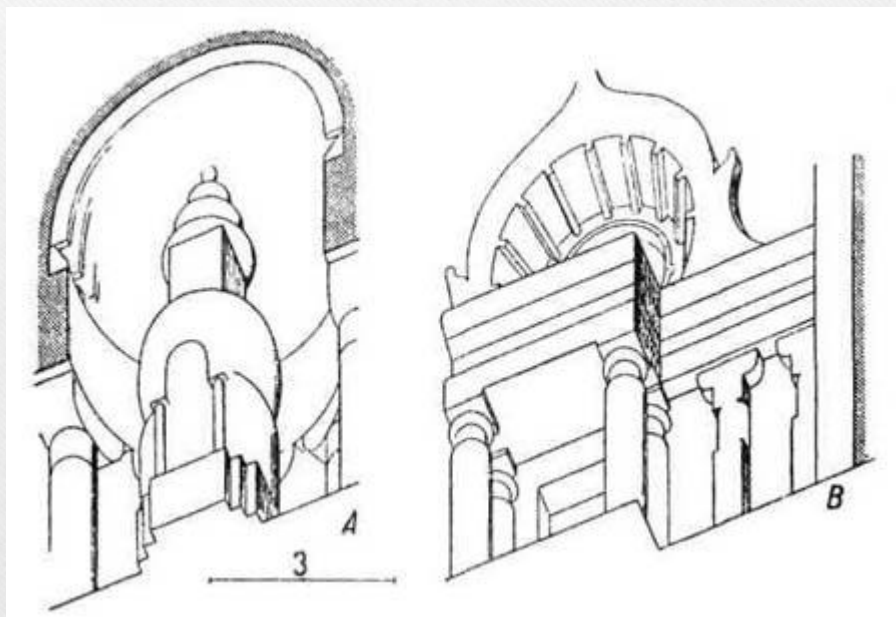



Внутри (рисунок С) мы различаем то нервюры, высеченные из самой скалы, то сохранившиеся в разных местах шипы, служившие для укрепления деревянных ребер, далее — выемки, в которые были вделаны эти ребра, и связывавшие их горизонтальные брусья. В некоторых местах сохранились брусья этих деревянных декораций.

Стены покрыты рельефами и живописью, а в глубине храма в полуциркульной нише возвышается реликварий в форме ступа. Главные представители храмов этого типа — храмы Аджанты и Карли .

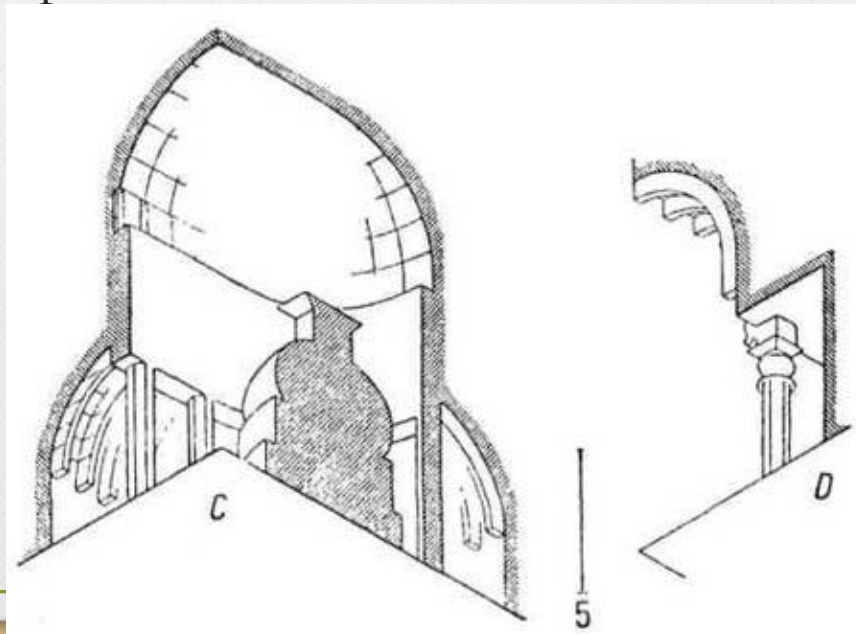







## Период возврата к брахманизму

Приблизительно в VI в., когда брахманские учения снова начинают приобретать влияние и примешиваются к буддийским верованиям, мы видим распространение нового типа храма, неизвестного в первые века буддийской архитектуры: это пагода, которая то приобретает форму двухэтажного дома, то имеет вид многоэтажной башни.

Пагода — Почти все пагоды в форме башен подходят к одному из двух типов, показанных на рисунке. Тип В в виде башни с выгнутыми ребрами кажется вольной передачей конструкции, описанной нами выше; тип А соответствует конструкции уступами. Пилон А происходит из Шрирангама, В — из Бхуванешвары.

Одним из древнейших датированных памятников такого рода храмов-пилонов является храм в Будгайе, описанный в VII в. Сюань Цзаном; первоначальная конструкция этого храма угадывается за позднейшими достройками.

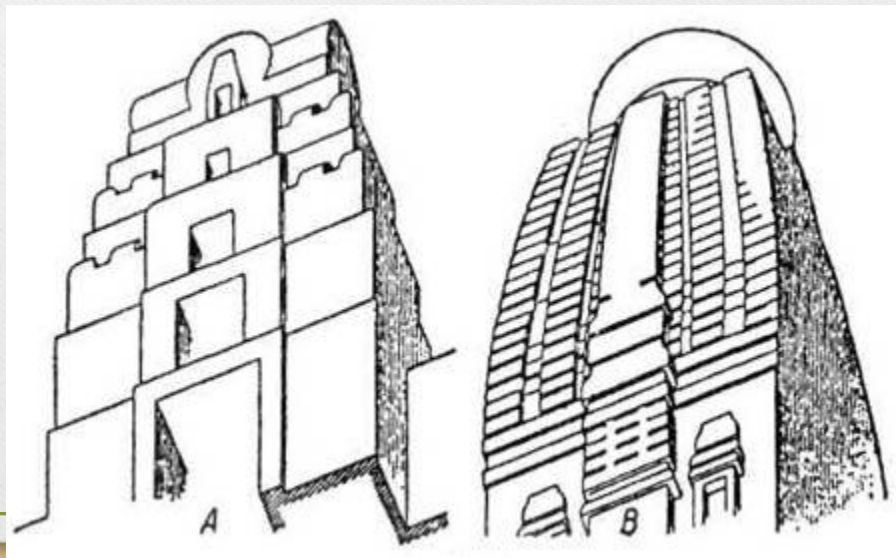

В следующие века одновременно с пагодами в форме башен встречаются пагоды, подражающие зданиям, увенчанным куполами; такова высеченная из массива скалы пагода в Мамалапурам, датируемая обычно VI в.

Наконец в X в. появляются джайнские пагоды (Мон Абу) с гипостильными залами — тип, находимый также в брахманской архитектуре Южной Индии. Несколько гробниц, воздвигнутых в подражание этим пагодам, представляются в виде павильонов на колоннах, увенчанных луковичными куполами.

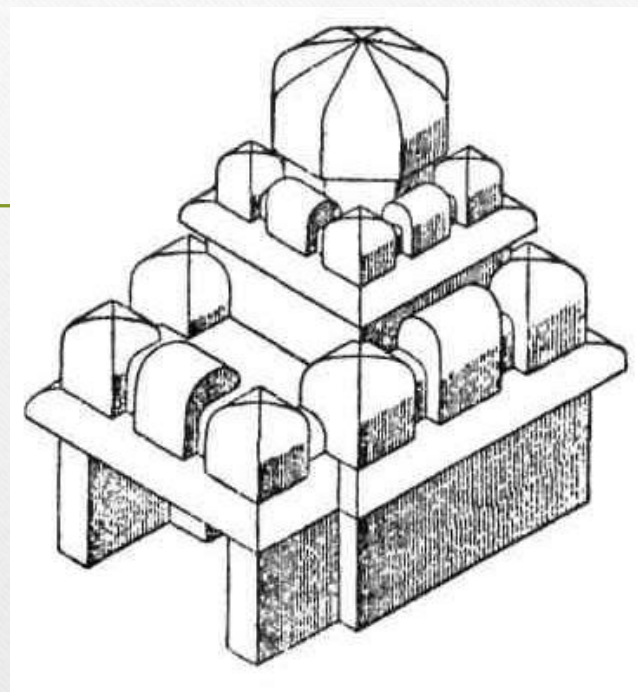



Постепенное увеличение храмов — Подобно храмам Египта, главнейшие храмы Индии создавались постепенно, путем добавления святилищ и оград к первоначальной части. Сановное святилище составляет ядро, перед которым возводится второе святилище; общая ограда охватывает эти строения; потом появляется новый храм, новая ограда и т. д. Рисунок, взятый из книги Рам-Раза об архитектуре Индии, показывает общее расположение таких концентрических оград, по форме и плану расположения пилонов напоминающих ансамбль храмов Египта.

