

***Знания усваиваются
только в ходе собственной
работы обучаемого
с этими знаниями***

Л.С. Выготский

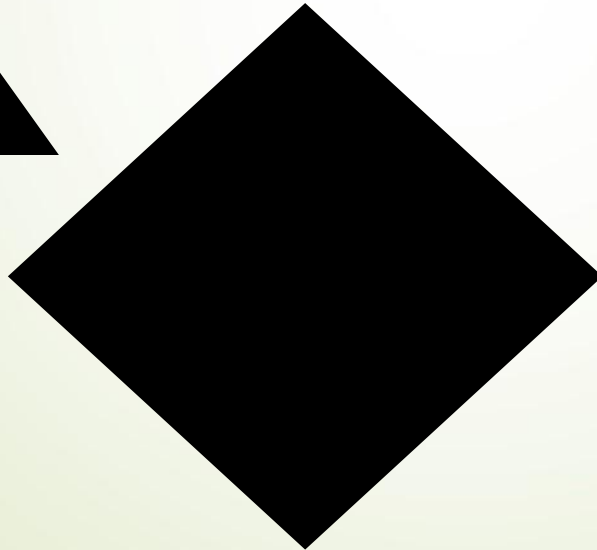

T=П

3

И



”



”””

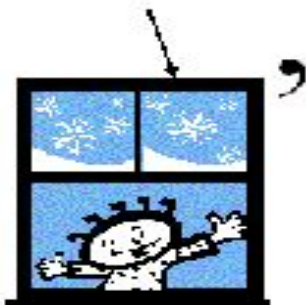

”

Е=И

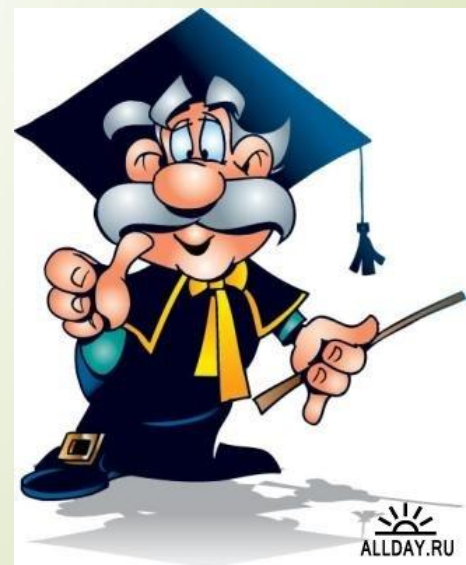

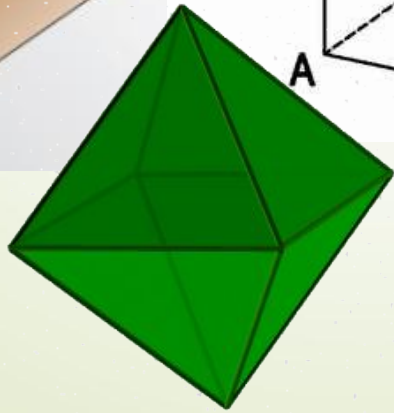
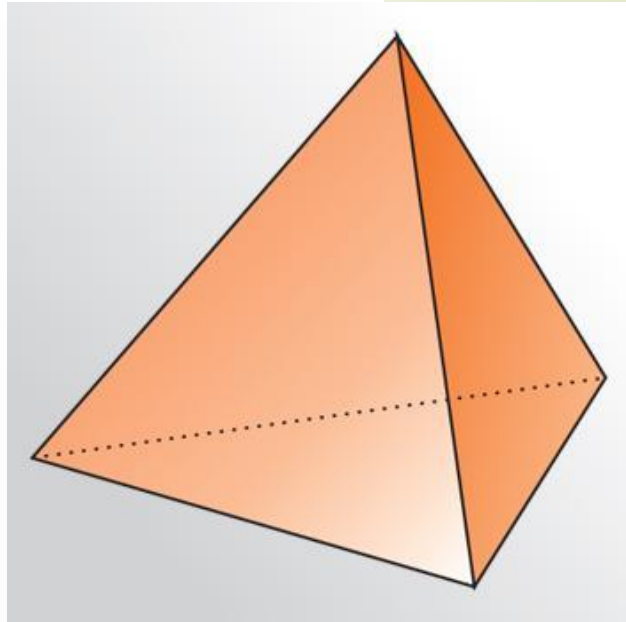
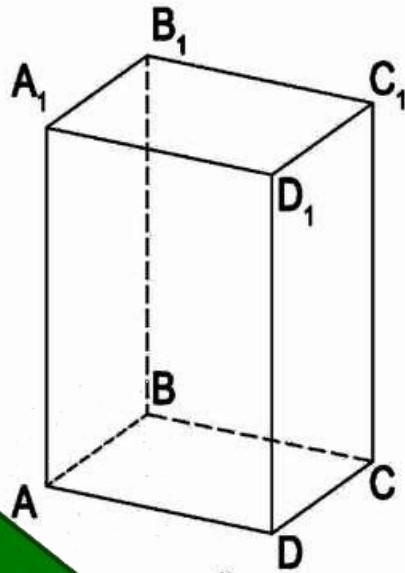
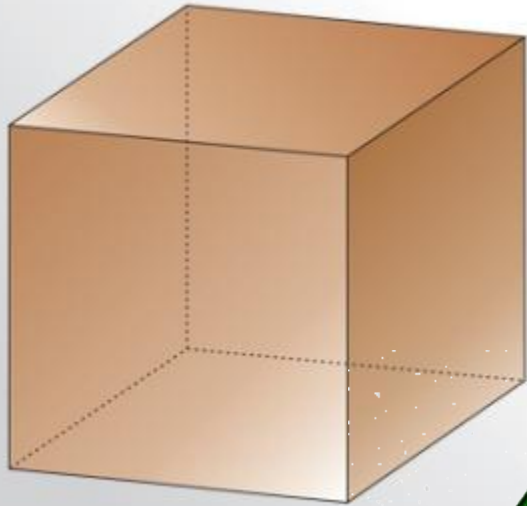
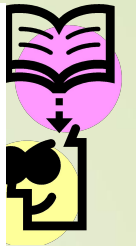
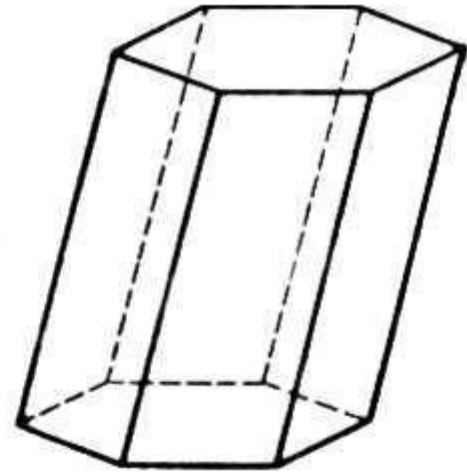
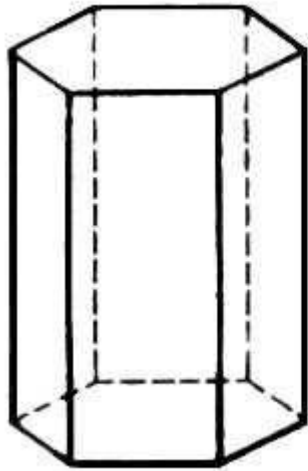
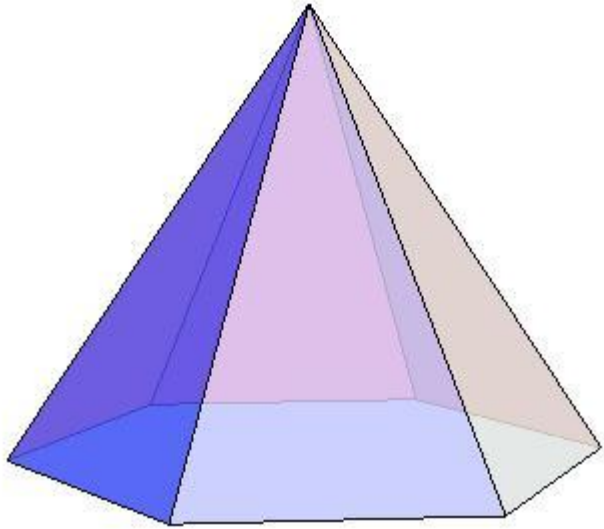

Тела вращения

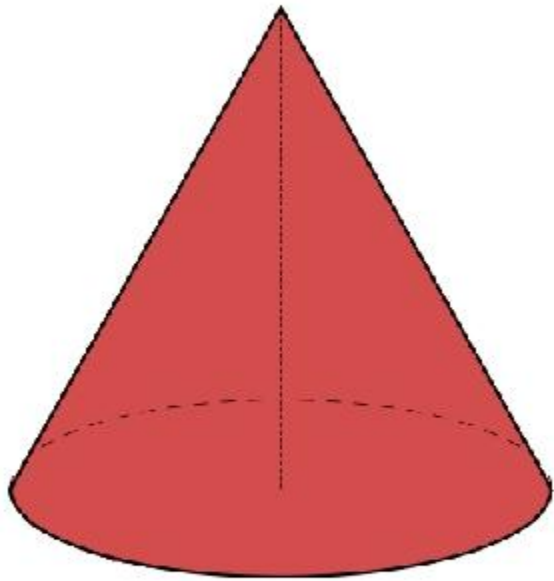

Конус

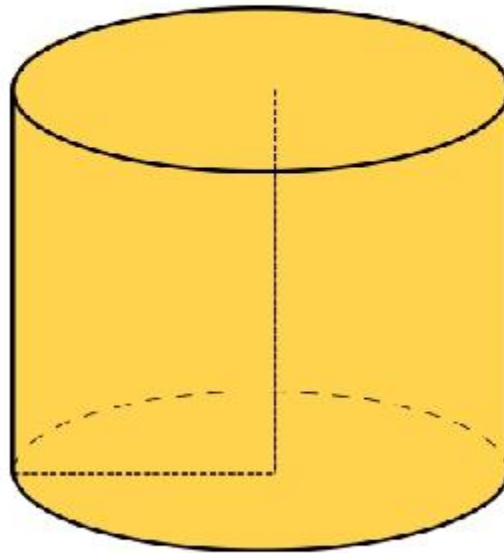

Цилиндр

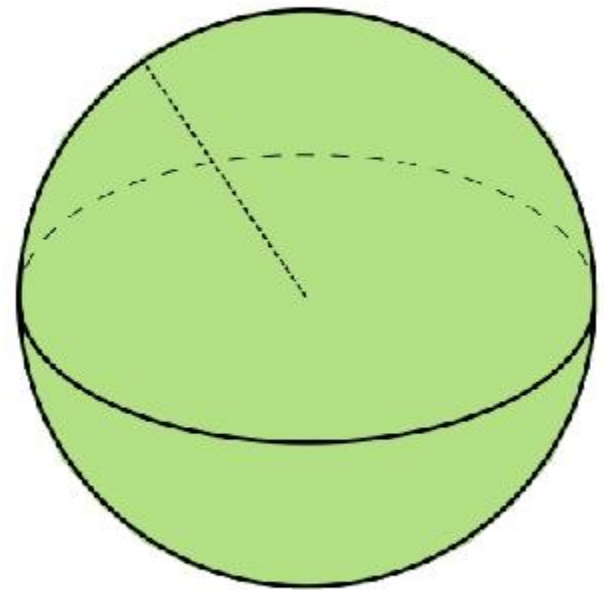

Шар

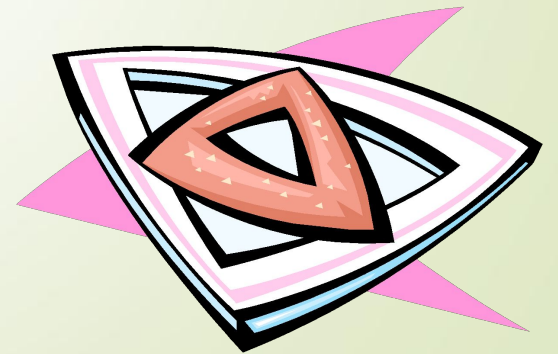



II. Решение задач с практическим содержанием

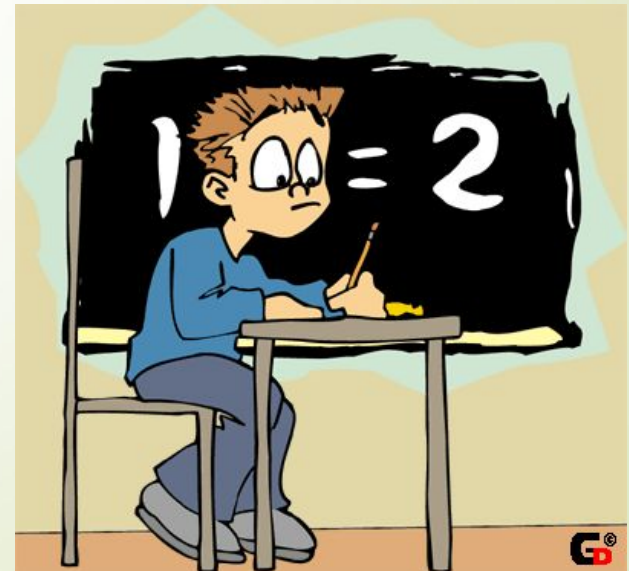

«Служба экспертов санэпидемстанции»

Классное помещение должно быть таким, чтобы на одного учащегося приходилось не менее 6м³ воздуха. Можно ли в кабинете с параметрами

$$a = 8,5\text{м}, b = 6\text{м}, c = 3,6\text{м}$$

заниматься 30 учащимся, не нарушая санитарной нормы?



«Служба метеорологов»

Суточное выпадение осадков составило 20мм. Сколько воды выпало за сутки на квадратную клумбу со стороной 6м?





**IV. «Тайм - аут»
на развитие
пространственного
воображения**





III. Лабораторно – практическая работа

- Нарисуйте прямоугольный параллелепипед;
- Сделайте необходимые измерения;
- Вычислите объем фигуры.





III. Лабораторно-практическая работа

□ Сколько воздуха в нашем классе?



Домашнее задание

Тренировочные
задания
блока В 8 (ЕГЭ)



- 
- 
- сегодня я повторил...
 - было интересно...
 - было трудно...
 - я понял, что...
 - теперь я могу...
 - я приобрел...
 - я научился...
 - у меня получилось ...
 - я смог...
 - меня удивило...
 - урок дал мне для жизни...



- Спасибо за урок!