

The background features large, flowing, abstract shapes in shades of purple, green, and blue. Interspersed among these are several small, bright yellow triangles pointing in various directions, creating a dynamic and celebratory feel.

ИНТЕЛЛЕКТУАЛЬНЫЙ ТУРНИР ЭРУДИТ

*Организатор турнира ТО
«Экспериментатор»*

*МБУДО «Центр дополнительного
образования «Созвездие» г.Балашова
Саратовской области»*

Цель турнира:

- развитие интеллектуальных знаний и умений учащихся, формирование системного подхода к усвоению знаний школьной программы и знаниям полученным самостоятельно;
- поддержка талантливой молодёжи, выявление сильнейших команд.

Задачи:

- повышение общекультурного уровня;
- совершенствование навыков поиска и оценки информации;
- совершенствование навыков коллективной интеллектуальной деятельности;
- формирование устойчивой мотивации на самообразование и интеллектуальное самосовершенствование;
- закрепление навыков игрового этикета;
- развитие быстроты реакции при поиске оптимального решения творческого задания;
- рациональное использование свободного времени для развития интеллекта

Организатор турнира формирует банк заданий, состав жюри, принимает решения по спорным вопросам, имеет право вносить необходимые изменения в данное положение, подводит итоги игры, определяет победителей и проводит их награждение.

Интеллектуальный турнир «Эрудит»- командное (или индивидуальное) соревнование, в котором команды (или участники турнира) соревнуются между собой в умении находить правильный ответ на поставленный перед ними вопрос за ограниченное время. Раздача печатных или иных иллюстративных материалов проводится после оглашения вопроса или задания. При неверном ответе команда(или участник), первой отвечающая на вопрос пропускает участие в ответе на следующий вопрос. Вопрос снимается, если все команды(участники) не смогли найти на него ответ в течение времени, установленного ведущим (1-3 минуты). Побеждает команда(или участник), набравшая(ий) наибольшее число очков.

6 кругов разделены на части. Вам дается полминуты на то, чтобы решить, какие два круга разделены на наибольшее число частей. Если начать заниматься подсчетами, Вы не уложитесь в отведенное время. Единственный выход – оценивать на глаз .



Сосчитайте, сколько квадратов на этом рисунке?

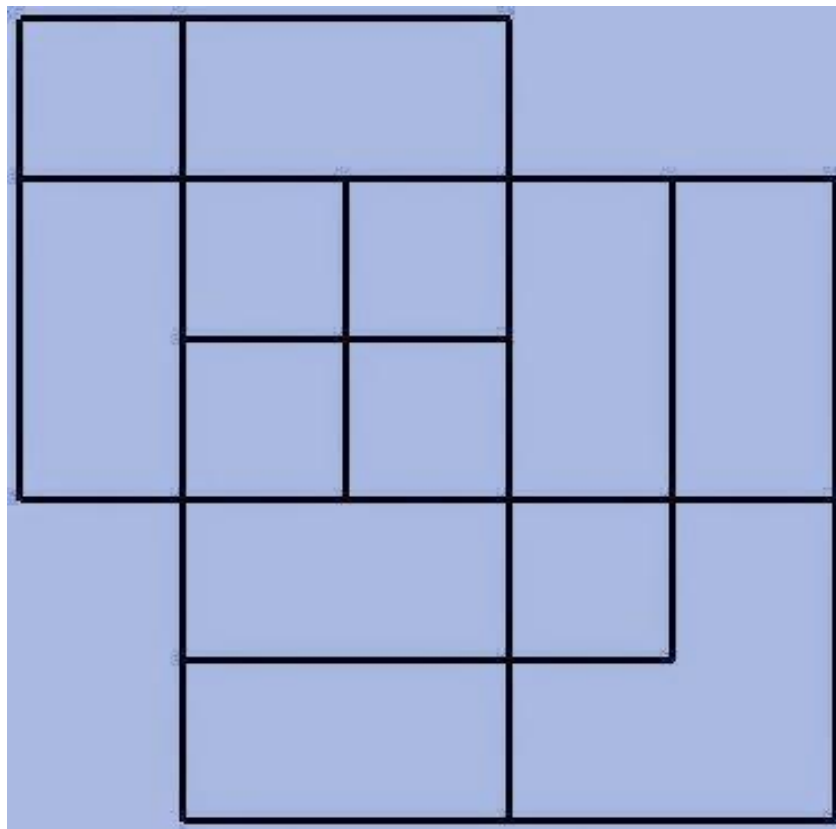

Развертка какого кубика приведена слева?

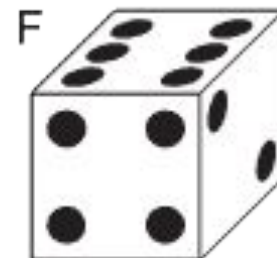
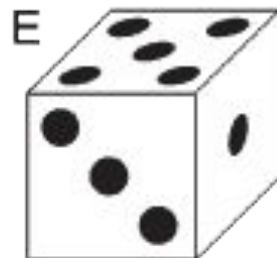
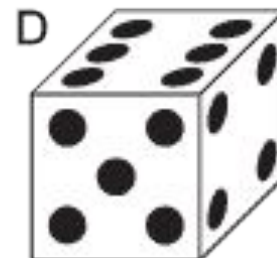
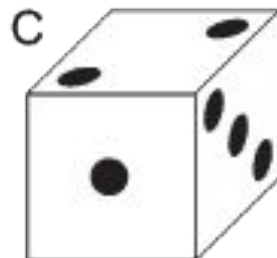
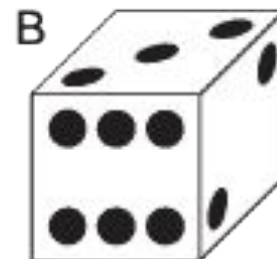
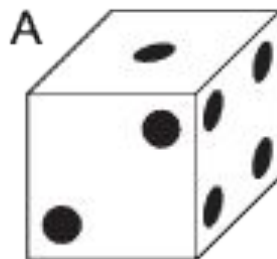
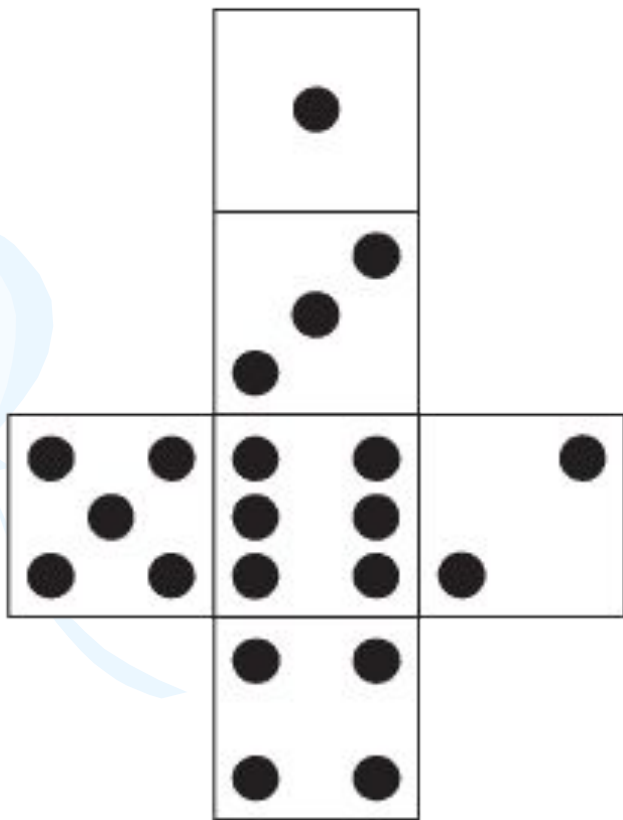

Можете ли вы обнаружить на приведенном здесь рисунке правильную пятиконечную звезду?

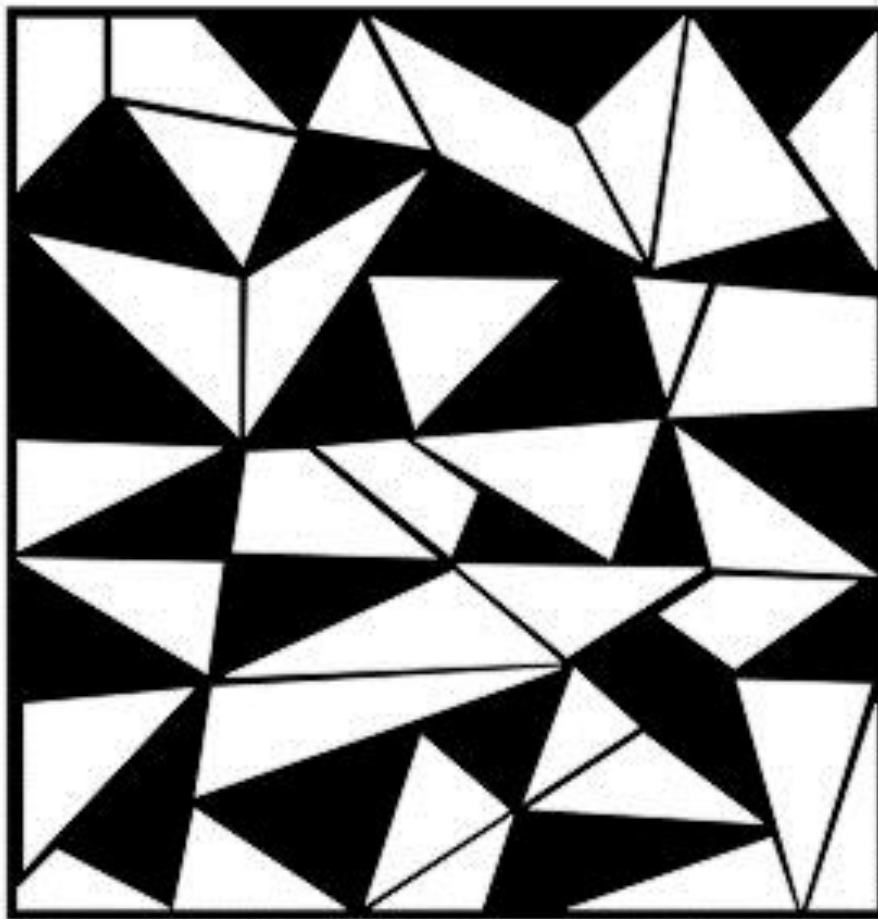

Предметы на этой картинке объединяет одно слово.
Какое?



Предметы на этой картинке объединяет одно слово. Какое?



**Фотография самая настоящая, без какой-либо обработки.
Под верблюдами - какие-то непонятные белые пятна.
Что это?**



Fotoğraf: George Steinmetz

© 2005 National Geographic Society. Her hakkı saklıdır.

Dev Develer

National Geographic Türkiye, Şubat 2005

Какое слово здесь зашифровано?



Какая из шести черных фигур в точности соответствует красной?

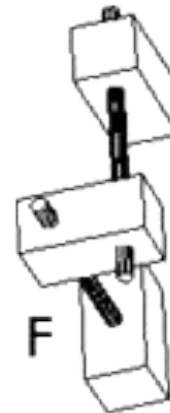
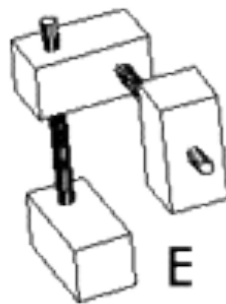
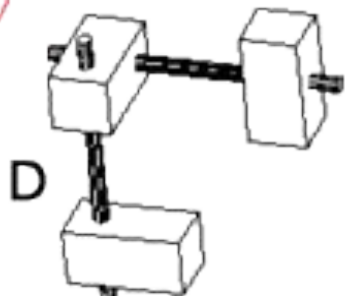
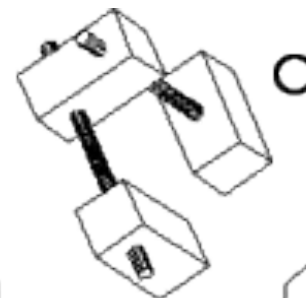
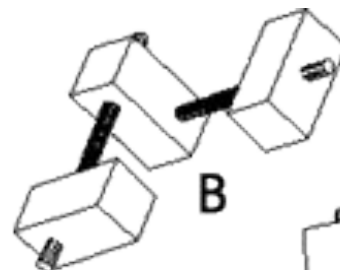
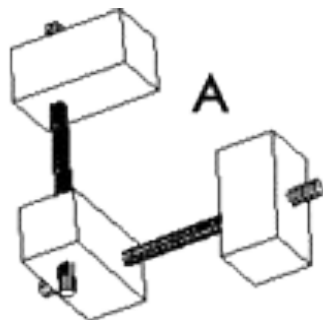
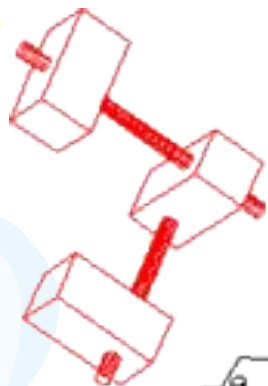

Сколько карандашей на этой фотографии?

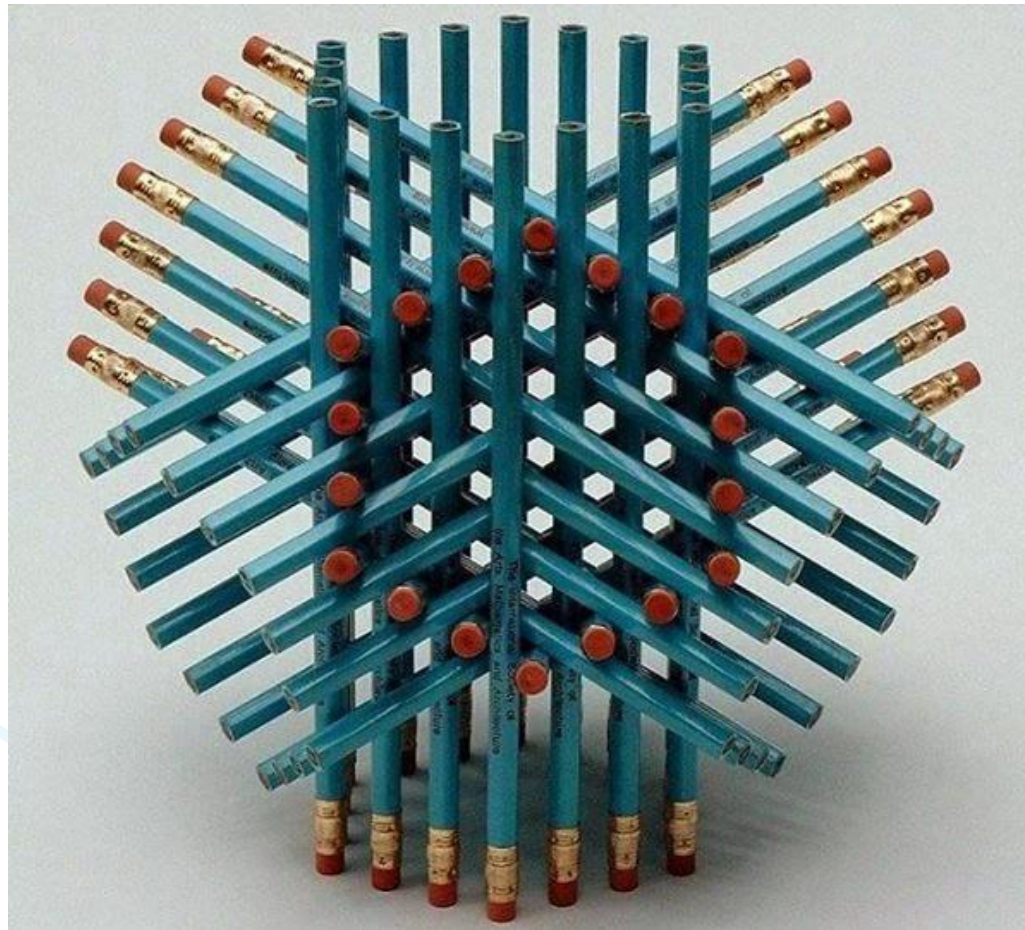

Перед Вами рисунок. Здесь изображена вымышленная местность. Ниже следуют вопросы, ответы на которые можно найти, внимательно посмотрев на этот рисунок, ведь здесь есть множество подсказок!

1. Много ли времени осталось до новолуния?
2. Скоро ли наступит ночь?
3. Какое время года на рисунке?
4. В какую сторону течет река?
5. Судходна ли она?
6. С какой скоростью движется поезд?
7. Давно ли прошел здесь предыдущий поезд?
8. Долго ли будет двигаться машина вдоль железной дороги?
9. К чему должен подготовиться водитель?
10. Есть ли здесь поблизости мост?
11. Есть ли в этом районе аэродром?
12. Легко ли машинистам встречных поездов тормозить состав?
13. Дует ли ветер?

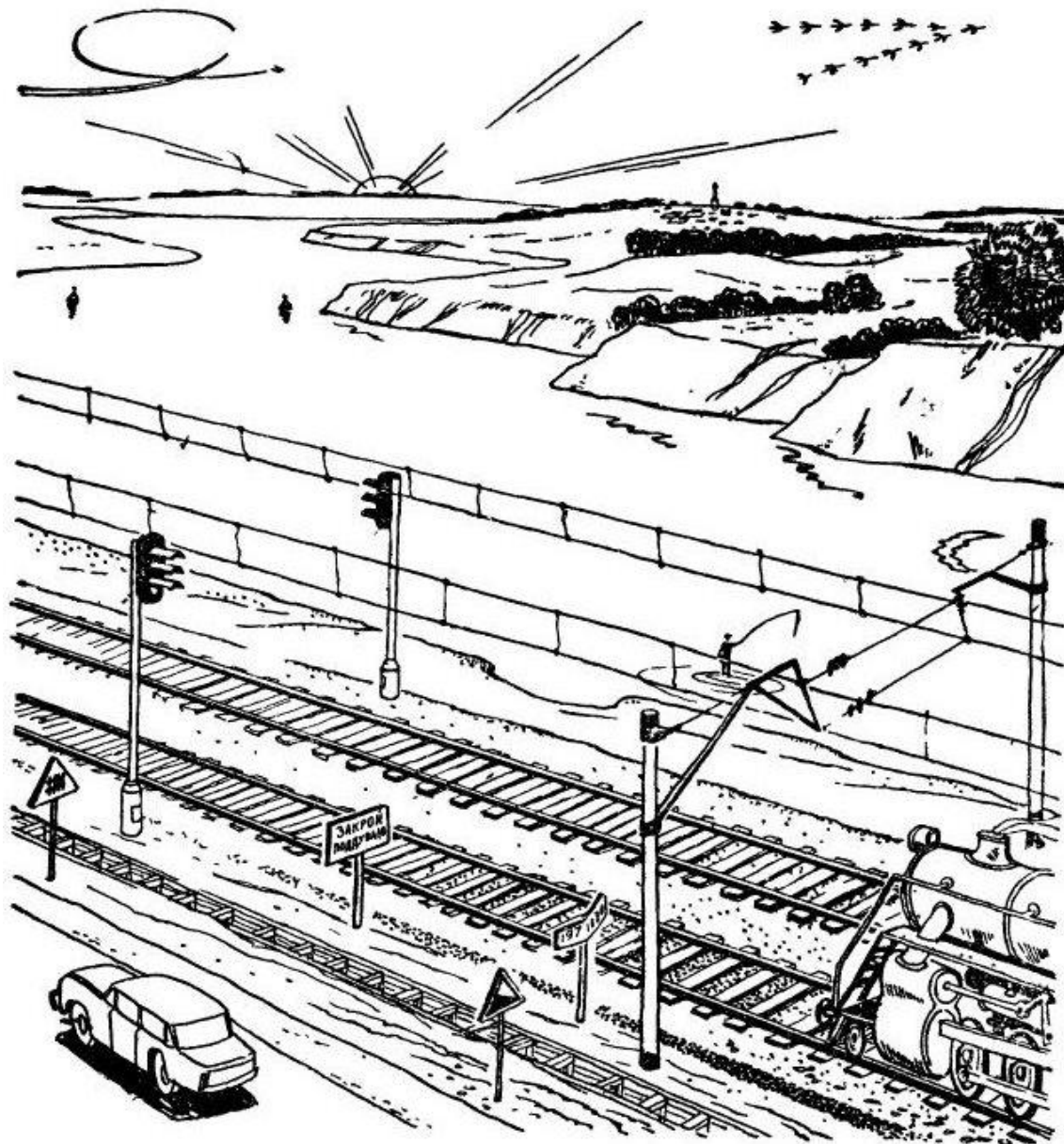

Расшифруйте анаграмму в скобках, чтобы прочесть цитату полностью.

Неудача – это
единственная
возможность начать
действовать снова,
более (нормауз)

Генри Форд



Что общего в словах?

АМУЛЕТ
ПОЛЕВОЙ
АЛИСА
ДЕЛЁЖ

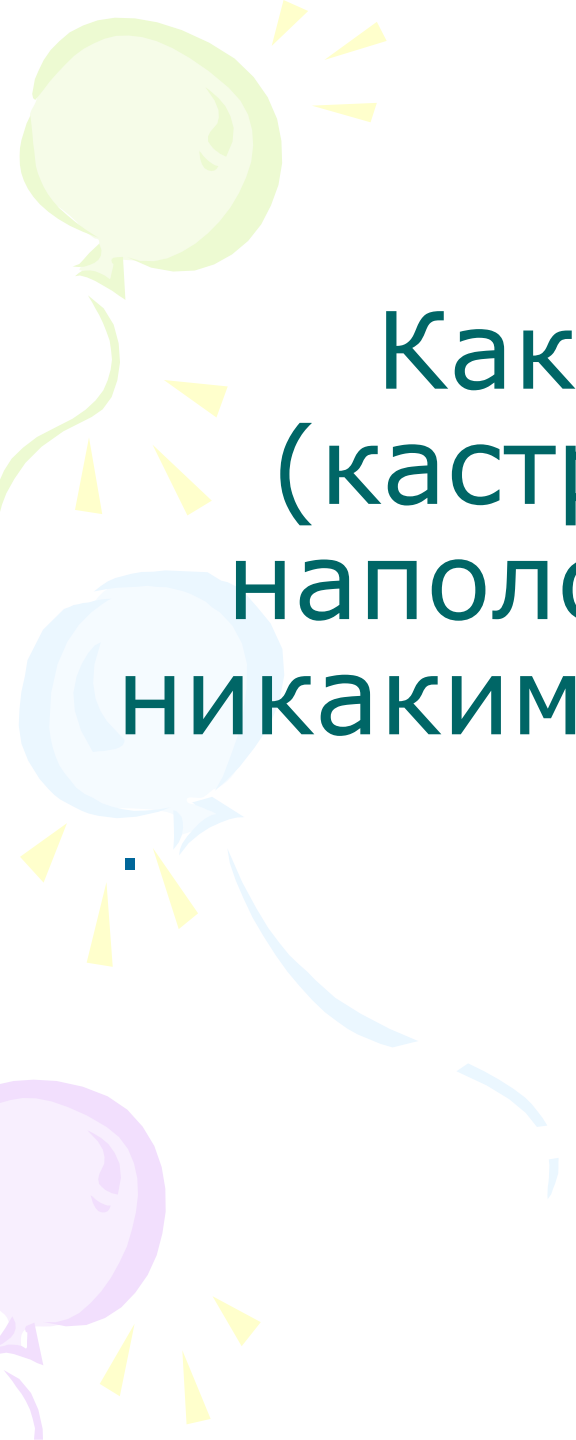

Как заполнить бочку
(кастрюлю) водой ровно
наполовину, не пользуясь
никакими приспособлениями?

A decorative graphic on the left side of the slide features three balloons: a light green one at the top, a light blue one in the middle, and a light purple one at the bottom. Each balloon is attached to a thin, wavy streamer and has several small, yellow, triangular shapes radiating from it, resembling a sun or a burst of light.

**Спасибо за
внимание!!!**